

B10

Manual DEL PROPIETARIO



LEAPMOTOR

A LEAP FORWARD

GUÍA RÁPIDA DE ADVERTENCIAS Y PRECAUCIONES, LÉALA ANTES DE OPERAR SU VEHÍCULO

ÉSTAS SON SÓLO ALGUNAS DE LAS PRECAUCIONES QUE DEBE DE OBSERVAR PARA LA OPERACIÓN SEGURA DE SU VEHÍCULO, LEA SU MANUAL DE PROPIETARIO

SIEMPRE UTILICE SU CINTURÓN DE SEGURIDAD

AÚN SI SU VEHÍCULO ESTÁ EQUIPADO CON BOLSAS DE AIRE ES IMPRESCINDIBLE EL USO DEL CINTURÓN DE SEGURIDAD PARA TODOS LOS OCUPANTES DEL VEHÍCULO.

COMPUERTA TRASERA (SI ASÍ ESTÁ EQUIPADO)

LOS GASES DE ESCAPE PUEDEN INTRODUCIRSE AL COMPARTIMIENTO DE PASAJEROS CUANDO EL CRISTAL DE LA COMPUERTA TRASERA O LA COMPUERTA DEL VEHÍCULO ESTÉN ABIERTAS, LOS GASES DE ESCAPE PUEDEN CAUSAR GRAVES LESIONES O LA MUERTE, MANTENGA EL CRISTAL Y LA COMPUERTA CERRADOS CUANDO EL MOTOR ESTÉ ENCENDIDO.

SISTEMA DE ENFRIAMIENTO

LOS VENTILADORES PUEDEN FUNCIONAR EN CUALQUIER MOMENTO, NO ACERQUE LAS MANOS.



NO MEZCLE DIFERENTES TIPOS DE ANTICONGELANTE. MANTENGA EL NIVEL DEL ANTICONGELANTE DEL MOTOR ENTRE LAS MARCAS DE MÁXIMO Y MÍNIMO DEL TANQUE RECUPERADOR, SÓLO UTILICE ANTICONGELANTE MOPAR.

USO DEL GATO (SI ASÍ ESTÁ EQUIPADO)

USE EL GATO SOLAMENTE PARA CAMBIAR LA RUEDA DEL VEHÍCULO, NUNCA TRABAJE O ENCIENDA EL VEHÍCULO CUANDO ESTÉ SOPORTADO POR EL GATO.

BATERÍA

SU BATERÍA NO REQUIERE MANTENIMIENTO DE NINGÚN TIPO, SIN EMBARGO SI REQUIERIERA TRABAJAR CON ELLA RECUERDE QUE CONTIENE GASES EXPLOSIVOS QUE PUDIERAN DAÑAR SUS OJOS, CAUSARLE CEGUERA O DAÑAR GRAVEMENTE SU PIEL.

¡PELIGRO!



BATERÍA.

¡GASES EXPLOSIVOS!
PROTEJA SUS OJOS.
CIGARROS, FLAMAS O
CHISPAS PUEDEN
CAUSAR QUE LA
BATERÍA EXPLOTE. NO
PERFORE NI ABRA LA



EN CASO DE CONTACTO
CON LOS GASES O EL
ÁCIDO DE LA BATERÍA,
LAVE CON ABUNDANTE
AGUA Y ENSEGUIDA
ACUDA AL MÉDICO.

LLAVES

GOLPES EXCESIVOS, AVENTARLAS DE LAS ALTURAS, PRESIÓN EXCESIVA EN LA PARTE PLÁSTICA U OTROS MALOS MANEJOS, PUEDEN DAÑAR EL CIRCUITO Y OCASIONAR LA INMOVILIZACIÓN DE SU VEHÍCULO.

INFORMACIÓN IMPORTANTE

INFORMACIÓN

Este manual ilustra y describe las características de operación de los equipos tanto estándar como opcionales en el vehículo. Dependiendo de la versión y modelo que usted haya adquirido, su vehículo podría o no contar con alguna(s) de las características que se describen en este manual.

Asimismo, este manual podría describir características y/o equipos que ya no están disponibles y/o que no fueron ordenados para su vehículo. Si tiene alguna duda o comentario al respecto no dude en contactar a cualquier distribuidor autorizado, o a nuestro CENTRO DE ATENCIÓN A CLIENTES en los teléfonos 55 5081-7568 de la Ciudad de México, y Zona Metropolitana, o al (800) 505-1300 (LADA sin costo) para el interior de la República.

Stellantis México, S. A. de C. V. hace de su conocimiento que este vehículo cuenta con cristales tintados de origen.

Stellantis México, S. A. de C. V. se reserva el derecho de hacer cambios en el diseño y especificaciones y/o de hacer adiciones o mejoras a sus productos sin tener obligación de implementarlos a productos previamente fabricados.

¡ADVERTENCIA SOBRE EL CONSUMO DE ALCOHOL!

Un conductor ebrio es quien con más frecuencia ocasiona accidentes. Sus habilidades como conductor pueden ser gravemente afectadas por los niveles de alcohol en la sangre. Su vista puede engañarlo, sus reflejos disminuyen y su juicio puede no ser el correcto.

No conduzca después de haber consumido bebidas alcohólicas.

NOTA: A lo largo del manual encontrará el signo (*), el cual indica que su vehículo podría estar equipado o no con el sistema, equipo y/o características indicadas.

Información general

La siguiente declaración se aplica a todos los dispositivos de radio frecuencia (RF) equipados en este vehículo:

La operación de este equipo está sujeta a las siguientes dos condiciones:

1. Es posible que este equipo o dispositivo no cause interferencia perjudicial y
2. Este equipo o dispositivo debe aceptar cualquier interferencia, incluyendo la que pueda causar su operación no deseada.

INFORMACIÓN IMPORTANTE

INFORMACIÓN IMPORTANTE

TÍTULOS DE CAPÍTULOS

SECCIÓN	PÁGINA
1 INFORMACIÓN IMPORTANTE.....	2
2 INTRODUCCIÓN.....	5
3 VISTA GENERAL.....	7
4 SISTEMA EXTENSOR DE AUTONOMÍA	14
5 CARGA / DESCARGA Y REABASTECIMIENTO DEL VEHÍCULO	17
6 DISPOSITIVOS DE SEGURIDAD	32
7 TABLERO DE INSTRUMENTOS Y CONTROLES	54
8 EQUIPAMIENTO.....	137
9 ARRANQUE Y CONDUCCIÓN	149
10 INSPECCIÓN Y MANTENIMIENTO	234
11 RESPUESTA A EMERGENCIAS.....	278
12 RESCATE DE EMERGENCIAS.....	302
13 INFORMACIÓN TÉCNICA	330
14 ÍNDICE GENERAL.....	348

INTRODUCCIÓN

Estimado/a propietario/a de Leapmotor:

Gracias por elegir el vehículo Leapmotor seguro, cómodo, potente y económico. Como empresa tecnológica, siempre ponemos a los usuarios en primer lugar, creamos y compartimos con ellos. Tenemos el firme compromiso de convertirnos en una empresa global de vehículos eléctricos inteligentes de alta calidad, respetada en todo el mundo, con prestaciones tecnológicas básicas. Esperamos crear el máximo valor para su vehículo y su vida con productos y servicios de alta calidad.

Antes de utilizar el vehículo, lea atentamente el contenido de este manual y guárdelo debidamente para futuras consultas. Este manual le ayudará a comprender y utilizar mejor su vehículo Leapmotor, para que su vehículo pueda mantener sus mejores prestaciones en el futuro. Un conocimiento profundo del vehículo le ayudará a tener una comprensión más clara de la seguridad y la operación del vehículo.

Si tiene algún problema o necesidad durante el uso del vehículo, por favor contacte a su Distribuidor Autorizado cercano. Le proporcionaremos el mejor servicio en mantenimiento y reparación.

Por favor, asegúrese de realizar el mantenimiento preventivo a tiempo de acuerdo con las disposiciones de mantenimiento del Fabricante, definidas en su Póliza de Garantía.

El objetivo de este manual es proporcionar una visión general de la información del vehículo que es esencial para su comprensión. Debido a las diferentes configuraciones del modelo y a las posteriores actualizaciones OTA (si así está equipado/si así aplica), las instrucciones de este manual pueden ser diferentes de las configuraciones reales del vehículo que ha adquirido, y se debe dar prevalencia a la del vehículo real que ha recibido. Leapmotor se reserva el derecho de cambiar, complementar o terminar los contenidos de este manual sin previo aviso.

Este manual es parte integral del vehículo. Cuando venda o preste este vehículo, asegúrese de entregar/facilitar este manual al nuevo propietario.

Gracias por su apoyo y aprecio a Leapmotor. ¡Le deseamos una agradable experiencia con su vehículo!

Queda prohibida la reimpresión o reproducción del contenido de este manual sin la autorización por escrito de Leapmotor.

Los infractores serán procesados.

INTRODUCCIÓN

Con respecto a las precauciones de seguridad para el uso del vehículo, las explicamos a través de las etiquetas de advertencia del vehículo y los consejos de seguridad en este manual.

- Etiquetas de advertencia: Para ubicaciones específicas, consulte la sección "Placa de características y marcas del vehículo" en el manual del usuario completo (disponible en línea).
- Consejos de seguridad: Explicado a través de los símbolos y textos en este manual:

ADVERTENCIA:

▲ ADVERTENCIA

De no hacerlo podría resultar en víctimas mortales o daños graves en el vehículo.

PRECAUCIÓN:

▲ PRECAUCIÓN

De no hacerlo podría resultar en daños personales o daños en el vehículo.

NOTA:

Consejos para un mejor uso y mantenimiento de su vehículo.

- La función/configuración/equipo marcado con el símbolo "**" o "(si así está equipado)" en este manual indica que sólo es aplicable a algunos modelos.
- Las ilustraciones utilizadas en este manual sirven principalmente para mostrar algunas características o funciones del vehículo, y son sólo de referencia. Por favor, consulte el vehículo real para obtener detalles específicos.
- Salvo instrucciones especiales, las indicaciones sobre la orientación del vehículo (delante, detrás, izquierda y derecha) en este manual se basan en la dirección hacia adelante del vehículo.
- Para obtener instrucciones y advertencias más detalladas de este manual, consulte la versión electrónica del manual del usuario en la pantalla de infotainment (si así está equipado, la información de este manual puede variar a la contenida en este documento).
- Escanee el código QR para ver la documentación del propietario de su vehículo. Recuerde visitar este sitio constantemente para tener siempre la última versión aplicable para su vehículo.

VISTA GENERAL

AVISOS PARA LOS USUARIOS

1. Antes de utilizar el vehículo, asegúrese de leer detenidamente este manual y siga estrictamente los métodos de funcionamiento descritos en este manual durante el uso del vehículo. Leapmotor y Stellantis no se hará responsable de ningún daño causado por el uso no adecuado del vehículo.
2. Asegúrese de realizar el mantenimiento, las revisiones periódicas e intervalos de mantenimiento del vehículo tal y como se especifica en las secciones de mantenimiento del presente manual y la Póliza de Garantía.
3. Los conductores y ocupantes deben usar correctamente los cinturones de seguridad y mantener una postura correcta para garantizar la seguridad y el confort durante la conducción.
4. Antes de conducir, compruebe si los siguientes elementos cumplen los requisitos de seguridad para la conducción y el transporte:
 - Posición del asiento.
 - Pedal de freno.
 - Limpiaparabrisas.
 - Kilometraje recorrido.
 - Ángulos del espejo retrovisor interior y del espejo retrovisor exterior.
 - Posición del volante.
 - Neumáticos.
 - Todas las luces y faros del vehículo.
5. Antes de que el conductor abandone el vehículo, asegúrese que la marcha está en la posición de Estacionamiento "P" y confirme que la luz indicadora del freno de estacionamiento está encendida.
6. Con el vehículo en movimiento, si se enciende algún testigo de fallo o luz de advertencia en el módulo de instrumentos o hay una indicación de texto de alguna falla, el conductor debe detenerse con seguridad lo antes posible para comprobarlo y ponerse en contacto con un Distribuidor Autorizado.
7. El kilometraje de conducción (o de viaje) mostrado en el módulo de instrumentos del vehículo puede variar del kilometraje real, por lo que debe consultarse el kilometraje real.
8. Cumpla estrictamente con las normas de tráfico y conduzca el vehículo con seguridad.
9. Si en una fecha posterior hay una llamada a revisión para este modelo, se lo notificará por separado.

DECLARACIONES

REGISTRO DE DATOS DE EVENTOS (EDR)

Este vehículo está equipado con un sistema de Registro de datos de eventos (EDR).

VISTA GENERAL

Dependiendo del tipo y la gravedad del accidente, el registro de datos de eventos (EDR) puede registrar el siguiente contenido (incluyendo, pero no limitado a, la siguiente información de datos del sistema de control dinámico de estabilidad [DSC] del vehículo y los sistemas de seguridad durante el accidente):

- Posición del pedal del freno/pedal del acelerador.
- Velocidad de desplazamiento del vehículo (la velocidad del vehículo es la velocidad de la rueda, derivada del sensor de velocidad en la rueda).
- Aceleración en línea recta del vehículo.
- Estado de bloqueo del cinturón de seguridad.

Los datos anteriores pueden usarse para ayudar en el análisis y restauración del estado del vehículo en el momento del accidente.

Debido al espacio limitado disponible para guardar los datos del registro de datos de eventos (EDR), el sistema clasifica los eventos guardados en eventos sobrescribibles y eventos no sobrescribibles:

- Un evento sobrescribible es un escenario similar a un accidente en el que los datos de dicho evento pueden ser sobrescritos cuando el espacio de almacenamiento es bajo. Por ejemplo, los datos guardados cuando se produce un evento de colisión pero no se alcanza el umbral de activación de las bolsas de aire.
- Los eventos no sobrescribibles se almacenarán de forma continua en el registro de datos de eventos (EDR). Por ejemplo, los datos que se guardan cuando se despliega una bolsa de aire o se activa el pretensor del cinturón de seguridad.

No revelamos datos a terceros excepto en las siguientes situaciones:

- Acuerdo con el propietario del vehículo (o arrendatario del vehículo).
- A petición oficial de la policía, fiscalía, tribunal o un organismo gubernamental.
- Se utilizarán únicamente para el diagnóstico técnico, la investigación y el desarrollo del vehículo por parte de Leapmotor o Stellantis, y no se revelará información sobre el propietario ni su identidad.

Acceso a los datos del registrador de datos de eventos (EDR):

- Se necesita un equipo técnico especial para leer los datos del registro de datos de eventos (EDR). Para leer los datos del registro de datos de eventos (EDR) o para obtener más información, se recomienda que se ponga en contacto con un Distribuidor Autorizado.

PRUEBAS DE VEHÍCULOS

Para garantizar la calidad de la entrega de los nuevos vehículos Leapmotor, los técnicos de control de calidad realizan exhaustivas pruebas en camino a los vehículos antes de que salgan de la fábrica. Como resultado, aparecerán unos pocos kilómetros en el odómetro de su vehículo.

VISTA GENERAL

MODIFICACIONES DE HARDWARE Y SOFTWARE

Los equipos o accesorios que no hayan sido modificados, actualizados, desmontados o reparados por Distribuidores Autorizados pueden dañar el vehículo y poner en peligro la seguridad personal. Queda prohibida la modificación ilegal del vehículo.

- No modifique el chasis del vehículo, ya que puede afectar la seguridad de manejo del vehículo y poner en peligro su seguridad, la de los suyos y la de los demás en el camino.
- No modifique las partes electrónicas del vehículo (cableado, faros y unidades de control, etc.), y está estrictamente prohibido realizar modificaciones al sistema operativo, ya que pueden provocar un fallo del sistema y poner en peligro su seguridad, la de los suyos y la de los demás en el camino.
- No modifique el asiento, el volante, el cinturón de seguridad ni el sistema de bolsas de aire, ya que puede afectar a la seguridad y poner en peligro la integridad personal.
- No modifique el equipo de carga correspondiente para evitar fallos al cargar e incendios.

Se recomienda utilizar siempre utilizar piezas originales Leapmotor o piezas aprobadas. Leapmotor realiza pruebas rigurosas de las piezas para garantizar su comodidad, seguridad y fiabilidad.

Para modificaciones y ampliaciones del vehículo, se recomienda contactar con un Distribuidor Autorizado.

CAMBIOS EN EL PRODUCTO

Leapmotor se reserva el derecho a realizar cambios en el diseño del vehículo sin la obligación a realizar los mismos cambios o similares en los vehículos ya vendidos.

DESGUACE DE VEHÍCULOS

El sistema de bolsas de aire del vehículo y el pretensor del cinturón de seguridad contienen productos químicos explosivos. Si el vehículo se destruye/desguaza sin retirar las bolsas de aire y el pretensor del cinturón de seguridad, puede provocar un incendio u otros incidentes. Antes de desecharlos, se recomienda que estos dispositivos sean eliminados por un Distribuidor Autorizado u otro taller de reparación cualificado.

RETIRO DE PRODUCTOS

Cuando se lleve a cabo una retirada de producto, Leapmotor proporcionará soluciones razonables en función de los defectos del producto. Si el problema puede resolverse mediante la reparación o sustitución de piezas, con el fin de eliminar los defectos del vehículo lo antes posible y garantizar su seguridad en la conducción, debe cooperar activamente con el Distribuidor Autorizado para llevar a cabo los ser-

VISTA GENERAL

vicios de reparación después de recibir el aviso de llamada a revisión de Leapmotor u obtener la información pertinente a través de los canales oficiales.

FUNCIONES DEL VEHÍCULO

EXTERIOR DEL VEHÍCULO

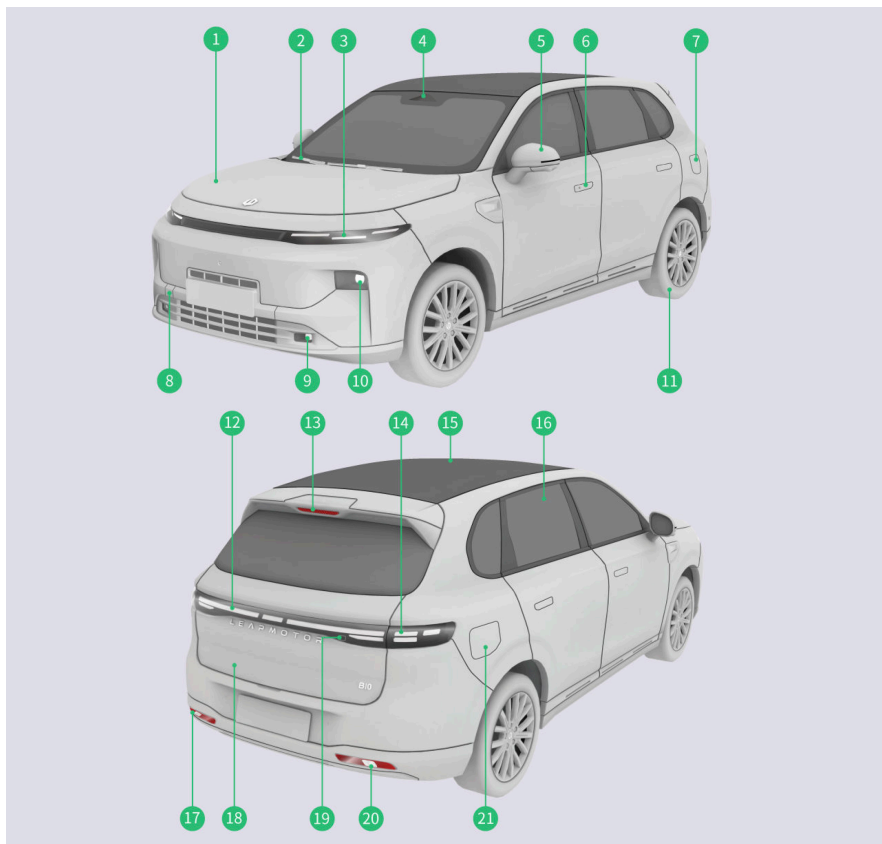

1. Cofre delantero
2. Limpiaparabrisas
3. Direccionales / Intermitentes / Luz de posición / Luz de conducción diurna (DRL)
4. Cámara de visión delantera
5. Espejo retrovisor exterior
6. Manija de la puerta
7. Compuerta del tapón del depósito combustible

VISTA GENERAL

8. Punto de fijación de argolla de remolque de emergencia delantero
9. Luz antiniebla delantera
10. Luces de carretera/altas/largo alcance
11. Neumáticos
12. Luz trasera transversal
13. Tercer luz de freno de montada en alto (CHMSL)
14. Faro trasero combinado
15. Techo solar panorámico
16. Ventana
17. Luz antiniebla trasera
18. Compuerta trasera/Portón trasero
19. Interruptor externo de la compuerta trasera/portón trasero
20. Luz de reversa
21. Compuerta del puerto de carga

VISTA GENERAL

INTERIOR DEL VEHÍCULO

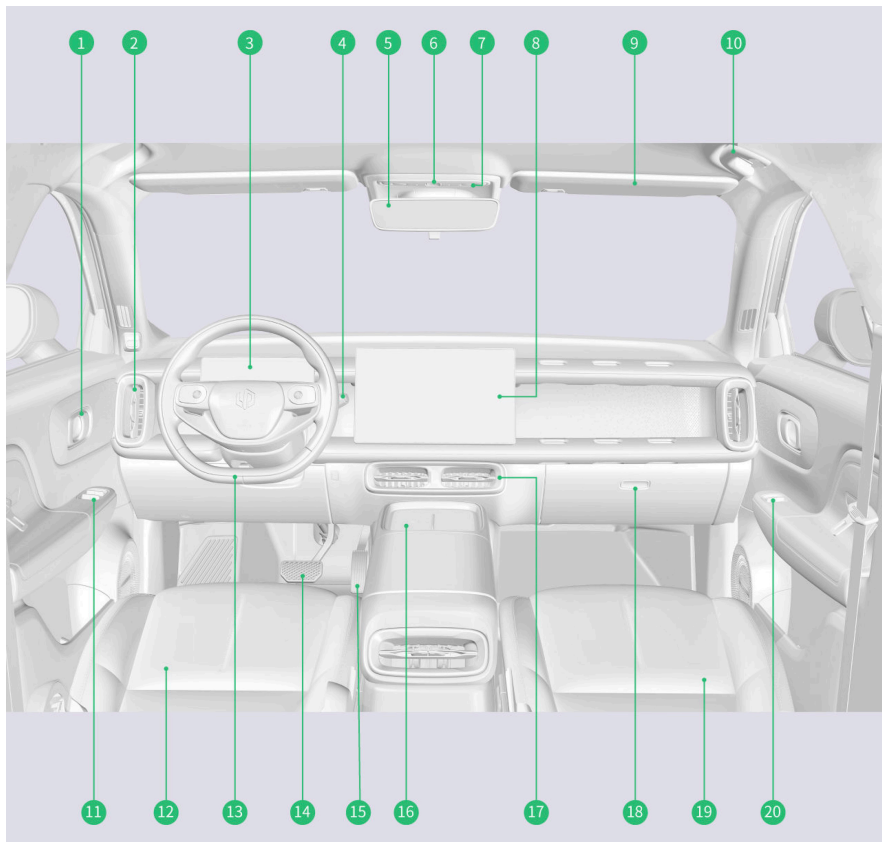

1. Manija interior de apertura de puerta
2. Ventilación en el asiento del conductor
3. Módulo de instrumentos
4. Selector de cambios
5. Espejo retrovisor interior
6. Interruptor de luz de advertencia
7. Luz de lectura
8. Pantalla de infotainment
9. Visera parasol
10. Manija de agarre de seguridad
11. Interruptores de ventanas eléctricas del conductor
12. Asiento del conductor
13. Volante

VISTA GENERAL

- 14. Pedal de freno
- 15. Pedal del acelerador
- 16. Superficie de carga inalámbrica para teléfono móvil
- 17. Ventilación central frontal
- 18. Guantero
- 19. Asiento del pasajero delantero
- 20. Interruptor de ventana eléctrica del pasajero delantero

SISTEMA EXTENSOR DE AUTONOMÍA

FUNCIONES DEL SISTEMA EXTENSOR (RANGE EXTENDER)

COMPONENTES DEL SISTEMA

El vehículo de autonomía extendida es impulsado únicamente por el motor y no utiliza el extensor de autonomía para la propulsión. La única función del extensor de autonomía es la de accionar el generador que carga la batería de alta tensión/voltaje que suministra energía al motor de propulsión.

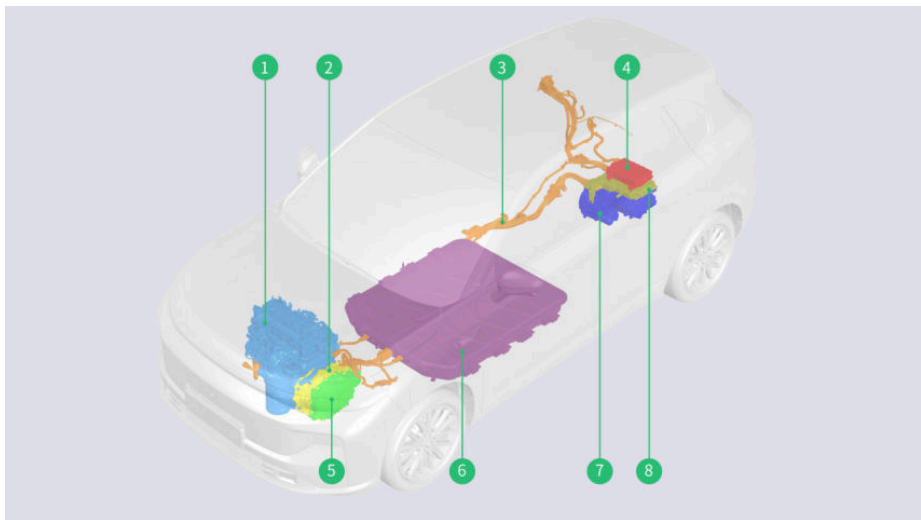

1. Motor de combustión interna.
2. Generador.
3. Cable de electricidad de alta tensión/voltaje (color naranja).
4. Conjunto de alimentación 2 en 1.
5. Unidad de control del generador.
6. Batería de potencia de alta tensión/voltaje.
7. Motor de propulsión.
8. Unidad de control del motor de propulsión.

MODO DE ENERGÍA

El modo de energía del vehículo tiene cuatro opciones, que los usuarios pueden seleccionar en la pantalla de infotainment, en la interfaz o pantalla "Configuración - Conducción", según las necesidades de propulsión que se deseen: EV Max, Prioridad EV, Prioridad de Combustible y Prioridad de Potencia. Al ajustar el modo de energía, se ajustará en consecuencia el modo de operación del extensor de autonomía.

SISTEMA EXTENSOR DE AUTONOMÍA

Modo EV Máximo

En este modo, el vehículo puede alcanzar la mayor autonomía totalmente eléctrica. Cuando el consumo de energía se acerca al límite, el motor de combustión interna se encenderá automáticamente.

Modo Prioritario EV

En este modo, el vehículo mantendrá la conducción totalmente eléctrica y arrancará automáticamente el motor de combustión interna cuando el nivel de batería sea bajo.

Modo de prioridad de combustible

En este modo, el vehículo utiliza principalmente combustible durante la conducción, y el motor de combustión arranca según la demanda de potencia requerida.

Modo de Prioridad de Potencia

En este modo, después de que el vehículo arranque, el motor continuará funcionando para mejorar el rendimiento general de potencia del vehículo. Si el motor no puede operar o hay una falla en el sistema de propulsión, no se podrá utilizar la prioridad de potencia.

NOTA:

- La conducción continua a alta velocidad, en pendientes, los adelantamientos o rebases continuos, la aceleración y la desaceleración repentina y/o constante provocarán una disminución del estado de carga (SOC, State Of Charge) de la batería, pero se continuará proporcionando la potencia y requisitos de conducción solicitados por el conductor.
- Después de que el nivel de batería disminuya de forma continua, el vehículo aumentará adaptativamente la capacidad de generación de energía para garantizar que el nivel de batería no se agote y proporcionará cierta recarga a ésta.
- Cuando el nivel de batería es extremadamente bajo, el vehículo limitará gradualmente la potencia de conducción para garantizar que el vehículo no se detenga repentinamente.

PRECAUCIONES DEL SISTEMA DE EXTENSOR DE AUTONOMÍA

CORTE DE ALIMENTACIÓN POR COLISIÓN/ACCIDENTE Y CORTE DE SUMINISTRO COMBUSTIBLE

En caso de una colisión grave, el vehículo cortará inmediatamente el sistema de alimentación de corriente de la batería de potencia y el sistema de alimentación de combustible para minimizar el riesgo del accidente.

SISTEMA EXTENSOR DE AUTONOMÍA

Después de una colisión con corte de energía y combustible, el vehículo no podrá reiniciarse. Si necesita reiniciar el vehículo, póngase en contacto con un Distribuidor Autorizado.

▲ ADVERTENCIA

- No toque los componentes del sistema de alto voltaje para evitar accidentes de descarga eléctrica.
- No toque los cables eléctricos de alta tensión/voltaje expuestos dentro o fuera del vehículo para evitar accidentes de descarga eléctrica.
- Para evitar lesiones personales, no toque líquido alguno que haya salido del vehículo.
- No se acerque a un vehículo en llamas y contacte inmediatamente a los cuerpos de emergencia, autoridades pertinentes, asistencia en el camino y a su Distribuidor Autorizado.

▲ PRECAUCIÓN

- Si se produce una falla en el sistema de extensor de autonomía mientras el vehículo está en marcha, estacione el vehículo al costado del camino, coloque la posición de la marcha en "P" (Estacionamiento) y apague el vehículo.
- Revise cuidadosamente el terreno bajo el vehículo. Si hay alguna fuga de líquido, indica que el sistema de combustible, la batería de potencia o el sistema de refrigeración pueden estar dañados. Por favor, abandone el vehículo inmediatamente y contacte a los cuerpos de emergencia, autoridades pertinentes, asistencia en el camino y a su Distribuidor Autorizado sin demora (excepto cuando debajo de su vehículo exista escurrimiento de agua condensada por el sistema de A/C durante y después de su operación).
- Mantenga el agua fuera de la toma de aire del sistema extensor de autonomía. No opere el vehículo en inundaciones.

NOTA: En condiciones de baja temperatura, el extensor de autonomía se activará automáticamente.

CARGA / DESCARGA Y REABASTECIMIENTO DEL VEHÍCULO

PRECAUCIONES DE CARGA

Precauciones de carga:

- Cuando se encienda por primera vez la luz indicadora de nivel bajo de batería de potencia en el módulo de instrumentos, o el nivel de batería sea $\leq 10\%$, cargue el vehículo en un plazo de 72 horas.
- Antes de cargar, asegúrese de que el vehículo está en Estacionamiento "P" y el freno de estacionamiento está activado.
- Cuando la temperatura ambiente está por debajo de los 0°C , la potencia de carga es baja y la velocidad de carga será lenta en la etapa inicial de la carga. A medida que la temperatura de la batería aumenta, la potencia de carga incrementará y la velocidad de carga será más rápida.
- Cuando la temperatura ambiente es superior a los 45°C , la potencia de carga es baja y la velocidad de carga será lenta en la etapa inicial de la carga. A medida que la temperatura de la batería disminuye, la potencia de carga aumentará y la velocidad de carga será más rápida.
- Al cargar en una estación de carga rápida, deben seleccionarse estaciones de carga rápida con un rango de tensión que cubra el rango de tensión/voltaje de carga del vehículo, y se recomienda dar prioridad a las estaciones de carga rápida con un rango de tensión/voltaje de 1000V.
- No golpee el equipo de carga ni lo coloque cerca de una fuente de calor.
- No tire, retuerza o pliegue exageradamente el cable de carga.
- Si se producen grandes fluctuaciones en la red eléctrica mientras el vehículo está cargando, la potencia de carga también fluctuará e incluso puede suspenderse por completo.
- No cargue el vehículo en los modos de carga rápida y lenta al mismo tiempo, para evitar dañarlo.
- Antes de estacionar el vehículo durante un largo periodo de tiempo, asegúrese de que el nivel de carga de la batería esté con un rango de carga suficiente (50 % - 80 %); el mantenimiento debe realizarse una vez al mes. La operación específica recomendada es: cargar completamente la batería de potencia y luego descargarla al 80 %. El incumplimiento de las especificaciones puede provocar una sobredescarga de la batería de potencia, reducir su rendimiento o incluso causar daños, lo que puede provocar fallas graves y daños en los componentes del vehículo, lo que no estará cubierto por la Garantía de su vehículo.
- Se recomienda que las 3 primeras cargas después de adquirir el coche utilicen la carga lenta de CA para cargar el nivel de la batería al 100 %, lo que ayuda a mantener el estado saludable de la batería.
- Para evitar que una carga flotante (reducción de corriente para evi-

CARGA / DESCARGA Y REABASTECIMIENTO DEL VEHÍCULO

tar autodescarga de la batería) con un estado de carga elevado afecte a la salud y longevidad de la batería, si fuese necesario volver a cargar el vehículo cuando se encuentra en un nivel de batería muy alto (97 % o superior), deberá consumir primero parte del nivel de batería antes de cargar el vehículo normalmente.

- No exponga el dispositivo de conexión de carga a luz solar directa ni lo utilice en un entorno cerrado o completamente sellado.
- Queda prohibida la carga cuando el cable de carga presenta algún tipo de daño.
- Utilice una toma de corriente con conexión a tierra correcta y fiable.
- Utilice una fuente de alimentación con protección contra fugas de corriente.

▲ ADVERTENCIA

Asegúrese de observar lo siguiente para evitar sufrir una descarga eléctrica o lesiones graves:

- Está prohibido cerrar la compuerta del puerto de carga cuando la cubierta protectora del puerto de carga del vehículo está abierta.
- Queda terminantemente prohibida la modificación no autorizada de los componentes del sistema de carga del vehículo y del equipo de carga incorporado, ya que puede provocar lesiones por descarga eléctrica o potencialmente mortales.
- Está terminantemente prohibido realizar la carga del vehículo en lugares donde haya gases inflamables, líquidos o fuentes de ignición.
- Al cargar el vehículo cuando llueve, asegúrese de elegir un lugar cubierto o protegido.
- Antes de cargar, asegúrese de que el equipo de carga no presente arañazos, óxido, grietas, y/o que la superficie del puerto de carga, cable, caja de control y cargador no estén dañados, ni presenten otras anomalías; si la supeicie del enchufe está dañada, oxidada, agrietada o está suelta, no realice el procedimiento de carga; si hay polvo o humedad en el equipo de carga mencionado, o en el puerto de carga, cable, caja de control, etc., límpielo con un paño seco hasta que esté limpio y luego realice la operación de carga.
- No toque el puerto de carga, el conector ni las conexiones metálicas del cargador durante la carga.
- Si hay olor o humo durante la carga, por favor deje de cargar inmediatamente y contacte con el Distribuidor Autorizado.
- Si hay olor o humo durante la carga, por favor deje de cargar inmediatamente y contacte con el Distribuidor Autorizado.

CARGA / DESCARGA Y REABASTECIMIENTO DEL VEHÍCULO

▲ ADVERTENCIA

- Una vez finalizada la carga, no desconecte el dispositivo de conexión de carga con las manos mojadas ni mientras esté en el agua, para evitar descargas eléctricas que puedan causar lesiones personales.
- Si utiliza algún dispositivo médico eléctrico, como un marcapasos o un desfibrilador cardiovascular, confirme con el fabricante del dispositivo médico eléctrico antes de iniciar el proceso de carga del vehículo para asegurarse de que la operación de carga no interferirá con el uso normal del dispositivo implantado.

▲ PRECAUCIÓN

Si el nivel de la batería está descargado al 0%, cargue el vehículo inmediatamente. En este punto, la velocidad de carga puede ser lenta hasta que el nivel de batería de la batería de potencia alcance el 20 % para restaurar el rendimiento normal de la batería. Si la batería de potencia no se recarga a tiempo en un plazo de 24 horas, puede causar daños irreversibles en la batería de potencia. Si no es posible cargar el vehículo, póngase en contacto inmediatamente con su Distribuidor Autorizado.

PUERTO DE CARGA

El puerto de carga está situado en la parte trasera del lado derecho del vehículo.

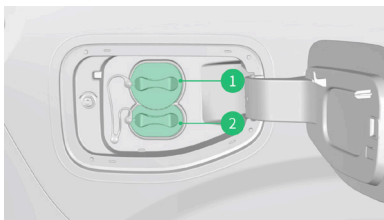

1. Puerto de carga de CA
2. Puerto de carga de CC

▲ ADVERTENCIA

Queda terminantemente prohibido desmontar o modificar el puerto de carga.

CARGA / DESCARGA Y REABASTECIMIENTO DEL VEHÍCULO

SIMBOLOGÍA DEL PUERTO DE CARGA (SI ASÍ ESTÁ EQUIPADO)

UBICACIÓN DE ETIQUETAS DEL PUERTO DE CARGA

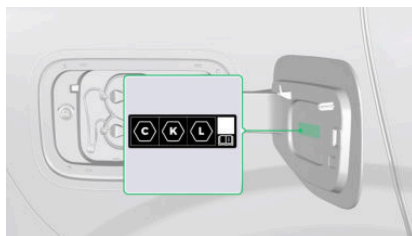

La etiqueta con la simbología del puerto de carga se encuentra al interior de la cubierta del puerto de carga, y ayuda a identificar el tipo de alimentación correcto para la carga.

Antes de cargar, compruebe el símbolo en el interior de la compuerta del puerto de carga y compárelo con el símbolo del conector de carga.

SIGNIFICADO DE LOS SÍMBOLOS DEL PUERTO DE CARGA



Carga de CA ($\leq 480V$ RMS) en casa o en una estación de carga



Carga de CC (200-920 V) en una estación de carga

CARGA / DESCARGA Y REABASTECIMIENTO DEL VEHÍCULO



Carga de CC (200-920 V) en una estación de carga



Consulte el manual del propietario (este manual) para conocer los métodos correctos de carga y las precauciones.

▲ PRECAUCIÓN

El uso de una toma de corriente o un enchufe incorrectos o dañados, o el uso del conector de carga de una manera no especificada, puede provocar daños en el vehículo.

CONECTORES DE CARGA DE CA

CARGADOR DE CA (TOMA EUROPEA TIPO E/F, SI ASÍ ESTÁ EQUIPADO)

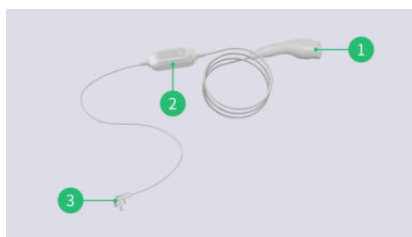

1. Cargador
2. Caja de control
3. Enchufe

CARGA / DESCARGA Y REABASTECIMIENTO DEL VEHÍCULO

CARGADOR DE CA (TOMA DE CORRIENTE TIPO G BRITÁNICA, SI ASÍ ESTÁ EQUIPADO)

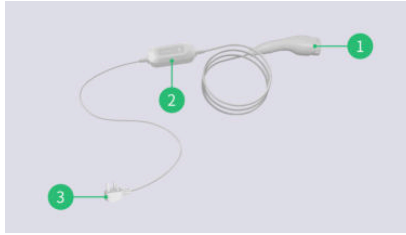

1. Cargador
2. Caja de control
3. Enchufe

CARGADOR DE CA (TOMA INDUSTRIAL, SI ASÍ ESTÁ EQUIPADO)

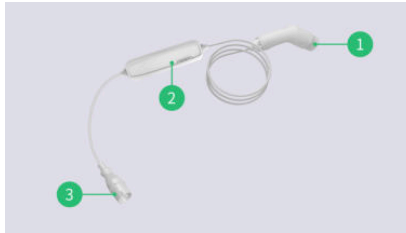

1. Cargador
2. Caja de control
3. Toma industrial

CARGADOR DE CA (TOMA BRASILEÑA TIPO N, SI ASÍ ESTÁ EQUIPADO)

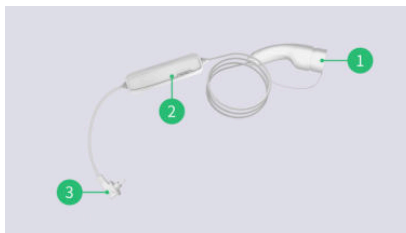

1. Cargador
2. Caja de control
3. Enchufe

CARGA / DESCARGA Y REABASTECIMIENTO DEL VEHÍCULO

CARGADOR DE CA (TOMA CHILENA TIPO L, SI ASÍ ESTÁ EQUIPADO)

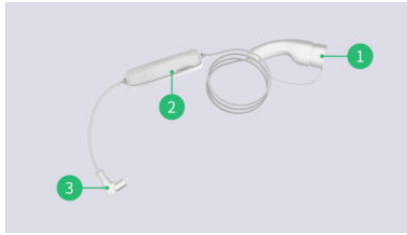

1. Cargador
2. Caja de control
3. Enchufe

CARGADOR DE CA (TOMA DE CORRIENTE TIPO AMERICANO, SI ASÍ ESTÁ EQUIPADO)

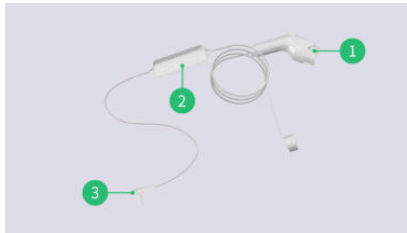

1. Cargador
2. Caja de control
3. Enchufe

CARGADOR DE CA (TOMA DE CORRIENTE TIPO ARGENTINO, SI ASÍ ESTÁ EQUIPADO)

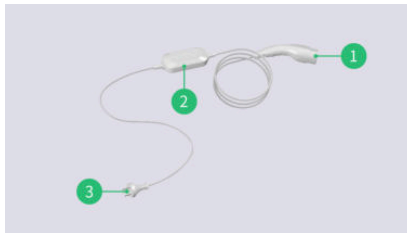

1. Cargador
2. Caja de control
3. Enchufe

CARGA / DESCARGA Y REABASTECIMIENTO DEL VEHÍCULO

CARGADOR DE CA (TOMA M3 DE DOBLE CABEZAL, SI ASÍ ESTÁ EQUIPADO)



1. Cargador del lado de la fuente de alimentación
2. Cargador lateral del vehículo

▲ ADVERTENCIA

- No modifique el dispositivo de conexión de carga de CA, ya que podría causar fácilmente riesgo de incendio, descargas eléctrica y subsecuentes lesiones personales .
- Cuando el dispositivo de carga funcione mal, no intente solucionarlo usted mismo. Se recomienda contactar a su Distribuidor Autorizado.
- Asegúrese de que la toma de alimentación coincide con la toma de corriente antes de cargar.

NOTA:

- El cargador debe cubrirse con una cubierta protectora cuando no se utilice.
- Consulte la etiqueta de la caja de control para obtener detalles sobre la interpretación del indicador de la caja de control del cargador.
- Consulte la guía de uso y/o manual del cargador para obtener detalles sobre cómo usarlo.

MÉTODO DE CARGA

INSPECCIÓN ANTES DE CARGAR

Por favor, compruebe el dispositivo de conexión de carga y el puerto de carga antes de cargar:

- Asegúrese de que el dispositivo de conexión de carga no esté dañado, el cable de conexión no esté desgastado y la toma de conexión no esté corroída.
- Asegúrese de que no haya manchas de agua ni cuerpos extraños en el puerto de carga y de que los terminales metálicos no estén oxidados ni corroídos.

CARGA / DESCARGA Y REABASTECIMIENTO DEL VEHÍCULO

CÓMO CARGAR

1. Abra la compuerta del puerto de carga.



- Después de estacionar el vehículo en una superficie estable y nivelada, cambie el vehículo a la marcha "P" (Estacionamiento), accione el freno de estacionamiento y presione el filo trasero de la placa del puerto de carga para abrirla.

2. Abra la cubierta de protección del puerto de carga.

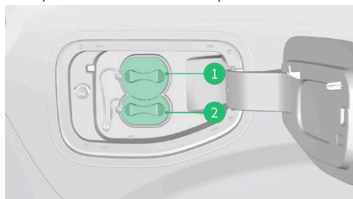

- Cuando realice la carga lenta de CA, abra la cubierta de protección del puerto de carga lenta de CA (1).
- Al realizar la carga rápida de CC, debe abrir la cubierta protectora del puerto de carga lenta de CA (1) y la cubierta protectora del puerto de carga rápida de CC (2).

3. Conecte el cargador.

- Conecte el cargador de CA/CC al puerto de carga y la conexión será exitosa cuando escuche un "clic".

4. Comience a cargar.

- Conecte la fuente de alimentación o inicie la pila de carga, y el vehículo comenzará a cargarse. Durante la carga, el indicador de conexión del cargador en el módulo de instrumentos se enciende y se muestra la pantalla de carga. Después de que termine la carga, el módulo de instrumentos muestra "Carga completada".

5. Retire el cargador.

- Desbloquee el vehículo o desbloquee el cargador en la pantalla de infotainment, retire el cargador del puerto de carga y colóquelo correctamente. (Nota: La carga rápida está desbloqueada en la pila de carga.)

6. Cierre la cubierta del puerto de carga y la compuerta del puerto de carga del vehículo.

▲ ADVERTENCIA

- No limpie o purgue el puerto de carga mientras se está cargando para evitar daños en el vehículo o en el equipo de carga.

CARGA / DESCARGA Y REABASTECIMIENTO DEL VEHÍCULO

▲ ADVERTENCIA

- Después de la carga, si no puede extraer el cargador, no lo fuerce, sino que contacte con Asistencia en el Camino o a su Distribuidor Autorizado.
- Se prohíbe a los menores utilizar el equipo de carga y se que se acerquen el vehículo durante las operaciones de carga.
- Asegúrese de que el dispositivo de carga esté desconectado del puerto de carga cuando el vehículo esté en movimiento.
- Después de la carga, tenga cuidado de cerrar la cubierta protectora, la tapa del puerto de carga y la compuerta del puerto de carga para evitar la entrada de líquidos, lluvia, nieve u otros objetos extraños.
- Cargue correctamente según las instrucciones de la operación de carga. La carga con cable volante y otras operaciones están estrictamente prohibidas para evitar incidentes de seguridad.

NOTA:

- Para el uso de la unidad de cargador portátil consulte el manual de ese producto.
- Cuando el vehículo se está cargando, el ventilador del radiador puede encenderse y funcionar automáticamente, lo cual es normal.
- Realizar la carga de la batería con el sistema del aire acondicionado encendido prolongará el tiempo de carga.

DESBLOQUEO DE EMERGENCIA DE LA CARGA LENTA CA / CARGA RÁPIDA CC

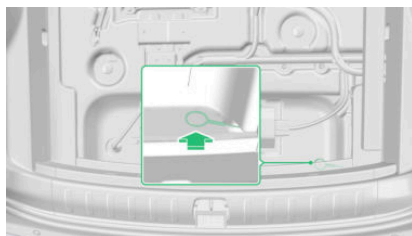

Si no se puede extraer el cargador tras varios intentos de desbloqueo durante la carga lenta de CA/carga rápida de CC, proceda con las operaciones de desbloqueo de emergencia:

1. Abra la compuerta levadiza, retire el piso del área de carga, la cubierta y saque la caja de herramientas (si así está equipado).
2. Busque el cable mecánico de desbloqueo de emergencia de la carga lenta de CA/carga rápida de CC, tire del cable de desbloqueo y, a continuación, extraiga el cargador.

CARGA / DESCARGA Y REABASTECIMIENTO DEL VEHÍCULO

CARGA PROGRAMADA

Para la facilitarle el uso del vehículo, puede activar la función de programación de carga lenta en la interfaz "Ajustes - Carga" en la pantalla de infotainment. Una vez que la función esté activada, pueden configurar el tiempo de carga y la función de prioridad del límite de carga.

NOTA:

- Para el uso diario, le recomendamos que priorice el modo de carga programada, que será beneficioso para prolongar la vida útil de la batería de potencia y ralentizar la degradación de la batería de potencia.
- La carga programada solo está disponible en escenarios donde el vehículo se está cargando con un cargador de CA.

USO DE CARGA DEL VEHÍCULO PARA ALIMENTACIÓN EXTERNA (SI ASÍ ESTÁ EQUIPADO)

EXPLICACIÓN DE LA FUNCIÓN DE USO DE CARGA DEL VEHÍCULO PARA ALIMENTACIÓN EXTERNA

Si así está equipado, el vehículo tiene una función para utilizar la carga disponible y alimentar dispositivos externos.

NOTA:

- El vehículo no está equipado con un dispositivo de conexión externo. Si fuese necesario, se recomienda ponerse en contacto con un Distribuidor Autorizado sobre la disponibilidad de esta función y de dicho dispositivo.
- Para el uso del dispositivo de conexión de descarga, consulte el manual de instrucciones del dispositivo de conexión externa correspondiente.

INSPECCIÓN ANTES DE UTILIZAR LA FUNCIÓN

Por favor, compruebe el dispositivo de conexión de externo y el puerto de carga antes de descargar:

- Asegúrese de que el dispositivo de conexión externo no esté dañado, el cable de conexión no esté deteriorado y la toma de conexión no tenga corrosión.
- Asegúrese de que no haya manchas de agua ni cuerpos extraños en el puerto de carga y de que las terminales metálicas no estén oxidadas ni corroídas.

INSTRUCCIONES DE LA OPERACIÓN

1. El vehículo tiene que estar encendido.

CARGA / DESCARGA Y REABASTECIMIENTO DEL VEHÍCULO

2. Abra la compuerta, la cubierta y tapa protectora del puerto de carga lenta de CA.
3. Conecte el dispositivo de conexión externa al puerto de carga lenta de CA, y a continuación conecte el dispositivo externo a alimentar.
4. En la interfaz "Ajustes - Carga - Descarga" de la pantalla de infotainment, puede establecer el valor límite de electricidad externa a suministrar.
5. Después de la operación, en la interfaz "Ajustes - Carga - Descarga" de la pantalla de infotainment, toque "Desbloquear toma de descarga" para desactivar la alimentación externa del vehículo.
6. Desenchufe el dispositivo de conexión externa, cierre la cubierta protectora del puerto de carga lenta de CA y la compuerta de la del puerto de carga; y coloque correctamente el dispositivo de conexión de descarga.

▲ ADVERTENCIA

Asegúrese de que el estado de la carga esté desactivado antes de proceder a suministrar carga.

- No toque el equipo de conexión externa mientras el vehículo está en proceso de alimentación de carga, de lo contrario puede haber riesgo de descarga eléctrica.
- Si se producen condiciones anormales durante la descarga, como olor o humo, deje de utilizarlo inmediatamente y póngase en contacto con su Distribuidor Autorizado.
- Dado que los equipos eléctricos inductivos (como taladros eléctricos, martillos eléctricos, lavadoras, bombas de agua, soldadores eléctricos, sierras eléctricas u otros equipos de motor y/o con transformadores) tienen una corriente/voltaje elevado durante el encendido/arranque, lo que puede provocar una sobrecarga transitoria del inversor incorporado, afectando así a la vida útil del inversor o incluso con riesgo de dañarlo, no se recomienda el uso de los equipos eléctricos inductivos mencionados.
- Está prohibido utilizar equipos de conexión de descarga que estén defectuosos, agrietados, desgastados, rotos o dañados de cualquier otra forma o que no funcionen.
- Está prohibido utilizar el dispositivo de conexión externa cuando el vehículo está dañado o el conector está dañado.
- Está prohibido abrir, desmontar, reparar, manipular o modificar el equipo de conexión de externa.
- Está prohibido tocar el extremo del dispositivo de conexión de externa con objetos metálicos afilados (p. ej., alambres, herramientas o agujas).
- Está prohibido dañar el equipo de conexión externa con objetos afilados.
- Está prohibido insertar objetos extraños en cualquier parte del dispositivo de conexión de descarga.

CARGA / DESCARGA Y REABASTECIMIENTO DEL VEHÍCULO

▲ ADVERTENCIA

- Se prohíbe el uso del equipo de conexión externa durante la lluvia, la nieve, las tormentas eléctricas u otras inclemencias meteorológicas.
- Desconecte el equipo de conexión externa esté prohibida la descarga del vehículo.
- Si llueve durante la descarga, no permita que el agua de lluvia fluya por los cables y provoque que el equipo de conexión externa o los dispositivos en el puerto de descarga del vehículo se humedezcan.
- No enchufe el dispositivo de conexión externa mientras el vehículo esté bajo la lluvia o la nieve. Si el dispositivo de conexión externa está enchufado y es necesario desenchufarlo en este caso, detenga la descarga y desenchufe el dispositivo de conexión externa una vez desbloqueada la pantalla de infotainment.
- Asegúrese de proteger el equipo de conexión externa contra la humedad, el agua y sustancias extrañas. No utilice equipos de conexión de descarga que estén dañados o puedan estar dañados o corroídos.
- No utilice agentes de limpieza para limpiar el dispositivo de conexión de descarga.
- Si utiliza algún dispositivo médico eléctrico, como un marcapasos o un desfibrilador, confirme con el fabricante del dispositivo médico antes de iniciar la operación de suministro de carga del vehículo para asegurarse de que la descarga del vehículo no afectará el uso normal del dispositivo implantado.
- Asegúrese de que el uso del equipo de conexión externa no obstruya a peatones, otros vehículos ni objetos.
- No utilice dispositivos eléctricos con una corriente nominal superior a 10 A (la corriente de un solo dispositivo eléctrico o de varios dispositivos eléctricos usados simultáneamente no debe superar los 10 A). Además, asegúrese de que la regleta conectada pueda soportar la corriente nominal de los dispositivos eléctricos en uso.

NOTA: No es posible suministrar carga a dispositivos externos cuando la autonomía restante es inferior a 50 km (31 millas).

REABASTECIMIENTO DE COMBUSTIBLE

La abertura de llenado de combustible está situada en la trasera izquierda del vehículo. El método para reabastecer combustible es el siguiente:

1. Antes de reabastecer combustible, asegúrese de que el motor esté apagado y que todas las puertas y ventanas estén cerradas.
2. Después de desbloquear el vehículo, puede desbloquear la compuerta del tapón del depósito combustible presionando el botón

CARGA / DESCARGA Y REABASTECIMIENTO DEL VEHÍCULO

“Desbloquear tapón del depósito de combustible” en el menú Ajustes > Carga, de la pantalla de infotainment.



3. Presione el área central en el borde trasero de la compuerta del tapón del depósito combustible (hasta que escuche un clic) para acceder al tapón del depósito combustible.
4. Gire el tapón de llenado de combustible en sentido contrario a las manecillas del reloj lentamente. Después de que la presión del depósito de combustible se haya liberado por completo, desenrosque completamente el tapón para añadir combustible.
5. Después de completar el reabastecimiento, gire el tapón de llenado en el sentido de las manecillas del reloj hasta que escuche un “clic”. deje de girar.
6. Cierre la compuerta del tapón del depósito combustible.

▲ ADVERTENCIA

- No abra la compuerta del tapón del depósito combustible mientras su carrocería tenga electricidad estática.
- No permita que el personal que no haya descargado la electricidad estática se acerque a un depósito de combustible abierto ni toque a ninguna persona u objeto que lleve electricidad estática, ya que esto puede causar acumulación de estática e incendiar el combustible.
- No fume, no realice llamadas telefónicas ni lleve a cabo actividades similares mientras reposta para evitar causar un incendio.
- No continúe reabasteciendo al depósito de combustible una vez que los vapores de éste han detenido la pistola despachadora de combustible.
- No inhale vapores de combustible en exceso, ya que el combustible contiene sustancias nocivas para la salud.
- No utilice tapones de llenado que no sean para este modelo de vehículo para evitar fugas de combustible causadas por un sellado deficiente del tapón de llenado.
- Por favor, reabastezca el vehículo según el grado de octanaje de combustible especificado. Si se añade accidentalmente combustible que no cumple con los requisitos, no arranque el motor y contacte inmediatamente con un Distribuidor Autorizado.
- No lave la abertura de llenado de combustible mientras esté abierta.

CARGA / DESCARGA Y REABASTECIMIENTO DEL VEHÍCULO

▲ PRECAUCIÓN

- No llene el depósito de combustible en exceso; llénelo solo hasta el primer corte de abastecimiento automático. De lo contrario, el combustible puede sobrellenar fácilmente el filtro de combustible/cartucho, reduciendo considerablemente la vida útil de éstos.
- Al reabastecer combustible, no permita que el combustible se desborde, ya que esto puede dañar el vehículo, por ejemplo provocando un funcionamiento anormal del sistema de control de emisiones, dañando piezas del sistema de combustible o la superficie de la pintura del vehículo.
- El uso de combustible con un octanaje demasiado bajo o que no cumpla las normas/especificaciones puede dañar el motor o no satisfacer los requisitos de rendimiento.

NOTA:

- La compuerta del tapón del depósito combustible debe abrirse cuando el vehículo esté en estado desbloqueado.
- Después de repostar, el tapón de llenado debe estar bien apretado; de lo contrario, puede encenderse la luz indicadora de fallo del motor (MIL).
- Por favor, cierre rápidamente la compuerta de la cubierta del tapón del depósito combustible para evitar que se bloquee.

DISPOSITIVOS DE SEGURIDAD

CINTURÓN DE SEGURIDAD

EL PAPEL PROTECTOR DEL CINTURÓN DE SEGURIDAD

Tanto el vehículo en movimiento como sus ocupantes tienen energía cinética. La fuerza de la energía cinética depende de la velocidad del vehículo y de la masa del vehículo con sus ocupantes; cuanto mayores sean la velocidad y la masa, mayor será la energía cinética liberada en una colisión.

Los conductores y ocupantes que no lleven puesto el cinturón de seguridad, debido a la inercia, seguirán avanzando a la velocidad previa a la colisión después de una colisión del vehículo, mientras que el vehículo se detendrá debido a la colisión, lo que puede provocar lesiones graves al conductor y ocupantes.

Una vez abrochado el cinturón de seguridad, cuando el vehículo colisiona, el cinturón de seguridad puede sujetar al conductor y a los ocupantes en la posición adecuada, frenar su inercia hacia adelante para evitar que salgan despedidos y garantizar que el conductor y los ocupantes reciban la mejor protección de la bolsa de aire, minimizando al máximo las lesiones por impacto.

▲ ADVERTENCIA

- Antes de cada viaje, todos los pasajeros del vehículo deben abrocharse el cinturón de seguridad y asegurarse de que se utilicen los sistemas de protección infantil adecuados para los niños que les acompañen.
- Aunque la velocidad del vehículo sea baja, la fuerza que actúa sobre el cuerpo humano en caso de colisión es muy grande, y el conductor y los ocupantes no podrán controlar su cuerpo con las manos. Los conductores y ocupantes que no lleven puesto el cinturón pueden salir despedidos, y golpearse con cualquier objeto del interior del vehículo, lo que puede causar lesiones personales graves.
- Los ocupantes del asiento trasero también deben utilizar correctamente el cinturón de seguridad. De lo contrario, los ocupantes pueden salir despedidos violentamente cuando ocurra un incidente. Los ocupantes del asiento trasero que no lleven puesto el cinturón de seguridad no solo pueden lesionarse ellos mismos, sino también poner en peligro a los demás ocupantes del vehículo.
- No instale adornos o dispositivos en el cinturón de seguridad que impidan que éste se bloquee, evitando que el cinturón de seguridad deje de ofrecer protección en caso de incidente.
- No incline demasiado hacia atrás el respaldo del asiento, ya que esto afectará seriamente a la protección del cinturón de seguridad.

DISPOSITIVOS DE SEGURIDAD

▲ ADVERTENCIA

- No deje que los niños jueguen con el cinturón de seguridad para evitar lesiones accidentales.
- Se recomienda utilizar el cinturón de seguridad para los ocupantes que estén enfermos, discapacitados o que tengan alguna otra incapacidad. Consulte a su médico.
- No coloque un cojín entre el cuerpo del ocupante y el respaldo del asiento, ya que el cojín afectará la posición de sentado y reducirá el efecto protector del cinturón de seguridad.
- En ningún caso está permitido desmontar y/o modificar el cinturón de seguridad de forma particular, o fuera de un Distribuidor Autorizado
- Los cinturones de seguridad deben ser reemplazados cuando el vehículo accidentado sea revisado y reparado, independientemente de si están dañados o no.

ABRÓCHESE CORRECTAMENTE EL CINTURÓN DE SEGURIDAD

ABROCHARSE EL CINTURÓN DE SEGURIDAD

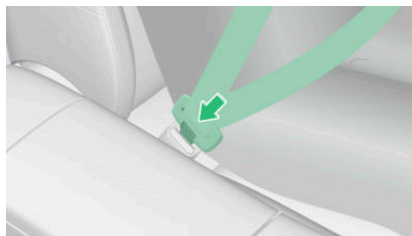

Todas las posiciones de asiento en el vehículo están equipadas con cinturones de seguridad de tres puntos. Utilice los cinturones de seguridad correctamente del modo siguiente:

1. Ajuste la postura correcta al sentarse.
2. Tire lenta y suavemente del cinturón de seguridad desde el retractor, páselo por el pecho y las caderas e inserte el cierre en el pestillo correspondiente hasta que escuche un clic.
3. Tire del punto de anclaje para confirmar que el punto de anclaje está abrochado correctamente en la hebilla.
4. Ajuste la posición del cinturón de seguridad de modo que la parte del cinturón que pasa por el hombro cruce diagonalmente sobre el hombro completo, pero sin tocar el cuello ni deslizarse fuera del hombro, y que la parte del cinturón que pasa por el regazo cruce lo más bajo posible sobre las caderas.

DISPOSITIVOS DE SEGURIDAD



Los ocupantes en el asiento trasero, también requieren del uso correcto del cinturón de seguridad.

▲ ADVERTENCIA

- Asegúrese de que el cinturón de seguridad esté colocado correctamente; un uso incorrecto del cinturón de seguridad aumenta el riesgo de lesiones o muerte en caso de colisión.
- Antes de abrochar el cinturón de seguridad, asegúrese de que el asiento esté ajustado a la posición correcta.
- Queda estrictamente prohibido utilizar sustitutos de la placa del pestillo del cinturón de seguridad para insertarlos en la hebilla del cinturón de seguridad con el fin de eliminar el aviso de cinturón sin abrochar.
- La parte del cinturón de seguridad abdominal colocada demasiado alta o demasiado floja puede hacer que los ocupantes se deslicen durante una colisión del vehículo u otro accidente, lo que puede provocar lesiones personales graves o incluso daños que pongan en peligro la vida.
- No coloque el cinturón de seguridad por debajo del brazo, para evitar que el cinturón no proporcione protección en caso de accidente.
- No abroche el cinturón de seguridad sobre ropa que contenga objetos duros, frágiles o afilados, ya que esto puede aumentar el riesgo de lesiones o la muerte.
- Cada cinturón de seguridad está limitado a una persona. No comparta un cinturón de seguridad con varias personas (incluidos los niños).
- El cinturón de seguridad está destinado únicamente para su uso por ocupantes de talla adulta. Los niños deben sentarse en el asiento trasero y utilizar un sistema de protección infantil adecuado hasta que su tamaño corporal sea lo suficientemente grande para usar el cinturón de seguridad.
- Un cinturón de seguridad retorcido no puede proporcionar una protección efectiva. En una colisión, incluso podría cortarle. Por favor, asegúrese de que el cinturón de seguridad esté plano contra su carrocería sin torcerse. Si el cinturón de seguridad no se puede tirar recto, por favor contacte a un Distribuidor Autorizado.

DISPOSITIVOS DE SEGURIDAD

NOTA:

- Los demás cinturones de seguridad se utilizan de la misma manera, y es responsabilidad del conductor recordar a los demás ocupantes que deben llevar correctamente abrochados sus cinturones de seguridad.
- El cinturón de seguridad debe estar abrochado en todo momento mientras se conduce.

DESABROCHARSE EL CINTURÓN DE SEGURIDAD

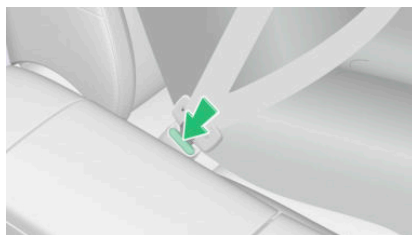

1. Sujete la parte del cinturón de seguridad junto a la hebilla para evitar que el cinturón de seguridad se retraiga demasiado rápido.
2. Presione el botón rojo de desbloqueo de la hebilla del cinturón de seguridad, y el punto de anclaje saldrá de la hebilla.
3. Vuelva a introducir lentamente el cinturón de seguridad en el retractor.

▲ ADVERTENCIA

- Está prohibido desabrochar el cinturón de seguridad mientras el vehículo está en movimiento o antes de detenerse por completo para evitar lesiones graves en caso de accidente.
- Cuando no esté usando el cinturón de seguridad, deberá estar completamente retraído y no deberá colgar suelto. Si el cinturón de seguridad no puede retraerse completamente, se recomienda contactar con el Distribuidor Autorizado.

▲ PRECAUCIÓN

- Tenga cuidado para evitar que objetos extraños como migas de comida, cáscaras de fruta, botones, monedas, líquidos pegajosos, etc., caigan dentro en la hebilla del cinturón de seguridad. Podrían ocasionar el fallo de la función de recordatorio del cinturón de seguridad y de la función de bloqueo o desbloqueo de la hebilla.
- Para evitar que el cinturón de seguridad se enrolle demasiado rápido y golpee las áreas circundantes o se enrolle demasiado lento y se atasque, vuelva a colocar manualmente el cinturón de seguridad en su posición original después de desabrocharlo.
- Asegúrese de que el cinturón de seguridad se retraiga suavemente. Si el cinturón de seguridad no se retrae con suavidad, tire del cinturón para comprobar si está retorcido o doblado.

DISPOSITIVOS DE SEGURIDAD

▲ PRECAUCIÓN

- Antes de cerrar la puerta asegúrese de que el cinturón de seguridad no quede atrapado en la puerta. De lo contrario, el cinturón de seguridad y la puerta se dañarán.

LAS MUJERES EMBARAZADAS DEBEN ABROCHARSE CORRECTAMENTE EL CINTURÓN DE SEGURIDAD

Cuando una mujer embarazada utilice el cinturón de seguridad, coloque la parte del cinturón que pasa por el hombro de forma uniforme sobre el pecho, sitúe la parte del cinturón que pasa por el regazo lo más baja posible sobre las caderas, mantenga el cinturón de seguridad plano y ajustado, y no coloque ninguna parte del cinturón de seguridad sobre el abdomen.

▲ ADVERTENCIA

- Al conducir un vehículo durante el embarazo, el asiento y el volante deben ajustarse para facilitar el control del vehículo. En este caso, debe intentar ajustar la posición del asiento para que la distancia entre su abdomen y el volante sea la mayor posible.
- Cuando viaje en un vehículo durante el embarazo, debe intentar viajar en el asiento trasero para evitar lesiones secundarias en el abdomen causadas por la bolsa de aire en caso de incidente.
- Si una mujer embarazada utiliza el cinturón de seguridad de forma incorrecta, el cinturón de seguridad puede causar lesiones graves o incluso poner en peligro la vida de la madre y del bebé durante una frenada de emergencia o una colisión.

ADVERTENCIA DE CINTURÓN DE SEGURIDAD DESABROCHADO



Cuando el vehículo está en movimiento, si el conductor o el ocupante no llevan abrochado el cinturón de seguridad, se encenderá la luz indicadora correspondiente del cinturón de seguridad en el módulo de instrumentos e irá acompañada de un tono de aviso, hasta que se abroche el cinturón de seguridad; a continuación, la luz de advertencia/indicadora se apagará y el tono de aviso cesará.

DISPOSITIVOS DE SEGURIDAD

▲ ADVERTENCIA

- Si la función de alarma de cinturón de seguridad desabrochado funciona de forma anómala, no utilice el asiento relacionado y póngase en contacto con su Distribuidor Autorizado para su comprobación y reparación.

NOTA:

- Antes de conducir, compruebe si hay objetos pesados en el asiento para evitar que el sistema asuma erróneamente que hay un ocupante sentado y emita una falsa alarma.
- El indicador acústico del módulo de instrumentos emite una alerta sonora pitido solo cuando el vehículo alcanza una velocidad determinada y los cinturones de seguridad del asiento delantero no están abrochados.

INSPECCIÓN Y MANTENIMIENTO DEL CINTURÓN DE SEGURIDAD

Para confirmar que los cinturones de seguridad funcionan correctamente, deben realizarse las tres comprobaciones siguientes en todos los cinturones de seguridad del vehículo:

1. Abroche el cinturón de seguridad y tire rápidamente del cinturón de seguridad desde la posición más cercana a la hebilla; la hebilla debe quedar bien bloqueada.
2. Desabroche el cinturón de seguridad y retraiga completamente el cinturón de seguridad. Compruebe si el cinturón de seguridad extraído está demasiado flojo, inspeccione el desgaste del cinturón de seguridad y compruebe si el cinturón de seguridad se retrae con suavidad.
3. Tire del cinturón de seguridad hasta la mitad, sujete el punto de anclaje y tire hacia adelante rápidamente. El retractor inercial debe bloquearse automáticamente para evitar un enrollamiento excesivo.

Si un cinturón de seguridad no supera alguna de las comprobaciones anteriores, se recomienda contactar a su Distribuidor Autorizado.

▲ ADVERTENCIA

- Debe comprobarse que el cinturón de seguridad no esté enredado tanto antes como después de su uso.
- Si el cinturón de seguridad presenta desgaste, está cortado o dañado de cualquier otra forma, se recomienda ponerse en contacto con el Distribuidor Autorizado.
- Los cinturones de seguridad deben mantenerse limpios, y las ranuras libres de objetos extraños que puedan interferir con el enganche fiable de la hebilla del cinturón de seguridad.

DISPOSITIVOS DE SEGURIDAD

▲ ADVERTENCIA

- No inserte objetos similares a lengüetas de bloqueo en la ranura de la hebilla que desactiven la alarma del cinturón de seguridad.
- No instale, retire, modifique, desmonte ni desguace los cinturones de seguridad del asiento de forma privada. Cuando sea necesario reparar, se recomienda que contacte a su Distribuidor Autorizado.
- Antes de usar, compruebe cuidadosamente si el cinturón de seguridad y el mecanismo de fijación del cinturón de seguridad están rotos o envejecidos. Si está dañado, está prohibido seguir utilizándolo, y se recomienda ponerse en contacto con su Distribuidor Autorizado.
- No utilice disolvente para limpiar el cinturón de seguridad; utilice sólo jabón neutro y agua tibia para limpiar el cinturón de seguridad.
- No blanquee ni tiña el cinturón de seguridad, ya que esto debilitará gravemente la resistencia del cinturón de seguridad.
- Después de la limpieza, debe quitar los restos del limpiador y dejar secar el cinturón en un lugar fresco.
- No retraiga el cinturón de seguridad en el retractor inercial antes de que esté completamente seco.
- Si el sistema del cinturón de seguridad no funciona correctamente, como que el cinturón de seguridad no se retraiga o no se bloquee, póngase en contacto inmediatamente con su distribuidor autorizado. No utilice el asiento correspondiente hasta que se repare el cinturón de seguridad.
- Los sistemas de cinturón de seguridad (incluidos los pernos) utilizados en un vehículo involucrado en un accidente grave de colisión deben ser reemplazados. El conjunto debe sustituirse, incluso si está ligeramente dañado.

BOLSAS DE AIRE

EL PAPEL PROTECTOR DE LAS BOLSAS DE AIRE

Las bolsas de aire no pueden sustituir a los cinturones de seguridad; son un componente del sistema global de protección pasiva del vehículo y sirven como complemento al cinturón de seguridad. Sólo cuando trabaja junto con un cinturón de seguridad correctamente abrochado, la bolsa de aire puede proporcionar la máxima protección.

Las bolsas de aire está desarrollado y adaptado para un modelo de vehículo específico. Las modificaciones en la suspensión, los neumáticos, el parachoques, el chasis y en las piezas originales afectarán negativamente al airbag. No transfiera ningún componente del sistema de bolsas de aire a otro vehículo, ya que esto podría provocar el fallo de las bolsas de aire y causar lesiones personales.

DISPOSITIVOS DE SEGURIDAD

▲ ADVERTENCIA

- Cuando un vehículo sufre una colisión grave, la bolsa de aire se despliega rápidamente en un periodo de tiempo muy corto; por lo tanto, los conductores y ocupantes deben mantener la postura correcta al sentarse y llevar el cinturón de seguridad para evitar lesiones graves. En caso de frenada de emergencia, el conductor o el ocupante que no lleve puesto el cinturón de seguridad puede salir despedido hacia delante, hacia la zona de despliegue de la bolsa de aire, y el despliegue de la bolsa de aire a gran velocidad puede causar lesiones o incluso poner en peligro la vida del conductor o del ocupante.
- No fije, cuelgue ni coloque ningún objeto en la zona de despliegue del airbag (zona del panel de instrumentos, asiento delantero y las zonas situadas en ambos bordes del techo del vehículo), ya que, de lo contrario, estos objetos podrían lesionar a los ocupantes al desplegarse la bolsa de aire.
- Los ocupantes delanteros no deben sujetar a niños, mascotas ni objetos, ya que la bolsa de aire puede causar lesiones graves o incluso poner en peligro la vida si se activa durante un incidente.
- No coloque equipaje ni otros objetos debajo de los asientos delanteros.
- No coloque los pies, las rodillas ni otra parte del cuerpo por encima o cerca de la bolsa de aire para evitar lesiones personales cuando éste se despliegue.
- Se prohíbe a los conductores y ocupantes apoyar la cabeza o el cuerpo contra las puertas. De lo contrario, cuando se despliega la bolsa de aire lateral o la bolsa de aire de cortina delantera, la carrocería sufrirá un fuerte impacto, lo que puede causar fácilmente lesiones graves o incluso poner en peligro la vida. Por favor, preste especial atención cuando haya niños a bordo.
- El sistema de bolsa de aire tiene una fuerte capacidad contra interferencias electromagnéticas circundantes, pero para evitar accidentes, no utilice el vehículo en entornos electromagnéticos que superen los permitidos por el estado o regulaciones locales.
- Si la placa que cubre la bolsa de aire está agrietada o dañada, no utilice el vehículo y póngase en contacto inmediatamente con un Distribuidor Autorizado.
- Evite tocar el centro del soporte de la bolsa de aire airbag o el interior de la bolsa de aire después de que esta se haya desplegado.
- Después de que se despliegue la bolsa de aire, los componentes de la bolsa de aire se calentarán. No tocar para evitar quemaduras.
- No golpee los componentes de la bolsa de aire para evitar el despliegue accidental de la bolsa de aire.

DISPOSITIVOS DE SEGURIDAD

▲ ADVERTENCIA

- El sistema de bolsa de aire ha tenido plenamente en cuenta diversas situaciones habituales de uso indebido y las condiciones del camino, pero para evitar accidentes, no permita que la parte inferior del vehículo reciba impactos ni conduzca de forma brusca en entornos viales adversos.
- No moje el respaldo del asiento, ya que podría impedir el correcto funcionamiento del sistema de la bolsa de aire lateral.
- No cubra ni sustituya usted mismo la cubierta del respaldo del asiento. La colocación incorrecta de las cubiertas o fundas del respaldo del asiento puede interferir en el despliegue de la bolsa de aire lateral del asiento en caso de colisión.
- No modifique el volante.
- Independientemente de si la posición del asiento está equipada con una bolsa de aire o no, todos los conductores y ocupantes del vehículo deben llevar siempre el cinturón de seguridad para reducir el riesgo de lesiones o muerte debido a un incidente.
- No modifique el asiento ni sus componentes internos.
- La bolsa de aire solo puede funcionar una vez, y si se activa por un incidente, se recomienda que contacte con un Distribuidor Autorizado.
- No modifique la estructura de la carrocería del vehículo ni instale dispositivos de protección contra impactos en la parte delantera del vehículo.

UBICACIÓN DE LAS BOLSAS DE AIRE

Según el tipo de airbag y el lugar de instalación, las bolsas de aire pueden clasificarse de la siguiente manera:

- Bolsas de aire frontales de la fila delantera.
- Bolsas de aire laterales de la fila delantera.
- Bolsas de aire central.
- Bolsas de aire de cortina

BOLSAS DE AIRE FRONTALES DE LA FILA DELANTERA



La bolsa de aire frontal del asiento del conductor está situado en el volante, con la marca «AIRBAG» en el volante. La bolsa de aire del pa-

DISPOSITIVOS DE SEGURIDAD

sajero delantero está situado en el panel de instrumentos, en frente del pasajero delantero, y el panel de instrumentos está marcado con el símbolo «AIRBAG».

En caso de colisión frontal, si se cumplen las condiciones de activación, las bolsas de aire frontales de la fila delantera se desplegarán para ayudar a proteger la cabeza y el tórax de los ocupantes del vehículo y minimizar el alcance de las lesiones.

▲ ADVERTENCIA

Mantenga una distancia de al menos 25 cm o más del volante cuando el conductor esté sentado para evitar lesiones al conductor a causa del impacto del despliegue de la bolsa de aire.

BOLSAS DE AIRE LATERALES DE LA FILA DELANTERA

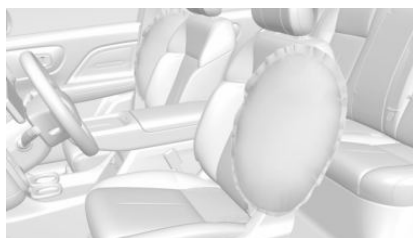

El bolsa de aire lateral frontal está situada en el interior del respaldo del asiento delantero, cerca de la puerta, y el asiento está marcado con el símbolo «AIRBAG».

Cuando el vehículo reciba un impacto lateral y se cumplen las condiciones de activación, la bolsa de aire lateral de la fila delantera se desplegará para proporcionar protección adicional a los ocupantes de la fila delantera y reducir el alcance de sus lesiones.

BOLSA DE AIRE DEL CENTRAL (SI ASÍ ESTÁ EQUIPADO)



La bolsa de aire central está situado en el asiento delantero del conductor, dentro del respaldo del asiento, en el lado cercano al descansabrazos central. El símbolo de la bolsa de aire con la etiqueta «AIRBAG» en el asiento. Cuando el vehículo reciba un impacto lateral y se cumplan las condiciones de activación, el sistema activará la bolsa de aire lateral opuesto, que se desplegará al instante para proporcionar protección adicional al ocupante de la fila delantera y reducir el alcance de sus lesiones.

DISPOSITIVOS DE SEGURIDAD

CORTINA DE AIRE LATERAL



Los bolsa de aires de cortina están situadas en los bordes interiores izquierdo y derecho del techo, y el símbolo del bolsa de aire con la palabra «AIRBAG» está marcado en el panel embellecedor interior del pilar A. Cuando el vehículo reciba un impacto lateral, las bolsas de aire de cortina se desplegarán si se cumplen las condiciones de activación para proporcionar protección adicional al conductor y a los ocupantes con el fin de minimizar el alcance de sus lesiones.

TESTIGO INDICADOR DE MAL FUNCIONAMIENTO DE LA BOLSA DE AIRE

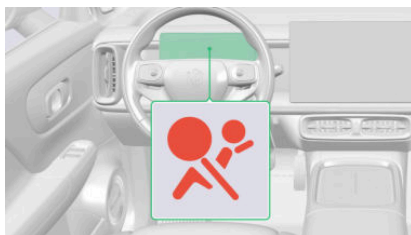

Al encender el vehículo, se ilumina el testigo indicador de mal funcionamiento (MIL) de la bolsa de aire en el módulo de instrumentos y se apaga cuando el sistema completa su comprobación automática. Si se produce alguna de las siguientes situaciones, indica un fallo del sistema:

- Si el vehículo está encendido, la luz indicadora no se ilumina durante la comprobación automática.
- La luz indicadora no se apaga después de encender el vehículo y de que el sistema haya completado su comprobación automática.
- La luz indicadora se ilumina mientras el vehículo está en movimiento.

▲ ADVERTENCIA

- No intente reparar, ajustar o modificar la bolsa de aire.
- En caso de fallo en el sistema de la bolsa de aire, se recomienda ponerse en contacto con un Distribuidor Autorizado.

DISPOSITIVOS DE SEGURIDAD

CASOS EN LOS QUE PODRÍA DESPLEGARSE LA BOLSA DE AIRE

Casos en los que pueden desplegarse las bolsas de aire:

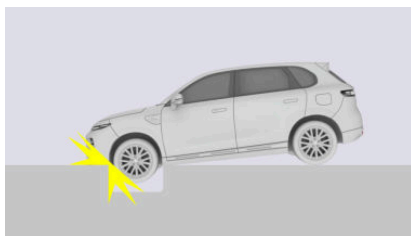

- La parte delantera del vehículo golpea el suelo al cruzar caminos con superficies irregulares profundas.

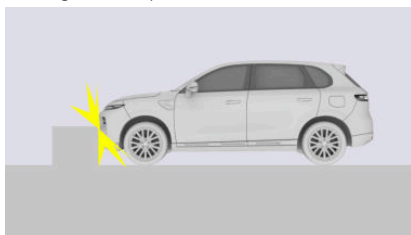

- Al golpear objetos elevados al borde del camino, piedras de la calle, escombros, etc.

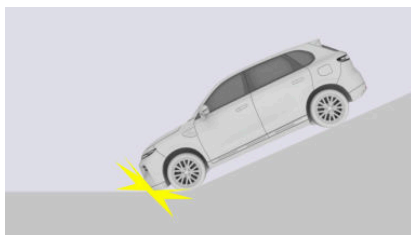

- La parte delantera del coche golpea el suelo al bajar una pendiente pronunciada.

CASOS EN LOS QUE PODRÍA NO DESPLEGARSE LA BOLSA DE AIRE

Casos en los que podrían no desplegarse las bolsas de aire:

DISPOSITIVOS DE SEGURIDAD

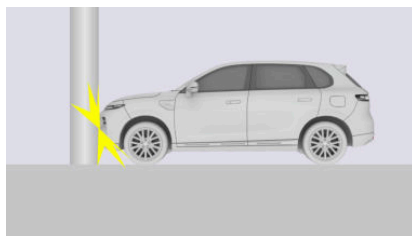

- Al chocar de frente contra un árbol, un poste, un pilar de hormigón u otro objeto relativamente delgado.

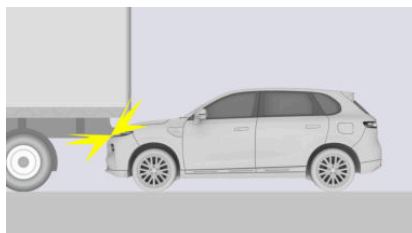

- Chocó por detrás a otro vehículo, colisionando con la parte trasera de un camión u otro vehículo de gran tamaño.

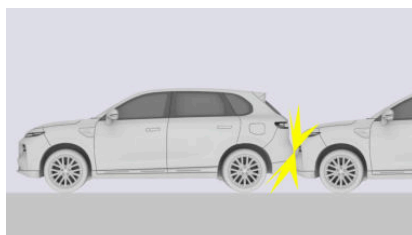

- La parte trasera del vehículo es embestida por otro vehículo.

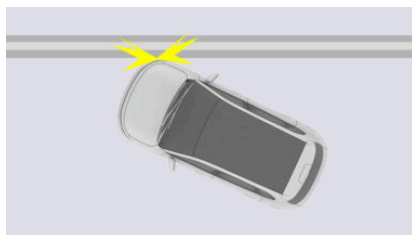

- Colisión no frontal con un vehículo o una pared.

DISPOSITIVOS DE SEGURIDAD



- El vehículo vuelca.

NOTA: La lista anterior no es exhaustiva. El vehículo está equipado con un sensor de intensidad de colisión que determina si cada bolsa de aire se despliega en función de la intensidad y el ángulo de la colisión.

REEMPLAZO DE COMPONENTES DEL SISTEMA DE BOLSAS DE AIRE

Si el sistema de bolsa de aire no funciona correctamente, no podrá proteger a los ocupantes del vehículo en caso de accidente, lo que puede provocar lesiones graves o incluso poner en peligro la vida. Para garantizar que el sistema de airbag pueda funcionar correctamente después de un accidente, las bolsas de aire deben revisarse periódicamente y sustituirse si es necesario.

▲ ADVERTENCIA

- Está estrictamente prohibido reparar, ajustar o modificar de forma privada los componentes, arneses y software de la bolsa de aire, ya que esto puede provocar que el sistema de bolsa de aire no funcione correctamente y que falle o se active inesperadamente en caso de accidente, aumentando el riesgo de lesiones.
- Si la placa que cubre la bolsa de aire está agrietada o dañada, no utilice el vehículo y póngase en contacto inmediatamente con un Distribuidor autorizado.
- Los sistemas de bolsas de aire desplegados en un accidente de colisión de vehículo deben ser reemplazados.
- Si el vehículo se desguaza, las bolsas de aire que no estén desplegadas suponen un peligro potencial; por lo tanto, deben ser desplegadas de forma segura por profesionales en un entorno controlado antes del desguace.
- Cuando venda o transfiera su vehículo, asegúrese de que el nuevo propietario sea consciente de que el vehículo está equipado con bolsas de aire y de la fecha de sustitución del sistema de bolsas de aire.

DISPOSITIVOS DE SEGURIDAD

SISTEMAS DE PROTECCIÓN INFANTIL EN EL VEHÍCULO

INSTRUCCIONES PARA NIÑOS A BORDO

Si viaja con niños menores de 12 años o que midan menos de 1.5 M, asegúrese de instalar sistemas de protección infantil como sillas infantiles/asientos de seguridad o cojines elevadores de asiento para ellos, y pídales que se sienten en las sillas infantiles/asientos de seguridad o cojines elevadores de asiento en lugar de ser sostenidos o sentados en su regazo para garantizar su seguridad.

Utilice únicamente sillas infantiles de seguridad autorizadas que sean apropiadas para los niños y cumplan las normas o estándares relevantes. Verifique la etiqueta de la silla infantil de seguridad cuando la seleccione.

Para garantizar la seguridad de los niños a bordo, se requiere la supervisión de un adulto en todo momento. Por favor, elija el sistema de retención/protección infantil adecuado en función de la edad/estatura/figura del niño. Si es necesario colocar una silla infantil orientada hacia atrás en el asiento delantero debido a circunstancias especiales, ¡La bolsa de aire del pasajero delantero debe desactivarse! Si es necesario, la bolsa de aire puede desactivarse a través de los ajustes de la pantalla de infotainment (si así está equipado).

▲ ADVERTENCIA

- Los niños menores de 15 meses deben estar sentados en un sistema de protección o silla infantil "orientada hacia atrás".
- Cuando utilice un sistema de protección infantil o asiento de seguridad para niños, siga todas las instrucciones de instalación proporcionadas por el fabricante del asiento de seguridad para niños e instale correctamente el asiento de seguridad para niños. Si no se instala correctamente, puede provocar lesiones graves o incluso mortales a los niños durante una frenada de emergencia, un giro de emergencia o en caso de incidente.
- Asegúrese de que no haya objetos duros, con filo o puntiagudos en el asiento de seguridad infantil para evitar que el niño se lesione en caso de incidente.
- Llevar a un niño en brazos no puede sustituir la función de un asiento de seguridad infantil, y en caso de incidente, el niño puede golpearse contra el parabrisas o quedar aplastado entre el pasajero y el habitáculo.
- Los niños sentados en un asiento infantil de seguridad deben estar supervisados por un adulto. No deje a los niños solos en el vehículo para evitar lesiones accidentales.

DISPOSITIVOS DE SEGURIDAD

▲ ADVERTENCIA

- Está prohibido que los niños permanezcan de pie dentro del vehículo o se arrodillen en el asiento mientras viajan; de lo contrario, en caso de incidente, el niño podría salir despedido, causando lesiones al niño y a otras personas que viajen en el vehículo, o incluso poniendo en peligro sus vidas.
- Cuando el sistema de protección infantil o asiento infantil no está en uso, debe estar correctamente instalado y asegurado en el vehículo para evitar que el asiento infantil no asegurado se mueva y cause lesiones a los ocupantes del vehículo durante una colisión o una frenada de emergencia.
- No deje que el cuerpo del niño (como la cabeza y la mano) asome por la ventanilla mientras el vehículo esté en marcha.
- El bloqueo de seguridad infantil debe utilizarse cuando los niños estén sentados en los asientos traseros.

▲ PRECAUCIÓN

- Para una protección eficaz de los niños, elija correctamente un asiento de seguridad infantil según la edad, la estatura y el peso del niño, y utilice el cinturón de seguridad o Dispositivo de seguridad el asiento de seguridad infantil para sujetar y proteger al niño.

ETIQUETA DE ADVERTENCIA DE LA BOLSA DE AIRE



¡Peligro extremo! ¡No utilice un sistema de protección/retención infantil orientado hacia atrás en un asiento protegido por un airbag situado delante!

Una etiqueta de advertencia de la bolsa de aire en la visera del lado del pasajero delantero recuerda al pasajero delantero de los peligros de la expansión de la bolsa de aire. El sistema de retención/protección infantil orientado hacia atrás no debe utilizarse en asientos protegidos por bolsas de aire frontales (en estado activado). Asegúrese de leer y seguir las instrucciones en la etiqueta.

DISPOSITIVOS DE SEGURIDAD



NUNCA utilice un sistema de protección o asiento infantil orientado hacia atrás en un asiento protegido por una BOLSA DE AIRE ACTIVA delante de él, ya que puede ocasionar la MUERTE o LESIONES GRAVES al NIÑO.

▲ ADVERTENCIA

No instale un asiento infantil orientado hacia atrás en el asiento del pasajero delantero sin desconectar la bolsa de aire del pasajero delantero. De lo contrario, en caso de accidente, la fuerza de impacto del despliegue rápido de la bolsa de aire delantera del pasajero puede causar lesiones graves o incluso poner en peligro la vida del niño.

Desactivación de la bolsa de aire del pasajero delantero (si así está equipado)

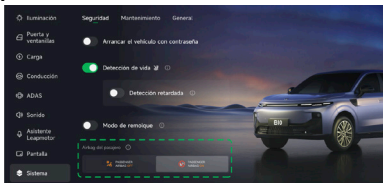

En la interfaz "Ajustes - Sistema - Seguridad" de la pantalla de infoentretenimiento, presione el botón de activación/desactivación de la bolsa de aire pasajero delantero para activarlo/desactivarlo.

La barra superior de la pantalla de infoentretenimiento mostrará simultáneamente un ícono que indica el estado de activación o desactivación de la bolsa de aire del pasajero delantero.

▲ ADVERTENCIA

- Al encender el vehículo, se memorizará el último estado de activación/desactivación de la bolsa de aire del pasajero delantero.
- Después de apagar este interruptor, la bolsa de aire del pasajero delantero no se desplegará bajo ninguna circunstancia. Por favor, elija cuidadosamente si desea desactivarlo.

DISPOSITIVOS DE SEGURIDAD

RECOMENDACIONES PARA LA SELECCIÓN DE LA SILLA INFANTIL

Existen diferentes tipos de sillas infantiles en el mercado. Se recomienda utilizar una silla infantil aprobada que sea adecuada para su hijo.

▲ ADVERTENCIA

- Elija una silla infantil adecuada para su hijo.
- Si el niño es demasiado grande para utilizar una silla infantil, debe sentarse en el asiento trasero y utilizar correctamente el cinturón de seguridad.

Asientos infantiles recomendados: La clasificación ECE-R129 se basa en la altura del niño.

Altura	Fabricante	Modelo	Conexiones
40 cm - 83 cm	Maxi Cosi	Pebble 360	Cinturón de seguridad
76 cm - 105 cm	Britax Römer	TriFix 2 i-Size	ISOFIX y anclaje superior
100 cm - 150 cm	Britax Römer	Kidfix i-Size*	ISOFIX y cinturón de seguridad
120 cm - 150 cm	Graco	Booster Básico	Cinturón de seguridad

*Para una mejor protección, se recomienda utilizar este sistema de protección/retención infantil con respaldo y asegurarse de que el cinturón de seguridad esté conectado a través del protector de seguridad y el XP-pad.

INSTALACIÓN DEL SISTEMA DE PROTECCIÓN/RETENCIÓN INFANTIL ISOFIX

SISTEMA DE ANCLAJE DE ASIENTO INFANTIL ISOFIX



El sistema de anclaje ISOFIX del asiento infantil está situada en el hueco entre el respaldo y el cojín del asiento trasero.

DISPOSITIVOS DE SEGURIDAD

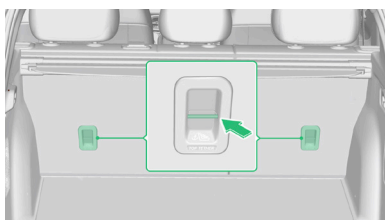

El anclaje superior está situado en la parte posterior del respaldo del asiento trasero.

INSTALACIÓN DE UNA SILLA INFANTIL UTILIZANDO LOS ANCLAJES ISOFIX PARA SILLAS INFANTILES Y LOS ANCLAJES DE LA CORREA SUPERIOR

1. Mueva los asientos delanteros a una posición totalmente adelantada.



2. Deslice los mecanismos de bloqueo de la silla infantil en el punto de fijación inferior y asegúrese de que ambos mecanismos de bloqueo ISOFIX están correctamente fijados.

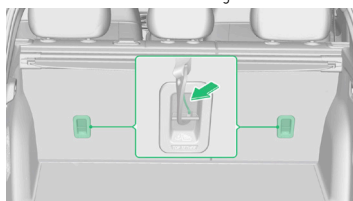

3. Presione y mantenga presionado el muelle, luego pase la correa superior a través del anclaje de la correa superior en la parte posterior del respaldo. Tenga cuidado de no retorcer la cinta de anclaje superior. Al bloquear, asegúrese de pasar la correa de anclaje superior por debajo del reposacabezas. Si el reposacabezas interfiere con la instalación del asiento infantil, retírelo o levántelo a la posición más alta.
4. Apriete la correa de anclaje superior, y empuje y tire de la silla infantil en diferentes direcciones para asegurarse de que está fijada de forma segura.

INSTALACIÓN DE UNA SILLA INFANTIL UTILIZANDO LOS ANCLAJES ISOFIX PARA SILLAS INFANTILES Y LAS PATAS DE SOPORTE DE LA SILLA INFANTIL

DISPOSITIVOS DE SEGURIDAD

1. Instale la silla infantil en la base y baje los anclajes de soporte según las instrucciones de la silla infantil.



2. Coloque el asiento infantil en el asiento trasero, busque el punto de fijación inferior, e introduzca la ranura de la guía de montaje inferior del asiento infantil en el punto de fijación inferior en el hueco del cojín del asiento hasta que se oiga un sonido de enganche.
3. Ajuste la longitud de los anclajes de apoyo inferiores, de modo que puedan apoyarse completamente en el piso del vehículo. Cuando la instalación de las anclajes de soporte se haya completado, el indicador correspondiente se mostrará en color verde (de lo contrario, mostrará en color rojo), o podría escucharse un sonido de confirmación.

NOTA: La ilustración es sólo de referencia, consulte el procedimiento de instalación del sistema de protección adquirido. El método de instalación general, es el mismo para ambos lados del asiento trasero.

INFORMACIÓN SOBRE LA APLICABILIDAD DE LOS SISTEMAS DE PROTECCIÓN/RETENCIÓN INFANTIL

Sólo se permite el uso de sistemas de protección/retención/sillas infantiles de seguridad autorizadas y aplicables a los niños. Los niños que miden más de 1,5 m pueden usar los cinturones de seguridad del vehículo como los adultos. Si se necesita una silla de seguridad infantil, deberá cumplir con las regulaciones o estándares pertinentes.

DISPOSITIVOS DE SEGURIDAD

Posición del asiento	Conductor	Pasajero del asiento delantero		Asiento trasero izquierdo (*a)	Asiento trasero central (*a)	Asiento trasero derecho (*a)
		Bolsa de aire delantera desactivada	Bolsa de aire delantera activada			
Posición del asiento adecuada para cinturones de seguridad universales (Si/No)	No	Si	Si (*b)	Si	Si	Si
Posición del asiento adecuada para i-Size (Si/No)	No	No	No	Si	No	Si
Para posiciones fijas de abrazaderas laterales (L1/L2/No)	No	No	No	No	No	No
Máxima abrazadera posterior adecuada (R1/R2X/R2/R3/No)	No	No	No	(R1/R2X/R2/R3)	No	(R1/R2X/R2/R3)
Máxima abrazadera delantera adecuada (F1/F2X/F2/F3/No)	No	No	No	(F1/F2X/F2/F3)	No	(F1/F2X/F2/F3)

DISPOSITIVOS DE SEGURIDAD

Posición del asiento	Conductor	Pasajero del asiento delantero		Asiento trasero izquierdo (*a)	Asiento trasero central (*a)	Asiento trasero derecho (*a)
		Bolsa de aire delantera desactivada	Bolsa de aire delantera activada			
Dispositivo de fijación del cojín elevador máximo adecuado (B2/B3/No)	No	(B2/B3) (*c)	(B2/B3) (*c)	(B2/B3)*	(B2/B3) (*c)	(B2/B3)*

NOTAS:

- (*a): La cabecera puede ajustarse o retirarse si se desea, pero no retire la cabecera cuando utilice un cojín elevador sin respaldo del asiento.
- (*b): Sólo aplicable a sillas infantiles orientadas hacia adelante.
- (*c): Sólo para la instalación de cinturones de seguridad.

TABLERO DE INSTRUMENTOS Y CONTROLES

MÓDULO DE INSTRUMENTOS

INFORMACIÓN DEL MÓDULO DE INSTRUMENTOS



1. Velocímetro

Muestra la velocidad actual del vehículo en km/h.

2. Pantalla de visualización de información derecha

Muestra información de navegación (si así está equipado), entretenimiento y kilometraje.

3. Medidor de potencia

Muestra la potencia actual del motor de propulsión en kW.

4. Selección de marcha

Muestra la selección de marcha actual en el vehículo.

5. Combustible restante y autonomía de conducción

Indica la cantidad de combustible restante actual y la distancia aproximada que puede seguir recorriendo.

6. Estado de carga de la batería (SOC) y autonomía de conducción

Estado de carga de la batería y kilometraje recorrido: Muestra el kilometraje que se puede seguir conduciendo con el vehículo estado actual de la capacidad.

7. Kilometraje total de conducción

Indica la distancia total restante (aproximada) que se puede seguir conduciendo.

8. Modo de energía

Muestra el modo de energía actual del vehículo.

9. Modo de conducción

Muestra el modo de conducción/aceleración actual del vehículo.

10. Temperatura exterior

Muestra la temperatura al exterior del vehículo.

11. Hora



Muestra la hora actual.

TABLERO DE INSTRUMENTOS Y CONTROLES









NOTA:

- El kilometraje total de conducción puede ser menor a lo indicado en la pantalla/módulo de instrumentos, debido a factores ambientales y de conducción.
- Cumpla estrictamente las normas de tráfico de la localidad en la que circula. No exceda la velocidad.

LUCES DE ADVERTENCIA E INDICADORAS

ÍCONO	NOMBRE	EXPLICACIÓN
*(si así está equipado)		
	Luz indicadora de intermitente de dirección izquierda	Este indicador se ilumina cuando se enciende el indicador de dirección izquierda o se activa las luces de advertencia intermitente.
	Luz indicadora de intermitente de dirección derecha	Este indicador se ilumina cuando se enciende el indicador de dirección derecha o se activa las luces de advertencia intermitente.
	Luz indicadora de la luz de posición	Esta luz indicadora se enciende cuando las luces de posición están encendidas.
	Luz indicadora de luz de conducción diurna*	Esta luz indicadora se enciende cuando la luz de conducción diurna está encendida.
	Luz indicadora de luz antiniebla delantera*	Esta luz indicadora se enciende cuando la luz antiniebla delantera está encendida.
	Luz indicadora de luz antiniebla trasera*	Esta luz indicadora se enciende cuando la luz antiniebla trasera está encendida.
	Luz indicadora de luz de cruce/bajas	Esta luz indicadora se enciende cuando las luces de cruce/bajas están encendidas.

TABLERO DE INSTRUMENTOS Y CONTROLES

ÍCONO	NOMBRE	EXPLICACIÓN
*(si así está equipado)		
	Luz indicadora de luz de largo alcance/altas	Esta luz indicadora se enciende cuando las luces de carretera están encendidas.
	Luz indicadora de luz de largo alcance/altas automáticas*	Esta luz indicadora se enciende cuando el luz alta automática está activada.
	Luz indicadora de activación de luz de largo alcance/altas automáticas*	Esta luz indicadora se enciende cuando la luz de largo alcance/altas automáticas están activas.
	Luz de advertencia de fallo de luz de largo alcance automática*	Este testigo se enciende cuando la luz de largo alcance automática está averiada.
	Luz indicadora de fallo de lámpara	Esta luz indicadora se enciende cuando alguna lámpara exterior está defectuosa.
	Luz indicadora de autonomía	Muestra la autonomía que puede recorrer el vehículo con el nivel de batería actual.
	Luz indicadora de carga programada	La carga programada se configura en la pantalla de infotainment. Cuando el cargador está conectado, este indicadora se enciende.
	Luz de advertencia de cinturón de seguridad delantero izquierdo sin abrochar	Cuando el asiento delantero izquierdo está ocupado y el cinturón de seguridad no está abrochado, esta luz de advertencia se enciende.
	Luz de advertencia de cinturón de seguridad delantero derecho sin abrochar	Cuando el asiento delantero derecho está ocupado y el cinturón de seguridad no está abrochado, esta luz de advertencia se enciende.

TABLERO DE INSTRUMENTOS Y CONTROLES

ÍCONO	NOMBRE	EXPLICACIÓN
*(si así está equipado)		
	Luz de advertencia de cinturón de seguridad desabrochado del asiento trasero*	Cuando el asiento trasero está ocupado y el cinturón de seguridad está desabrochado, esta luz de advertencia se enciende.
	Luz de advertencia del freno de estacionamiento electrónico	Cuando el freno de mano electrónico está en funcionamiento, esta luz de advertencia se enciende. Cuando el freno de estacionamiento electrónico presenta una falla, este indicador destella.
	Luz de advertencia de fallo del freno de estacionamiento electrónico	Cuando el freno de estacionamiento electrónico está averiado, esta luz de advertencia se enciende.
	Luz de advertencia de fallo del sistema de frenos antibloqueo (ABS)	Cuando el sistema de frenos ABS está averiado, esta luz indicadora se enciende.
	Luz de advertencia de fallo del sistema de frenado/asistente de frenado hidráulico	Cuando hay un fallo menor en el sistema de frenado/ asistente de frenado hidráulico, se enciende esta luz de advertencia. Aunque no afecta a la conducción segura, debe ponerse en contacto con el Distribuidor Autorizado lo antes posible.
	Luz de advertencia de fallo del sistema de distribución electrónica de la fuerza de frenado/ fallo del freno/nivel bajo del líquido de frenos	Cuando el sistema de distribución electrónica de la fuerza de frenado o el freno están averiados, o el nivel del líquido de frenos es bajo, se enciende esta luz de advertencia, lo que puede afectar a la seguridad de la conducción. Por favor, aparque de forma segura y póngase en contacto con el distribuidor autorizado.
	Luz indicadora de limitación de potencia	Cuando la potencia del motor es limitada, esta luz indicadora se enciende.

TABLERO DE INSTRUMENTOS Y CONTROLES

ÍCONO	NOMBRE	EXPLICACIÓN
*(si así está equipado)		
	Luz indicadora de conexión del cargador	Cuando el cargador está conectado, la luz indicadora se enciende.
	Luz indicadora de fallo de presión de neumáticos	Cuando el sistema de presión de neumáticos es anormal, o cualquier señal de presión de neumáticos es anormal, fuga, sobrepresión o subpresión, sobrecalentamiento de neumáticos o bajo nivel de batería en los sensores, este indicador se enciende.
	Luz de advertencia de mal funcionamiento de la bolsa de aire	Cuando la bolsa de aire está averiada, esta luz de advertencia se enciende.
	Luz indicadora de estado de la puerta	Cuando se abre la puerta, este indicador se enciende.
	Luz indicadora de estado del cofre/compuerta levadiza trasera	Esta luz indicadora se enciende cuando el cofre o la puerta levadiza/compuerta levadiza trasera están abiertos.
	Luz de advertencia del estado del sistema electrónico de control de estabilidad/sistema de control de tracción/sistema antivuelco	Cuando alguna función del sistema electrónico de control de estabilidad / sistema de control de tracción /sistema antivuelco presenta una avería, este indicador permanece encendido. Cuando se active cualquier función del sistema de control de estabilidad electrónica/sistema de control de tracción/sistema antivuelco, se enciende este indicador.

TABLERO DE INSTRUMENTOS Y CONTROLES

ÍCONO	NOMBRE	EXPLICACIÓN
*(si así está equipado)		
	Luz de advertencia de desactivación del control electrónico de estabilidad	Esta luz de advertencia se enciende cuando el control electrónico de estabilidad está desactivado.
	Luz indicadora READY (Listo)	Después de que el vehículo arranca, este indicador se ilumina.
	Luz de advertencia de estado de carga de la batería	Cuando la batería se está descargando, esta luz de advertencia se enciende.
	Luz de advertencia de nivel insuficiente de batería de potencia	Esta luz de advertencia se enciende cuando el nivel de la batería de potencia es bajo.
	Luz de advertencia de fallo de la batería de potencia	Esta luz de advertencia se ilumina cuando la batería de potencia experimenta un fallo.
	Luz de advertencia de temperatura de la batería de potencia alta	Cuando la temperatura de la batería de potencia es alta, esta luz de advertencia se enciende.
	Luz indicadora de estado disponible del control de cruceo adaptativo	Cuando el control de cruceo adaptativo está disponible, esta luz indicadora se enciende.
	Luz indicadora de control de cruceo adaptativo activo	Cuando el control de cruceo adaptativo está activo, este indicador se ilumina.
	Luz indicadora del asistente de mantenimiento de carril disponible	La luz indicadora se enciende cuando el asistente de mantenimiento de carril está disponible.

TABLERO DE INSTRUMENTOS Y CONTROLES

ÍCONO	NOMBRE	EXPLICACIÓN
*(si así está equipado)		
	Luz indicadora del asistente de mantenimiento de carril activo	La luz indicadora se enciende cuando el asistente de mantenimiento de carril está activo.
	Luz indicadora de estado de pausa del asistente de mantenimiento de carril	Cuando el asistente de mantenimiento de carril funciona, el sistema entra en un estado de pausa al cruzar una intersección, etc., y esta luz indicadora se enciende.
	Luz de advertencia de fallo de AEB	Cuando la Frenada de Emergencia Autónoma (AEB) está averiada, esta luz indicadora se enciende.
	Luz de advertencia de AEB no disponible	La luz indicadora se enciende cuando el frenado de emergencia automático (AEB) está en estado no disponible.
	Luz de advertencia de AEB desactivado	Cuando el conductor apaga activamente el sistema de frenada de emergencia autónoma (AEB), se enciende este indicador.
	Luz indicadora de reconocimiento de señal de límite de velocidad*	Cuando se reconoce una señal de límite de velocidad, esta luz indicadora se enciende.
	Luz indicadora de reconocimiento de señal de límite de velocidad*	Cuando no hay límite de velocidad, este indicador se enciende.
	Luz indicadora de reconocimiento de señal de límite de velocidad*	Cuando se detecta una señal de límite de velocidad no fiable o fuera de estándar, se enciende esta luz indicadora.

TABLERO DE INSTRUMENTOS Y CONTROLES

ÍCONO	NOMBRE	EXPLICACIÓN
*(si así está equipado)		
	Luz indicadora de reconocimiento de señal de límite de velocidad*	Cuando el sonido de alarma de exceso de velocidad está desactivado, esta luz indicadora se enciende.
	Luz indicadora de reconocimiento de señal de límite de velocidad desactivado*	Cuando el reconocimiento de la señal de límite de velocidad está desactivado, esta luz indicadora se enciende.
	Indicador de fallo de reconocimiento de la señal de límite de velocidad*	Cuando el reconocimiento de la señal de límite de velocidad es defectuoso, este indicador se enciende.
	Luz de advertencia de fallo del sistema	Esta luz de advertencia indicadora se ilumina cuando el sistema experimenta un fallo.
	Indicador de alta temperatura del accionamiento eléctrico	Cuando la temperatura del accionamiento eléctrico es alta, este indicador se enciende.
	Luz de advertencia de fallo de la unidad de control del motor	Esta luz de advertencia se enciende cuando la unidad de control del motor experimenta un fallo.
	Luz indicadora de detención automática activada	Cuando la función de detención automática está activada pero no se ha activado, esta luz indicadora se enciende.
	Luz indicadora de fallo de detención automática	Esta luz indicadora se enciende cuando la detención automática tiene un fallo.
	Luz indicadora de activación de la detención automática	La luz indicadora se ilumina cuando está activada la detención automática.





TABLERO DE INSTRUMENTOS Y CONTROLES

ÍCONO	NOMBRE	EXPLICACIÓN
*(si así está equipado)		
	Luz de advertencia de fallo en el aislamiento del vehículo	Cuando el aislamiento del vehículo tiene un fallo, esta luz de advertencia indicador se enciende.
	Luz de advertencia de fallo de la función de asistencia al conductor	Cuando la función de asistencia al conductor está averiada, esta luz de advertencia se enciende.
	Luz Indicadora de activación del control de descenso de pendientes*	Cuando se activa el control de descenso de pendientes, esta luz indicadora destella.
	Luz indicadora de fallo del control de descenso de pendientes*	Cuando el control de descenso de pendientes presenta una avería, esta luz indicadora se enciende.
	Luz de advertencia de DETENCIÓN	Esta luz de advertencia se enciende cuando el vehículo experimenta un fallo.
	Luz Indicadora de activación del sistema de monitorización del conductor*	Cuando se activa la advertencia del sistema de monitorización del conductor, esta luz indicadora se enciende.
	Luz de advertencia de activación de advertencia de distracción*	Cuando el sistema de advertencia de distracción está activado, esta luz de advertencia se enciende.
	Luz indicadora de fallo en el sistema de monitorización del conductor/sistema de advertencia de distracción*	Esta luz indicadora se enciende cuando se produce un fallo recuperable de corta duración en el sistema de monitorización del conductor/advertencia de distracción (por ejemplo, la cámara está obstruida).

TABLERO DE INSTRUMENTOS Y CONTROLES

ÍCONO	NOMBRE	EXPLICACIÓN
*(si así está equipado)		
	Luz de advertencia de fallo en el sistema de monitorización del conductor/sistema de advertencia de distracción*	Esta luz de advertencia se enciende cuando se produce un fallo irrecuperable de larga duración en el sistema de monitorización del conductor/advertencia de distracción (por ejemplo, circuito abierto de la cámara).
	Luz de advertencia de fallo en la dirección asistida eléctrica	Cuando la dirección asistida electrónica tiene un fallo, esta luz de advertencia se enciende.
	Luz de advertencia de fallo en la función de advertencia de salida de carril/asistencia de mantenimiento de carril	La luz de advertencia se ilumina cuando el aviso de abandono de carril o el asistente de mantenimiento de carril tienen un fallo.
	Luz indicadora de condición cumplida para activación de la advertencia de salida de carril/asistencia de mantenimiento de carril	La luz indicadora se ilumina cuando la advertencia de salida de carril o el asistente de mantenimiento de carril cumplen la condición de activación.
	Luz indicadora de desactivación de advertencia de salida de carril/asistencia de mantenimiento de carril	La luz indicadora se ilumina cuando la función de advertencia de salida de carril/asistencia de mantenimiento de carril está desactivada.
	Luz de advertencia de fallo del motor	La luz de advertencia se enciende cuando el motor tiene un fallo.
	Luz de advertencia de temperatura del refrigerante del motor	La luz de advertencia se enciende cuando la temperatura del refrigerante del motor es demasiado alta.

TABLERO DE INSTRUMENTOS Y CONTROLES

ÍCONO	NOMBRE	EXPLICACIÓN
*(si así está equipado)		
	Luz indicadora de fallo del sistema de emisiones del motor (MIL)	Esta luz indicadora se enciende cuando el sistema de emisiones del motor presenta un fallo.
	Luz de advertencia de baja presión de aceite para motor	Esta luz de advertencia se enciende cuando la presión del aceite para motor es baja.
	Luz indicadora de mal funcionamiento (MIL) de insuficiencia de combustible/sistema de llenado de combustible	Este indicador se enciende cuando el combustible es insuficiente o hay un fallo en el sistema de llenado de combustible.
	Luz indicadora de autonomía de combustible	Muestra la autonomía/kilometraje que el vehículo puede recorrer con el nivel actual de combustible.
	Indicador del sistema de regeneración del filtro de partículas*	Este indicador se enciende cuando es necesario regenerar el filtro de partículas.

NOTA:

- Después de arrancar el vehículo o cuando está en marcha, si un indicador se enciende o destella, significa que dicho sistema está en un determinado estado de funcionamiento o averiado. Debe leer y comprender en detalle el significado de cada luz de advertencia o indicadora. En caso de falla o mal funcionamiento, póngase en contacto con el Distribuidor Autorizado más cercano.
- Debido a las diferencias en las configuraciones del vehículo y a posteriores actualizaciones inalámbricas (OTA, Over The Air), la interfaz del módulo de instrumentos puede cambiar. Consulte el vehículo físicamente para la visualización real de las luces de advertencia e indicadores.

TABLERO DE INSTRUMENTOS Y CONTROLES

PANTALLA DE INFOTENIMIENTO

VISUALIZACIÓN DE LA INTERFAZ PRINCIPAL

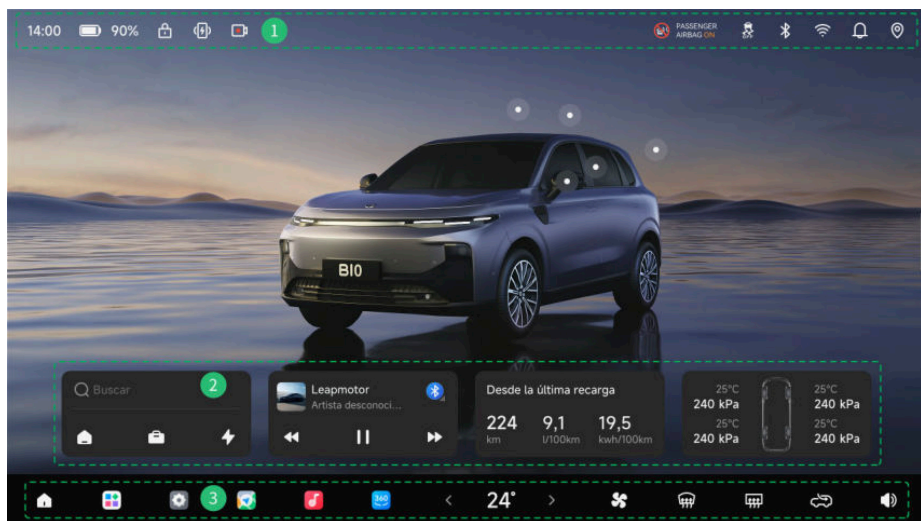

1. Barra superior

Muestra la hora, estado de conexión inalámbrica, carga inalámbrica del teléfono móvil, notificaciones/alertas de falla, disponibilidad de red, etc.

2. Acceso rápido

Muestra tarjetas de acceso directo para la interfaz de navegación (si así está equipado), multimedia, estado del vehículo, etc.

3. Barra inferior

Los íconos que puede encontrar en la barra inferior, de izquierda a derecha, son: interfaz/pantalla principal, centro de aplicaciones, ajustes, navegación, medios locales, vista envolvente 360°, ajuste de la temperatura del aire acondicionado, aire acondicionado encendido/apagado, deshielo del parabrisas delantero, deshielo del parabrisas trasero, circulación de aire interior/exterior y ajuste del volumen.

A través de la interfaz/pantalla principal "Ajustes del vehículo-Pantalla Personalizar barra inferior", puede personalizar las aplicaciones de la barra inferior, así como la visualización y el orden en el que aparecen las funciones de control y estado.

▲ ADVERTENCIA

Por su seguridad al volante, no opere la pantalla de infotainment mientras conduce.

TABLERO DE INSTRUMENTOS Y CONTROLES

INTRODUCCIÓN A LOS ÍCONOS DE LA INTERFAZ PRINCIPAL

ÍCONO	NOMBRE	EXPLICACIÓN
*(si así está equipado)		
	Estado de carga de la batería (SOC)	Muestra el estado de carga (SOC) del vehículo. Toque para ingresar a la interfaz de configuración de carga y descarga.
	Bloqueo del vehículo	Presione para establecer el estado de desbloqueo/bloqueo del vehículo.
	Superficie de carga inalámbrica	Toque para activar/desactivar el funcionamiento de la superficie de carga inalámbrica.
	Cámara del tablero*	Toque para entrar en la interfaz de la cámara del tablero.
	Estado de la bolsa de aire del pasajero delantero	Muestra el estado (activado o desactivado) de la bolsa de aire del pasajero delantero.
	Control electrónico de estabilidad (ESC)	Presione para activar o desactivar el control de estabilidad electrónico (ESC). Cuando el control de estabilidad electrónico (ESC) está desactivado, el ícono se muestra en naranja; cuando el control de estabilidad electrónico (ESC) está activado, el ícono se muestra en blanco.



TABLERO DE INSTRUMENTOS Y CONTROLES

ÍCONO	NOMBRE	EXPLICACIÓN
*(si así está equipado)		
	Conectividad inalámbrica*	Cuando la conectividad inalámbrica está desactivado, el icono se muestra en gris; cuando la conectividad inalámbrica está activada, el icono se muestra en blanco. Presione para acceder a la interfaz de ajustes de conectividad inalámbrica.
	Red móvil y WLAN*	Muestra la señal de red; toque para entrar en la interfaz de configuración de red móvil y WLAN.
	Centro de mensajes	Toque para ingresar a la interfaz del centro de mensajes y ver la información relacionada.
	Estado de posicionamiento GPS*	Muestra el estado de posicionamiento del GPS. Cuando el GPS no está localizado, el icono se muestra en color gris; cuando el GPS está localizado, el icono se muestra en color blanco.
	Interfaz/Pantalla principal	Toque para volver a la interfaz/pantalla principal.
	Centro de aplicaciones	Presione para ingresar a la interfaz del centro de aplicaciones.
	Configuración	Toque para ingresar a la interfaz de configuración.

TABLERO DE INSTRUMENTOS Y CONTROLES

ÍCONO	NOMBRE	EXPLICACIÓN
*(si así está equipado)		
	Mapa	Toque para ingresar a la interfaz de navegación.
	Medios locales / Multimedia	Presione para ingresar en la interfaz de medios locales/multimedia.
	Vista envolvente 360°	Presione para acceder a la interfaz de visión 360°.
	Disminución de temperatura	Toque para disminuir la temperatura establecida del aire acondicionado.
	Incremento de temperatura	Toque para aumentar la temperatura establecida del aire acondicionado.
	Encender/apagar el aire acondicionado	Presione para activar/desactivar el sistema del aire acondicionado.
	Desempañamiento del parabrisas	Presione para activar/desactivar la función del desempañador del parabrisas.
	Desempañamiento de la ventana trasera/medallón trasero	Toque para activar/desactivar la función del desempañador de la ventana trasera/medallón trasero.

TABLERO DE INSTRUMENTOS Y CONTROLES

ÍCONO	NOMBRE	EXPLICACIÓN
*(si así está equipado)		
	Aire interior/exterior	Presione para cambiar el modo de recirculación del aire acondicionado a Aire interior, Aire exterior o circulación automática.
	Ajuste del volumen	Toque para ajustar el volumen de los medios, el volumen de la navegación, el volumen del teléfono, el volumen de la voz, el sonido y los efectos de audio.

NOTA: Las descripciones de los íconos de la interfaz/pantalla principal son sólo una referencia. Debido a diferencias en el equipamiento, la configuración del vehículo y a la instalación o desinstalación de aplicaciones, consulte directamente su vehículo para obtener detalles específicos.

ACCIONES RÁPIDAS

Deslice el dedo hacia abajo desde la parte superior de la pantalla de infotención para mostrar la pantalla "Acciones rápidas".

En esta interfaz/pantalla puede configurar rápidamente las siguientes funciones:

- Acciones rápidas: ajuste del brillo de la pantalla de infotención, apagado de la pantalla de infotención con un toque, compuerta levadiza trasera, ajuste del espejo retrovisor, cambio entre modo oscuridad y modo claro, desbloqueo del tapón del depósito de combustible, desbloqueo del cargador, modo de vigilancia, modo de campamento y otras funciones.
- Editar acción rápida: Presione el botón "Editar" en la interfaz de Acción rápida o mantenga presionada la celda deseada para editar la barra de Acción rápida. Presione la esquina superior derecha de la celda para añadir o eliminar íconos, mantenga presionada la celda deseada y arrástrela para editar la posición de ésta.

AJUSTES DEL VEHÍCULO

Mediante el botón de Ajustes en la barra inferior de la pantalla de infotención, o el ícono de Ajustes en el Centro de aplicaciones  , puede controlar Luces, Puertas y ventanas, Carga, Conducción, Conducción Inteligente, Sonido, Asistente Leapmotor (si así está equipado), Pantalla, Sistema y otras funciones.

ILUMINACIÓN

En la pantalla "Luces", puede tocar para configurar las siguientes funciones:

TABLERO DE INSTRUMENTOS Y CONTROLES

- Apagar todas las luces, encender las luces de posición, las luces bajas/de cruce y luces automáticas.
- Encender/Apagar la luz antiniebla delantera.
- Encender/Apagar la luz antiniebla trasera.
- Regulación de la altura de los faros.
- Activar/Desactivar las luces altas automáticas.
- Activar/Desactiva la iluminación temporizada o retardo de apagado de luces.
- Encender/Apagar la luz de lectura automática.

Puede configurar las siguientes funciones en la interfaz de luz ambiental (si así está equipado):

- Ajustar la luz ambiental en Apagada, Encendida o Automática.
- Establecer el color de la luz ambiental.
- Efectos de luz ambiental: Estática, Destello monocromático, Destello con cambio de color.
- Establecer el brillo de la luz ambiental.
- Encender/Apagar la luz ambiental.
- Encender/Apagar el ritmo musical.

PUERTAS Y VENTANAS

En la pantalla "Ventana y Puerta", Puede tocar para configurar las siguientes funciones:

- Bloqueo de ventana: Cuando está abierta, los ocupantes del pasajero delantero y asientos traseros no pueden accionar la ventana correspondiente.
- Ajuste de ventanas: Controla las ventanas del lado del asiento del conductor y del pasajero delantero hasta las posiciones totalmente abierta, totalmente cerrada y de ventilación.
- Ventana al bloquear el vehículo: Se puede configurar para cerrar la ventana, el estado actual, y la ventilación.
- Toldo solar: Puede controlar que el toldo solar esté totalmente abierto, totalmente cerrado o deslizar para ajustar el grado de apertura del toldo solar.
- Compuerta/Portón trasero: Puede abrir la compuerta levadiza (compuerta levadiza manual: solo desbloquear), cerrar la compuerta levadiza*, y ajustar la altura de la compuerta levadiza (si así está equipado).

CARGA

En la interfaz "Carga", puede verificar la información de la batería y el estado de conexión del cargador; y tocar para configurar las siguientes funciones:

- Límite de carga: Ajustar el límite de carga.
- Desbloqueo del cargador: Toque el ícono de desbloqueo del cargador para desbloquear el cargador.

TABLERO DE INSTRUMENTOS Y CONTROLES

- Desbloqueo del tapón del depósito de combustible: Presione el ícono de desbloqueo de la compuerta del depósito de combustible para desbloquear la compuerta del depósito de combustible.
- Límite de corriente de seguridad: Cuando la función está activada, la corriente máxima del cargador portátil se limita a 8A para garantizar la seguridad de la carga.
- Programando carga lenta: Una vez habilitada la función de programando carga lenta, puede establecer la hora de inicio, la hora de finalización, el ciclo de repetición y habilitar o inhabilitar la función de prioridad de límite de carga.

CONDUCCIÓN

En la pantalla "Conducción", puede tocar para configurar las siguientes funciones:

- Modo de aceleración: Puede configurarse en modo Confort, Estándar o Deportivo
- Recuperación de energía: Puede configurarse en débil, media o fuerte.
- Modo de aceleración: Puede configurarse en modo confort, estándar y deportivo.
- Modo de energía: Se puede configurar en modo EV Max (maximizar modo eléctrico), EV Priority (prioridad modo eléctrico), Fuel Priority (prioridad combustible) o Power Priority (prioridad potencia). Cuando está configurado en Prioridad de combustible, puede elegir habilitar o deshabilitar la preservación forzada de la batería y establecer el nivel objetivo de reserva de la batería.
- Ajuste del espejo: El ángulo de los retrovisores exteriores izquierdo/derecho puede ajustarse mediante la rueda izquierda/derecha del volante. Puede controlar el desplegado/plegado de los espejos retrovisores (si así está equipado), configurar la función de calefacción/calefacción automática de los espejos retrovisores y configurar la función de plegado/desplegado automático de los espejos retrovisores (si así está equipado).
- Botón personalizado del volante: El botón personalizado del volante activa una función al hacer clic una vez o dos veces. Se puede configurar para desempañado delantero, ajuste del espejo retrovisor, vista envolvente 360°, plegado del espejo retrovisor (si así está equipado), cierre de ventana, calefacción del espejo retrovisor o desbloqueo del tapón del depósito de combustible.
- Límite de velocidad máxima: Puede activar o desactivar la función de límite de velocidad máxima. Una vez activada la función, puede establecer el límite superior de la velocidad de conducción del vehículo. Durante la conducción, no podrá activar o desactivar la función ni ajustar el límite de velocidad, y algunas funciones del sistema avanzado de asistencia al conductor (ADAS) estarán restringidas.
- Modo L-pedal: Puede activar o desactivar el modo de pedal L. La operación debe realizarse mientras el vehículo esté estacionado;

TABLERO DE INSTRUMENTOS Y CONTROLES

la aceleración y desaceleración del vehículo se pueden controlar mediante el pedal del acelerador. El pedal de freno debe seguir utilizándose para el frenado de emergencia. Después de habilitar la función, no se puede seleccionar la recuperación de energía.

- Control de rastreo: Puede activar o desactivar el crawl control. Cuando el modo está activado, suelte el pedal del freno y el vehículo avanzará lentamente.
- Detención automática: Permite activar o desactivar la función de detención automática. Cuando la función está activada, el vehículo activa automáticamente la detención automática al aparcar para evitar que el vehículo se desplace por inercia. Puede elegir activar o desactivar el sonido de aviso de activación de la detención automática.
- Control electrónico de estabilidad (ESC): Presione el botón para habilitar o inhabilitar el control electrónico de estabilidad (ESC). La desconexión del control electrónico de estabilidad (ESC) aumenta el riesgo de pérdida de control del vehículo, por lo que debe tener cuidado al desconectarlo.
- Control de descenso en pendientes HDC: El control de descenso en pendientes HDC se puede activar o desactivar. Cuando la función está activada, ayuda al vehículo a descender suavemente por pendientes pronunciadas.
- Frenado de confort: La función de frenado de confort se puede activar o desactivar. Cuando la función está habilitada, reduce el cabeceo causado por el frenado y mejora el confort de conducción.
- Ajuste automático de la sensibilidad del limpiaparabrisas (si así está equipado): Se puede configurar en baja, media o alta.
- Velocidad del limpiaparabrisas intermitente (si así está equipado): Se puede ajustar a lenta, media, rápida o extrema.

CONDUCCIÓN INTELIGENTE

En la interfaz "Conducción inteligente - Sistema avanzado de asistencia al conductor (ADAS)", puede tocar para configurar las siguientes funciones:

- Asistencia de centrado de carril: Se puede activar o desactivar. Cuando la función está activada, el sistema proporciona activamente la fuerza de dirección para mantener el vehículo todo el tiempo en el centro del carril durante la conducción. Igualmente, el conductor debe estar siempre atento al entorno y a las condiciones del camino, y mantener siempre las manos en el volante para garantizar una conducción segura.
- Asistencia de velocidad inteligente (ISA, si así está equipado): puede activar o desactivar la asistencia de velocidad inteligente (ISA). Cuando la función está habilitada, puede elegir habilitar o inhabilitar el pitido de cambio de límite de velocidad, la alarma de exceso de velocidad, el sonido de la alarma de exceso de velocidad y el control del límite de velocidad.

TABLERO DE INSTRUMENTOS Y CONTROLES

En la pantalla "Conducción inteligente - Seguridad activa", puede tocar para configurar las siguientes funciones:

- **Advertencia de colisión frontal (FCW):** La función de advertencia de colisión frontal se puede activar o desactivar. Cuando la función está activada, la sensibilidad de la advertencia de colisión frontal (FCW) se puede ajustar a Baja, Media o Alta. Durante la marcha del vehículo, cuando el sistema detecta que la distancia con el vehículo de delante es inferior a la distancia de seguridad y existe riesgo de colisión de emergencia, se lo recordará al conductor mediante una pantalla de alarma y un tono de alarma.
- **AEB:** la función AEB se puede activar o desactivar. Cuando la función está activada, durante el proceso de conducción del vehículo, si el vehículo se encuentra con vehículos, peatones, obstáculos u otros objetivos por delante, y el conductor no proporciona suficiente fuerza de frenado para reducir la velocidad del vehículo, y el sistema detecta un peligro, proporcionará activamente fuerza de frenado para evitar o reducir el riesgo de colisión.
- **Asistencia y aviso de abandono de carril:** Puede activar o desactivar la función de asistencia y aviso de salida de carril. Cuando la función está activada, puede ajustar el nivel de asistencia a Advertencia, Retención, Advertencia+Retención, ajustar la sensibilidad del aviso de abandono de carril a baja o alta, y elegir activar o desactivar el sonido de aviso y la vibración del volante.
- **Asistencia de mantenimiento de carril de emergencia:** Puede activar o desactivar la función de asistencia de mantenimiento de carril de emergencia. Cuando la función está activada, durante el movimiento del vehículo, si este está a punto de cruzar la línea del carril o existe riesgo de colisión con un vehículo que circula en sentido contrario en un carril adyacente, un vehículo situado detrás o el borde de la calzada, el sistema intervendrá activamente en el control del volante para realizar correcciones que eviten la colisión. Este proceso sigue exigiendo que el conductor se concentre en la conducción y preste siempre atención al entorno que le rodea.
- **Advertencia de punto ciego / ángulo muerto (BSW):** La función de advertencia de punto ciego / ángulo muerto se puede activar o desactivar. Cuando la función está activada, el sistema monitoriza en tiempo real otros vehículos que se aproximan por los laterales y la parte trasera lateral mientras el vehículo está en movimiento, y alerta al conductor de los peligros de colisión mediante la luz de advertencia de detección de punto ciego / ángulo muerto situada en el espejo retrovisor exterior.
- **Aviso de puerta abierta (DOW):** La función de aviso de puerta abierta (DOW) se puede activar o desactivar. Cuando la función está activada, el sistema monitoriza objetivos como otros vehículos, ciclistas o peatones a los lados y detrás del vehículo mientras este se encuentra estacionado, y alerta al conductor y a los ocupantes a través de la luz de advertencia de detección de punto ciego / ángulo muerto en los retrovisores exteriores cuando puede producirse un peligro de colisión debido a la apertura de la puerta.

TABLERO DE INSTRUMENTOS Y CONTROLES

- **Aviso de colisión trasera:** Puede habilitar o inhabilitar la función de aviso de colisión trasera. Una vez activada la función, cuando el sistema detecta otros vehículos que se aproximan por detrás y existe riesgo de colisión mientras el vehículo está en movimiento, el sistema enviará un mensaje de aviso y encenderá la luz de advertencia para recordar al vehículo que circula por detrás que debe reducir la velocidad o mantener una distancia de seguridad.
- **Asistencia trasera de tráfico cruzado:** Puede activar o desactivar la función de asistencia de tráfico cruzado trasero. Cuando la función está activada, puede seleccionar el nivel de asistencia como Advertencia o Advertencia + Frenado.
- **Sistema de advertencia de distracción:** Puede activar o desactivar la función de advertencia de distracción. Una vez activada la función, durante la conducción normal del vehículo, cuando el sistema detecta que la atención del conductor se ha desviado de la tarea de conducción actual y determina que se trata de un comportamiento de conducción peligroso, el sistema emite una indicación de advertencia a través del tablero y del control central para ayudar al conductor a mantener la atención en la situación de tráfico actual.

En la pantalla "Conducción inteligente - Generación de imágenes asistida", puede tocar para configurar las siguientes funciones:

- **Imagen de asistencia de dirección:** La función de imagen de asistencia de dirección se puede activar o desactivar. Cuando la función está activada, la imagen 3D lateral y trasera de 360 grados se activa automáticamente al encender el intermitente.
- **Imagen de asistencia de arranque:** La función de imagen de asistencia de arranque se puede activar o desactivar. Cuando la función esté activada, el sistema encenderá automáticamente la imagen de 360 grados cuando el vehículo pase de Estacionamiento "P" a Conducir "D" para ayudar al conductor a observar su entorno.
- **Imagen de asistencia de rampa:** La función de imagen de asistencia de rampa se puede activar o desactivar. Una vez activada la función, si se detecta que el vehículo está en un tramo cuesta arriba durante el proceso de conducción, el sistema activará automáticamente la imagen 360 para ayudar al conductor a ver el entorno que tiene delante.

SONIDO

En la pantalla "Sonido", puede tocar para configurar las siguientes funciones:

- **Ajuste del volumen:** Toque para ajustar el volumen de los medios, la navegación, el teléfono y la voz.
- **Tono táctil (si así está equipado):** Toque para activar o desactivar la función de tono táctil.
- **Tono/Pitido de cambio:** Toque para activar o desactivar la función de pitido.
- **Bocina de bloqueo/Claxon al bloquear:** Toque para activar o desac-

TABLERO DE INSTRUMENTOS Y CONTROLES

tivar la función de bocina de bloqueo/claxon con bloqueo.

- Silenciar el vehículo al dar marcha atrás: Presione para activar o desactivar la función de silenciar el vehículo al dar marcha atrás.
- Reducir el volumen de los medios durante la navegación: toque para activar o desactivar la función Reducir el volumen de los medios durante la navegación.
- Bajar el volumen de los medios cuando se abre la puerta: Toque para activar o desactivar la función Bajar el volumen de los medios cuando se abre la puerta.

En la pantalla "Efectos de sonido", puede configurar las siguientes funciones:

- Área del campo sonoro (si así está equipado): Se puede ajustar a coche completo, asiento delantero o asiento trasero.
- Modo de sonido: Se puede configurar en Leap-tone enjoyment, Leap-tone surround, Leap-tone theater o Leap-tone dynamic.
- Ecualizador: Se puede configurar en Personalizado, Pop, Rock, Clásica, Baile, Jazz y otros estados del ecualizador.

ASISTENTE DE LEAPMOTOR (SI ASÍ ESTÁ EQUIPADO)

En la interfaz/pantalla "Asistente de Leapmotor", puede tocar para configurar las siguientes funciones:

- Activación por voz: Toque para habilitar o inhabilitar la función de activación por voz. Después de encenderlo, puede escuchar la pronunciación de la frase de activación, configurar la zona de audio de activación y establecer la duración de la conversación continua después de la activación.
- Voz sin despertar: Toque para activar o desactivar la función de Voz Sin despertar. Una vez habilitada la función, los comandos se pueden activar sin una palabra de activación.
- Lista de consejos de voz: Presione el botón de ejemplo para ver la lista de consejos de voz.

VISUALIZACIÓN

En la pantalla "Visualización", puede tocar para configurar las siguientes funciones:

- Modo de visualización: Se puede configurar en modo claro y modo oscuro.
- Cambio automático entre modo profundo y modo claro: Toque para habilitar o inhabilitar la función de cambio automático entre modo profundo y modo claro. Cuando la función está habilitada, se puede configurar para que cambie en función de la luminosidad ambiental o del amanecer y el atardecer.
- Brillo de la pantalla: Ajustar el brillo de la pantalla.
- Ajuste automático del brillo: Toque para activar o desactivar la función de ajuste automático del brillo.

TABLERO DE INSTRUMENTOS Y CONTROLES

- Unidad de distancia: Se puede configurar en km, mi.
- Limpieza de pantalla: Toque para habilitar el modo de limpieza de pantalla. Cuando el modo esté activado, toda la pantalla del vehículo se apagará, evitando toques accidentales durante la limpieza.
- Personalizar la barra inferior: Puede personalizar las aplicaciones de la barra inferior, la visualización y el orden de disposición de las funciones de control y estado.

SISTEMA

En la interfaz "Sistema - Seguridad", puede tocar para configurar las siguientes funciones:

- Contraseña para arrancar el vehículo: Toque para habilitar o inhabilitar la función de contraseña para arrancar el vehículo. Si no se ha establecido la contraseña de operación antes de habilitar la función, deberá establecer una primero, para poder habilitar la función.
- Detección de vida (si así está equipado): toque para activar o desactivar la función de detección de vida. Cuando la función está activada, detecta formas de vida que pudieran quedarse al interior del vehículo después de apagarlo y cerrarlo, e interviene de forma inteligente alertando mediante las luces, claxon y la aplicación (si así aplica), además de encender el aire acondicionado. Si abandona el vehículo temporalmente, puede activar la función de detección retardada, y el vehículo realizará la detección de vida después de 8 minutos.
- Modo de remolque: Toque para activar o desactivar manualmente el modo de remolque. Cuando se detecte un remolque, el modo de remolque se activará automáticamente. Para garantizar la seguridad en la conducción, algunas de las funciones del sistema avanzado de asistencia al conductor (ADAS) se inhabilitarán en este modo (esta función tiene efecto después de añadir el soporte trasero del remolque).
- Bolsa de aire del pasajero delantero: Presione para seleccionar activar o desactivar el airbag del pasajero delantero. Una vez apagado, la bolsa de aire del pasajero delantero no se desplegará bajo ninguna circunstancia.
- Configurar la contraseña de operación: Presione el botón Establecer contraseña, introduzca la contraseña de operación y complete la configuración.
- Establecer la contraseña del límite de velocidad máxima: Presione el botón Establecer contraseña, introduzca la contraseña y complete la configuración.
- Autenticación de vinculación del propietario: Presione el botón Autenticación del propietario y siga las instrucciones de la página para completar la autenticación de vinculación.

En la interfaz/pantalla "Sistema - Mantenimiento", puede tocar para configurar las siguientes funciones:

TABLERO DE INSTRUMENTOS Y CONTROLES

- Fuente de alimentación del vehículo: Se puede configurar para que se apague durante el mantenimiento y se encienda al recuperarse.
- Freno de estacionamiento electrónico (EPB): Presione el botón del freno de estacionamiento electrónico (EPB) y se aplicará el EPB.
- Reiniciar MMI: Presione el botón de reinicio y siga las indicaciones de la página para completar el reinicio del MMI.
- Inicio rápido de MMI: Presione para activar o desactivar la función de inicio rápido MMI. Habilitar esta función mejorará la velocidad de arranque del MMI después de desbloquear, pero causará un consumo adicional de energía. Se recomienda apagarlo cuando el vehículo no vaya a utilizarse durante un período prolongado.
- Mantenimiento de limpiaparabrisas frontal: Toque para activar o desactivar la función de mantenimiento de limpiaparabrisas frontal.
- Modo de mantenimiento de arranque del motor: Presione para activar o desactivar el modo de mantenimiento de arranque del motor. Cuando se cumplen las condiciones, este modo puede forzar el funcionamiento del extensor de autonomía; está destinado únicamente al mantenimiento posventa del motor y para vaciar los circuitos de refrigeración del motor y del motor eléctrico.
- Modo de detección de combustible: Toque para activar o desactivar el modo de detección de combustible.

▲ ADVERTENCIA

El mantenimiento solo debe desactivarse en caso de emergencia y cuando se requieran tareas de mantenimiento con alta tensión. Al presionar el botón de desactivación de mantenimiento, el vehículo se apagará inmediatamente y entrará en modo de reparación, lo que puede suponer un riesgo para la seguridad si se activa durante la conducción.

NOTA:

- Si el sistema de infotainment experimenta un retraso operativo o errores funcionales, puede reiniciarlo para restaurarlo al estado en el que se encontraba cuando se arrancó el vehículo.
- La función de mantenimiento de limpiaparabrisas frontal solo se permite cuando se sustituye la pluma del limpiaparabrisas o se realiza mantenimiento al brazo del limpiaparabrisas.
- Si el mantenimiento de limpiaparabrisas frontal no se pudo activar. Intente volver a activarlo cuando el vehículo no esté arrancado.

En la interfaz/pantalla "Sistema - General", puede tocar para configurar las siguientes funciones:

- Revisar la versión del software del sistema y el VIN del vehículo.
- Descarga automática del paquete de actualización del sistema: Cuando esté habilitada, comenzará automáticamente a descargar el paquete de actualización al conectarse a una red inalámbrica (wi-fi).

TABLERO DE INSTRUMENTOS Y CONTROLES

- Gestión de aplicaciones: Presione el botón "Borrar caché" para limpiar la caché de la aplicación.
- Idioma: Toque para seleccionar el idioma del sistema.
- Zona horaria: Puede elegir configurar la zona horaria automática o manualmente.
- Restaurar ajustes de fábrica: Presione el botón Restablecer, introduzca la contraseña de operación y complete la restauración a los ajustes de fábrica.
- Ver la Política de Privacidad de Leapmotor IoT.
- Ver la licencia de código abierto.
- Ver la gestión de permisos de privacidad.

CENTRO DE APLICACIONES

Toque el ícono de la aplicación  en la barra inferior de la pantalla de infotainment para acceder a la interfaz/pantalla del Centro de aplicaciones. Puede seleccionar la aplicación correspondiente y tocar para entrar.

NOTA: Debido a las diferentes configuraciones del vehículo, así como a la instalación y la desinstalación de aplicaciones, prevalecerá la aplicación real del vehículo.

RECONOCIMIENTO DE VOZ

La función de reconocimiento de voz se puede activar a través de las siguientes dos maneras:

- Presione el botón de voz  situado en el lado derecho del volante para activar la función de reconocimiento de voz.
- En la interfaz "Ajustes - Asistente de Leapmotor" presione el botón "activación por voz" para habilitar la función de activación por voz. Una vez que la función esté activada, puede activar al asistente de voz diciendo la palabra de activación "Hi Leapmotor" (Hola Leapmotor).

NOTA: Tras la activación por voz, el sistema dará una respuesta. Ahora puede decir la función u operación que desea realizar, por ejemplo: "Enciende la luz de cruce". El sistema de infotainment lo reconoce y enciende la luz de cruce. Vuelva a pulsar el botón de voz situado en el lado derecho del volante para desactivar la función de reconocimiento de voz.

ACTUALIZACIÓN "OTA" (OVER THE AIR, ACTUALIZACIÓN INALÁMBRICA, SI ASÍ ESTÁ EQUIPADO)

Este vehículo puede estar equipado con la función de actualizaciones OTA (Over The Air, actualizaciones inalámbricas). Pasos para la realización de una actualización OTA:

1. Acceda a la interfaz "Ajustes - Sistema - General". Cuando el sistema de infotainment detecte un paquete de actualización "OTA"

TABLERO DE INSTRUMENTOS Y CONTROLES

enviado por Leapmotor, el sistema indicará que hay una actualización. Tras seleccionar "Confirmar", el sistema mostrará un mensaje emergente de actualización.

2. Lea y acepte la información que aparece en la pantalla de indicación de actualización, presione "Confirmar" y espere a que se complete la instalación. Si toca "Cancelar", la próxima vez puede tocar el ícono de actualización del sistema en la barra superior de la pantalla de infotención para abrir la interfaz de actualización del sistema y proceder a la instalación y actualización.
3. Durante el proceso de actualización, la pantalla de infotención y el módulo de instrumentos se reiniciarán varias veces, y el control de las ventanas, el bloqueo y desbloqueo del vehículo, así como otras funciones, podrían no estar disponibles temporalmente.
4. Una vez finalizada la actualización, el sistema se reiniciará y el vehículo podrá volver a utilizarse.

NOTA:

- Antes de realizar la actualización, asegúrese de que el vehículo está en Estacionamiento (P), accione el freno de estacionamiento y compruebe que el nivel de la batería del vehículo no sea inferior al 20 %.
- Es posible que algunas características no funcionen correctamente durante el proceso de actualización.
- Si no se cumplen las condiciones de actualización, la pantalla de infotención muestra un mensaje hasta que se cumplan las condiciones para iniciar la actualización del sistema de infotención.
- Durante el proceso de actualización, el vehículo no se puede conducir, la pantalla de actualización se muestra en la pantalla de infotención y en el módulo de instrumentos, y no se pueden realizar otras operaciones.
- Si la actualización falla, algunas funciones del vehículo pueden experimentar anomalías (no se puede cargar el vehículo o el freno de estacionamiento electrónico (EPB) no se puede liberar/aplicar, etc.). Aparecerán las indicaciones de fallo correspondientes en la pantalla de infotención. Si el vehículo no se puede conducir o la fuente de alimentación del vehículo no se puede cambiar al estado "LISTO", se recomienda ponerse en contacto con un distribuidor autorizado para solicitar ayuda.

ACTUALIZACIÓN DE LOS MAPAS DE NAVEGACIÓN (SI ASÍ APLICA)

Cuando necesite realizar una actualización de los mapas de navegación, y esta se encuentre disponible, siga los pasos que se indican a continuación:

1. Toca la tarjeta de navegación o el ícono de la aplicación de navegación  en la pantalla de inicio de la pantalla de infotención para entrar en la interfaz/pantalla del mapa.

TABLERO DE INSTRUMENTOS Y CONTROLES

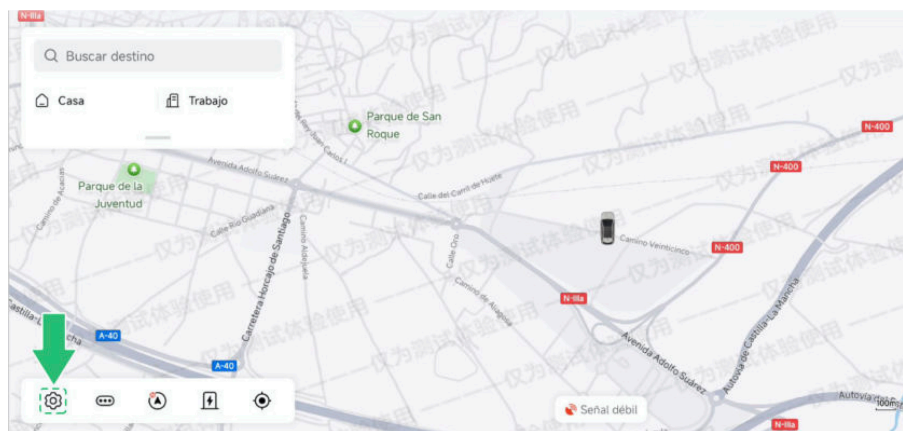

2. Toque el botón Ajustes en la barra de operaciones para entrar en la interfaz "Ajustes".

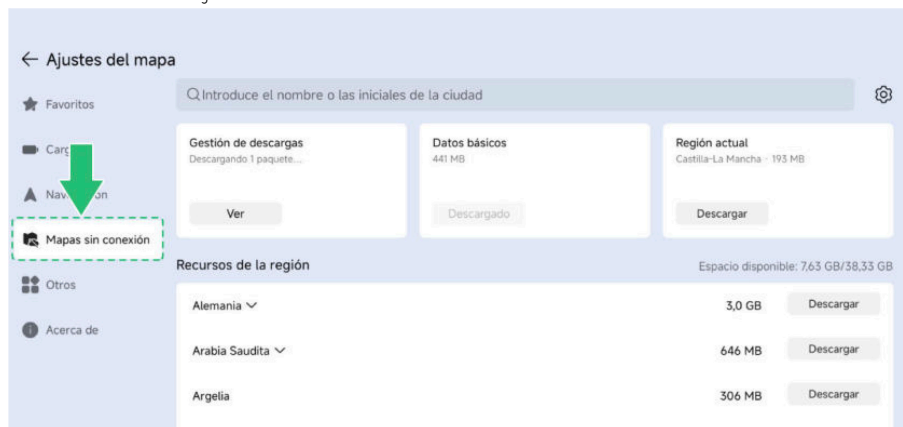

3. Mapa sin conexión: Presione "Mapa sin conexión" en la barra de navegación para ver el estado de descarga de la lista de mapas sin conexión (descargable/descargado).

TABLERO DE INSTRUMENTOS Y CONTROLES

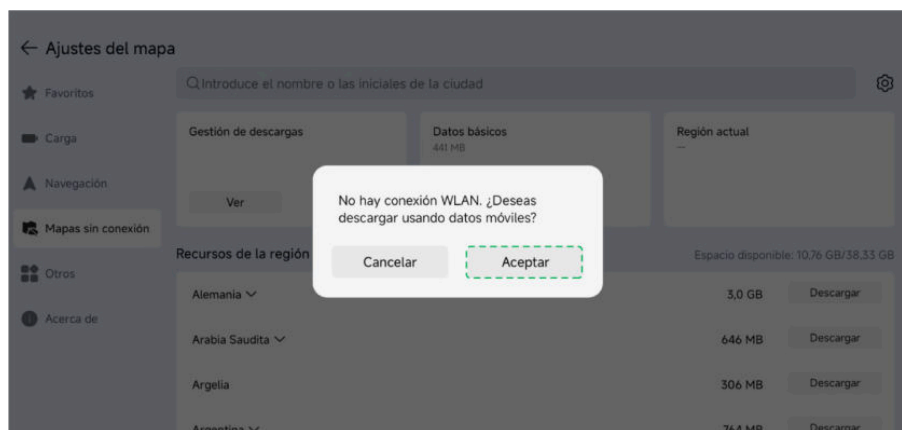

4. Recursos regionales: Admite la búsqueda y el desplazamiento para visualizar los recursos del mapa sin conexión disponibles mostrados a nivel de ciudad o país. Tras presionar "Descargar", aparecerá un aviso que indica el uso de datos; la descarga puede continuar tras la confirmación.



5. Descargar Gestión: Puede consultar las secciones de Descargando y Descargados. Se admiten operaciones como "Pausar", "Reanudar descarga", "Cancelar descarga" y "Eliminar". Presione el botón Progreso de la descarga para pausar la descarga, y presione de nuevo para reanudarla. Los recursos regionales descargados admiten la eliminación; al presionar "Borrar" en la ventana emergente, se puede completar la eliminación.

TABLERO DE INSTRUMENTOS Y CONTROLES

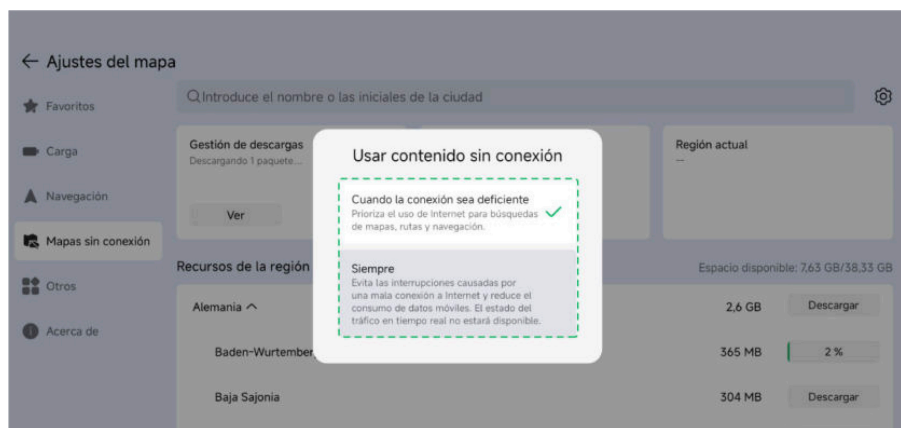

6. Configuración de mapas sin conexión: Permite cambiar entre la prioridad del mapa en línea y la prioridad del mapa fuera de línea.



7. Actualización de recursos: Cuando haya recursos regionales disponibles para actualizar, aparecerá un punto rojo como indicación.

NOTA: Si la actualización falla tras seguir la operación anterior, se recomienda ponerse en contacto con su Distribuidor Autorizado.

INTERCONEXIÓN DEL TELÉFONO MÓVIL

Método de interconexión a través de CarPlay y Android:

1. Abra la interfaz Conectividad inalámbrica MMI y encienda la Conectividad inalámbrica MMI.
2. Encienda la conectividad inalámbrica en el teléfono móvil iPhone/Google y acceda a la interfaz/pantalla de conectividad inalámbrica.
3. La conectividad inalámbrica del vehículo buscará la conectividad inalámbrica del teléfono móvil que debe conectarse y presione en Emparejar una vez encontrado el dispositivo.

TABLERO DE INSTRUMENTOS Y CONTROLES

4. Después de que ambas partes estén de acuerdo, el vehículo preguntará si desea cambiar a CarPlay o Android Auto.
5. Haga clic en Confirmar para conectar y mostrar la interfaz de proyección de pantalla correspondiente.
6. Despliegue la barra de accesos directos para seleccionar CarPlay/Android Auto, y vuelva a tocar para desconectar.

LLAVE DEL VEHÍCULO

LLAVE NFC

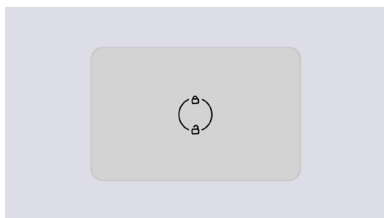

Desbloqueo

Toque el área de identificación NFC del retrovisor exterior del lado del conductor durante más de 1 segundo para desbloquear.

Bloqueo

Cuando todas las puertas están cerradas y el selector de marchas del vehículo está en "P" (Estacionamiento), toque el área de identificación NFC del retrovisor exterior del conductor durante más de 1 segundo. El vehículo se bloqueará y se apagará.

▲ ADVERTENCIA

- No deje solos en el vehículo a niños o personas con discapacidad, ya que pueden ser incapaces de salir del vehículo de forma autónoma, lo que puede llevar a accidentes o situaciones que pongan en peligro su vida.
- Si utiliza algún dispositivo médico eléctrico, como un marcapasos o un desfibrilador-cardioversor implantable, confirme con el fabricante del dispositivo médico eléctrico si la llave NFC afecta al uso normal del dispositivo implantado antes de utilizarla.

▲ PRECAUCIÓN

- Evite que la llave NFC entre en contacto con líquidos, de lo contrario puede dañarla.
- No coloque la llave NFC junto o demasiado cerca de dispositivos que puedan generar campos magnéticos (teléfono móvil, equipo de música, computadoras personales, etc.), de lo contrario la función de la llave NFC puede fallar.

TABLERO DE INSTRUMENTOS Y CONTROLES

▲ PRECAUCIÓN

- Cuando abandone el vehículo, asegúrese de llevar consigo la llave NFC, de lo contrario es posible que no pueda cerrar el vehículo.
- La llave NFC es un componente electrónico; por favor, evite impactos, desmontarla o colocarla en ambientes con altas temperaturas, humedad o fuertes vibraciones.
- Si la llave NFC se pierde o se daña, se recomienda ponerse en contacto con un Distribuidor Autorizado inmediatamente para evitar el robo del vehículo o accidentes.
- No coloque la llave NFC en el área de carga trasera, ya que podría quedar accidentalmente bloqueada dentro del coche.
- No deje la llave NFC en un lugar caliente, como por ejemplo, en un panel de instrumentos expuesto al sol de verano.
- No doble la llave NFC con fuerza.
- No coloque la llave NFC en la zona de carga mientras la carga inalámbrica esté activada.
- No sumerja la llave NFC en agua ni la lave en un limpiador ultrasónico.
- No coloque la llave NFC junto a dispositivos que emitan ondas electromagnéticas, como teléfonos móviles.
- No adhiera a la llave NFC ningún objeto (como sellos metálicos) que pueda bloquear las ondas electromagnéticas.
- Se pueden registrar llaves de repuesto para el mismo vehículo. Para obtener instrucciones detalladas, se recomienda que contacte con un Distribuidor Autorizado.
- La llave NFC es una comunicación de campo cercano, y el reconocimiento requiere contacto completo.
- La distancia de reconocimiento de la llave NFC es de 1-2 cm, y el tiempo de reconocimiento puede tardar 1-2 s.
- No coloque la llave NFC cerca o en contacto con materiales metálicos o magnéticos.
- No adhiera nada a la superficie de la llave NFC.
- No coloque ningún manguito protector (por ejemplo, metálico) que pueda interferir con la señal.

NOTA: El conductor deberá asegurarse de que el vehículo esté cerrado antes de salir.

TABLERO DE INSTRUMENTOS Y CONTROLES

LLAVE MECÁNICA



Si la llave NFC no funciona, la puerta del lado del conductor se puede desbloquear/bloquear con la llave mecánica, pero el vehículo no se puede arrancar con esta llave.

NOTAS: La llave mecánica se suministra con el vehículo. Por favor, guárdela por separado y en un lugar adecuado para evitar su pérdida.

LLAVE EN CONECTIVIDAD INALÁMBRICA (SI ASÍ ESTÁ EQUIPADA)

La llave en conectividad inalámbrica está integrada en la aplicación Leapmotor (si así aplica) y se puede utilizar para desbloquear y bloquear el vehículo a corta distancia cuando hay una anomalía en la red o la aplicación no puede usarse para el desbloqueo y bloqueo remoto (si así está equipado).

Se establece una conexión inalámbrica entre el teléfono y el vehículo, y se completa la autenticación para que se reconozca como una llave legítima:

1. Encienda la conectividad inalámbrica del teléfono.
2. Establezca el permiso de ubicación de la aplicación Leapmotor en el ajuste "Permitir siempre".
3. Inicie sesión en la aplicación Leapmotor.
4. Seleccione el vehículo actual en la interfaz "Mis vehículos".
5. Toca el ícono de la llave en conectividad inalámbrica en la interfaz "Vehículo" para entrar en la interfaz de configuración y activar la función.

FUNCIONES DE LA LLAVE EN CONECTIVIDAD INALÁMBRICA

No.	Función
1	Desbloqueo automático al acercarse al vehículo.
2	Bloqueo automático al alejarse del vehículo.
3	Bloqueo automático por desconexión de conectividad inalámbrica.

TABLERO DE INSTRUMENTOS Y CONTROLES

No.	Función
4	El desbloqueo y bloqueo del botón de la manija exterior de la puerta del conductor principal.
5	Función de autoservicio para la resolución de problemas.
6	Actualización remota "OTA" (Over The Air).

NOTA:

- Para utilizar la llave en conectividad inalámbrica, encienda primero la conectividad inalámbrica de su teléfono móvil y el del sistema de infotainment (MMI), y habilite la información de ubicación de su teléfono móvil.
- Dentro del alcance efectivo del vehículo, puede utilizar la llave en conectividad inalámbrica en la aplicación Leapmotor (si así aplica) para accionar las funciones anteriores, y esta operación también se puede realizar normalmente sin depender de la red.
- Para asegurarse de que la llave en conectividad inalámbrica funcione correctamente y para tener una mejor experiencia en conectividad inalámbrica, siempre mantenga actualizada la aplicación Leapmotor (si así aplica) en su teléfono.

PUERTA

DESBLOQUEO Y BLOQUEO DE LA PUERTA CON LLAVE NFC

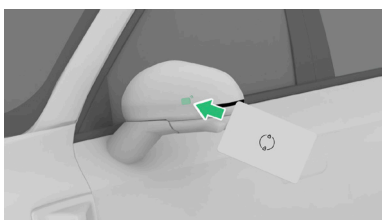

Utilice una llave NFC para tocar el área de identificación NFC del retrovisor exterior del conductor durante más de 1 segundo. Una vez que el vehículo detecta la llave NFC, se puede realizar la función de desbloqueo/bloqueo.

NOTA: La función de plegado/desplegado automático de los retrovisores exteriores (si así está equipado) puede configurarse vía pantalla de infotainment.

DESBLOQUEO/BLOQUEO DE LA PUERTA CON LLAVE EN CONECTIVIDAD INALÁMBRICA

Después de establecer una conexión efectiva entre la conectividad inalámbrica del teléfono y la del vehículo, acerque la llave en conectividad inalámbrica del teléfono puede activar la función de entrada sin llave.

TABLERO DE INSTRUMENTOS Y CONTROLES

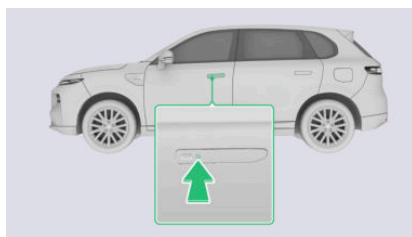

Cuando el vehículo esté en estado bloqueado, presione el botón situado en la manija exterior de la puerta del conductor para desbloquear el vehículo.

Cuando el vehículo está en estado desbloqueado, detenido y con todas las puertas cerradas, si no hay nadie en el asiento del conductor en ese momento, al presionar el botón de la manija de la puerta del conductor se bloqueará el vehículo y se cortará la alimentación eléctrica del mismo.

Mantenga pulsado el botón de la manija de la puerta durante más de 20 segundos para restablecer la llave en conectividad inalámbrica. (Si la llave en conectividad inalámbrica se muestra como no disponible o no se detecta la llave en conectividad inalámbrica al utilizarla para controlar el vehículo, intente esta operación para solucionar el fallo).

NOTA: Cuando conecte la llave en conectividad inalámbrica, deberá activar la función de conectividad inalámbrica del teléfono móvil y habilitar la información de ubicación en el teléfono móvil.

BOTÓN DEL VOLANTE PARA BLOQUEO/DESBLOQUEO DE LAS PUERTAS



Cuando todas las puertas estén cerradas, presione el botón de desbloqueo/bloqueo de todo el vehículo situado en el volante para desbloquear/bloquear todas las puertas

BOTÓN DE LA PANTALLA DE INFOTENIMIENTO PARA DESBLOQUEAR/BLOQUEAR LA PUERTA

Cuando todas las puerta estén cerradas, toque el ícono de acceso directo "Bloquear" en la página de inicio de la pantalla de infotención o el ícono de bloqueo  en la barra superior para desbloquear o bloquear todas las puertas.

TABLERO DE INSTRUMENTOS Y CONTROLES

DESBLOQUEO Y BLOQUEO DE LA PUERTA CON LA LLAVE MECÁNICA

Cuando las puertas no se pueden desbloquear/bloquear con la llave NFC o la llave en conectividad inalámbrica, puede utilizar la llave mecánica para desbloquear/bloquear las puertas.

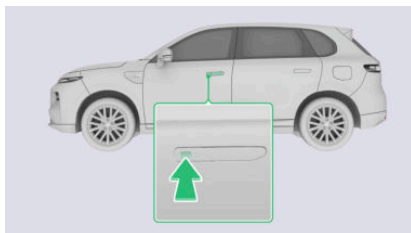

1. Presione manualmente el extremo delantero de la manija de la puerta del lado del conductor y extienda la manija hasta que el cilindro de cierre mecánico quede al descubierto.

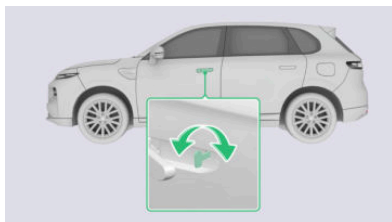

2. Introduzca la llave mecánica en el cilindro de la cerradura.
 - Gire la llave en sentido contrario a las manecillas del reloj para desbloquear la puerta del lado del conductor.
 - Gire la llave en el sentido de las manecillas del reloj para cerrar la puerta del lado del conductor.

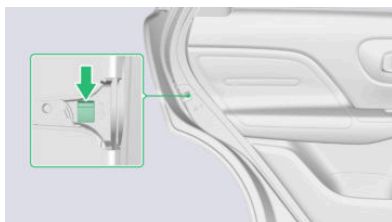

3. Para bloquear el resto de las puertas puede empujar hacia abajo el bloque dentro del bloqueo de puertas. Tras cerrar la puerta ésta quedará bloqueada.

▲ PRECAUCIÓN

Cuando abra la puerta con la llave mecánica en climas extremadamente fríos, si la llave no puede ser devuelta, por favor no saque la llave por la fuerza, y contacte con el Distribuidor Autorizado.

TABLERO DE INSTRUMENTOS Y CONTROLES

APERTURA DE LA PUERTA DESDE EL EXTERIOR DEL VEHÍCULO

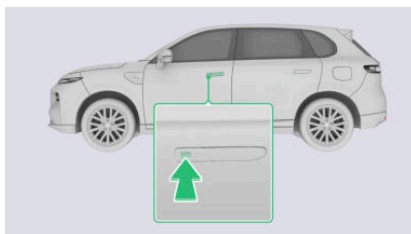

Al desbloquear el vehículo, presione con el dedo la zona rebajada de la manija de la puerta para levantar el extremo trasero de la manija y tire de ella para abrir la puerta. Cuando se suelta, la manija de la puerta se retrae automáticamente.

▲ PRECAUCIÓN

Cuando la temperatura esté por debajo de 0°C, no utilice una pistola de agua a alta presión para enjuagar directamente la manija de la puerta durante el lavado del coche; puede usar un paño húmedo u otras herramientas de limpieza para limpiarla suavemente.

NOTA: Si la manija de la puerta está congelada por la nieve o el hielo, puede descongelarla presionando varias veces el extremo trasero de la manija con un movimiento recíproco enérgico. Si la capa de hielo es gruesa, se necesita una herramienta para romper la capa de hielo y ayudar a abrir la puerta.

MANIJA INTERIOR DE APERTURA DE PUERTA



Cuando el vehículo esté bloqueado, tire de la manija interior de la puerta hacia usted para desbloquearla. Tire otra vez de la manija interior de la puerta para abrirla.

▲ ADVERTENCIA

No tire de la manija interior de la puerta mientras conduce.

TABLERO DE INSTRUMENTOS Y CONTROLES

▲ PRECAUCIÓN

Cuando el sistema de bloqueo de seguridad infantil está activado, no será posible abrir la puerta trasera desde el interior del vehículo; en este caso, la puerta deberá desbloquearse para abrirla desde el exterior del vehículo. No tire demasiado fuerte de la manija interior de la puerta para evitar daños.

BLOQUEO DE SEGURIDAD INFANTIL

Las puertas traseras del vehículo están equipadas con un bloqueo de seguridad infantil que impide que los niños abran la puerta desde el interior del vehículo.

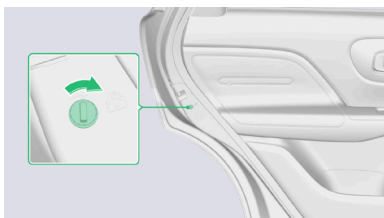

Introduzca la llave mecánica en el bloqueo de seguridad infantil y gírela en el sentido indicado en la imagen. En este momento, la puerta sólo puede abrirse desde el exterior y no desde el interior.

▲ PRECAUCIÓN

- Cuando el seguro para niños esté activado, no deje a los niños solos en el vehículo para evitar lesiones accidentales.
- Cuando se activa el bloqueo de seguridad infantil, se debe confirmar el estado para evitar fallos en la activación.

NOTA:

- Por favor, active el bloqueo de seguridad infantil cuando haya niños en el vehículo.
- Cuando se activa el bloqueo de seguridad infantil, los tiradores/manijas interiores de las puertas traseras se desactivan. En este momento, las puertas traseras del vehículo sólo pueden abrirse desde el exterior del vehículo.
- La ilustración muestra sólo la puerta trasera izquierda a modo de ejemplo; el bloqueo de seguridad infantil de la puerta trasera derecha se abre en sentido contrario.
- Los seguros de seguridad para niños en las puertas trasera izquierda y trasera derecha deben activarse por separado.

RECORDATORIO DE PUERTA SIN CERRAR

Cuando la puerta no está cerrada, se enciende la luz indicadora de puerta sin cerrar  en el módulo de instrumentos.

TABLERO DE INSTRUMENTOS Y CONTROLES

DESBLOQUEO AUTOMÁTICO DE PUERTAS DESPUÉS DE UNA COLISIÓN

Cuando el vehículo está involucrado en una colisión, la puerta se desbloqueará automáticamente y la luz de advertencia se encenderá automáticamente.

NOTA: Si las puertas se desbloquean automáticamente cuando el vehículo sufre un Sistema de Instrumentación y Control impacto fuerte depende de la fuerza específica del impacto y del tipo de accidente.

BLOQUEO AUTOMÁTICO AL CONDUCIR

Cuando la velocidad del vehículo es superior a 15 km/h (9 mph), la puerta se bloquea automáticamente.

COMPUERTA TRASERA / PORTÓN TRASERO ELÉCTRICO (SI ASÍ ESTÁ EQUIPADO)

ABRIR/CERRAR EL PORTÓN TRASERO

INTERRUPTOR EXTERIOR PARA ABRIR EL PORTÓN TRASERO

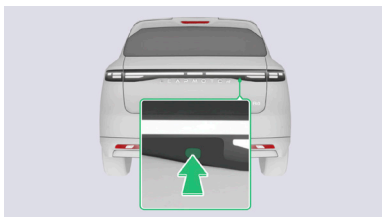

Cuando el vehículo está desbloqueado y en estado parado, si el portón trasero está cerrado, presione el interruptor exterior del portón y el portón trasero se abrirá automáticamente a la altura establecida.

Durante el proceso de apertura del portón trasero levadizo eléctrico, si presiona el interruptor exterior del portón trasero, éste detendrá su funcionamiento.

INTERRUPTOR INTERIOR PARA CERRAR EL PORTÓN TRASERO

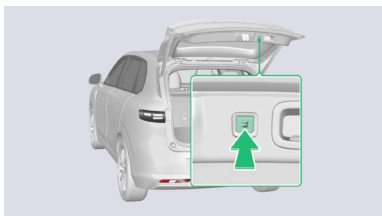

Cuando el vehículo está en estado detenido, si se abre el portón trasero eléctrico, pulse el interruptor interior del portón trasero y éste se cerrará automáticamente.

TABLERO DE INSTRUMENTOS Y CONTROLES

Durante el proceso de cierre del portón trasero, si presiona el interruptor interior del portón trasero, el portón trasero pausará su funcionamiento.

ABRIR/CERRAR EL PORTÓN TRASERO A TRAVÉS DE LA PANTALLA DE INFOTENIMIENTO

En la pantalla/interfaz de "Ajustes - Puertas y ventanas" en la pantalla de infotainment, toque el botón del portón trasero en la pantalla de infotainment para abrir/cerrar/pausar el movimiento del portón trasero; toque el botón "Altura del portón trasero" en la pantalla de infotainment para entrar en la interfaz de ajuste de la altura del portón trasero; deslice el control deslizante hacia arriba/abajo para ajustar la altura de apertura del portón trasero.

▲ ADVERTENCIA

- Está terminantemente prohibido conducir el vehículo con el portón trasero eléctrico en estado abierto.
- No abra el área de carga trasera cuando haya una gran acumulación (como nieve o hielo) en la compuerta levadiza para evitar daños al vehículo o incidentes de seguridad.
- Al abrir/cerrar el portón trasero motorizado, compruebe el entorno circundante y tenga cuidado de evitar personas u obstáculos en la trayectoria de movimiento del portón trasero para prevenir accidentes.
- No accione el portón trasero mientras el vehículo esté en movimiento.
- No permita que nadie viaje en el área de carga.
- No permita que los niños jueguen en el área de carga bajo ninguna circunstancia.
- Al abrir/cerrar el portón trasero en condiciones meteorológicas con vientos fuertes el portón trasero puede moverse bruscamente debido a los fuertes vientos.
- Si almacena contenedores llenos de líquidos, debe tener cuidado de mantenerlos sellados para evitar que las fugas de líquido causen daños al interior del vehículo. Si se produce una fuga, límpiela de inmediato.
- Si el objeto no está asegurado o no está asegurado adecuadamente, puede deslizarse, volcarse o ser lanzado, golpeando al conductor y a los ocupantes del vehículo, especialmente al frenar o realizar giros bruscos, lo que puede presentar un riesgo de lesión.
- No conduzca el vehículo con el portón trasero mal cerrado para evitar que se abra bruscamente, lo que podría provocar la caída de objetos o accidentes.
- Al cerrar el portón trasero manualmente, debe tener especial cuidado para evitar pellizcarse.

TABLERO DE INSTRUMENTOS Y CONTROLES

▲ PRECAUCIÓN

- No instale ningún accesorio en el portón trasero para evitar que falle.
- Tenga cuidado al abrir el portón trasero en condiciones de viento fuerte. Bajo la acción de fuertes vientos, el portón trasero puede abrirse demasiado y acabar deformándose.
- Si el portón trasero está congelado o cubierto de nieve o hielo, no fuerce su apertura. Encienda el aire caliente y espere a que aumente la temperatura interior antes de abrir el portón trasero. En caso de emergencia, cuando sea necesario abrir el portón trasero inmediatamente, vierta agua caliente para derretir el hielo y la nieve y, a continuación, ábralo una vez que la zona congelada se haya desprendido.
- Por favor, cargue los artículos de manera razonable según el espacio del maletero. Si la carga está demasiado llena, no presione con fuerza para cerrar el portón trasero, de lo contrario podría causar daños al equipaje o deformar el portón trasero.
- Si el portón trasero eléctrico está en estado abierto o en funcionamiento y el vehículo experimenta un corte de energía, se inhabilita la función de alimentación del portón trasero. Cuando el vehículo se encienda de nuevo, tendrá que cerrar manualmente el portón trasero una vez para activar la función eléctrica del portón trasero.

APERTURA DE EMERGENCIA DEL PORTÓN TRASERO

Cuando el portón trasero eléctrico no se abre normalmente, puede abrirse desde el interior del vehículo como medida de emergencia.

1. Accione el interruptor de bloqueo del respaldo del asiento trasero y abata el respaldo del asiento trasero hacia delante para entrar en la zona del maletero.

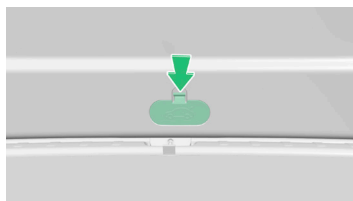

2. Retire la cubierta embellecedora del interruptor de emergencia en el portón trasero.



TABLERO DE INSTRUMENTOS Y CONTROLES

3. Gire el interruptor de bloqueo de emergencia del portón trasero en el sentido de las agujas del reloj para desbloquear el portón trasero, y empuje el portón hacia fuera.

FUNCIÓN ANTIPELLIZCO DEL PORTÓN TRASERO

Cuando la puerta trasera levadiza eléctrica detecta obstáculos durante su funcionamiento, se activará la función antiatrapamiento. El portón trasero se detiene y retrocede durante una distancia determinada, mientras suena el zumbador durante 4 veces.

▲ ADVERTENCIA

La función antipellizco puede no funcionar justo antes de que el portón trasero esté completamente cerrado.

PORTÓN TRASERO (SI ASÍ ESTÁ EQUIPADO)

ABRIR/CERRAR EL PORTÓN TRASERO

ABRIR EL PORTÓN TRASERO

Para la apertura manual del portón trasero, consulte el apartado sobre el portón trasero eléctrico. Después de desbloquear el portón trasero, debe levantarlo manualmente hasta una posición adecuada.

CERRAR EL PORTÓN TRASERO

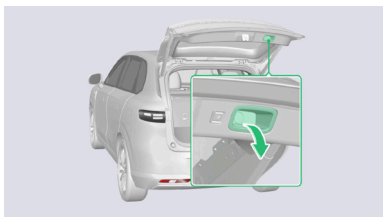

Sujete la manija interior de la compuerta trasera levadiza y bájela hasta situarla cerca de la defensa trasera; a continuación, presione suavemente hacia abajo para cerrarla.

DESBLOQUEO DE EMERGENCIA DEL PORTÓN TRASERO MANUAL

Cuando el portón trasero manual no puede abrirse normalmente, puede abrirse desde el interior del vehículo como medida de emergencia.

1. Accione el interruptor de bloqueo del respaldo del asiento trasero y abata el respaldo del asiento trasero hacia delante para entrar en la zona del maletero.

TABLERO DE INSTRUMENTOS Y CONTROLES

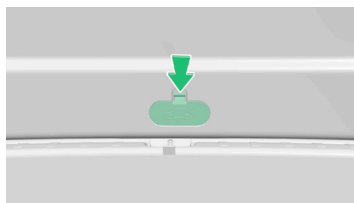

2. Retire la cubierta embellecedora del interruptor de emergencia en el portón trasero.



3. Gire el interruptor de bloqueo de emergencia del portón trasero en el sentido de las agujas del reloj para desbloquear el portón trasero, y empuje el portón hacia fuera.

VENTANAS ELÉCTRICAS

CONTROL DE LAS VENTANAS DEL LADO DEL CONDUCTOR

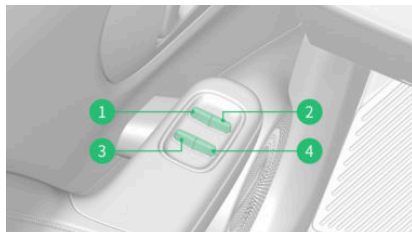

1. Interruptor de apertura/cierre eléctrico de la ventana delantera izquierda
2. Interruptor de apertura/cierre eléctrico de la ventana delantera derecha
3. Interruptor de apertura/cierre eléctrico de la ventana trasera izquierda
4. Interruptor de apertura/cierre eléctrico de la ventana trasera derecha

SUBIR LA VENTANA MANUALMENTE

Mantenga presionado hacia atrás el interruptor de apertura/cierre eléctrico de ventana correspondiente durante un tiempo prolongado para subir la ventanilla lateral correspondiente. Suelte el botón, y la ventana dejará de subir.

TABLERO DE INSTRUMENTOS Y CONTROLES

SUBIR LA VENTANA AUTOMÁTICAMENTE

Presione brevemente hacia atrás el interruptor de apertura/cierre de ventana correspondiente; la ventana correspondiente sube. Suelte el botón y la ventana subirá hasta la posición de cierre total.

BAJAR LA VENTANA MANUALMENTE

Mantenga presionado hacia adelante el interruptor de apertura/cierre de ventana correspondiente para bajar la ventanilla lateral correspondiente. Suelte el botón, y la ventana dejará de bajar.

BAJAR LA VENTANA AUTOMÁTICAMENTE

Presione brevemente hacia adelante el interruptor de apertura/cierre de ventana correspondiente, la ventana lateral correspondiente baja; suelte el botón, y la ventana baja hasta la posición de apertura total.

CONTROLAR LAS VENTANAS DEL VEHÍCULO A TRAVÉS DE LA PANTALLA DE INFOTENIMIENTO

Las ventanas se pueden ajustar en la pantalla "Ajustes - Puertas y Ventanas" de la pantalla de infotenido.

- Ajuste la posición actual de la ventana a totalmente cerrada, totalmente abierta o ventilación.
- Active o desactive la función de cierre de ventana. Cuando la función de cierre de ventana está activada, el pasajero delantero y los ocupantes de los asientos traseros no pueden accionar las ventanas correspondientes.
- Ajuste para realizar la operación de mantener actual, cierre de ventana o ventilación cuando el vehículo está bloqueado.

▲ ADVERTENCIA

- Es responsabilidad del conductor instruir a los demás pasajeros sobre cómo usar los elevalunas eléctricos para garantizar la seguridad.
- No permita que los niños manipulen las ventanas para evitar que se pellizquen.
- Al cerrar las ventanas, asegúrese de que la cabeza, manos y otras partes del cuerpo de todos los ocupantes se mantengan alejadas de las ventanas para evitar lesiones accidentales.

NOTA:

- Consulte la sección "Control de las ventanas del lado del conductor" para la operación de los demás botones de las ventanas.
- Compruebe que las ventanas del vehículo estén completamente cerradas antes de salir.
- Cuando una misma ventana se sube y se baja varias veces seguidas, la ventana puede entrar en el estado de protección, momento

TABLERO DE INSTRUMENTOS Y CONTROLES

en el cual no será posible accionar la ventana para subirla y bajarla, y la ventana volverá a la normalidad después de 2 min.

- Las ventanas deben inicializarse antes de que esté disponible la función de subida y bajada automática. Si las ventanas no se pueden subir y bajar automáticamente, es necesario reinicializarlas.

FUNCIÓN ANTIPELLIZCO DE LAS VENTANAS DEL COCHE

El vehículo cuenta con funciones antiatrapamiento en las ventanas de las cuatro ventanas Durante la subida automática de la ventana, si se detecta un obstáculo que impide el funcionamiento de la ventana, esta invertirá su movimiento por una cierta distancia y luego se detendrá.

▲ ADVERTENCIA

- Los objetos ligeros o pequeños no pueden interrumpir el funcionamiento de la ventana. Sistemas de Instrumentación y Control y es posible que la función antipellizco no funcione.
- Queda terminantemente prohibido utilizar cualquier parte del cuerpo para probar la función antipellizco.
- A pesar de la protección antipellizco, sigue siendo necesario asegurarse de que la trayectoria de cierre de la ventana esté libre de obstáculos. En circunstancias especiales (por ejemplo, obstáculos delgados o blandos) no se puede garantizar que la función antipellizco se active.
- Al conducir en condiciones especiales de la camino, el cierre de las ventanas puede activar la función antipellizco.
- No suba la ventana cuando exista un obstáculo en la trayectoria de cierre de la ventana para evitar que esta se dañe.

REINICIALIZACIÓN DE LA VENTANA

Baje manualmente la ventana hasta el tope o límite inferior, luego súbala hasta el tope o límite superior y mantenga durante más de 1 segundo. Cuando el motor deje de funcionar, suelte el botón para completar la inicialización de la ventana.

TOLDO SOLAR ELÉCTRICO

CONTROL DEL TOLDO SOLAR

En la interfaz de "Ajustes - Ventanas y puertas - Parasol (Toldo solar)" en la pantalla de infotainment, puede deslizar hacia arriba y hacia abajo en el área del toldo solar para controlar la apertura de este en la proporción correspondiente.

TABLERO DE INSTRUMENTOS Y CONTROLES

▲ ADVERTENCIA

- No la accione cuando haya un obstáculo en el área del parasol para evitar pellizcar o dañar el parasol.
- No permita que los niños manipulen el parasol para evitar que se pellizquen.
- Al cerrar el toldo solar, tenga cuidado para evitar que alguna parte del cuerpo del ocupante quede atrapada en el toldo solar que se está cerrando, lo que podría causar lesiones graves.

NOTA: Cuando el toldo solar funciona durante más de 120 segundos, se activa la función de protección de calefacción del motor y el parasol deja de moverse.

FUNCIÓN ANTIPELLIZCO DEL TOLDO SOLAR

Cuando el toldo solar encuentra un obstáculo al cerrarse, se deslizará hacia atrás hasta una posición determinada.

▲ ADVERTENCIA

- La función antipellizco del toldo solar no puede atrapar objetos finos o pequeños.
- Queda terminantemente prohibido utilizar cualquier parte del cuerpo para probar la función antipellizco.
- Al cerrar el toldo solar, asegúrese de que todos los ocupantes mantengan la cabeza, las manos y otras partes del cuerpo alejadas del parasol. Evite causar lesiones accidentales a conductores y ocupantes.

INICIALIZACIÓN DEL TOLDO SOLAR

Si el toldo solar no puede cerrarse normalmente o no cierra bien después de un período de uso, es necesario inicializar el toldo solar:

1. En la interfaz de "Ajuste de ventana y puerta" en la pantalla de infotainment, mantenga presionado el botón del toldo solar durante 10 segundos, el toldo solar comenzará a funcionar (puede dejar de presionar el toldo solar cuando comienza a funcionar), el toldo solar funcionará hasta la posición de apertura completa y, a continuación, funcionará hasta la posición de totalmente cerrado de nuevo. Tras registrar la posición completamente cerrada, el toldo solar se desplazará de nuevo hasta la posición completamente abierto y se detendrá. La inicialización finaliza.
2. La pantalla de infotainment indicará si la inicialización del parasol fue correcta o fallida. Si aparece un mensaje indicando que la inicialización del parasol ha fallado, repita los pasos anteriores y vuelva a realizar la operación.

TABLERO DE INSTRUMENTOS Y CONTROLES

▲ ADVERTENCIA

Durante la operación de inicialización del toldo solar, tenga cuidado para evitar que alguna parte del cuerpo de un ocupante quede atrapada al cerrar el parasol, lo que podría provocar lesiones graves.

NOTA:

- Durante la operación de inicialización del toldo solar, al presionar de nuevo el botón del toldo solar para detener la operación, la inicialización fallará y tendrá que realizarla de nuevo.
- Durante la operación de inicialización del toldo solar, si desconecta la alimentación del vehículo provocará que la inicialización falle y tendrá que realizarla de nuevo.

COMPARTIMIENTO DEL MOTOR (COFRE)

APERTURA DEL COFRE

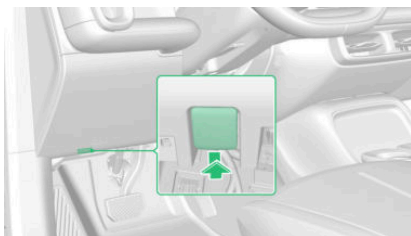

1. Tire dos veces seguidas de la manija de desbloqueo del compartimiento del motor, situada en la esquina inferior izquierda del módulo de instrumentos, y el compartimiento del motor se desbloqueará y se levantará ligeramente.

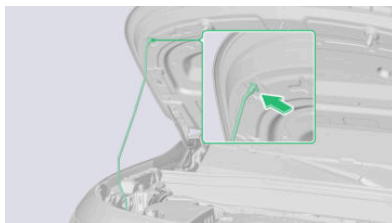

2. Levante el cofre hacia arriba y apóyelo con la varilla de soporte.

▲ ADVERTENCIA

No accione la liberación del compartimiento del motor mientras el vehículo esté en movimiento.

TABLERO DE INSTRUMENTOS Y CONTROLES

▲ PRECAUCIÓN

- Para evitar arañazos, no lleve ningún objeto en las manos (p. ej., llaves del coche, joyas, etc.).
- Al abrir el compartimento del motor en condiciones de nieve o hielo en invierno, retire la nieve (o el hielo) del cofre antes de abrirlo.

CERRADO DEL COMPARTIMENTO

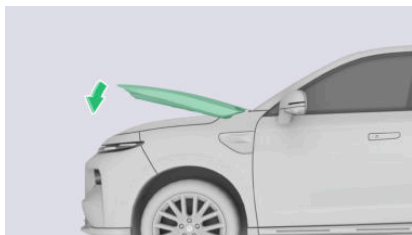

Antes de cerrar el cofre, compruebe que no queden herramientas, trapos sucios, etc., en el compartimento del motor, guarde la barra estabilizadora y, a continuación, baje lentamente el cofre hasta una cierta altura; después, suelte el cofre para que caiga libremente y asegúrese de que queda bloqueado en su sitio. Si es necesario, presione hacia abajo el borde delantero del cofre para bloquearlo en su lugar.

Si el compartimento del motor no está completamente cerrado, vuelva a abrirlo, a continuación, ciérrelo correctamente.

▲ ADVERTENCIA

- Antes de iniciar la marcha, asegúrese de que el compartimento del motor esté cerrado y bloqueado; de lo contrario, podría abrirse repentinamente durante la marcha y provocar un accidente.
- Antes de cerrar el cofre, asegúrese de que el recorrido de cierre bajo el capó no esté obstruido; de lo contrario, existe riesgo de lesiones personales.

NOTA: No presione con fuerza sobre el cofre para evitar dañarlo.

ESPEJOS RETROVISORES EXTERIORES

AJUSTE ELÉCTRICO DEL ESPEJO RETROVISOR EXTERIOR

1. En la interfaz "Ajustes - Conducción" de la pantalla de infotainment, toque el botón "Ajuste del espejo retrovisor" para entrar en la interfaz de ajuste del espejo retrovisor.

TABLERO DE INSTRUMENTOS Y CONTROLES

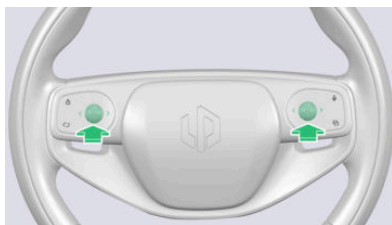

2. Desplace la rueda izquierda/derecha del volante hacia arriba y hacia abajo para ajustar el ángulo de los retrovisores exteriores izquierdo/derecho hacia arriba y hacia abajo. Gire la rueda izquierda/derecha situada en el lado izquierdo/derecho del volante para ajustar el ángulo del espejo retrovisor exterior izquierdo/derecho.

▲ ADVERTENCIA

Está terminantemente prohibido ajustar los espejos retrovisores exteriores durante la conducción para evitar accidentes debido a distracciones.

CALEFACCIÓN DEL ESPEJO RETROVISOR EXTERIOR

Al conducir en días lluviosos, los espejos retrovisores exteriores son propensos a acumular gotas de agua residuales, lo que provoca la obstrucción del campo de visión del conductor y afecta a la seguridad de la conducción. La función de calefacción del espejo retrovisor exterior mantiene el espejo retrovisor exterior limpio calentando el cristal del espejo retrovisor para que las gotas de agua en el cristal se calienten y se evaporen.

En la interfaz "Ajustes - Conducción - Ajuste del espejo retrovisor" de la pantalla de infotainment, toque el botón "Calefacción" para activar o desactivar la función de calefacción del espejo retrovisor exterior.

▲ ADVERTENCIA

No toque el cristal del espejo retrovisor exterior con las manos durante el calentamiento de los espejos retrovisores para evitar quemaduras.

PLEGADO ELÉCTRICO DEL ESPEJO RETROVISOR EXTERIOR (SI ASÍ ESTÁ EQUIPADO)

Cuando los espejos retrovisores exteriores estén en estado desplegado, en la interfaz "Ajustes - Conducción - Ajuste del espejo retrovisor" de la pantalla de infotainment, toque el botón "Plegar" para plegar eléctricamente los espejos retrovisores exteriores. Cuando los retrovisores exteriores estén en estado plegado, toque el botón "Extender" para extender eléctricamente los retrovisores exteriores.

TABLERO DE INSTRUMENTOS Y CONTROLES

PLEGADO AUTOMÁTICO DE LOS ESPEJOS RETROVISORES EXTERIORES AL BLOQUEAR (SI ASÍ ESTÁ EQUIPADO)

Después de activar la función de plegado/extensión automática de los espejos retrovisores exteriores en la interfaz de "Ajustes - Conducción - Ajuste del espejo retrovisor" en la pantalla de infoentretenimiento, los espejos retrovisores exteriores se expandirán automáticamente cuando se desbloquee el vehículo y se plegarán automáticamente cuando se bloquee el vehículo.

PLEGADO MANUAL DEL ESPEJO RETROVISOR EXTERIOR

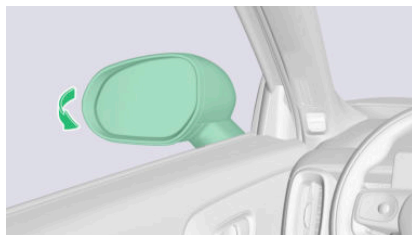

Empuje el espejo retrovisor exterior hacia la parte trasera del vehículo para plegarlo.

▲ PRECAUCIÓN

No pliegue manualmente los espejos retrovisores exteriores con función de plegado eléctrico con demasiada frecuencia; de lo contrario, el mecanismo interno de plegado se dañará prematuramente, lo que provocará un fallo en el plegado eléctrico.

ESPEJO RETROVISOR INTERIOR

AJUSTE DEL ESPEJO RETROVISOR INTERIOR

Ajuste el espejo retrovisor interior al ángulo adecuado antes de conducir el vehículo.

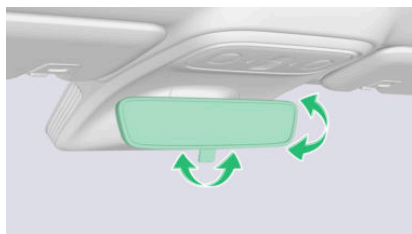

Gire el espejo retrovisor interior hacia arriba y hacia abajo, y hacia la izquierda y hacia la derecha para ajustarlo a la posición correcta para ver hacia atrás.

TABlero DE INSTRUMENTOS Y CONTROLES

ESPEJO ANTIRREFLEJANTE MANUAL



Cuando las luces del vehículo que circula detrás sean demasiado intensas, voltee la manija situada en el extremo inferior del espejo retrovisor interior para inclinarlo y evitar el deslumbramiento del conductor.

▲ ADVERTENCIA

- No ajuste el espejo retrovisor interior durante la conducción para evitar distracciones que podrían provocar la pérdida de control del vehículo y ponerlo en peligro.
- Al ajustar el espejo retrovisor interior, no lo mueva bruscamente si está atascado, ya que podría provocar que el espejo retrovisor interior se caiga.
- No coloque ningún objeto alrededor del espejo retrovisor interior para que no interfiera en la capacidad del conductor de observar el camino.
- No cuelgue objetos pesados del espejo retrovisor interior ni lo balancee o arrastre con fuerza.

VOLANTE

INFORMACIÓN DE LOS BOTONES AL VOLANTE

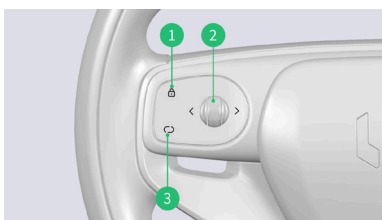

1. Botón de desbloqueo/bloqueo
 - Presione el botón para desbloquear/ bloquear el vehículo. (Esta operación no es válida cuando el vehículo está en estado antirrobo).
2. Rueda de desplazamiento izquierda
 - Escenario de control crucero: Cada desplazamiento hacia arriba ajusta la velocidad de crucero en +1 km/h, y cada desplazamiento hacia abajo ajusta la velocidad de crucero en -1 km/h. Cuando el ACC y el LCC están

TABLERO DE INSTRUMENTOS Y CONTROLES

activados y el módulo de instrumentos muestra un recordatorio de límite de velocidad, presione para confirmar y controlar la velocidad del vehículo. Empujar la rueda a la izquierda reduce la distancia de seguimiento, mientras que empujar a la derecha la aumenta.

- Escenario de ajuste del retrovisor exterior: Desplácese hacia arriba o hacia abajo para ajustar verticalmente el espejo retrovisor exterior izquierdo; empuje hacia la izquierda o hacia la derecha para ajustar horizontalmente el espejo retrovisor exterior izquierdo.

3. Botón personalizado

- Presione el botón (una o dos veces) para activar las funciones personalizadas.
- Las funciones personalizadas pueden configurarse a través de la interfaz "Ajustes - Conducción - Botón personalizado del volante" en la pantalla de infotainment.

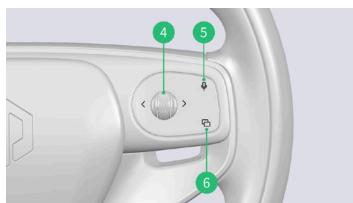

4. Rueda de desplazamiento derecha

- Escenario de reproducción multimedia: Desplácese hacia arriba para aumentar el volumen, hacia abajo para disminuirlo; Presione para reproducir/pausar el contenido multimedia. Empuje a la izquierda: canción anterior; deslizar a la derecha: canción siguiente.
- Escenario de teléfono en conexión inalámbrica: Cuando llega una llamada, presione a la izquierda para responder y a la derecha para colgar.
- Escenario de ajuste del retrovisor exterior: Desplácese hacia arriba o hacia abajo para ajustar verticalmente el retrovisor exterior derecho; presione hacia la izquierda o hacia la derecha para ajustar horizontalmente el retrovisor exterior derecho.
- Escenario de navegación: Desplácese hacia arriba para seleccionar la ruta de navegación anterior, y desplácese hacia abajo para seleccionar la siguiente ruta de navegación.

5. Botón de voz

- Presione el botón para activar la función de reconocimiento de voz.

6. Botón de cambio de información del instrumento

- Presione el botón para navegar por la información que se muestra en la parte derecha del tablero/módulo de instrumentos.

TABLERO DE INSTRUMENTOS Y CONTROLES

CLAXON

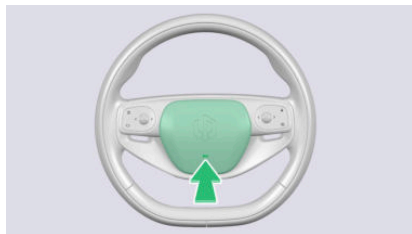

Presione la zona central del volante para hacer sonar el claxon, suéltela para que deje de sonar.

NOTA:

- Le rogamos que no utilice el claxon de forma arbitraria en zonas de prohibido usarlo (oficinas gubernamentales, escuelas, unidades militares, hospitales, comunidades residenciales, etc.) para reducir las molestias por ruido.
- Cuando utilice el claxon, cumpla con las normativas de tráfico locales.

AJUSTE DEL VOLANTE

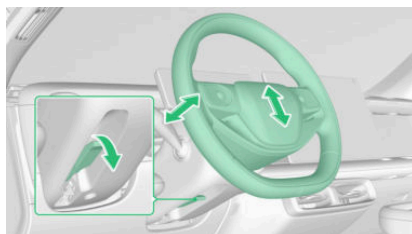

Antes de conducir el vehículo, ajuste la posición del volante según sus necesidades.

1. Empuje la manija de ajuste del volante hacia abajo.
2. Sujete firmemente el volante con ambas manos y ajústelo hacia arriba y hacia abajo, hacia delante y hacia atrás hasta alcanzar la posición deseada.
3. Gire la manija de ajuste del volante hacia arriba y bloquee el volante.
4. Mueva el volante hacia arriba, hacia abajo, hacia delante y hacia atrás, y confirme que el volante esté bien bloqueado.

▲ ADVERTENCIA

- No ajuste el volante mientras el vehículo esté en movimiento para evitar causar un accidente de tráfico.

TABLERO DE INSTRUMENTOS Y CONTROLES

▲ ADVERTENCIA

- Asegúrese de que el volante esté bloqueado de forma segura después de ajustar el volante. De lo contrario, el volante podría moverse de forma repentina, causando un accidente que podría resultar en lesiones graves o la muerte.
- Una posición inadecuada del volante o una postura incorrecta al sentarse pueden causar lesiones personales. Por seguridad, el volante debe estar directamente delante del pecho, y se recomienda que la distancia entre el volante y el pecho no sea inferior a 25 cm; de lo contrario, la bolsa de aire no puede proporcionar una protección efectiva en caso de accidente.

CALEFACCIÓN DEL VOLANTE (SI ASÍ ESTÁ EQUIPADO)

La función de calefacción del volante hace que este se caliente durante la temporada de frío.

En la interfaz/pantalla "Asiento" de la pantalla de control central, se puede activar o desactivar la función de calefacción del volante. Toque el botón "Ajustes" en la interfaz del asiento para activar o desactivar la función de calefacción automática del volante. Cuando la función está activada, el sistema enciende automáticamente la calefacción del volante cuando la temperatura es baja.

▲ PRECAUCIÓN

Una vez activada la función de calefacción del volante, si no nota ningún cambio en la temperatura o sensación de calor durante un tiempo prolongado, debe desactivar esta función inmediatamente y acudir a un Distribuidor Autorizado para que la revisen y reparen.

ASIENTOS

ASIENTO DEL CONDUCTOR

AJUSTE ELÉCTRICO EN 6 VÍAS (SI ASÍ ESTÁ EQUIPADO)

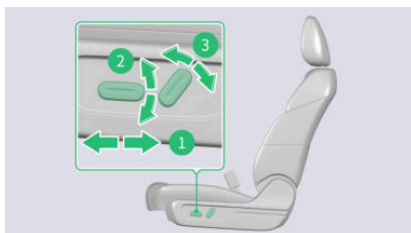

Empuje el interruptor de ajuste 2 hacia adelante o hacia atrás en la dirección indicada por la flecha 1, y el asiento se deslizará hacia adelante o hacia atrás. Suelte el interruptor de ajuste, y el asiento dejará de deslizarse.

TABLERO DE INSTRUMENTOS Y CONTROLES

Mueva el interruptor de ajuste 2 hacia arriba o hacia abajo en la dirección indicada por las flechas, y el asiento subirá o bajará. Suelte el interruptor de ajuste, y el asiento dejará de elevarse.

Empuje el interruptor de ajuste 3 hacia adelante o hacia atrás en la dirección indicada por las flechas, y el respaldo se inclinará hacia adelante o hacia atrás. Suelte el interruptor de ajuste, y el respaldo dejará de inclinarse.

AJUSTE MANUAL EN 6 VÍAS (SI ASÍ ESTÁ EQUIPADO)

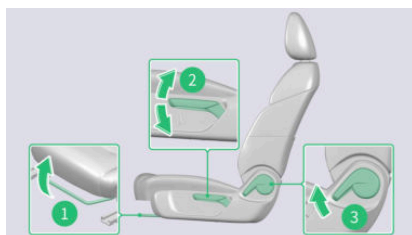

Tire de la palanca 1 de desbloqueo hacia arriba en la dirección indicada por la flecha, luego apoye ligeramente su cuerpo contra el asiento y deslice el asiento hacia adelante o hacia atrás. Suelte la palanca de desbloqueo y el asiento dejará de deslizarse, aplique una ligera fuerza hacia adelante o hacia atrás con la carrocería, escuchará un sonido de "clic" y el asiento quedará bloqueado.

Tire de la palanca de ajuste 2 repetidamente hacia arriba o presione hacia abajo en la dirección indicada por la flecha, el asiento se elevará o bajará; suelte la palanca de ajuste y el asiento dejará de elevarse o bajarse.

Tire hacia arriba de la palanca de desbloqueo 3 en la dirección indicada por la flecha, y utilice la presión de su espalda para controlar la inclinación del respaldo hacia adelante o hacia atrás, ajuste el respaldo a la posición deseada y suelte la palanca de ajuste 3.

▲ ADVERTENCIA

- Tenga cuidado al ajustar el asiento para asegurarse de que el movimiento del asiento no cause lesiones a otros ocupantes.
- No coloque los dedos ni otras partes del cuerpo debajo del asiento, ya que podrían quedar atrapados.
- No ajuste el asiento mientras conduce para evitar perder el control del vehículo debido al movimiento del asiento.
- No ajuste el asiento con el cinturón de seguridad abrochado para evitar incidentes en los que el cinturón de seguridad no pueda mantener su estado normal, causando lesiones a los ocupantes y el fallo de la función de protección.
- Queda estrictamente prohibido instalar fundas en los asientos, ya que pueden impedir que las bolsas de aire laterales delanteras se desplieguen correctamente en caso de incidente.

TABLERO DE INSTRUMENTOS Y CONTROLES

NOTA:

- No coloque ningún objeto debajo del asiento, ya que podría obstruir el funcionamiento del asiento.
- Después de ajustar el asiento, empuje el asiento y el respaldo del asiento hacia adelante y hacia atrás para confirmar que el asiento y el respaldo del asiento están bloqueados en posición.

ASIENTO DEL PASAJERO DELANTERO

AJUSTE ELÉCTRICO EN 4 VÍAS (SI ASÍ ESTÁ EQUIPADO)

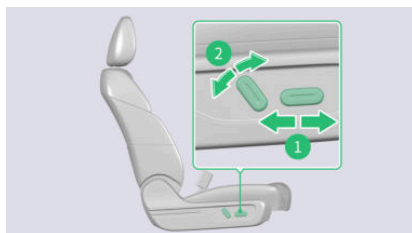

Empuje el interruptor de ajuste del asiento 1 hacia adelante o hacia atrás en la dirección indicada por las flechas, y el asiento se moverá hacia adelante o hacia atrás. Suelte el interruptor de ajuste, y el asiento dejará de deslizarse.

Empuje el interruptor de ajuste del respaldo 2 hacia adelante o hacia atrás en la dirección indicada por las flechas, y el respaldo se inclinará hacia adelante o hacia atrás. Suelte el interruptor de ajuste, y el respaldo dejará de inclinarse.

AJUSTE MANUAL EN 4 VÍAS (SI ASÍ ESTÁ EQUIPADO)

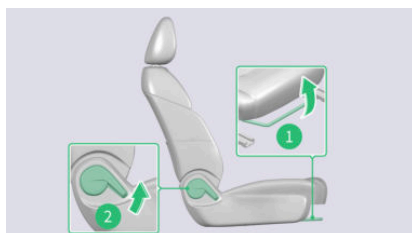

Tire de la palanca de ajuste 1 hacia arriba en la dirección indicada por la flecha, luego apoye ligeramente su cuerpo contra el asiento y deslice el asiento hacia adelante o hacia atrás. Suelte la palanca de ajuste y el asiento dejará de deslizarse, aplique una ligera fuerza hacia adelante o hacia atrás, escuchará un sonido de "clic" y el asiento quedará bloqueado.

Tire hacia arriba de la palanca de ajuste del respaldo 2 en la dirección indicada por la flecha, y utilice la presión de su espalda para controlar la inclinación del respaldo hacia adelante o hacia atrás, ajuste el respaldo a la posición deseada y suelte la palanca de ajuste.

TABLERO DE INSTRUMENTOS Y CONTROLES

▲ ADVERTENCIA

- Tenga cuidado al ajustar el asiento para asegurarse de que el movimiento del asiento no cause lesiones a otros ocupantes.
- No coloque los dedos ni otras partes del cuerpo debajo del asiento, ya que podrían quedar atrapados.
- Al ajustar el ángulo de inclinación del respaldo del asiento, asegúrese de que su espalda esté apoyada contra el respaldo del asiento para evitar que el ángulo del respaldo del asiento se pliegue demasiado rápido, lo que podría causar lesiones innecesarias.
- No ajuste el asiento mientras conduce para evitar perder el control del vehículo debido al movimiento del asiento.
- No ajuste el asiento con el cinturón de seguridad abrochado para evitar que el cinturón de seguridad se salga, causando lesiones a los ocupantes y el fallo de la función de protección.
- Queda estrictamente prohibido instalar fundas en los asientos, ya que pueden impedir que las bolsas de aire laterales delanteras se desplieguen correctamente en caso de accidente.

NOTA:

- No coloque ningún objeto debajo del asiento, ya que podría obstruir el funcionamiento del asiento.
- Después de ajustar el asiento, empuje el asiento y el respaldo del asiento hacia adelante y hacia atrás para confirmar que el asiento y el respaldo del asiento están bloqueados.

AJUSTE DE ALTURA DE LA CABECERA DELANTERA

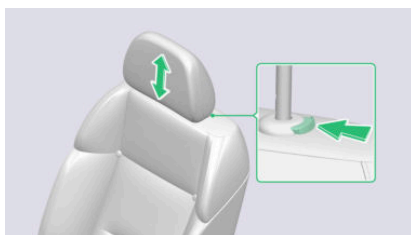

Elevar: Tire de la cabecera hacia arriba hasta la posición adecuada y ajuste la altura de la cabecera.

Bajar: Presione el botón de ajuste de la cabecera mientras empuja hacia abajo la cabecera hasta la posición adecuada.

Desmontaje: Presione el botón de ajuste de la cabecera y, simultáneamente, tire de la cabecera hacia arriba para sacarlo.

Montaje: Alinee la cabecera con los orificios de montaje y empújelo hacia abajo hasta la posición de bloqueo. Presione el botón de ajuste de la cabecera mientras empuja la cabecera hacia abajo para instalarla.

TABLERO DE INSTRUMENTOS Y CONTROLES

▲ ADVERTENCIA

- La cabecera debe ajustarse correctamente según la altura del conductor y del ocupante para obtener el mejor efecto de protección.
- Ajuste la cabecera del asiento de modo que el centro de la cabecera esté a la altura de los ojos del conductor y de los pasajeros.
- La posición más baja de la cabecera del asiento no es una posición de uso recomendada y es necesario elevar la cabecera y bloquearla antes de usarla.
- No conduzca el vehículo sin la cabecera colocada y correctamente ajustada. En caso de accidente o de una aceleración o desaceleración rápida, los asientos sin cabeceras no proporcionan la protección necesaria para la cabeza y pueden causar lesiones graves.

CALEFACCIÓN/VENTILACIÓN DEL ASIENTO DELANTERO (SI ASÍ ESTÁ EQUIPADO)

Toque el ícono Ajustes de asiento  en la barra inferior de la pantalla de infotainment para acceder a la interfaz "Ajustes de asiento", donde puede configurar las funciones de calefacción y ventilación del asiento delantero.

Toque el botón de calefacción  del asiento correspondiente para desplazarse: calefacción apagada → nivel de calefacción 3 (máximo) → nivel de calefacción 2 → nivel de calefacción 1 (mínimo) → calefacción apagada.

Toque el botón de ventilación del asiento correspondiente  para desplazarse: ventilación apagada → nivel de ventilación 3 (máximo) → nivel de ventilación 2 → nivel de ventilación 1 (mínimo) → ventilación apagada.

Toque el botón "Ajustes" en la interfaz del asiento para activar o desactivar la función de ventilación/calefacción automática del volante. Con la calefacción del asiento automática activada, cuando la temperatura sea baja y haya un ocupante en el asiento delantero, el sistema encenderá automáticamente la calefacción del asiento. Con la función de ventilación automática del asiento activada, cuando la temperatura sea alta y haya un ocupante en el asiento delantero, el sistema encenderá automáticamente la ventilación del asiento.

▲ ADVERTENCIA

- Si es sensible a los cambios de temperatura, no utilice la función de calefacción del asiento para evitar quemaduras o molestias.
- No utilice la función de calefacción cuando el asiento esté mojado.

TABLERO DE INSTRUMENTOS Y CONTROLES

▲ ADVERTENCIA

- No utilice el calefactor del asiento en la posición más alta durante un período prolongado para evitar quemaduras al conductor y a los ocupantes.
- No utilice ningún elemento aislante, ya que podría provocar un riesgo de sobrecalentamiento en el sistema de calefacción del asiento.
- No coloque objetos punzantes sobre el asiento para evitar daños en el asiento calefactado.
- No utilice productos líquidos para limpiar el asiento.

▲ PRECAUCIÓN

- No se arrodille sobre el asiento ni ejerza una presión localizada excesiva sobre el asiento, ya que esto podría dañar las piezas eléctricas del interior del asiento.
- Si no se produce ningún cambio de temperatura o el asiento permanece caliente durante mucho tiempo después de activar la función de calefacción del asiento, debe desactivar la función de calefacción del asiento inmediatamente y ponerse en contacto con un distribuidor autorizado a tiempo para su revisión y reparación.

NOTA:

- Una vez que la temperatura de los asientos o la temperatura de la cabina alcanza la temperatura deseada, se recomienda apagar la calefacción del asiento para reducir el consumo de energía del vehículo.
- Las aplicaciones y funciones de control de la barra inferior de la pantalla de infotainment se pueden personalizar a través de la interfaz "Configuración - Pantalla - Personalizar barra inferior".

AJUSTE DEL ASIENTO TRASERO

ABATIMIENTO EL RESPALDO DEL ASIENTO TRASERO

Los pasos para abatir el respaldo del asiento trasero son los siguientes:

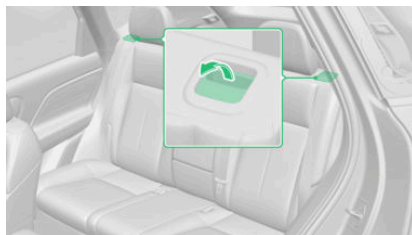

1. Tire de la palanca de desbloqueo del respaldo del asiento trasero.

TABLERO DE INSTRUMENTOS Y CONTROLES



2. Tire de la correa del cinturón de seguridad en ambos lados del asiento trasero hacia la puerta, tire del respaldo del asiento trasero hacia adelante, suelte la correa del cinturón de seguridad y abata el respaldo del asiento trasero.

RESTABLECIMIENTO EL RESPALDO DEL ASIENTO TRASERO

Los pasos para restaurar el respaldo del asiento trasero son los siguientes:



1. Tire de la correa del cinturón de seguridad en ambos lados del asiento trasero hacia la puerta, levante el respaldo del asiento trasero y empújelo hacia atrás hasta la posición de bloqueo. Cuando oiga un «clic» y el indicador rojo de la hebilla de desbloqueo quede completamente oculto, el respaldo estará totalmente bloqueado.
2. Suelte las correas del cinturón de seguridad e intente empujar el respaldo del asiento hacia adelante y hacia atrás para asegurarse de que está bloqueado en posición.

▲ PRECAUCIÓN

- Al abatir el asiento trasero, asegúrese de que no haya objetos en el asiento trasero y de que los cinturones de seguridad no estén abrochados; de lo contrario, el asiento trasero podría sufrir daños.
- Al abatir y restablecer el respaldo del asiento trasero, hágalo lentamente para evitar daños en los cinturones de seguridad traseros o un funcionamiento anómalo causado por el abatimiento rápido del respaldo.

NOTA:

- La cabecera debe ajustarse a la posición más baja al abatir y restaurar el respaldo del asiento trasero.
- Cuando un ocupante está sentado en el asiento trasero, la cabecera debe elevarse a una posición adecuada para la cabeza del ocupante.

TABLERO DE INSTRUMENTOS Y CONTROLES

- Cuando el respaldo no está bloqueado, la marca roja situada en la ubicación de la hebilla de desbloqueo queda al descubierto para alertar al ocupante de que el respaldo no está bloqueado.

AJUSTE DE LA ALTURA DE LA CABECERA DEL ASIENTO TRASE-RO

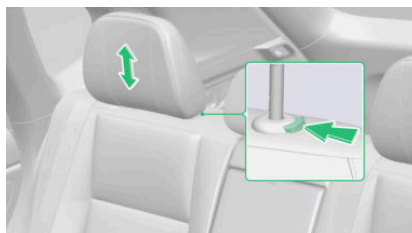

Elevar: Tire de la cabecera hacia arriba hasta la posición adecuada y ajuste la altura de la cabecera.

Bajar: Presione el botón de ajuste de la cabecera mientras empuja hacia abajo la cabecera hasta la posición adecuada.

Desmontaje: Presione el botón de ajuste de la cabecera y, simultáneamente, tire de la cabecera hacia arriba para retirarla.

Montaje: Alinee la cabecera con los orificios de montaje y empújela hacia abajo hasta la posición de bloqueo. Presione el botón de ajuste de la cabecera mientras la empuja hacia abajo para instalarlo.

▲ ADVERTENCIA

- La cabecera debe ajustarse correctamente según la altura del ocupante para garantizar una protección óptima.
- Ajuste la cabecera del asiento de modo que el centro de la cabecera esté a la altura de los ojos del ocupante.
- La posición más baja de la cabecera del asiento no es una posición de uso, es necesario elevar la cabecera y bloquearla antes de usarla.
- No utilice el asiento con la cabecera retirada. En caso de accidente o de una aceleración o desaceleración rápida, los asientos sin cabeceras no proporcionan la protección necesaria para la cabeza y pueden causar lesiones graves.

TABLERO DE INSTRUMENTOS Y CONTROLES

LIMPIAPARABRISAS Y LAVAPARABRISAS

CONTROL DEL LIMPIAPARABRISAS



Conmute el interruptor del limpiaparabrisas situado en el extremo de la palanca de control del limpiaparabrisas para seleccionar la frecuencia de limpieza.

Tipo 1 (si así está equipado)

- ☐ Apagado: El limpiaparabrisas se mantiene en la posición de almacenamiento y no se mueve.
- ☰ AUTO: El limpiaparabrisas puede seleccionar automáticamente la frecuencia de limpieza o apagarse según el entorno de precipitaciones.
- ☰ Posición intermitente: El limpiaparabrisas limpia a intervalos determinados.
- ▬ Velocidad manual baja: El limpiaparabrisas continúa funcionando de forma constante a una baja velocidad.
- ▬ Velocidad manual alta: El limpiaparabrisas continúa funcionando de forma constante a una alta velocidad.

Tipo 2 (si así está equipado)

- ☐ Apagado: El limpiaparabrisas se mantiene en la posición inicial y no se mueve.
- ☰ Posición intermitente de baja velocidad: El limpiaparabrisas se limpia automáticamente a baja velocidad con intervalos más largos.
- ☰ Posición intermitente de alta velocidad: El limpiaparabrisas se limpia automáticamente a baja velocidad con intervalos cortos.
- ▬ Velocidad baja manual: El limpiaparabrisas continúa funcionando de forma constante a una baja velocidad.
- ▬ Velocidad alta manual: El limpiaparabrisas continúa funcionando de forma constante a una alta velocidad.

NOTA:

- Si el parabrisas está contaminado con suciedad o sustancias extrañas (nieve, goma de árboles, etc.), éstas deben limpiarse cuida-

TABLERO DE INSTRUMENTOS Y CONTROLES

dosamente con anterioridad. De lo contrario, podrían dañarse las escobillas o el mecanismo interno del limpiaparabrisas.

- Antes de utilizar el limpiaparabrisas en invierno, asegúrese de que la escobilla no está congelada en el parabrisas.
- Antes de lavar el coche, asegúrese de que el parabrisas esté en posición de apagado.

LAVAPARABRISAS



Mantenga presionado el botón de encendido del lavado. El limpiador frontal rociará líquido de lavado, seguido de tres ciclos de limpieza a baja velocidad del limpiaparabrisas. Transcurridos unos segundos, el limpiaparabrisas realizará un único barrido adicional antes de detener su funcionamiento.

▲ PRECAUCIÓN

No utilice el limpiaparabrisas cuando el parabrisas esté en estado seco o el líquido lavaparabrisas en el depósito del líquido lavaparabrisas esté vacío.

ILUMINACIÓN EXTERIOR

CONTROLAR LAS LÁMPARAS DEL VEHÍCULO A TRAVÉS DE LA PANTALLA DE INFOTENIMIENTO

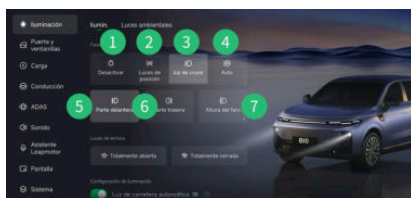

Los interruptores de las luces exteriores están integrados principalmente en la pantalla de infotemenimiento. Las luces del vehículo pueden controlarse en la interfaz "Ajustes - Luces" de la pantalla de infotemenimiento:

1. Interruptor de apagado de luces
2. Interruptor de las luces de posición
3. Interruptor de faros/luces bajas

TABLERO DE INSTRUMENTOS Y CONTROLES

4. Interruptor de luces automáticas
5. Interruptor de luces antiniebla delanteras
6. Interruptor de luz antiniebla trasera
7. Interruptor de ajuste de la altura de los faros

APAGADO DE LAS LUCES

Presione el interruptor de apagado de luces (Lights Off) para apagar todas las luces exteriores (solo es posible si el motor está apagado).

NOTA: Las luces exteriores sólo se pueden apagar en su totalidad cuando el vehículo no está en estado "LISTO".

ENCENDIDO DE LAS LUCES DE POSICIÓN

Presione el interruptor de luz de posición para encender las luces de posición delanteras, las luces de posición traseras, la luz de la matrícula y la luz de fondo del interruptor interior.

ENCENDIDO DE LOS FAROS/LUCES BAJAS

Presione el interruptor de luz de cruce para encender las luces de posición y los faros/luces bajas.

ENCENDIDO DE LAS LUCES AUTOMÁTICAS

Presione el botón de luces automáticas para activar la función de luces automáticas. Con la función de luces automáticas activada, el vehículo enciende o apaga automáticamente la luz de cruce y las luces de posición según la intensidad de luz exterior detectada por los sensores.

LUCES ANTINIEBLA DELANTERAS

Toque el interruptor de la luz antiniebla delantera para encender la luz antiniebla delantera. Presione el interruptor de nuevo para apagar la luz antiniebla delantera.

LUZ ANTINIEBLA TRASERA

Toque el botón de la luz antiniebla trasera para encender la luz antiniebla trasera. Presione el botón de nuevo para apagar la luz antiniebla trasera.

NIVELACIÓN DE FAROS



TABLERO DE INSTRUMENTOS Y CONTROLES

Presione el interruptor de ajuste de la altura de los faros para acceder a la interfaz "Ajuste de la altura de los faros". Toque para seleccionar el valor para ajustar la altura del faro.

FAROS/LUCES ALTAS AUTOMÁTICAS

Active la función de faros/luces altas automáticas en la pantalla de infotainment; el vehículo puede cambiar automáticamente entre los faros/luces altas y bajas según la luminosidad de la fuente de luz ambiental durante la conducción, y cambiar automáticamente a luces largas cuando el vehículo detecta que el entorno ambiente es más oscuro y que no hay tráfico por delante, lo que cumple las condiciones para activar los faros/luces altas automáticas.

ILUMINACIÓN TEMPORIZADA EN EL HOGAR

Active la función de iluminación temporizada en la pantalla de infotainment. Cuando la luz exterior es baja, después de bloquear el vehículo, las luces de posición y los faros/luces bajas se encienden durante un período de tiempo y luego se apagan.

▲ ADVERTENCIA

Cuando conduzca con niebla, encienda las luces antiniebla y reduzca la velocidad, y toque el claxon para alertar a otros peatones y vehículos.

NOTA: En ambientes húmedos, cuando hay una diferencia de temperatura significativa, puede aparecer humedad en el interior de las luces delanteras y traseras. Si la humedad desaparece por completo o en gran medida en un breve espacio de tiempo después de encender las luces, no significa que los faros delanteros y traseros tengan un fallo.

CONTROL DE LOS FAROS DEL VEHÍCULO A TRAVÉS DE LA PALANCA DE CONTROL

ENCENDIDO DE LOS FAROS/LUCES ALTAS



Con los faros/luces bajas encendidas, empuje la palanca de control de las luces alejándola del volante, tal como indica la flecha, para encender las luces de largo alcance. Al mismo tiempo, se iluminará el indicador luminoso de las luces de largo alcance en el módulo de instrumentos.

TABLERO DE INSTRUMENTOS Y CONTROLES

▲ ADVERTENCIA

Los faros/luces altas pueden deslumbrar a los conductores de otros vehículos a corta distancia y fácilmente causar incidentes, por favor utilícelas de forma razonable.

NOTA: Cuando se enciende la luz de largo alcance, la luz de cruce se apaga, y la luz de largo alcance se apaga simultáneamente.

ENCENDIDO TEMPORAL DE LOS FAROS/LUCES ALTAS

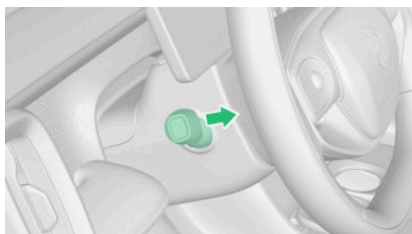

Tire de la palanca de control de las luces hacia el volante para encender los faros/luces altas. Después de que suelte la palanca, ésta volverá automáticamente a su posición original y los faros/luces altas se apagarán. Puede avisar a los demás usuarios del camino de su intenciones de adelantar haciendo destellos de los faros/luces altas de las luces de largo alcance.

ENCENDIDO LAS LUCES INDICADORAS DE DIRECCIÓN (DIRECCIONALES)



Después de encender el vehículo, gire la palanca de control de luces hacia abajo para encender la luz indicadora de dirección izquierda; gire la palanca de control de luces hacia arriba para encender la luz indicadora de dirección derecha.

Con el vehículo encendido, mueva ligeramente la palanca de control de luces hacia abajo, el intermitente a la izquierda parpadea tres veces y la palanca de control de luces se restablece automáticamente; mueva ligeramente la palanca de control de luces hacia arriba, el intermitente a la derecha destella tres veces y la palanca de control de luces regresa a su posición automáticamente.

TABLERO DE INSTRUMENTOS Y CONTROLES

TERCERA LUZ DE FRENO EN POSICIÓN ALTA Y LUCES DE FRENO

Pise el pedal de freno, se encienden la luz de frenado de montaje alto y la luz de freno.

LUZ DE MARCHA ATRÁS

Con el vehículo encendido, cuando se cambia a la Marcha "R", se enciende la luz de marcha atrás; cuando se sale de la Marcha "R", la luz de marcha atrás se apaga.

ILUMINACIÓN INTERIOR

LUZ DE LECTURA DELANTERA

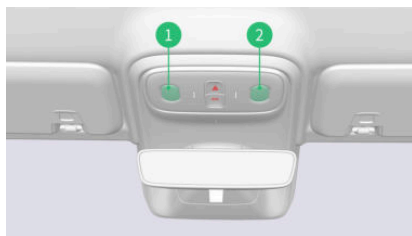

1. Luz de lectura delantera izquierda
2. Luz de lectura delantera derecha

Con la luz de lectura delantera apagada, presione la luz de lectura delantera izquierda/derecha para encender la luz de lectura delantera correspondiente, y vuelva a pulsarla para apagarla.

La función de luz de lectura automática puede activarse a través de la interfaz "Ajustes - Iluminación" de la pantalla de infotención. Una vez activada la función, la luz de lectura se encenderá o apagará automáticamente según el estado de la puerta y del estado de alimentación general del vehículo.

▲ ADVERTENCIA

Evite utilizar la luz de lectura frontal cuando conduzca de noche. El brillo de las luces pueden afectar la capacidad del conductor para conducir con seguridad y causar incidentes de tráfico.

TABLERO DE INSTRUMENTOS Y CONTROLES

LUZ DE CORTESÍA DEL ESPEJO

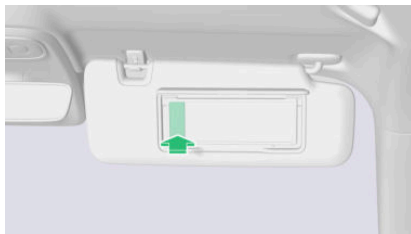

Baje la visera, abra la cubierta del espejo de cortesía y se encenderá la luz del espejo de cortesía. Cierre la tapa del espejo de cortesía y la luz del espejo de cortesía se apagará.

LUZ AMBIENTAL (SI ASÍ ESTÁ EQUIPADO)

La luz ambiental mejora la luminosidad interior en condiciones de poca luz y crea un ambiente suavemente iluminado en la cabina.

En la interfaz «Ajustes - Iluminación - Luz ambiental» de la pantalla de infotainment, se pueden realizar los siguientes ajustes para la luz ambiental:

- Activar/desactivar/automático la luz ambiental.
- Ajuste del color de la luz ambiental.
- Ajuste Del efecto de luz ambiental estática/destello monocromático/parpadeo con cambio de color.
- Ajuste del brillo de la luz ambiental.
- Encender o apagar la luz ambiental: Después de activar el lenguaje de luces, en escenarios específicos (estado de carga, arranque del vehículo y otros escenarios), la visualización del efecto de luz correspondiente se realizará automáticamente.
- Activar/desactivar el ritmo de música. Cuando está activada, puede ajustar el modo de luz y sombra/modo dinámico/modo canon.

LUZ DEL ÁREA DE CARGA

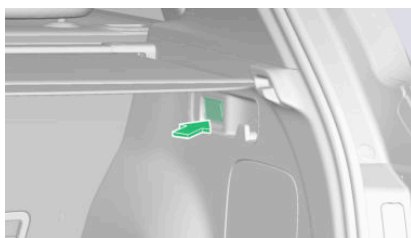

Abra la compuerta trasera y se encenderá la luz del área de carga. Cierre la compuerta trasera y se apagará la luz del área de carga.

TABLERO DE INSTRUMENTOS Y CONTROLES

SISTEMA DE CONTROL DE AIRE ACONDICIONADO

VENTILACIÓN FRONTAL

DISTRIBUCIÓN DE LAS POSICIONES DE VENTILACIÓN FRONTAL

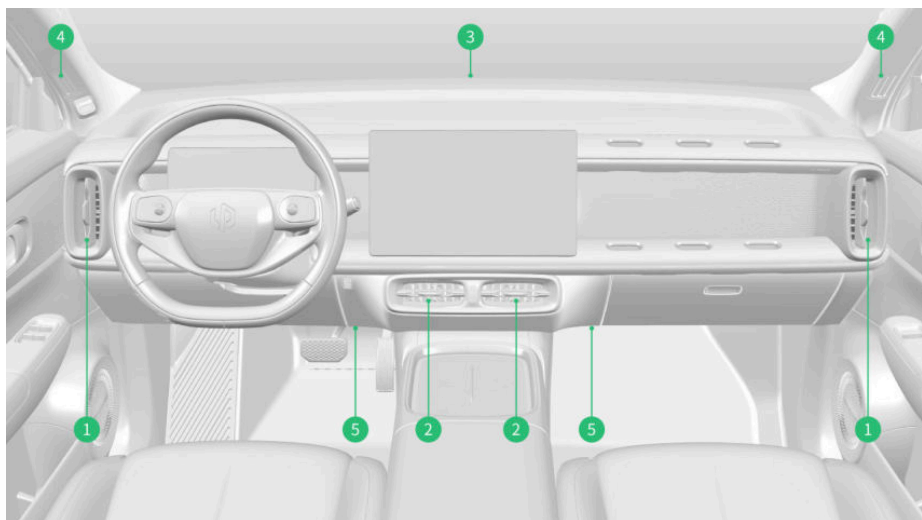

1. Ventilador lateral del asiento del conductor
2. Ventiladores centrales de la fila delantera
3. Ventiladores frontales del desempañador
4. Ventiladores laterales del desempañador
5. Ventiladores frontales para los pies

AJUSTE DE LA VENTILACIÓN EN EL ASIENTO DEL CONDUCTOR



Mueva la perilla de ventilación hacia la izquierda o hacia la derecha para ajustar la dirección del flujo de aire de ventilación.

Empuje la perilla de la ventila hacia arriba y hacia abajo para ajustar la ventilación; empujarla completamente hacia arriba puede cerrar la ventila por completo.

TABLERO DE INSTRUMENTOS Y CONTROLES

AJUSTE DE LA VENTILACIÓN CENTRAL FRONTAL

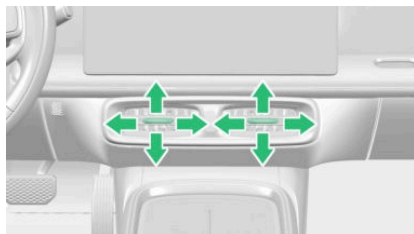

Mueva la palanca de ventilación hacia arriba y hacia abajo para ajustar la dirección del flujo de aire de ventilación.

Empuje la palanca de ventilación hacia la izquierda y hacia la derecha para ajustar el flujo de aire de ventilación, y empuje la palanca por completo hacia los lados para cerrar la ventilación.

VENTILA DEL ASIENTO TRASERO

AJUSTE DE LA VENTILA CENTRAL DEL ASIENTO TRASERO

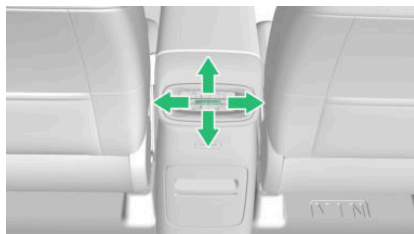

Mueva la palanca de ventilación hacia arriba y hacia abajo para ajustar la dirección del flujo de aire de ventilación.

Empuje la palanca de ventilación hacia la izquierda y hacia la derecha para ajustar el flujo de aire de ventilación, y empuje la palanca por completo hacia los lados para cerrar la ventilación.

TABLERO DE INSTRUMENTOS Y CONTROLES

PANTALLA DE CONTROL DEL AIRE ACONDICIONADO (A/C)



1. Botón de desempañamiento del parabrisas
2. Botón de desempañamiento de la ventana/luneta trasera
3. Botón de modo de aire interior y/o aire exterior
4. Botón de operación automática (Auto)
5. Botón de refrigeración
6. Botón de calefacción
7. Botón de ventilación
8. Botón de ajustes del sistema de A/C
9. Ajuste de temperatura del lado del conductor
10. Ajuste de temperatura del pasajero delantero
11. Ajuste del nivel de flujo de aire
12. Modo desempañamiento y flujo de aire al parabrisas
13. Modo de flujo de aire al tablero
14. Modo de flujo de aire al piso
15. Botón de encendido/apagado del compresor del aire acondicionado A/C
16. Botón de enfriamiento máximo
17. Botón de modo ECO

ENCENDER/APAGAR EL AIRE ACONDICIONADO

Presione el botón «Encender/Apagar A/C» para encender o apagar el sistema del aire acondicionado.

AJUSTE DE LA TEMPERATURA

Desplace el número hacia arriba y hacia abajo para ajustar la tem-

TABLERO DE INSTRUMENTOS Y CONTROLES

peratura del A/C. Rango de regulación de la temperatura disponible: Baja (18 °C)-Alta (32°C).

NOTA:

- Este modelo puede estar equipado con sistema de aire acondicionado de una sola zona. En este caso, las temperaturas del lado del conductor y del pasajero delantero se ajustan de forma sincronizada.
- El valor de temperatura mostrado en la pantalla de infotainment es el valor objetivo de la temperatura ajustada, no el valor real de la temperatura dentro del vehículo



AJUSTE DEL VOLUMEN DE AIRE

Arrastre o toque la barra de ajuste de volumen de aire para ajustar el volumen de aire en las ventilas.

El nivel mínimo de flujo de aire es Nivel 1, y el nivel máximo es Nivel 7.

CONFIGURACIÓN DEL MODO DE SALIDA DE AIRE

Presione el botón correspondiente a la dirección de salida de aire para seleccionar el modo de salida de aire actual:

- Modo de aire en el tablero: Toque el botón de modo  el aire saldrá por la rejilla de ventilación central delantera, la ventilación en el asiento del conductor y otras rejillas de ventilación.
- Modo de aire en el piso: Toque el botón de modo  el aire saldrá por las rejillas de ventilación delanteras y traseras del piso.
- Modo de aire y desempañamiento del parabrisas: Toque el botón de modo  el flujo de aire saldrá por la ventila de desempañamiento frontal y desempañamiento lateral.

NOTA: El modo de aire en el tablero, el modo de aire en el piso y el modo de desempañamiento del parabrisas se pueden activar de forma combinada según las necesidades del usuario.

MODO AIRE INTERIOR/EXTERIOR

Presione el botón "Aire interior y aire exterior" para cambiar el modo de circulación de aire entre circulación automática, aire interior y aire exterior.

- Circulación automática: Ajusta automáticamente el modo de circulación de aire según las condiciones ambientales interiores y exteriores.
- Aire interior: El sistema del aire acondicionado utiliza únicamente el aire del interior del vehículo para la circulación y no toma aire del exterior.
- Aire exterior: El sistema del aire acondicionado toma aire fresco del exterior del vehículo, lo filtra, enfría o calienta dentro del sistema del aire acondicionado y lo envía al interior.

TABLERO DE INSTRUMENTOS Y CONTROLES

▲ ADVERTENCIA

- No utilice el modo Aire Interior durante mucho tiempo, ya que aumentará la concentración de dióxido de carbono al interior del vehículo, lo que no favorece mantener el estado de alerta del conductor y los pasajeros.
- Cuando conduzca por caminos polvorientos, active el modo Aire interior.
- Cuando existe una gran diferencia de temperatura y humedad ambiental entre el interior y el exterior del vehículo, el uso del modo Aire Interior podría provocar empañamiento de las ventanas y del parabrisas, lo que puede afectar la visibilidad durante la conducción y provocar accidentes de tráfico.

MODO DE AIRE ACONDICIONADO AUTOMÁTICO

Presione el botón "Auto" para activar el modo de aire acondicionado automático, y los siguientes elementos se controlarán automáticamente según el valor de temperatura establecido:

- Volumen de aire del tablero.
- Modo de salida de aire.
- Modo Aire interior/Aire exterior.

NOTA:

- En el modo de aire acondicionado automático, la temperatura de ajuste recomendada es de 22 °C a 26 °C para obtener el mejor confort de marcha.
- En el modo de aire acondicionado automático, el sistema utiliza el modo Aire Interior para mejorar la refrigeración.

MODO DE REFRIGERACIÓN

Presione el botón "Refrigeración" para activar el modo de refrigeración.

▲ PRECAUCIÓN

- Asegúrese de que la rejilla de la toma de aire exterior situada delante del parabrisas no esté bloqueada (por ejemplo, por hojas caídas, nieve, etc.).
- No coloque ningún objeto sobre el tablero de instrumentos para evitar tapan las ventilas y afectar el desempañado del parabrisas.
- No permanezca al interior del vehículo con las ventanas cerradas o ventilación escasa durante largos periodos de tiempo para evitar dificultades respiratorias y/o asfixia.

NOTA:

- Cuando la temperatura exterior del vehículo es inferior a los -2 °C, el sistema no podrá activar el modo de refrigeración.

TABLERO DE INSTRUMENTOS Y CONTROLES

- Al presionar el botón "Calefacción" en el modo de refrigeración, el sistema sale del modo de refrigeración y entra en el modo de calefacción.
- En modo de refrigeración, el agua condensada se descargará fuera del vehículo a través de la tubería de agua. Por lo tanto, la fuga de agua bajo el vehículo es un fenómeno normal.
- Las funciones de A/C pueden controlarse mediante voz inteligente o la app Leapmotor.

MODO DE CALEFACCIÓN

Presione el botón "Calefacción" para entrar en el modo de calefacción.

NOTA:

- Activar el modo de circulación de aire interior del A/C puede mejorar el rendimiento de la calefacción.
- Si los cristales delanteros o traseros están empañados, no intente desempañarlos activando el modo de calefacción; en su lugar, active la función de desempañamiento del parabrisas y ventana/luneta trasera para conseguir un desempañado rápido.
- Toque el botón modo de refrigeración mientras está en modo de calefacción, y el sistema saldrá del modo de calefacción y entrará en modo de refrigeración.
- El uso del modo de calefacción acelerará el consumo de energía de la batería de alta tensión del vehículo. Se recomienda priorizar el uso de la función de calefacción del asiento tanto como sea posible y activar el modo de calefacción sólo cuando sea necesario.

MODO DE VENTILACIÓN

Presione el botón "Ventilación" para activar el modo de ventilación (ingreso de aire a temperatura ambiente).

NOTA: Cuando el modo de ventilación está activado, el modo de circulación de aire cambia al modo de Aire exterior.

REFRIGERACIÓN MÁXIMA (AC MÁX)

Presione el botón «Refrigeración máxima» para ejecutar automáticamente los siguientes ajustes:

- El modo de circulación de aire se cambiará a modo Aire interior.
- Ajustará el flujo de aire al máximo.
- La temperatura está ajustada en Baja.
- El modo de salida de aire se establecerá al modo de ventilación en el tablero.

Presione de nuevo y el sistema saldrá del modo de refrigeración máxima y volverá automáticamente al estado anterior.

NOTA: El modo de refrigeración máxima funciona al máximo rendimiento de refrigeración del aire acondicionado y debe utilizarse adecuadamente

TABLERO DE INSTRUMENTOS Y CONTROLES

según la temperatura interior del vehículo y el uso, y apagarse a tiempo para reducir el consumo de energía y ahorrar batería.

DESEMPAÑAMIENTO DEL PARABRISAS

Presione una vez el botón "Deshielo/Desempañamiento del parabrisas delantero", el sistema activará el deshielo/desempañado rápido, el volumen de aire cambiará al nivel 7 y el modo de circulación de aire será el modo de circulación de aire exterior.

Presione de nuevo el botón "Deshielo/Desempañamiento del parabrisas delantero", el sistema activa el deshielo/desempañado automático, el flujo de aire cambia automáticamente y el modo de circulación de aire se ajustará al modo Aire exterior.

Presione por tercera vez el botón "Deshielo/Desempañamiento del parabrisas delantero" para desactivar el deshielo/desempañado.

▲ PRECAUCIÓN

Cuando hay empañamiento o escarcha en el parabrisas, la función de deshielo/desempañamiento del parabrisas debe activarse inmediatamente para garantizar la seguridad de la conducción.

DESEMPAÑAMIENTO DE LA VENTANA/LUNETETA TRASERA

Presione el botón "Deshielo del parabrisas trasero" para activar la función de deshielo/desempañamiento de la ventana/luneta trasera, y el sistema calienta eléctricamente el vidrio de la luneta trasera y los espejos retrovisores exteriores.

NOTA: Para evitar un consumo excesivo de la batería, la función de deshielo/desempañamiento de la luneta se apaga automáticamente tras 20 minutos de funcionamiento.

MODO ECO

Presione el botón «Modo ECO» y el aire acondicionado entrará en modo de ahorro de energía.

MODO ANTIMOHO DE A/C

Presione el botón «Modo antimoho de A/C» en los ajustes del aire acondicionado para activar o desactivar el modo antimoho. Después de activar el modo, cuando el sistema del aire acondicionado reconoce que el evaporador está en riesgo de condensación, tras apagarse, el ventilador continúa funcionando durante un período de tiempo, soplando para secar la humedad restante en el evaporador y evitar que este albergue moho o bacterias debido a la humedad prolongada.

TABLERO DE INSTRUMENTOS Y CONTROLES

APLICACIÓN LEAPMOTOR (SI ASÍ APLICA)

DESCARGA DE LA APLICACIÓN LEAPMOTOR (SI ASÍ APLICA)

Antes de utilizar su teléfono para controlar remotamente el vehículo, descargue la aplicación Leapmotor.

- Los usuarios de iPhone pueden buscar y descargar la aplicación Leapmotor a través de la Appstore.
- Los usuarios de Android pueden buscar y descargar la aplicación Leapmotor en la tienda de aplicaciones correspondiente.

REGISTRO E INICIO DE SESIÓN DE USUARIO (SI ASÍ APLICA)

En la interfaz "Registro", introduzca la cuenta de correo electrónico que utilizó/registró al comprar el vehículo, o que desea utilizar para registrarlo, presione "Siguiente", siga las indicaciones para configurar la contraseña, la cuenta y las preferencias de privacidad, y complete la verificación haciendo clic en el enlace de verificación recibido por correo electrónico. A continuación, vuelva a iniciar sesión.

VINCULACIÓN/DESVINCULACIÓN DEL VEHÍCULO (SI ASÍ APLICA)

Después de iniciar sesión, en la interfaz de "Centro personal - Añadir vehículo", presione el botón "Escanear código" y escanee el código 2D (Sistema - Seguridad - Autenticación de propietario) en la pantalla de infotainment para vincular el vehículo.

En la interfaz "Centro personal", acceda a la interfaz de gestión "Mis vehículos» para desvincular vehículos.

NOTA:

- Si la cuenta de correo electrónico con la que se ha iniciado sesión en la aplicación no es la que se utilizó al comprar el vehículo, la verificación mediante escaneo de código fallará.
- Una vez completada la vinculación del vehículo, puede ver la información de su vehículo, incluida la ubicación del vehículo, el kilometraje recorrido y el estado del vehículo.

CONTROL REMOTO (SI ASÍ ESTÁ EQUIPADO)

Puede controlar algunas características del vehículo de forma remota a través de la aplicación Leapmotor, incluyendo el bloqueo/desbloqueo del vehículo y el encendido del aire acondicionado.

VEHÍCULO (SI ASÍ ESTÁ EQUIPADO)

En la pantalla "Vehículo", puede obtener información sobre su vehículo y controlar muchas funciones de forma remota:

TABLERO DE INSTRUMENTOS Y CONTROLES

- Estado del vehículo: Puede mostrar el estado actual de las puertas del vehículo, la autonomía restante del vehículo, fallos y otra información de estado.
- Barra de herramientas de acceso rápido: Puede accionar rápidamente el desbloqueo del vehículo, compuerta trasera, las ventanas y otras funciones.
- Control de climatización en el vehículo: Puede ajustar el control de climatización en el vehículo de forma remota.
- Llave digital: se puede configurar la función de la llave en conectividad inalámbrica.
- Buscar y ver vehículo: Muestra la ubicación en tiempo real del vehículo.
- Preparación del vehículo con un solo toque: Puede configurar la función de preparación del vehículo.
- Kilometraje del vehículo: Permite ver el consumo de energía del viaje.

NOTA:

- Cuando el vehículo entra en estado "LISTO", no se puede utilizar la función de aire acondicionado desde la aplicación Leapmotor.
- Si deja el vehículo desbloqueado durante 3 minutos después de salir, la aplicación Leapmotor le enviará un recordatorio.

CENTRO DE CARGA (SI ASÍ ESTÁ EQUIPADO)

En la interfaz "Centro de carga", puede tocar para configurar las siguientes funciones:

- Establecer el límite de carga.
- Carga programada.
- Programar el precalentamiento de la batería.

MAPA (SI ASÍ ESTÁ EQUIPADO)

Toque la tarjeta "Mapa" para entrar en la interfaz del mapa, desde donde puede consultar información de la ubicación actual del vehículo, utilizar el claxon remoto para encontrar el vehículo y buscar un destino en la barra superior para la navegación.

LLAVE DIGITAL (SI ASÍ ESTÁ EQUIPADO)

En la interfaz "Vehículo", presione el ícono "Llave digital" para entrar en la interfaz de la llave digital. En la interfaz de "Llave Digital", puede completar los siguientes ajustes:

- Habilitar/inhabilitar la función de la llave en conectividad inalámbrica.
- Ajuste del método de desbloqueo/bloqueo: Desbloqueo automático, bloqueo automático, desbloqueo/bloqueo de la manija de la puerta
- Habilitar/inhabilitar la activación de claxon al bloquear.

TABLERO DE INSTRUMENTOS Y CONTROLES

- Realiza funciones de diagnóstico de fallas.
- Ajuste de la zona de lectura/inducción, con distancia de desbloqueo personalizable.

NOTA:

- Si acerca el teléfono con la aplicación Leapmotor instalada, al vehículo dentro de un rango determinado, se desbloqueará o bloqueará automáticamente, o bien puede tocar ligeramente el botón de la manija de la puerta del lado del conductor para desbloquearlo o bloquearlo. Al utilizarlo, es necesario activar la conectividad inalámbrica del teléfono, permitir el acceso a los permisos de ubicación, seleccionar permitir siempre el acceso a la ubicación, habilitar la ubicación precisa (sistema iOS)/interruptor de ubicación (sistema Android) y habilitar la función de inicio automático de la aplicación (sistema Android).
- La configuración de la ubicación de la aplicación Leapmotor debe establecerse en "Siempre" para evitar la falta de información de ubicación cuando la aplicación se ejecuta en segundo plano.
- Debe habilitar la función de inicio automático de la aplicación Leapmotor y habilitar los permisos de ejecución en segundo plano.
- Actualmente, no todos los teléfonos móviles admiten la función de llave en conectividad inalámbrica sin interrupciones; la conectividad inalámbrica es un estándar compatible con todos los teléfonos móviles.

PERSONALIZACIONES (SI ASÍ ESTÁ EQUIPADO)

En la pantalla "Personalizaciones", puede completar los siguientes ajustes:

- Arrastrar los iconos de la barra de acceso directo para ajustar el orden.
- Funciones rápidas como desbloquear/bloquear el vehículo, abrir/ cerrar la compuerta trasera, cerrar las ventanas y calentar la batería.

CONTROL DE CLIMATIZACIÓN EN EL VEHÍCULO (SI ASÍ ESTÁ EQUIPADO)

Haga clic en la tarjeta "Control de climatización en el vehículo" de la interfaz "Vehículo" para acceder a la interfaz de control de climatización en el vehículo, donde podrá encender o apagar el aire acondicionado de forma remota, ajustar la temperatura del aire acondicionado, configurar la calefacción (si así está equipado)/ventilación del asiento (si así está equipado), configurar la calefacción del volante (si así está equipado), configurar la calefacción del espejo retrovisor exterior, enfriar o calentar rápidamente y programar el aire acondicionado.

VIAJES (SI ASÍ ESTÁ EQUIPADO)

Haga clic en la tarjeta "Kilometraje del vehículo y consumo de energía" en la pantalla "Vehículo" para acceder a la pantalla Kilometraje del vehículo, donde puede consultar el kilometraje acumulado, el

TABLERO DE INSTRUMENTOS Y CONTROLES

consumo total de energía por cada 100 kilómetros en las últimas 6 semanas y los datos de los viajes de los últimos 7 días.

PREPARACIÓN DEL VEHÍCULO CON UN SOLO TOQUE (SI ASÍ ESTÁ EQUIPADO)

Haga clic en el botón "Preparación del vehículo con un solo toque" en la interfaz "Mi vehículo" para acceder a la interfaz de "Preparación del vehículo con un solo toque". Puede configurar las siguientes funciones en la interfaz "Preparación del vehículo con un solo toque":

- Destino: Este destino se enviará al sistema de infotainment cuando se complete la configuración.
- Ajuste del aire acondicionado: Puede cambiar el modo de aire acondicionado y ajustar el flujo de aire y la temperatura del aire acondicionado en la aplicación móvil.
- Ajustes del asiento: Se puede ajustar el estado de la calefacción (si así está equipado)/ventilación del asiento (si así está equipado).
- Ajustes del volante y del espejo retrovisor exterior: Puede ajustar el estado de la calefacción del volante (si así está equipado) o del espejo retrovisor exterior.
- Preparación del vehículo para conducción (si así está equipado): Ajuste el tiempo de preparación del vehículo para preparar la conducción y el ciclo de repetición para esta preparación.

DISPOSITIVOS DE ALMACENAMIENTO

Área de carga



Después de abrir la compuerta trasera, puede almacenar objetos en el área de carga trasera. Si se necesita más espacio de almacenamiento, el área de carga puede ampliarse abatiendo el asiento trasero.

▲ ADVERTENCIA

- Cuando coloque objetos líquidos en el área de carga, asegúrese de que el recipiente esté sellado y de que el líquido no se derrame.
- No permita que los niños ingresen en el área de carga.
- Está terminantemente prohibido almacenar objetos inflamables y explosivos en el área de carga.

TABLERO DE INSTRUMENTOS Y CONTROLES

▲ ADVERTENCIA

- Los objetos duros o que rueden con facilidad deben ir debidamente envueltos y razonablemente atados para evitar impactos cuando el vehículo frena o encuentra baches.
- No permita que ningún objeto obstaculice el cierre de la compuerta trasera.

NOTA: Limpiar periódicamente el área de carga y reducir/eliminar las cargas u objetos no esenciales en la misma puede disminuir el consumo de energía.

COMPARTIMIENTO DE ALMACENAMIENTO DELANTERO Y PORTAVASOS

COMPARTIMIENTO DE ALMACENAMIENTO EN EL DESCANSABRAZOS CENTRAL DELANTERO



Presione el botón de desbloqueo de la tapa del compartimiento de almacenamiento para abrir la caja de almacenamiento del descansabrazos central.

Cierre a presión la caja de almacenamiento del descansabrazos central.

▲ ADVERTENCIA

Asegúrese de que el compartimiento de almacenamiento del descansabrazos central esté cerrado mientras el vehículo está en movimiento.

GUANTERA

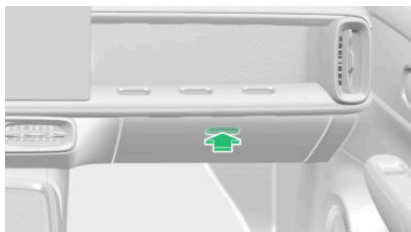

Presione el botón de desbloqueo de la guantera para abrirla.

TABLERO DE INSTRUMENTOS Y CONTROLES

Empuje la guantera directamente hacia atrás hasta la posición de cierre hasta que oiga un chasquido, y la guantera quedará cerrada.

▲ ADVERTENCIA

- Para reducir la posibilidad de lesiones en caso de incidente o frenada de emergencia, mantenga la guantera cerrada durante la conducción.
- No tire con fuerza de la guantera abierta para evitar dañar la guantera o hacerse daño.

ÁREA DE ALMACENAMIENTO DELANTERA CENTRAL INFERIOR



La caja de almacenamiento delantera central inferior está situada debajo del tablero de instrumentos.

▲ ADVERTENCIA

- Se prohíbe colocar objetos inflamables, explosivos o que puedan derramarse dentro del área de almacenamiento.
- No coloque lentes, gafas, encendedores, ni aerosoles de spray en el compartimiento de almacenamiento para evitar que los objetos se dañen por impactos.

PORTAVASOS

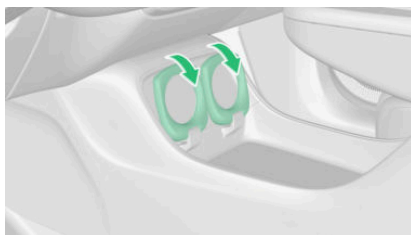

El portavasos delantero está situado en el extremo delantero del área de almacenamiento delantera central inferior, y se despliega para su uso.

▲ ADVERTENCIA

- No utilice vasos o contenedores frágiles, ya que pueden causar lesiones secundarias en caso de un incidente con el vehículo.

TABLERO DE INSTRUMENTOS Y CONTROLES

▲ ADVERTENCIA

- Asegúrese de que la tapa del vaso o contenedores de bebida esté correctamente cerrada para evitar que el líquido se derrame durante el viaje y cause lesiones accidentales.

NOTA: No coloque objetos que no sean vasos o contenedores de bebidas en el portavasos, ya que podrían caerse o dañarlo.

COMPARTIMIENTO DE ALMACENAMIENTO Y PORTAVASOS DEL ASIENTO TRASERO (SI ASÍ ESTÁ EQUIPADO)

COMPARTIMIENTO DE ALMACENAMIENTO CENTRAL DEL ASIENTO TRASERO (SI ASÍ ESTÁ EQUIPADO)



Tire del compartimiento de almacenamiento central del asiento trasero para abrirla.

Cierre a presión el compartimiento de almacenamiento central del asiento trasero.

▲ ADVERTENCIA

- Se prohíbe colocar objetos inflamables, explosivos o que puedan derramarse dentro del área de almacenamiento.
- Asegúrese de que el compartimiento de almacenamiento central del asiento trasero esté cerrado mientras el vehículo está en movimiento.

PORTAVASOS TRASERO (SI ASÍ ESTÁ EQUIPADO)



El portavasos trasero está situado en el extremo trasero del descansabrazos central del asiento trasero y puede utilizarse abatiendo el descansabrazos central.

TABLERO DE INSTRUMENTOS Y CONTROLES

▲ ADVERTENCIA

- No utilice vasos o contenedores frágiles, ya que pueden causar lesiones secundarias en caso de un incidente con el vehículo.
- Asegúrese de que la tapa del vaso o contenedores de bebida esté correctamente cerrada para evitar que el líquido se derrame durante el viaje y cause lesiones accidentales.

NOTA: No coloque objetos que no sean vasos o contenedores de bebidas en el portavasos, ya que podrían caerse o dañarlo.

COMPARTIMIENTO DE ALMACENAMIENTO DE LA PUERTA



El compartimiento de almacenamiento del panel interior de la puerta puede utilizarse para guardar botellas de bebida u otros objetos pequeños.

▲ ADVERTENCIA

Se prohíbe colocar objetos inflamables, explosivos o que puedan derramarse dentro del área de almacenamiento.

NOTA:

- No coloque sustancias sensibles al calor, como chocolate o medicamentos, en la ranura de almacenamiento del panel interior de la puerta.
- No coloque lentes, gafas, encendedores, ni aerosoles de spray en el compartimiento de almacenamiento para evitar que los objetos se dañen por impactos.

BOLSA DE ALMACENAMIENTO EN EL RESPALDO DEL ASIENTO DELANTERO



TABLERO DE INSTRUMENTOS Y CONTROLES

Tras abrir la bolsa de almacenamiento situada detrás del asiento delantero, se pueden colocar en su interior objetos como mapas, revistas y/o periódicos.

▲ PRECAUCIÓN

No coloque objetos pesados o afilados en la bolsa de almacenamiento situada en el respaldo del asiento delantero para evitar dañar las bolsas de almacenamiento.

EQUIPAMIENTO

DISPOSITIVOS DE ALMACENAMIENTO

Área de carga



Después de abrir la compuerta trasera, puede almacenar objetos en el área de carga trasera. Si se necesita más espacio de almacenamiento, el área de carga puede ampliarse abatiendo el asiento trasero.

▲ ADVERTENCIA

- Cuando coloque objetos líquidos en el área de carga, asegúrese de que el recipiente esté sellado y de que el líquido no se derrame.
- No permita que los niños ingresen en el área de carga.
- Está terminantemente prohibido almacenar objetos inflamables y explosivos en el área de carga.
- Los objetos duros o que rueden con facilidad deben ir debidamente envueltos y razonablemente atados para evitar impactos cuando el vehículo frena o encuentra baches.
- No permita que ningún objeto obstaculice el cierre de la compuerta trasera.

NOTA: Limpiar periódicamente el área de carga y reducir/eliminar las cargas u objetos no esenciales en la misma puede disminuir el consumo de energía.

EQUIPAMIENTO

COMPARTIMIENTO DE ALMACENAMIENTO DELANTERO Y PORTAVASOS

COMPARTIMIENTO DE ALMACENAMIENTO EN EL DESCANSABRAZOS CENTRAL DELANTERO



Presione el botón de desbloqueo de la tapa del compartimiento de almacenamiento para abrir la caja de almacenamiento del descansabrazos central.

Cierre a presión la caja de almacenamiento del descansabrazos central.

▲ ADVERTENCIA

Asegúrese de que el compartimiento de almacenamiento del descansabrazos central esté cerrado mientras el vehículo está en movimiento.

GUANTERA

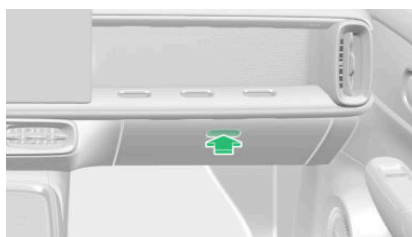

Presione el botón de desbloqueo de la guantera para abrirla.

Empuje la guantera directamente hacia atrás hasta la posición de cierre hasta que oiga un chasquido, y la guantera quedará cerrada.

▲ ADVERTENCIA

- Para reducir la posibilidad de lesiones en caso de incidente o frenada de emergencia, mantenga la guantera cerrada durante la conducción.
- No tire con fuerza de la guantera abierta para evitar dañar la guantera o hacerse daño.

EQUIPAMIENTO

ÁREA DE ALMACENAMIENTO DELANTERA CENTRAL INFERIOR



La caja de almacenamiento delantera central inferior está situada debajo del tablero de instrumentos.

▲ ADVERTENCIA

- Se prohíbe colocar objetos inflamables, explosivos o que puedan derramarse dentro del área de almacenamiento.
- No coloque lentes, gafas, encendedores, ni aerosoles de spray en el compartimiento de almacenamiento para evitar que los objetos se dañen por impactos.

PORTAVASOS



El portavasos delantero está situado en el extremo delantero del área de almacenamiento delantera central inferior, y se despliegan para su uso.

▲ ADVERTENCIA

- No utilice vasos o contenedores frágiles, ya que pueden causar lesiones secundarias en caso de un incidente con el vehículo.
- Asegúrese de que la tapa del vaso o contenedores de bebida esté correctamente cerrada para evitar que el líquido se derrame durante el viaje y cause lesiones accidentales.

NOTA: No coloque objetos que no sean vasos o contenedores de bebidas en el portavasos, ya que podrían caerse o dañarlo.

EQUIPAMIENTO

COMPARTIMIENTO DE ALMACENAMIENTO Y PORTAVASOS DEL ASIENTO TRASERO (SI ASÍ ESTÁ EQUIPADO)

COMPARTIMIENTO DE ALMACENAMIENTO CENTRAL DEL ASIENTO TRASERO (SI ASÍ ESTÁ EQUIPADO)



Tire del compartimiento de almacenamiento central del asiento trasero para abrirla.

Cierre a presión el compartimiento de almacenamiento central del asiento trasero.

▲ ADVERTENCIA

- Se prohíbe colocar objetos inflamables, explosivos o que puedan derramarse dentro del área de almacenamiento.
- Asegúrese de que el compartimiento de almacenamiento central del asiento trasero esté cerrado mientras el vehículo está en movimiento.

PORTAVASOS TRASERO (SI ASÍ ESTÁ EQUIPADO)



El portavasos trasero está situado en el extremo trasero del descansabrazos central del asiento trasero y puede utilizarse abatiendo el descansabrazos central.

▲ ADVERTENCIA

- No utilice vasos o contenedores frágiles, ya que pueden causar lesiones secundarias en caso de un incidente con el vehículo.
- Asegúrese de que la tapa del vaso o contenedores de bebida esté correctamente cerrada para evitar que el líquido se derrame durante el viaje y cause lesiones accidentales.

EQUIPAMIENTO

NOTA: No coloque objetos que no sean vasos o contenedores de bebidas en el portavasos, ya que podrían caerse o dañarlo.

COMPARTIMIENTO DE ALMACENAMIENTO DE LA PUERTA



El compartimiento de almacenamiento del panel interior de la puerta puede utilizarse para guardar botellas de bebida u otros objetos pequeños.

▲ ADVERTENCIA

Se prohíbe colocar objetos inflamables, explosivos o que puedan derramarse dentro del área de almacenamiento.

NOTA:

- No coloque sustancias sensibles al calor, como chocolate o medicamentos, en la ranura de almacenamiento del panel interior de la puerta.
- No coloque lentes, gafas, encendedores, ni aerosoles de spray en el compartimiento de almacenamiento para evitar que los objetos se dañen por impactos.

BOLSA DE ALMACENAMIENTO EN EL RESPALDO DEL ASIENTO DELANTERO



Tras abrir la bolsa de almacenamiento situada detrás del asiento delantero, se pueden colocar en su interior objetos como mapas, revistas y/o periódicos.

▲ PRECAUCIÓN

No coloque objetos pesados o afilados en la bolsa de almacenamiento situada en el respaldo del asiento delantero para evitar dañar las bolsas de almacenamiento.

EQUIPAMIENTO

DISPOSITIVOS ELECTRÓNICOS

CARGADOR INALÁMBRICO PARA TELÉFONO MÓVIL

SUPERFICIE DE CARGA INALÁMBRICA

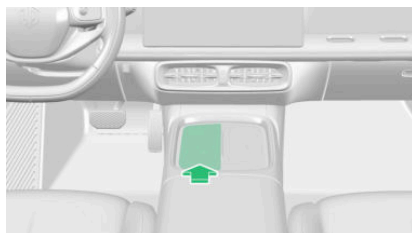





La superficie de carga inalámbrica para teléfonos móviles se encuentra en el área indicada en la consola central.

ACTIVAR Y DESACTIVAR LA CARGA INALÁMBRICA DEL TELÉFONO MÓVIL

Con todas las puertas cerradas, toque el ícono de estado de carga inalámbrica en la barra de estado en la parte superior de la pantalla de infotención para activar o desactivar la carga inalámbrica.

VISUALIZACIÓN DEL ESTADO DE LA CARGA INALÁMBRICA DEL TELÉFONO MÓVIL

El estado de funcionamiento de la carga inalámbrica del teléfono móvil se muestra en la barra de estado en la parte superior de la pantalla de infotención de la siguiente manera:

ÍCONO	EXPLICACIÓN
	La función de carga no está activada
	La función de carga está activada, pero el teléfono móvil no se está cargando
	Carga en curso
	Carga completada
	Fallo de carga

EQUIPAMIENTO

▲ ADVERTENCIA

- No coloque ningún objeto entre el teléfono móvil y la superficie de carga durante la carga. Los objetos no metálicos pueden causar una degradación del rendimiento de la carga. Las tarjetas magnéticas, las tarjetas con chip y elementos similares pueden resultar dañados. Las llaves, monedas y otros objetos metálicos extraños pueden calentarse, lo que supone un riesgo para la seguridad al conducir.
- No se distraiga revisando el estado de carga de su teléfono móvil por mucho tiempo mientras conduce para evitar un incidente de tráfico.
- Si utiliza algún dispositivo médico eléctrico, como un marcapasos o un desfibrilador implantable, confirme con el fabricante del dispositivo médico eléctrico antes de usar la función de carga inalámbrica del teléfono móvil para asegurarse de que la carga inalámbrica no afectará el uso normal del dispositivo implantado.
- Al cargar su teléfono móvil de forma inalámbrica, si detecta algún objeto metálico extraño entre el teléfono móvil y el área de carga, no retire inmediatamente el objeto extraño con la mano para evitar quemaduras. La carga inalámbrica debe apagarse inmediatamente y esperar a que se enfríe antes de retirar el objeto extraño.

▲ PRECAUCIÓN

- No derrame agua sobre la superficie de carga inalámbrica para evitar que el agua se filtre al módulo de carga inalámbrica y cause daños en los componentes electrónicos.
- No coloque objetos pesados en la superficie de carga para evitar dañar el sistema de carga inalámbrica del teléfono móvil.
- No esparza objetos pequeños como piedras pequeñas, barro, migas de pan, restos de papel, etc., en la superficie de carga, ya que podrían ingresar en el ventilador interno, causar ruidos anormales y sobrecalentamiento.

NOTA:

- El sistema de carga inalámbrica para teléfonos móviles no es aplicable a todos los teléfonos móviles, sino solo a los teléfonos móviles con certificación «Qi». No nos hacemos responsables de ningún incidente causado por el uso de teléfonos móviles no certificados por Qi u otros receptores de carga inalámbrica, ni de las pérdidas resultantes.
- Solo puede cargar un teléfono móvil a la vez.
- Al conducir por un camino lleno de baches, la carga inalámbrica de los teléfonos móviles puede experimentar cortes de suministro y reinicios intermitentes. Si el teléfono móvil se mueve del área de

EQUIPAMIENTO

carga y deja de cargarse, es necesario volver a colocarlo en la superficie de carga inalámbrica.

- La función de carga inalámbrica de los teléfonos móviles requiere una operación conjunta del vehículo y del teléfono móvil, y si se produce un fallo en el vehículo o en el teléfono móvil, puede impedir la operación de carga inalámbrica.
- Cuando la temperatura es demasiado alta, la carga puede detenerse y continuará después de que la temperatura disminuya.

PUERTO DE SUMINISTRO DE ALIMENTACIÓN DE 12V

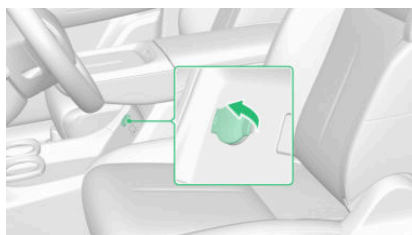

El puerto de suministro de alimentación de 12V se encuentra en el extremo trasero del compartimento de almacenamiento inferior central delantero y se puede utilizar abriendo la cubierta del puerto.

PUERTOS USB

PUERTO USB FRONTAL

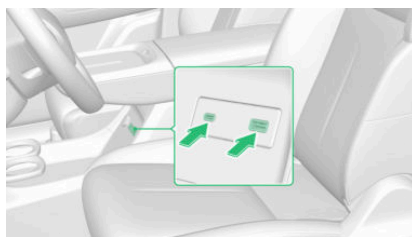

La fila delantera está equipada con 1 puerto USB tipo A y 1 puerto USB tipo C. El puerto USB tipo A (admite 12 W) puede utilizarse para la carga y la transmisión de datos, y el puerto USB tipo C (admite 60 W) puede utilizarse para cargar.

PUERTO USB DEL ASIENTO TRASERO



EQUIPAMIENTO

El asiento trasero está equipado con 1 puerto USB tipo A (que admite 12 W) y 1 puerto USB tipo C (que admite 15 W) para cargar.

▲ PRECAUCIÓN

- No introduzca otros objetos en el conector ni permita la entrada de líquidos, ya que podría causar un fallo eléctrico.
- No deje dispositivos externos dentro del vehículo. La temperatura en el interior del vehículo puede aumentar, causando daños en el equipo externo.

OTROS DISPOSITIVOS

VISERAS

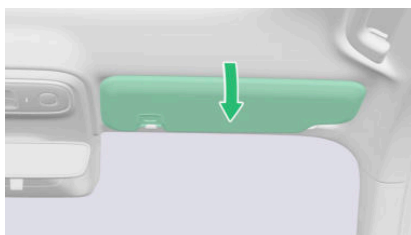

Las viseras están situadas encima del conductor y del pasajero delantero. Para bloquear la luz deslumbrante procedente de la parte delantera del vehículo, basta con abatir la visera hacia abajo.

Para bloquear el deslumbramiento lateral, retire la visera del apoyo fijo interior y gírela hacia la ventana lateral.

▲ ADVERTENCIA

- Asegúrese de ajustar la visera priorizando y garantizando la seguridad durante la conducción.
- Una visera abatida puede interferir con la visibilidad hacia adelante; asegúrese de retraer la visera en su soporte si ya no la necesita.

ESPEJO DE CORTESÍA



EQUIPAMIENTO

Los espejos de cortesía están situados en las viseras principal y del pasajero delantero; después de abrir la visera hacia abajo, levante la cubierta del espejo de cortesía hacia arriba.

▲ ADVERTENCIA

Se ruega a los conductores que no utilicen los espejos de cortesía mientras conducen y que presten completa atención a la conducción y seguridad vial.

AGARRE DE SEGURIDAD



Utilice el agarre de seguridad para mantener el cuerpo en equilibrio cuando el vehículo circule a velocidad o por caminos revirados o con baches.

▲ PRECAUCIÓN

- No tire del agarre de seguridad al entrar o salir del vehículo o al levantarse del asiento.
- Está prohibido colgar objetos pesados del agarre de seguridad.

GANCHO DE ROPA



El colgador de abrigos está situado junto al agarre de seguridad del asiento trasero y se abate para su uso. Puede usarse para colgar abrigos ligeros y sombreros.

▲ PRECAUCIÓN

No cuelgue objetos pesados.

EQUIPAMIENTO

PROTECCIÓN DEL ÁREA DE CARGA

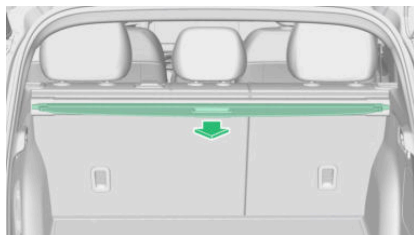

La protección del área de carga pueden utilizarse para cubrir el equipaje para mayor privacidad y protección contra la luz solar directa. Para utilizarla, sujete la manija situada en el extremo trasero de la protección de carga para extraer la cortinilla y cuelgue los postes limitadores de ambos extremos de la cortinilla en las ranuras deslizantes de los paneles embellecedores interiores correspondientes.

Para retraer la cortinilla, tire hacia atrás de su manija para desenganchar la protección de carga de las ranuras donde se encuentran los postes limitadores y suéltela lentamente hacia delante para retraerla.

Con la cortinilla retraída, sujete los postes de fijación en ambos extremos del ensamble de la protección del área de carga y comprímalos hacia dentro para extraer el ensamble de la protección del área de carga por completo.

Para instalar el ensamble de la protección de carga, instale un extremo de la protección de carga en la ranura de fijación y, en la dirección de la flecha del casquillo del poste de fijación, comprima el casquillo del poste de fijación de la protección de carga y sujétela mientras instala el otro extremo del ensamble de la protección del área de carga.

▲ ADVERTENCIA

- No coloque objetos pesados, duros o que puedan moverse sobre la protección del área de carga.
- No permita que los niños se suban a la protección del área de carga, ya que esto podría dañar la protección de carga o causar lesiones graves a los niños, o incluso poner en peligro sus vidas.

▲ PRECAUCIÓN

- Al instalar la protección del área de carga, es necesario montarla de forma segura y apropiada para evitar que el vehículo lesione a los pasajeros en caso de emergencia.
- Coloque correctamente la cortinilla para evitar que el vehículo lesione a los pasajeros en caso de emergencia.
- No coloque ningún objeto sobre la protección del área de carga para evitar daños en la protección de carga y lesiones a los pasajeros del vehículo en caso de emergencia.

EQUIPAMIENTO

▲ PRECAUCIÓN

- Cuando la protección del área de carga está retraída, debe estar retraída por completo para evitar daños a la protección del área de carga y ruidos anormales cuando el vehículo está en movimiento.

ARRANQUE Y CONDUCCIÓN

CONducIR INSTRUCCIONES DE CONDUCCIÓN

INSPECCIÓN PREVIA A LA CONDUCCIÓN

Para la seguridad y el confort de usted y todos los ocupantes, se recomienda realizar las siguientes comprobaciones antes de cada viaje:

- Verifique que no existan obstáculos alrededor del vehículo.
- Verifique si los neumáticos están dañados, si la presión de neumáticos es normal y si hay objetos extraños incrustados en la banda de rodadura, y tome medidas correctivas si es necesario.
- Verifique si las tuercas de las ruedas están sueltas.
- Verifique el área del chasis del vehículo en busca de anomalías, como fugas de agua u otros fluidos (el goteo de agua tras usar el aire acondicionado es normal).
- Compruebe el chasis en busca de objetos extraños.
- Confirme que las luces del vehículo funcionan correctamente.
- Verifique que todas las ventanas estén despejadas y que las ventanas y el espejo retrovisor tengan buena visibilidad.
- Confirme la información de autonomía del vehículo y confirme que no hay ningún mensaje de advertencia en el módulo de instrumentos.
- Verifique que las zonas del pedal del freno y del acelerador estén libres de objetos extraños o residuos, y que su funcionamiento no presente interferencia por obstáculo alguno.

▲ ADVERTENCIA

No conduzca el vehículo con tacones altos o sandalias

PRECAUCIONES DE SEGURIDAD AL CONducIR

Para garantizar la seguridad en la conducción, tenga en cuenta lo siguiente:

- Está estrictamente prohibido pisar violentamente el pedal del acelerador, el hacerlo acorta la vida útil del motor y la unidad de control.
- Está estrictamente prohibido conducir a alta velocidad cuesta abajo. Adicionalmente, se debe reducir la velocidad y proceder con precaución en las curvas.
- Intente evitar estacionar el vehículo durante largos períodos de tiempo en pendientes pronunciadas.
- Al principio del uso del vehículo, la batería de potencia, el chasis y otras piezas aún no han alcanzado el estado de asentamiento apropiado. Durante el asentamiento de estas piezas, la autonomía/kilometraje de conducción del vehículo puede ser distinto al real, lo cual es un fenómeno normal.
- Por favor, conduzca el vehículo de forma segura y en estricto cum-

ARRANQUE Y CONDUCCIÓN

plimiento de las leyes de tránsito.

- Mantenga el vehículo en un estado mecánico óptimo y seguro: Neumáticos reventados, a baja presión, o las fallas mecánicas son extremadamente peligrosas. Para reducir la probabilidad de ocurrencia este tipo de fallos, se debe verificar con frecuencia el estado mecánico del vehículo y realizar los servicios programados de mantenimiento (incluyendo la revisión de puntos de seguridad) indicados en la Póliza de Garantía.
- Cuando el vehículo esté en llamas, abandone el vehículo lo antes posible. Si un componente del sistema de alta tensión o los cables de alta tensión humean y/o se incendia, está prohibido utilizar agua a alta presión para extinguir el fuego.
- Si el vehículo presenta cables expuestos al interior o al exterior, no los toque, ya que podría producirse una descarga eléctrica, y lesionarlo de forma grave o fatal.
- No toque líquidos que provengan del vehículo. Si la piel o los ojos entran en contacto con líquidos como el electrolito altamente alcalino procedente de una batería de potencia, lávelos inmediatamente con agua abundante y acuda al médico lo antes posible para evitar lesiones graves.
- Las alfombras deben colocarse correctamente y deben ser del tamaño adecuado. Las alfombras no deben interferir con el uso normal de cada pedal, para evitar que la acción de los pedales se vea afectada por el deslizamiento de las alfombrillas, lo que puede provocar incidentes de tráfico.
- No deje a niños sin supervisión al interior del vehículo, ya que si un niño acciona accidentalmente uno o varios dispositivos de control del vehículo, puede provocar lesiones o incluso poner en peligro su vida. Los niños también pueden operar por error el vehículo, provocando que se mueva y cause una colisión, lo que puede ocasionar lesiones o incluso poner vidas en peligro. Además, dependiendo de la temperatura ambiente, el interior del coche puede alcanzar temperaturas muy extremas, lo que puede causar lesiones severas o incluso poner en peligro la vida de todo aquel presente al interior.
- Control de velocidad: El exceso de velocidad es una de las principales causas de los incidentes de tráfico, y cuanto mayor es la velocidad, mayor es el riesgo. Por lo tanto, elija la velocidad adecuada según las condiciones reales del camino y conduzca con seguridad.
- Utilice siempre el cinturón de seguridad correctamente: en un incidente de colisión, el cinturón de seguridad es el mejor dispositivo de protección. Las bolsas de aire solo están pensados para complementar a los cinturones de seguridad, no para sustituirlos, así que asegúrese de que tanto usted como sus ocupantes lleven siempre bien abrochados los cinturones de seguridad, aunque su vehículo esté equipado con bolsas de aire.
- No sobrecargue ni fuerce el vehículo en subida, de lo contrario puede dañar el motor de propulsión y la unidad de control electrónica (ECU), además de acortar la vida útil de todo el vehículo.

ARRANQUE Y CONDUCCIÓN

PERIODO DE ASENTAMIENTO DEL VEHÍCULO NUEVO

El asentamiento de un vehículo nuevo consiste principalmente en mejorar la calidad superficial y el estado de fricción de las piezas móviles. El asentamiento adecuado de un vehículo nuevo puede prolongar la vida útil del vehículo y mejorar la fiabilidad y estabilidad del funcionamiento del vehículo.

El kilometraje de rodaje para un vehículo nuevo es de 1.000 a 2.500 km (621 a 1.553 millas).

La potencia real del vehículo solo puede alcanzar su valor máximo después del asentamiento; de lo contrario, debido a la potencia insuficiente y al uso prematuro bajo cargas pesadas, se producirá un desgaste inicial excesivo de las piezas del motor de propulsión. Durante el uso inicial, deben observarse las siguientes precauciones:

- Verifique la conexión y el apriete de cada pieza.
- Compruebe el nivel del depósito de refrigerante y verifique en busca de fugas en todos los componentes del sistema de refrigeración.
- Compruebe el nivel de aceite para motor e inspeccione el sistema de lubricación en busca de posibles fugas de aceite.
- Revise si hay fugas de aceite en la unidad de control del motor y en todas sus piezas. Si se detecta alguna anomalía, actúe inmediatamente.
- Revise todas las piezas del mecanismo de dirección para detectar holguras y/o atascos.
- Compruebe si el sistema de frenos funciona correctamente y si hay fugas en los acoples de la tubería.
- Compruebe si los dispositivos eléctricos, las luces y el módulo de instrumentos funcionan correctamente.
- Compruebe si la presión de neumáticos se encuentra en un nivel apropiado.
- Conduzca por caminos con superficies planas y en buen estado siempre que sea posible.
- Evite la aceleración y la desaceleración bruscas.

NOTA: El kilometraje de asentamiento para el extensor de autonomía se basa en el kilometraje operativo del extensor de autonomía, con un periodo de asentamiento estimado de 5000 km (3107 millas).

PRECAUCIONES SOBRE EL ESCAPE

Las emisiones de escape del vehículo contienen gases nocivos incoloros e inodoros, como monóxido de carbono (CO), partículas y otras sustancias peligrosas. La exposición prolongada a un ambiente con concentraciones excesivamente altas de gases de escape puede dañar la salud o incluso poner en peligro la vida debido a la inhalación de gases nocivos en exceso.

Si se produce malestar debido a la inhalación de gases de escape

ARRANQUE Y CONDUCCIÓN

en exceso, debe trasladarse a un área abierta lo antes posible para reducir la inhalación de gases de escape. En casos graves, busque atención médica de inmediato. Por favor, contacte a un Distribuidor Autorizado para verificar si el sistema de escape está funcionando correctamente en las siguientes circunstancias:

- El sistema de escape está haciendo un ruido anormal.
- Presencia de colores anormales en las emisiones o componentes del sistema de escape.

▲ ADVERTENCIA

- No abra la compuerta trasera levadiza mientras conduce para evitar que los gases de escape ingresen al interior del vehículo.
- No continúe conduciendo si aún puede oler el escape del vehículo con la compuerta trasera levadiza cerrada; debe abrir las ventanas rápidamente para ventilar el interior del vehículo y contactar a su Distribuidor Autorizado.
- No opere el sistema extensor de autonomía durante períodos prolongados en espacios mal ventilados o cerrados.
- No opere el sistema extensor de autonomía durante un período prolongado cuando el vehículo esté detenido en áreas con nieve profunda o durante una nevada.
- El tubo de escape puede desarrollar pequeños agujeros o grietas debido a la corrosión, las uniones pueden dañarse o puede producirse un ruido anormal del escape. No continúe conduciendo bajo estas condiciones. Por favor, contacte con un Distribuidor Autorizado.

POSTURA CORRECTA AL SENTARSE

POSTURA CORRECTA DEL CONDUCTOR

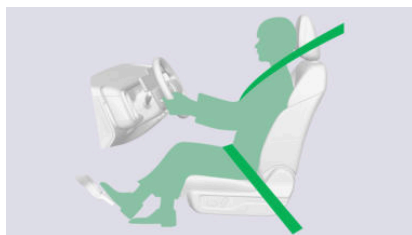

Una postura adecuada del conductor facilita las operaciones de conducción y ayuda a reducir la fatiga del conductor. Para la seguridad del conductor y de los ocupantes, se recomienda que el conductor realice los siguientes ajustes:

- Ajuste la posición del asiento del conductor para accionar con facilidad y eficacia los pedales y cada uno de los interruptores de control.
- Ajuste el respaldo del asiento del conductor para que la espalda

ARRANQUE Y CONDUCCIÓN

del conductor quede completamente apoyada en el respaldo del asiento.

- Ajuste la cabecera de modo que el centro de ésta quede a la altura de los ojos del conductor.
- Ajuste la posición del volante de modo que esté al menos a 25 cm del pecho, y pueda sujetar el volante con los brazos flexionados de forma natural.
- Colóquese correctamente el cinturón de seguridad.

▲ ADVERTENCIA

Durante la conducción, los conductores no deben ajustar el asiento, cabecera o el volante, ya que esto puede hacer que el vehículo pierda el control y provocar un incidente.

POSTURA CORRECTA DEL PASAJERO DELANTERO

Para garantizar la seguridad del pasajero delantero y reducir el riesgo de lesiones o muerte por incidentes, se recomienda que el pasajero delantero realice los siguientes ajustes:

- Ajuste la posición del asiento del pasajero delantero para que el ocupante delantero esté a la distancia adecuada del panel de instrumentos.
- Ajuste el respaldo del asiento del pasajero delantero para que la espalda del ocupante del pasajero delantero quede completamente apoyada en el respaldo del asiento.
- Ajuste la cabecera de modo que el centro de ésta quede a la altura de los ojos del pasajero delantero.
- Colóquese correctamente el cinturón de seguridad.

▲ ADVERTENCIA

Durante la conducción, los pies del pasajero delantero deben estar en la zona para los pies situada debajo del panel de instrumentos. No apoye los pies sobre el tablero de instrumentos, ni saque las manos por la ventana, ni se sienten con las piernas cruzadas sobre el asiento; de lo contrario, podrían producirse lesiones graves durante una frenada de emergencia o en caso de incidente.

POSTURA CORRECTA DE LOS PASAJEROS TRASEROS

Para garantizar la seguridad de los ocupantes y reducir el riesgo de lesiones o muerte por incidentes, se recomienda que los ocupantes del asiento trasero realicen los siguiente:

- Ajuste la cabecera de modo que el centro de ésta esté a la altura de los ojos del ocupante del asiento trasero.
- Mantenga una postura erguida, con la espalda completamente apoyada en el respaldo del asiento.
- Colóquese correctamente el cinturón de seguridad.

ARRANQUE Y CONDUCCIÓN

▲ ADVERTENCIA

Cuando un niño está a bordo en el asiento trasero, debe utilizarse el sistema de retención/protección infantil adecuado a su talla y edad.

EMPEZAR A CONDUCIR

SELECTOR DE MARCHAS



R: Reversa/Marcha atrás

N: Neutral/Marcha neutra

D: Conducir/Marcha de conducción

P: Estacionamiento/Marcha de estacionamiento

El selector de marchas de columna se encuentra en la parte inferior derecha del volante. Al cambiar de marcha, accione selector de cambios en la columna hacia arriba y hacia abajo para cambiar entre "R", "N" y "D". Presione el botón al extremo del selector para cambiar a Estacionamiento "P". Simultáneamente, la posición actual del selector de marchas se muestra en el módulo de instrumentos.

- Marcha "R" (Reversa/Marcha atrás): Cambie a esta marcha cuando quiera ir marcha atrás. Asegúrese siempre de que el vehículo se haya detenido por completo antes de cambiar a "R". Para cambiar de "N" (Neutral) a "R", debe pisarse el pedal del freno.
- Marcha "N" (Neutral/Marcha neutra): Cuando se detenga temporalmente, puede cambiar a esta marcha.
- Marcha "D" (Conducir/Marcha de conducción): Ponga esta marcha cuando conduzca normalmente.
- Marcha "P" (Estacionamiento/Marcha de estacionamiento): Cambie a esta marcha de estacionamiento cuando esté aparcado.

▲ ADVERTENCIA

- Cuando cambie de marcha mientras conduce hacia delante, no pise el pedal del acelerador para evitar accidentes.
- No cambie a la Marcha "R" (Reversa) con el vehículo en movimiento para evitar incidentes.
- No se recomienda conducir el vehículo cuesta abajo en marcha "N" (Neutral). No está permitido ni siquiera cuando el vehículo no está encendido.

ARRANQUE Y CONDUCCIÓN

▲ ADVERTENCIA

- Para evitar que el vehículo se mueva accidentalmente, asegúrese de que el freno de estacionamiento esté activado después de aparcar el vehículo y cambiar a la marcha "P" (Estacionamiento).
- Si no puede cambiar de marcha normalmente, póngase en contacto con el Distribuidor Autorizado para que lo revise y repare a tiempo.
- Antes de salir del vehículo o cuando el vehículo está en una pendiente, asegúrese de que el freno de estacionamiento electrónico está activado para evitar que el vehículo se mueva accidentalmente.

▲ PRECAUCIÓN

- Asegúrese de que el vehículo se haya detenido antes de cambiar a la Marcha "R".
- Está prohibido conducir con una marcha engranada cuando la puerta del coche está abierta.
- Asegúrese de que la marcha está en Estacionamiento "P" antes de apagar el vehículo.
- No conduzca en marcha neutra mientras el vehículo esté en movimiento, ya que es muy probable que dañe el vehículo y provoque un peligro.
- Cuando cambie a la marcha "R", "D" o "N", pise el pedal del freno.
- Está prohibido presionar el botón de Estacionamiento "P" durante la conducción a velocidad.

PEDALES

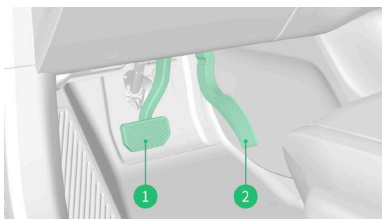

1. Pedal de freno
2. Pedal del acelerador

▲ ADVERTENCIA

- No guarde nada en el espacio para los pies del conductor para evitar que los objetos se deslicen hacia el área de los pedales, lo que dificultaría la operación de los pedales por parte del conductor y podría causar accidentes de tráfico.
- Antes de conducir, es necesario comprobar si el pedal puede ser presionado y volver a su posición original con normalidad.

ARRANQUE Y CONDUCCIÓN

▲ ADVERTENCIA

- El conductor debe llevar un calzado que se ajuste correctamente y pueda percibir con sensibilidad el movimiento de los pedales.

FRENO DE ESTACIONAMIENTO ELECTRÓNICO (EPB)

APLICACIÓN DEL FRENO DE ESTACIONAMIENTO ELECTRÓNICO (EPB)



Cuando el vehículo está detenido y se cambia a Marcha "P", el vehículo aplica automáticamente el freno de estacionamiento electrónico, y el indicador del freno de estacionamiento electrónico (P) del módulo de instrumentos se enciende para indicar que el freno de estacionamiento electrónico está siendo aplicado.

▲ PRECAUCIÓN

El pedal del freno no debe ser liberado antes de tiempo durante el estacionamiento, especialmente si el vehículo está estacionado en una pendiente; de lo contrario, existe el riesgo de que el vehículo se mueva.

NOTA: Cuando necesite estacionarse en una rampa, se recomienda colocar calzos para las ruedas u otros objetos duros que puedan impedir que el vehículo ruede en las ruedas al abandonar el vehículo para evitar que ruede debido a un estacionamiento prolongado en la rampa.

LIBERACIÓN DEL FRENO DE ESTACIONAMIENTO ELECTRÓNICO

Cuando el vehículo está encendido, pise el pedal del freno y cambie la marcha a otra distinta a "P", el vehículo liberará automáticamente el freno de estacionamiento electrónico, y el indicador del freno de estacionamiento electrónico (P) en el módulo de instrumentos se apagará, indicando que el freno de estacionamiento electrónico se ha liberado.



NOTA:

- Al aplicar o liberar el freno de estacionamiento electrónico, es normal que se perciba un ruido de operación de los componentes.
- El freno de estacionamiento electrónico no se puede aplicar/liberar cuando la batería del vehículo está descargada.

ARRANQUE Y CONDUCCIÓN

Cuando un vehículo es remolcado o entra en un lavado automático, es necesario cambiarlo a la marcha "N" y mantenerlo así, con el conductor dentro del vehículo y el suministro de energía del vehículo en estado "LISTO".

INDICADOR DEL FRENO DE ESTACIONAMIENTO ELECTRÓNICO

ÍCONO	ESTADO	EXPLICACIÓN
	Siempre encendido	Siempre encendido cuando el freno de estacionamiento electrónico (EPB) está aplicado, y se ilumina sin aplicar el EPB, indicando una anomalía del sistema.
	Destello	Freno de estacionamiento electrónico (EPB) en proceso de aplicación/liberación; Frenado automático de emergencia o frenado automático ligero activo; modo de freno regenerativo activo; o estado del freno de estacionamiento electrónico (EPB) desconocido.
	Siempre encendido	Indicación de fallo del freno de estacionamiento electrónico (EPB); freno de estacionamiento electrónico (EPB) en modo de reparación; o detección del estado del conjunto del freno de estacionamiento electrónico (EPB) no completada.

FRENADO AUTOMÁTICO DE EMERGENCIA

Si falla el freno de servicio del vehículo, se puede realizar una frenada automática de emergencia manteniendo presionado el botón de la marcha "P".

Cambie el vehículo a la marcha "D" o a la marcha "R", pise el pedal del acelerador y el freno de estacionamiento electrónico (EPB) saldrá del frenado automático de emergencia.

▲ ADVERTENCIA

- No utilice el frenado automático de emergencia a menos que sea necesario, ya que puede provocar incidentes de tráfico y acortar la vida útil del sistema de frenos de estacionamiento.
- Cuando el vehículo está en movimiento, el freno de estacionamiento electrónico no debe utilizarse para reducir la velocidad a menos que sea necesario, porque el freno solo aplica fuerza de frenado a las ruedas traseras, lo que puede causar fácilmente incidentes de tráfico.

ARRANQUE Y CONDUCCIÓN

ENCENDER EL VEHÍCULO



Encienda el vehículo con los siguientes pasos:

1. Desbloquee el vehículo y abra la puerta para entrar en él.
2. Confirme que el selector de marchas está en "P" (Estacionamiento).
3. Pise el pedal de freno y el vehículo arrancará y entrará en el estado "READY" (Listo). El indicador "READY" en el módulo de instrumentos se encenderá.

▲ ADVERTENCIA

No haga funcionar el motor durante períodos prolongados en áreas con poca ventilación o en espacios interiores cerrados. Debido a que los gases de escape del motor contienen sustancias nocivas, pueden provocar la pérdida de conciencia o incluso asfixia, poniendo en peligro la vida de las personas.

▲ PRECAUCIÓN

- Si la batería está descargada y no se puede arrancar el vehículo, intente un arranque de emergencia con cables de puente.
- Antes de arrancar el vehículo, compruebe y confirme que el asiento, el volante y los retrovisores interiores y exteriores estén ajustados en posiciones seguras y cómodas.
- Antes de arrancar el vehículo, compruebe si el pedal de freno se puede pisar completamente.
- Compruebe si el entorno cumple las condiciones para el arranque del vehículo. Si no se cumplen las condiciones, no arranque el vehículo.

NOTA: Si el vehículo no se ha encendido durante un período prolongado, se puede arrancar utilizando una contraseña o NFC. Para más detalles, consulte la versión electrónica del manual del usuario en la pantalla de infotainment.

ENCENDER EL VEHÍCULO USANDO LA CONTRASEÑA

Habilite la función de inicio con contraseña en la interfaz "Ajustes - Sistema - Seguridad" de la pantalla de infotainment. Después de establecer la contraseña de operación, puede arrancar el vehículo de la siguiente manera:

ARRANQUE Y CONDUCCIÓN

1. Desbloquee el vehículo y abra la puerta para entrar en él.
2. Confirme que el selector de marchas está en "P" (Estacionamiento).
3. Pise el pedal del freno e introduzca el código de funcionamiento en la ventana emergente de la pantalla de infotainment para arrancar el vehículo.

NOTA: Si la pantalla de infotainment está dañada y no puede introducir el código para arrancar, le recomendamos que se ponga en contacto con su Distribuidor Autorizado lo antes posible.

ENCENDER EL VEHÍCULO USANDO LA LLAVE NFC

La llave NFC se puede usar para arrancar el vehículo siguiendo estos pasos:

1. Desbloquee el vehículo y abra la puerta para entrar en él.
2. Confirme que la palanca de marchas está en "P" (Estacionamiento).
3. Pise el pedal de freno y coloque la llave NFC en la superficie de carga inalámbrica del teléfono durante más de 1 segundo, según lo indicado por el aviso en la pantalla de infotainment. El vehículo arrancará y pasará al estado "LISTO", y la luz indicadora "LISTO" del módulo de instrumentos se encenderá.

MODO DE ACELERACIÓN

En la pantalla «Ajustes - Conducción» de la pantalla de infotainment, puede seleccionar el modo de aceleración como Confort, Estándar o Deportivo.

- Modo Confort: La respuesta del pedal del acelerador es suave y la entrega de potencia es controlada.
- Modo Estándar: Equilibra el rendimiento de aceleración y el confort de la conducción.
- Modo Deportivo: La respuesta del pedal del acelerador es sensible y la entrega de potencia es fuerte.

▲ ADVERTENCIA

Para garantizar la seguridad en la conducción, cambie el modo de aceleración estando estacionado.

CÓMO EMPEZAR

1. Después de que el vehículo se encienda (estado LISTO), pise el pedal del freno y cambie a la marcha "D".
2. Suelte el pedal del freno y pise ligeramente el pedal del acelerador para mover el vehículo hacia adelante.

NOTA: Después de activar el control de arrastre en la pantalla "Ajustes - Conducción" del sistema de infotainment, suelte el pedal del freno y el vehículo avanzará lentamente.

ARRANQUE Y CONDUCCIÓN

ESTACIONAMIENTO



1. Debe pisar el pedal del freno del vehículo mientras está en movimiento hasta que se detenga suavemente.
2. Cambie el vehículo a la marcha "P" (Estacionamiento) y el testigo del freno de estacionamiento electrónico (EPB)  en el módulo de instrumentos se encenderá. En ese momento, suelte el pedal del freno y el vehículo se detendrá.

▲ ADVERTENCIA

No estacione el vehículo cerca de materiales inflamables y explosivos.

▲ PRECAUCIÓN

- Cuando abandone el vehículo, debe apagarlo, llevarse los objetos de valor y asegurarse de que las ventanillas, las puertas y el portón/compuerta trasera están cerrados.
- Intente estacionarse en caminos rectos y nivelados. Evite estacionarse en pendientes pronunciada.
- Al estacionarse en una pendiente, gire la rueda delantera hacia el borde o banqueta independientemente de si el vehículo está orientado cuesta arriba o abajo.

RECUPERACIÓN DE ENERGÍA

RECUPERACIÓN DE ENERGÍA POR FRENADO REGENERATIVO (SI ASÍ ESTÁ EQUIPADO)

Cuando el conductor pisa el pedal de freno, el sistema de recuperación de energía de frenado controla de forma inteligente la proporción entre el motor y el freno hidráulico para maximizar la recuperación de energía de frenado, ampliando así la autonomía del vehículo.

En algunos casos, al pisar el pedal del freno no recupera energía:

- Si el selector de marchas no está en "D" (se recomienda no avanzar por inercia en Neutral o marcha neutra durante la conducción).
- Durante la intervención del par/torque del motor (cambio de marcha, deslizamiento de los neumáticos).
- La batería de potencia se encuentra totalmente cargada.

ARRANQUE Y CONDUCCIÓN

- La temperatura de la batería de potencia es extremadamente alta o extremadamente baja.

NOTA: El sistema de recuperación de energía de frenado asigna de forma inteligente la proporción entre el motor y el freno hidráulico y no afecta a la distancia ni a la eficacia de frenado del vehículo.

RECUPERACIÓN DE ENERGÍA POR INERCIA (SI ASÍ ESTÁ EQUIPADO)

Cuando el vehículo está en estado de desplazamiento por inercia durante la conducción, se activa la función de recuperación de energía, y el motor convierte una parte de la energía cinética del vehículo en energía eléctrica, que se almacena en la batería de alto voltaje para ampliar la autonomía del vehículo.

En algunos casos, la energía de marcha por inercia no se puede recuperar, por ejemplo:

- El selector de marchas está en una marcha distinta de "D" (se recomienda no avanzar por inercia en la marcha neutra durante la conducción).
- Durante la intervención del par/torque del motor (cambio de marcha, deslizamiento de los neumáticos).
- Batería de potencia totalmente cargada.
- La temperatura de la batería de potencia es extremadamente alta o extremadamente baja.

El nivel del modo de recuperación de energía de deslizamiento por inercia puede ajustarse a fuerte, medio o débil en la pantalla de infotainment.

- Fuerte: La recuperación de energía durante la marcha por inercia es relativamente fuerte y el vehículo muestra una clara sensación de arrastre.
- Medio: La recuperación de energía durante la marcha por inercia es relativamente media, y el vehículo muestra una sensación de arrastre media.
- Débil: La recuperación de energía durante la marcha por inercia es relativamente baja, y el vehículo presenta una débil sensación de arrastre.

NOTA: Los vehículos con recuperación de energía por inercia tienen una distancia de deslizamiento por inercia más corta que los vehículos sin recuperación de energía por inercia (por ejemplo, los vehículos convencionales), a la misma velocidad.

INTERFAZ DE BLOQUEO DE ALCOHOL (SI ASÍ ESTÁ EQUIPADO)

Un alcolock es un dispositivo utilizado para impedir que los conductores pongan en marcha su vehículo cuando su concentración de alcohol supera un nivel seguro. Los vehículos equipados con dispo-

ARRANQUE Y CONDUCCIÓN

sitivos portátiles de bloqueo de alcohol requieren que el conductor supere una prueba de alcoholemia antes de arrancar el vehículo.

NOTA: Para instalar un dispositivo portátil de bloqueo de arranque por alcohol (si está disponible), se recomienda ponerse en contacto con el Distribuidor Autorizado.

CONDUCCIÓN Y ENTORNO

CONDUCCIÓN ECONÓMICA

El kilometraje del vehículo y la capacidad de la batería de potencia se ven afectados por los hábitos de conducción, las condiciones de almacenamiento, los métodos de carga y la temperatura de la batería de potencia. Los buenos hábitos y el estilo de conducción no solo pueden conservar el nivel de batería, reducir el consumo de combustible y aumentar la autonomía del vehículo, sino que también ayudan a prolongar la vida útil del vehículo.

- Arranque y aceleración suaves. Los arranques súbitos y la aceleración repentina aumentan el consumo de batería y combustible, y acortan la vida útil del motor de propulsión. Cuando conduzca el vehículo, intente evitar presionar bruscamente el pedal del acelerador al arrancar y acelerar. Los arranques y aceleraciones suaves ayudan a ahorrar nivel de batería y también a reducir el desgaste del motor, batería y otros componentes.
- Utilice correctamente el sistema de recuperación de energía. Bajo la premisa de garantizar la seguridad, se debe seleccionar la intensidad de frenado adecuada en diferentes condiciones del camino para adaptarse al estado de conducción del vehículo. Para aprovechar al máximo el sistema de recuperación de energía, accione el freno lo más suavemente posible para reducir la velocidad y evitar una desaceleración rápida.
- Mantenga una velocidad de conducción estable. Mantenga una velocidad constante según las condiciones del camino y las velocidades permitidas.
- Mantener baja la resistencia aerodinámica del vehículo. Abrir las ventanas a alta velocidad aumentará significativamente la resistencia aerodinámica del vehículo, lo que conllevará un mayor consumo de energía. Cierre las ventanas cuando la velocidad del vehículo sea superior a 80 km/h (50 millas/h).
- Mantenga una presión de neumáticos normal. Compruebe la presión de neumáticos; una presión de neumáticos demasiado baja aumentará la resistencia a la rodadura y, por tanto, el consumo de energía.
- Reducir la carga del vehículo. Evite cargar el vehículo con objetos pesados innecesarios; el exceso de peso aumentará la carga sobre el tren motriz y provocará un mayor consumo de energía.
- No cambie el tamaño de los neumáticos. Utilizar neumáticos más grandes o más anchos supondrá un mayor consumo de energía.

ARRANQUE Y CONDUCCIÓN

- Realice un buen trabajo de limpieza del vehículo. El chasis del vehículo debe mantenerse limpio y libre de barro y otras sustancias, lo que no solo reduce el peso de la carrocería, sino que también previene la corrosión.
- Utilice el aire acondicionado con prudencia. El aire acondicionado puede aumentar considerablemente el consumo de energía, por lo que utilice el aire acondicionado sólo cuando sea necesario. A bajas velocidades, se pueden abrir las ventanas para ventilar. Utilizar el modo de recirculación al operar el aire acondicionado será más eficiente energéticamente.
- Desactive las funciones que no se necesiten temporalmente. Los dispositivos de calefacción interior consumen mucha electricidad (por ejemplo, la calefacción del asiento, si así está equipado), por lo que deben apagarse cuando no se necesiten estas funciones.
- Realice el mantenimiento regularmente. Realice el mantenimiento en los periodos recomendados en su Póliza de Garantía para mantener el vehículo en buen estado. Un buen estado del motor de propulsión no solo ayuda a mejorar la seguridad de la conducción, sino que también contribuye a reducir el consumo de combustible y el nivel de batería.
- Planifique la ruta de conducción. Optimice la ruta e intente evitar las secciones congestionadas. Esto no solo ahorra tiempo, sino que también ayuda a reducir el consumo de combustible y la pérdida del nivel de batería.

▲ ADVERTENCIA

La sobrecarga de vehículos está estrictamente prohibida. Al cargar, intente distribuir la carga de manera uniforme entre los ejes delantero y trasero, y no supere el límite de carga.

CONDUCCION CON PESO ADICIONAL

Por seguridad en la conducción, siga las precauciones que se indican a continuación cuando conduzca con peso adicional:

- Coloque las cargas más pesadas lo más adelante posible en el área de carga.
- Todos los artículos de equipaje deben estar debidamente asegurados en el área de carga. Los objetos sin sujetar pueden moverse de un lado a otro en el área de carga, desplazando el centro de gravedad del vehículo, lo que puede afectar al rendimiento de conducción y a la seguridad del vehículo.
- Al transportar objetos más pesados, la respuesta del vehículo durante la conducción cambiará debido al desplazamiento del centro de gravedad, y existe el riesgo de que se produzca un incidente. Por lo tanto, debe ajustar su estilo de conducción y su velocidad según la situación de conducción que se presente.
- No supere el peso y carga máxima permitida por eje. Sobrepasar la carga o peso máximo permitido por eje puede afectar a la res-

ARRANQUE Y CONDUCCIÓN

puesta del vehículo durante la conducción, provocando accidentes de tráfico, lesiones y daños al vehículo.

▲ ADVERTENCIA

- La compuerta trasera debe estar cerrada cuando el vehículo está en movimiento, de lo contrario puede producirse un incidente.
- La carga debe distribuirse y asegurarse de la forma más uniforme posible para evitar incidentes causados por frenadas de emergencia o aceleraciones bruscas del vehículo.

CONDUCCIÓN EN PENDIENTES

Al subir o bajar una pendiente, la velocidad de conducción debe ajustarse según la inclinación para evitar sobrecargar o dañar el sistema de transmisión. Al conducir por pendientes, debe tenerse en cuenta lo siguiente:

- Los vehículos deben conducirse a baja velocidad cuando suban una pendiente.
- Queda terminantemente prohibido apagar el vehículo o dejar que avance en Neutral (marcha neutra) al ir cuesta abajo.
- Antes de descender una pendiente pronunciada, debe comprobar que el freno funciona correctamente.

CONDUCCIÓN A ALTA VELOCIDAD

Cuanto mayor sea la velocidad del vehículo, mayor será el riesgo y las posibles lesiones causadas en un accidente de tráfico. Para protegerse a sí mismo y a los demás, asegúrese de seguir las siguientes precauciones:

- · Cuanto mayor sea la velocidad del vehículo, mayor será la distancia de frenado. Por lo tanto, al frenar, el pedal del freno debe ser regulado según la velocidad del vehículo y la distancia de frenado requerida.
- · Conducir bajo la lluvia no solo reduce la visibilidad, sino que también disminuye la adherencia entre las ruedas y el suelo, lo que puede provocar fácilmente la pérdida de control de la dirección y el frenado, por lo que se debe conducir a una velocidad reducida.
- · Conducir a alta velocidad por caminos de montaña, adelantar a vehículos grandes o atravesar túneles puede verse afectado por los vientos laterales; reduzca la velocidad del vehículo en esos momentos.
- · Cuando conduzca a alta velocidad, sujete siempre el volante con firmeza. Al cambiar de carril o adelantar, el ángulo de dirección debe mantenerse al mínimo posible para evitar que el vehículo pierda el control debido a una velocidad excesiva. Cuando sea necesario frenar, accione el freno varias veces y evite pisar el pedal del freno hasta el fondo para evitar que el vehículo se desvíe.
- Mantenga una distancia segura entre los vehículos. En general, en

ARRANQUE Y CONDUCCIÓN

caminos secos con buena adherencia para el frenado, la distancia de seguimiento no debe ser inferior al valor numérico de la velocidad. Por ejemplo, a una velocidad de 80 km/h (50 mph), la distancia de seguimiento no debe ser inferior a 80 m; a una velocidad de 100 km/h (62 mph), la distancia de seguimiento no debe ser inferior a 100 m. Preste siempre atención a las señales de distancia en carretera. La distancia de seguimiento debe ser más del doble en condiciones de lluvia, niebla, nieve, hielo o cuando el camino esté mojado.

- Distinga correctamente las funciones de cada carril (de acuerdo al reglamento de tránsito de su localidad), circule por carriles separados, utilice el carril principal de circulación y solo utilice el carril de rebase para adelantar otro vehículo.
- Al salir de una autopista o vía rápida, preste atención a las señales previas antes de la salida a tomar, desvíe el vehículo del carril principal al carril de baja velocidad para reducir la velocidad y acceder a la rampa de salida deseada.

CONDUCCIÓN NOCTURNA

Cuando conduzca de noche, preste atención a las siguientes cuestiones:

- Cuando conduzca de noche, se debe utilizar las luces correctamente.
- Encienda los faros antes de arrancar el vehículo por la noche; no utilice las luces altas cuando tenga un vehículo al frente.
- Al pasar por una intersección sin semáforos, reduzca la velocidad y alterne el uso de las luces altas y bajas para señalar su presencia antes de cruzar la intersección.
- Utilice las luces altas por la noche cuando conduzca a velocidades de 30 km/h (19 mph) o más, en caminos con muy poca iluminación.
- Al conducir de noche, debido a la pequeña área iluminada por las luces, es probable que se produzca fatiga visual. Se debe observar con atención y conducir a baja velocidad. Y trate de evitar rebasar; si necesita adelantar, debe alternar continuamente entre las luces altas y las luces bajas para señalar al vehículo delante o en contraflujo.

▲ PRECAUCIÓN

- Antes de conducir de noche, compruebe y asegúrese de que todas las luces del vehículo funcionen correctamente.
- Al conducir de noche en zonas con iluminación pública, no mantenga las luces largas encendidas durante mucho tiempo.
- Cuando se encuentre con vehículos que circulan en sentido contraflujo por la noche, apague las luces altas.

ARRANQUE Y CONDUCCIÓN

CONDUCCIÓN EN CONDICIONES DE NIEBLA

Cuando conduzca en condiciones de niebla, debe encender la luz antiniebla y mantener la velocidad lo más baja posible. Cuando se cruce con vehículos en el camino, asegúrese de tocar el claxon para advertir a los peatones y a los vehículos que se aproximan. Cuando oiga el claxon de otro vehículo, debe responder también haciendo sonar inmediatamente el suyo para señalar la posición de su vehículo. Por la seguridad de los demás y la suya, preste atención a lo siguiente:

- Cuando conduzca en condiciones de niebla, procure hacerlo por el centro del camino. Le rogamos que no circule a las orillas del carril o acotamientos para evitar colisiones con vehículos en los carriles vecinos o los vehículos estacionados temporalmente en los acotamientos a la espera de que se despeje la niebla.
- Antes de conducir el vehículo en un día bajo condiciones de niebla, debe revisar a fondo el sistema de iluminación del vehículo. Encienda su luz antiniebla, luces traseras, luces de posición y faros mientras conduce, y utilice las luces para mejorar la visibilidad, ver vehículos, peatones y las condiciones del camino frente a usted, y también para que otros le vean. No utilice las luces altas cuando conduzca en niebla.
- Cuando conduzca con niebla, no pise ni suelte bruscamente el pedal del acelerador, y nunca realice frenadas de emergencia ni gire bruscamente el volante. Si es necesario reducir la velocidad, primero suelte suavemente el pedal del acelerador y luego presione repetida y ligeramente el pedal de freno para controlar la velocidad del vehículo y evitar incidentes de colisión.
- Al viajar por calles y caminos rurales, preste especial atención al tráfico en las intersecciones y mantenga una velocidad baja para evitar accidentes con peatones o vehículos que salgan repentinamente de una intersección.

▲ ADVERTENCIA

- El sistema de iluminación del vehículo debe revisarse antes de viajar, como la luz de posición frontal y la luz antiniebla. Para evitar lesiones personales o incluso situaciones que pongan en peligro su vida causadas por accidentes durante la operación del vehículo.
- Evite conducir vehículos cuando haya niebla. Conducir en días de niebla con baja visibilidad en el camino facilita la ocurrencia de accidentes de tráfico, lo que puede provocar lesiones e incluso situaciones que ponen en peligro la vida.

CONDUCCIÓN EN CONDICIONES DE LLUVIA Y/O NIEVE

Cuando conduzca un vehículo bajo lluvia o nieve, siga estas precauciones de seguridad para garantizar la seguridad de los demás y la propia:

ARRANQUE Y CONDUCCIÓN

- Intente mantener la velocidad lo más baja posible cuando llueva o en carreteras mojadas.
- Cuando conduzca con lluvia, no pise de golpe ni suelte rápidamente el pedal del acelerador, tampoco realice frenadas de emergencia ni gire bruscamente el volante. Cuando conduzca con tiempo lluvioso, si necesita reducir la velocidad del coche, suelte primero lentamente el pedal del acelerador y, a continuación, pise ligeramente el pedal del freno varias veces seguidas para controlar la velocidad del coche y evitar accidentes de choque posterior.
- Arranque y acelere suave y lentamente; una aceleración brusca hará que las ruedas patinen, provocando que el vehículo se deslice lateralmente.
- Evite los giros bruscos del volante; al girar, el volante debe maniobrase suavemente a una velocidad segura. Si necesita instalar cadenas antideslizantes, seleccione las especificaciones adecuadas para los neumáticos del vehículo y siga estrictamente las instrucciones del fabricante de las cadenas antideslizantes antes de la instalación.
- Cuando llueve, se recomienda conducir con precaución, ya que la visibilidad se reduce, las ventanas del vehículo tienden a empañarse, lo que afecta a la visión del conductor, y los caminos están resbaladizos, lo que reduce la capacidad de control del vehículo.
- Cuando llueve, debe activar a tiempo la función de calefacción de los espejos retrovisores exteriores para evitar que las gotas de lluvia acumuladas en los espejos provoquen puntos ciegos en la visión del conductor.
- En días nublados, con lluvia intensa y niebla, y con poca visibilidad, se deben encender rápidamente las luces antiniebla y los faros.
- Cuando la lluvia sea muy intensa o haya relámpagos que le impidan seguir conduciendo, estacione el vehículo en un lugar que no haya agua estancada para evitar que su vehículo quede sumergido y encienda la luz de advertencia para alertar a los vehículos que circulan detrás de usted.
- Después de un día de lluvia, el vehículo debe lavarse para evitar que las sustancias ácidas del agua de lluvia corroan la pintura de la carrocería.

▲ ADVERTENCIA

- Las condiciones de conducción bajo lluvia y nieve son más peligrosas que en otras estaciones. Al conducir, debe tener especial cuidado y reducir la velocidad para evitar accidentes que puedan causar lesiones o incluso poner en peligro la vida.
- Conduzca a baja velocidad bajo lluvia y nieve. La baja visibilidad y los caminos resbaladizos en lluvia y nieve facilitan la ocurrencia de accidentes de tráfico, lo que puede provocar lesiones e incluso situaciones que ponen en peligro la vida.

ARRANQUE Y CONDUCCIÓN

▲ PRECAUCIÓN

- Debe comprobarse la profundidad del agua antes de entrar en un camino encharcado. La profundidad del agua no debe superar el borde inferior de la carrocería del vehículo.
- Después de salir de un camino encharcado, pise ligeramente el pedal de freno para comprobar si el freno funciona correctamente. Cuando las pastillas de freno están mojadas, el rendimiento de frenado se reduce considerablemente y es fácil que ocurran accidentes.
- Si se produce un corto circuito en las piezas eléctricas o si la batería de potencia o el motor de propulsión se dañan debido a una inmersión en agua, se recomienda ponerse en contacto con un Distribuidor Autorizado.
- No vuelva a arrancar el vehículo después de que la entrada de agua haya provocado un corte de alimentación. Desconecte inmediatamente la fuente de alimentación y póngase en contacto con un Distribuidor Autorizado lo antes posible.
- Si necesita atravesar agua, pase por la sección encharcada a una velocidad constante y lenta.

PRECAUCIONES PARA CONDUCIR EN INVIERNO

Las condiciones de conducción en invierno son más peligrosas que en otras estaciones. Al conducir, debe tener mucho cuidado y seguir las precauciones de conducción propias de la temporada fría para garantizar la seguridad de los demás y la suya.

- Antes de conducir en invierno y en otras estaciones frías, debe revisar cuidadosamente el equipamiento de seguridad de tu coche: dirección, frenos, luces, módulo de instrumentos, bocina, limpiaparabrisas, etc.
- En invierno, los caminos se vuelven muy resbaladizos después de una nevada. Mantenga una velocidad constante durante la conducción y no realice aceleraciones bruscas, frenadas de emergencia, giros repentinos ni otras maniobras abruptas.
- Sea suave y gradual al arrancar y acelerar para evitar el deslizamiento de los neumáticos y el deslizamiento lateral.
- Después de usar el vehículo, estacionelo rápidamente en un lugar de estacionamiento cubierto
- No estacione el vehículo en la nieve ni en el agua para evitar que el agua se congele y dañe los neumáticos.
- Coloque tablas de madera bajo los neumáticos para evitar la acumulación de nieve.
- No coloque el vehículo debajo de un árbol para evitar que le caiga hielo y dañe el vehículo.
- El brazo del limpiaparabrisas puede elevarse cuando está estacionado para evitar que se congele sobre el parabrisas, y un posible

ARRANQUE Y CONDUCCIÓN

daño por la ruptura de la hoja del limpiaparabrisas, o dañar el motor del limpiaparabrisas.

- Retire el hielo y la nieve de la superficie del vehículo de manera oportuna. El hielo y la nieve pueden hacer que algunas de las funciones del vehículo no funcionen correctamente y supongan un riesgo para la seguridad.
- Evite la acumulación de nieve y hielo bajo las salpicaderas: la acumulación de nieve y hielo bajo las salpicaderas puede causar dificultades en la dirección. Cuando conduzca durante los meses de invierno más extremo, debe detenerse de vez en cuando y comprobar si hay acumulación de nieve y hielo bajo las salpicaderas.
- Limpie el agua de nieve de las luces y faros para evitar que el agua de nieve se congele y las agriete o dañe.
- Evite que las manijas de la puerta se congelen debido a la nieve y el hielo: Aplique un poco de agente descongelante o glicerina sobre la superficie del tirador de la puerta para evitar que se congele.
- Procure elegir un terreno plano y nivelado para estacionarse.
- Al estacionarse, abra la puerta para que el interior del vehículo se temple y cierre la puerta después de unos minutos. Esto reduce la diferencia de temperatura entre el interior y el exterior del vehículo y ayuda a evitar que el cristal se congele.
- En climas fríos, la energía de cualquier batería disminuye, por lo que el estado de la batería debe comprobarse con mayor frecuencia para mantener un nivel de batería suficiente para el arranque del vehículo.
- En invierno, es necesario utilizar líquidos limpiacristales que contengan anticongelante.
- Compruebe periódicamente el nivel de refrigerante.
- Se recomienda preparar algunos equipos y herramientas para utilizarlos en caso de emergencia. Se recomienda tener a la mano el siguiente equipo: Dispositivos de tracción o cadenas para nieve, rascadores de ventanas, dispositivos de señalización de luz intermitente, cables de arranque de emergencia, etc.

DISPOSITIVOS DE TRACCIÓN / CADENAS ANTIDESLIZANTES PARA NIEVE

Conducir en condiciones adversas, como nieve o caminos helados en invierno, puede aumentar el desgaste de los neumáticos o provocar otras fallas. Para minimizar las averías invernales, se realice lo siguiente:

- Los diferentes países y regiones tienen distintas normativas para las cadenas antideslizantes, por lo que debe consultar las normativas de cada país y región antes de montar las cadenas antideslizantes para nieve. No instale cadenas antideslizantes para nieve sin comprender que la normativa de cada país y región, que pueden restringir el uso de cadenas antideslizantes.
- Las cadenas antideslizantes para nieve deben montarse en pares en las ruedas traseras.

ARRANQUE Y CONDUCCIÓN

- Cuando conduzca por caminos nevados, si necesita instalar cadenas antideslizantes, elija productos equivalentes que se ajusten al tamaño y tipo de los neumáticos del vehículo. Cadenas antideslizantes no adecuadas pueden dañar los neumáticos, las ruedas, la suspensión, el sistema de frenado y la carrocería del vehículo. El exceso de velocidad, la aceleración repentina, el frenado brusco, el giro repentino y otras maniobras son muy peligrosas.
- Una frenada de emergencia en superficies nevadas o heladas puede hacer que el vehículo derrape y patine. Debe mantener una distancia de seguridad adecuada con el vehículo al frente de usted y pisar ligeramente el pedal del freno. Las cadenas antideslizantes instaladas en los neumáticos pueden proporcionar cierta fricción, pero no pueden evitar que se produzcan deslizamientos laterales.
- Al instalar cadenas antideslizantes para nieve en los neumáticos, tenga en cuenta que el vehículo puede tener una potencia insuficiente después de instalar las cadenas. Conduzca con precaución, incluso si las condiciones del camino son buenas. No sobrepase el límite de velocidad especificado para las cadenas antideslizantes durante la conducción, ni supere los 50 km/h (31 millas/h), el que sea menor.
- No utilice cadenas antideslizantes para nieve sobre terreno seco. Retire las cadenas antideslizantes después de conducir por caminos sin nieve.
- No instale cadenas antideslizantes para nieve cuando la presión de neumáticos sea baja/insuficiente.

NOTA: Las cadenas antideslizantes para nieve no están incluidas en el alcance del equipamiento del vehículo. La información anterior es solo para su referencia.

CONDUCCIÓN EN CLIMAS CALUROSOS

Cuando conduzca un vehículo en épocas calurosas, como el verano, siga las precauciones de conducción para la temporada de calor para garantizar la seguridad de los demás y la suya propia.

- No exponga su vehículo al sol durante largos periodos de tiempo en la temporada de calor, y no coloque objetos inflamables (por ejemplo, encendedores, confeti, juguetes de tela, etc.) sobre o cerca del tablero de instrumentos de su vehículo.
- La temperatura ambiente en verano es alta, y el vehículo es propenso a sobrecalentarse. Por lo tanto, en verano se debe reforzar la inspección y el mantenimiento del sistema de refrigeración del vehículo, y eliminar a tiempo la cal del depósito de expansión del refrigerante, las vías de agua y los residuos incrustados entre las aletas del radiador.
- No conduzca el vehículo con sandalias o tacones altos.
- En el calor del verano, debe comprobar con frecuencia si el cableado del vehículo está en cortocircuito o envejecido, si los conectores están sueltos y si la batería está en estado normal de funciona-

ARRANQUE Y CONDUCCIÓN

miento, etc., para evitar que el vehículo sufra una combustión espontánea.

- La presión de neumáticos en verano aumenta con la temperatura, lo que los hace propensos a reventarse. Si el indicador de fallo de la presión de neumáticos se enciende mientras se conduce, deténgase inmediatamente y espere hasta que la temperatura del neumático haya disminuido antes de continuar la marcha.

PRECAUCIONES PARA CONDUCIR POR CAMINOS INUNDADOS

Cuando conduzca por caminos encharcados, preste atención a lo siguiente:

- Debe comprobarse la profundidad del agua antes de ingresar en un camino encharcado, y la altura del agua no debe superar el borde inferior de la carrocería del vehículo.
- Bajo ninguna circunstancia debe detenerse, dar marcha atrás (ir en reversa), apagar o arrancar el vehículo en el agua.
- Al conducir por carreteras inundadas, mantenga una velocidad constante y lenta.
- El frenado del vehículo sobre caminos encharcados será ligeramente menos eficaz que en condiciones normales. En ese momento, debe seguir conduciendo a baja velocidad y pisar ligeramente el pedal del freno varias veces seguidas para restablecer el rendimiento normal del freno.
- El vehículo debe circular a baja velocidad, de lo contrario pueden formarse olas delante del vehículo, que podrían provocar la entrada de agua en el compartimiento del motor delantero o en otras partes del vehículo.

El efecto de la entrada de agua en el interior de las piezas de alta tensión:

- Las piezas de Alta Tensión/Alto Voltaje (AT/HV) pertenecen a los dispositivos electrónicos. Una vez que el vehículo está empapado, el secado al sol, al aire y otros métodos no pueden garantizar que la humedad en las piezas AT se evapore por completo.
- La entrada de agua en el interior de las piezas AT tiene un gran impacto en su propio aislamiento. Al mismo tiempo, la humedad contiene más sustancias conductoras, lo que puede causar cortocircuitos internos en las piezas AT o poner en riesgo de cortocircuito al sistema de alta tensión. En este caso, el rendimiento general de seguridad y el rendimiento operativo del vehículo se ven gravemente afectados.
- La entrada de agua en las parte de alto voltaje (HV) afecta significativamente la clasificación de protección del producto, la tensión de resistencia y otros parámetros de rendimiento, lo que supone un riesgo considerable para la seguridad.

ARRANQUE Y CONDUCCIÓN

▲ PRECAUCIÓN

- Ciertas partes del vehículo, como el sistema de transmisión, el chasis o el sistema eléctrico, pueden resultar gravemente dañadas al conducir por agua.
- Las olas generadas por los vehículos que van en sentido opuesto pueden superar la altura máxima de vadeo permitida para este vehículo.
- El agua puede ocultar socavones, charcos de barro o rocas que pueden dificultar el vadeo.
- No conduzca en agua salada. La sal puede causar la oxidación del vehículo. Todas las piezas del vehículo que hayan estado en contacto con agua salada deben enjuagarse inmediatamente con agua dulce.
- Después de vadear el agua, se recomienda acudir a un Distribuidor Autorizado para que realice una inspección completa del vehículo, con el fin de comprobar si existen peligros ocultos y garantizar la seguridad de la conducción.
- Cuando se limpia el vehículo o se circula por aguas profundas, las pastillas de freno y los discos de freno se empapan de agua. Al accionar el freno, el efecto de frenado se reducirá considerablemente; la distancia de frenado será mayor que en condiciones normales y el vehículo puede desviarse hacia un lado. El freno de estacionamiento tampoco podrá sujetar firmemente el vehículo. En este momento, debe conducir primero a baja velocidad y presionar ligeramente de forma continua el pedal de freno para eliminar el agua residual del freno. Una vez que el efecto de frenado vuelva a ser normal, podrá conducir con normalidad.

PRECAUCIONES PARA DIFERENTES CONDICIONES DEL CAMINO

Al responder a las diferentes condiciones del camino, se debe tener en cuenta lo siguiente:

- Cuando conduzca por camino con vientos cruzados fuertes o ráfagas, debe reducir la velocidad con antelación y mantener un buen control de la velocidad y del volante.
- Evite conducir sobre objetos con bordes afilados u otros obstáculos en el camino, ya que esto puede causar daños graves, como reventones de neumáticos.
- Cuando circule por caminos con baches o desniveles, reduzca la velocidad y conduzca a baja velocidad; de lo contrario, podría rayar el chasis y causar daños al vehículo.
- Cuando viaje cuesta abajo, reduzca la velocidad con antelación para evitar frenadas de emergencia, que pueden hacer que el sistema de frenos se sobrecaliente o se desgaste demasiado rápido.
- Cuando conduzca por superficies lisas, tenga cuidado al acelerar o frenar. Una aceleración rápida o una frenada de emergencia pue-

ARRANQUE Y CONDUCCIÓN

den causar que los neumáticos derrapen. Cuando conduzca por caminos helados o nevados, debe conducir a velocidades bajas y constantes, evitando las aceleraciones rápidas o los frenadas de emergencia. Los neumáticos pueden equiparse con una cadena antideslizante cuando sea necesario.

CONDUCCIÓN CON BAJAS TEMPERATURAS

A bajas temperaturas, el rendimiento del neumático disminuye, el agarre se reduce y la sensibilidad a los daños por impacto aumenta. Los neumáticos de altas prestaciones (para uso en verano) tienen una tracción reducida a temperaturas ambiente inferiores a 5 °C y no se recomienda su uso en condiciones de hielo o nieve. Cuando hace frío, los neumáticos pueden endurecerse temporalmente y se escuchará un ruido de rodadura durante los primeros kilómetros antes de que los neumáticos se calienten.

SISTEMAS DE AVISO DE SEGURIDAD

SISTEMA DE ALARMA ANTIRROBO

La alarma antirrobo presenta los siguientes estados:

- Armado de la alarma antirrobo del vehículo: Cuando el vehículo está detenido y todas las puertas están cerradas, utilice la llave NFC o la llave en conexión inalámbrica para bloquear el vehículo. Las luces intermitentes/direccionales destellarán una vez, indicando que el vehículo ha entrado en modo de prearmado. El vehículo entrará en el estado armado después de un período de tiempo. Si se abre cualquier puerta durante el período de prearmado, el vehículo saldrá del estado prearmado y entrará en el estado desarmado.
- Desarmado del vehículo: Después de armar correctamente la alarma antirrobo del vehículo, utilice la llave NFC o la llave en conexión inalámbrica para desbloquearlo. Todas las luces indicadoras de dirección parpadearán dos veces. Desbloquee el vehículo cuando el vehículo esté en estado armado. Si no se abre ninguna puerta durante un período de tiempo, todo el vehículo volverá a entrar en estado armado.
- Alarma antirrobo: Después de que el sistema se haya armado correctamente, si se abre alguna puerta o la compuerta trasera levadiza, las luces intermitentes destellarán parpadeará.
- Desarme por robo: Durante la activación de la alarma, utilice la llave NFC o la llave Bluetooth para desbloquear el vehículo y salir del modo de alarma. Las luces indicadoras de dirección se apagará. En este momento, el vehículo solo está desactivado del estado de alarma y no en un estado desarmado. Utilice nuevamente la llave NFC o la llave en conexión inalámbrica para desbloquear el vehículo. El vehículo entrará en el estado desarmado, y las luces direccionales/intermitentes destellarán 4 veces.

ARRANQUE Y CONDUCCIÓN

▲ PRECAUCIÓN

La modificación, adición o sustitución al sistema de alarma anti-robo del vehículo y de sus piezas puede provocar que el vehículo no pueda arrancar o que las puertas no puedan desbloquearse o bloquearse.

NOTA:

- No deje la llave dentro del vehículo al salir.
- No modifique ni desmonte el sistema antirrobo para evitar problemas de funcionamiento del sistema.
- Antes de bloquear el vehículo, asegúrese de que no haya nadie dentro y de que las ventanas estén cerradas.
- El sistema antirrobo ayuda a prevenir el robo del vehículo, pero no puede evitarlo por completo. Para garantizar una mayor seguridad del vehículo, estacionamiento el vehículo en una zona de estacionamiento segura y retire los objetos de valor y otros objetos personales de su interior antes de abandonarlo.

SISTEMAS DE AVISO ACÚSTICO DE VEHÍCULOS (AVAS)

Cuando el vehículo circula a baja velocidad, los sistemas de aviso acústico de vehículos (AVAS) emitirán un tono de advertencia a los peatones que se encuentren cerca del vehículo para alertar a peatones y vehículos y mejorar así la seguridad en la conducción.

ALARMA DEL SISTEMA DE AVISO ACÚSTICO DE VEHÍCULOS (AVAS)

Emite una alerta sonora cuando el vehículo avanza y la velocidad no es superior a 30 km/h (19 millas/h).

También se emitirá una alerta sonora cuando el vehículo está dando marcha atrás.

▲ ADVERTENCIA

Los sistemas de aviso acústico de vehículos (AVAS) solo alertan a los peatones que se encuentran cerca del vehículo, el conductor sigue teniendo que estar consciente en todo momento del entorno de conducción.

SISTEMA DE MONITORIZACIÓN DE LA PRESIÓN DE LOS NEUMÁTICOS (TPMS)

El sistema de monitorización de la presión de los neumáticos, conocido como TPMS, puede monitorizar y advertir sobre la presión y la temperatura de los neumáticos.

ARRANQUE Y CONDUCCIÓN

Alarma del sistema de monitorización de la presión de los neumáticos

El sistema de monitorización de la presión de los neumáticos emitirá una alarma en las siguientes condiciones:

- La presión de neumáticos es demasiado baja.
- La presión de neumáticos es demasiado alta.
- La temperatura de neumáticos es demasiado alta.
- La temperatura de los neumáticos es demasiado baja (ocurre en algunas zonas).
- No hay señal del sensor.

Información de advertencia de presión de neumáticos

Si la presión de los neumáticos es anormal o falla el sistema de monitorización de la presión de los neumáticos, se encenderá el indicador de fallo de presión de los neumáticos  del módulo de instrumentos y se mostrará el mensaje de texto de advertencia correspondiente.

▲ ADVERTENCIA

- No confíe completamente en el sistema de monitorización de la presión de los neumáticos. Compruebe regularmente el estado de los neumáticos, asegurándose de que su presión de neumáticos es normal y de que no presentan daños, como pinchazos, cortes o grietas.
- Si se enciende el indicador de fallo de presión de los neumáticos, debe reducir inmediatamente la velocidad, evitar los giros bruscos y las frenadas de emergencia, detenga el vehículo en un lugar seguro cercano y verifique la presión de neumáticos lo antes posible. Cuando la temperatura de los neumáticos sea demasiado alta, se recomienda detenerse y descansar hasta que la temperatura baje antes de continuar conduciendo.
- El TPMS puede identificar los neumáticos con baja presión de neumáticos. Cuando el vehículo emite una alarma de baja presión para un neumático en particular, el conductor debe comprobar la presión de inflado del neumático indicado, así como la de los neumáticos que no activaron la alarma.
- Una presión de neumáticos diferente o baja puede aumentar el desgaste de los neumáticos, reducir la estabilidad de la conducción y alargar la distancia de frenado.
- Una presión de neumáticos diferente o baja puede provocar una falla repentina del neumático, que estalle y la subsecuente pérdida de control del vehículo.
- Conducir con una presión de neumáticos baja aumentará la deformación del neumático, y el neumático se calentará drásticamente, lo que puede provocar la ruptura y subsecuente estallido del neumático.

ARRANQUE Y CONDUCCIÓN

▲ ADVERTENCIA

- El uso de neumáticos con una presión de aire no adecuada puede provocar accidentes y daños en los neumáticos, y es responsabilidad del conductor asegurarse de que todos los neumáticos estén inflados a la presión correcta. Por lo tanto, asegúrese de inflar todos los neumáticos a la presión de aire estándar antes de conducir. El TPMS solo funcionará si la presión de neumáticos es correcta en todas las ruedas frías.

AVISO DE ABANDONO DE CARRIL (LDW, SI ASÍ ESTÁ EQUIPADO)

INTRODUCCIÓN AL SISTEMA

El sistema de aviso de abandono de carril, denominado «LDW», monitoriza e identifica en tiempo real las líneas de carril del camino, recopila datos sobre el camino que hay por delante y los combina con los datos de conducción del propio vehículo. Cuando el conductor no haya encendido el intermitente y el vehículo se desvíe del carril, el sistema enviará con antelación una señal de alarma para recordar al conductor que tome las medidas correctivas a tiempo, garantizando la seguridad de conductores y ocupantes.

HABILITAR EL SISTEMA DE AVISO DE ABANDONO DE CARRIL

En la interfaz "Ajustes - Conducción inteligente - Seguridad activa" de la pantalla de infotención, active la función de Asistencia y aviso de abandono de carril y, a continuación, seleccione "Aviso" para activar la función de aviso de salida de carril.

ACTIVAR AUTOMÁTICAMENTE EL SISTEMA DE AVISO DE ABANDONO DE CARRIL



Cuando la función de aviso de abandono de carril está activada y el vehículo circula a una velocidad no inferior a 60 km/h (37 mph), si el conductor no ha encendido la direccional apropiada y el sistema detecta que el vehículo se desvía involuntariamente del carril y cruza la línea, se activa automáticamente la función de aviso de abandono de carril. El módulo de instrumentos muestra el estado de la línea de cruce del vehículo e indica al conductor que mantenga el carril original mediante un sonido de aviso.

LIMITACIONES FUNCIONALES

No utilice el sistema de aviso de abandono de carril en las siguientes situaciones:

- En intersecciones de caminos, puntos de incorporación, etc.

ARRANQUE Y CONDUCCIÓN

- Al utilizar dispositivos de tracción/cadenas antideslizantes para nieve en los neumáticos.
- Cuando los neumáticos presentan un desgaste excesivo y la presión de neumáticos es demasiado baja.
- Al mezclar neumáticos de diferente construcción, fabricante, marca o dibujo.
- Cuando el vehículo circula por caminos en construcción (como señales de obra, conos y otros obstáculos en la vía).
- En caminos con curvas cerradas, pendientes pronunciadas, superficies heladas o resbaladizas, o con lluvia, nieve, niebla y otras condiciones meteorológicas.

Las siguientes condiciones pueden hacer que el sistema de aviso de abandono de carril no funcione según lo previsto o que deje de funcionar, entre otras anomalías:

- Por giros con una curvatura excesiva, como rampas de alta velocidad.
- Líneas de carril que están poco claras, desgastadas, ausentes, cruzadas o oscurecidas por otros vehículos o sombras proyectadas por edificios, paisajes, objetos en el camino, etc.
- Pasar por tramos sin líneas de carril, como caminos no estandarizados, intersecciones y zonas de construcción.
- Pasar por tramos con líneas de carril especiales, como marcas de reducción de velocidad, líneas guía, etc.
- Pasar por zonas donde las marcas de carril no están claras, como en zonas de convergencia o divergencia de carriles, salidas o incorporaciones a vías rápidas, intersecciones urbanas y áreas de espera para giro a la izquierda.
- Hay bordes u otras líneas de alto contraste en el pavimento, en lugar de líneas de carril, como juntas de pavimento, bordillos, etc.
- Las líneas de carril no pueden reconocerse o se reconocen incorrectamente debido a cambios en la elevación, como en pendientes ascendentes y descendentes.
- Las líneas de carril no pueden reconocerse o se reconocen incorrectamente debido a las condiciones de iluminación, como el reflejo de las líneas de carril causados por una luz intensa, la mala visibilidad debida al mal tiempo, la oscuridad de la noche o la iluminación insuficiente.
- La distancia entre las líneas del carril a ambos lados es demasiado ancha o demasiado estrecha.

No se recomienda el uso del sistema de aviso de abandono de carril en condiciones especiales o complejas del camino, que pueden provocar el mal funcionamiento o la desactivación del sistema de aviso de abandono de carril, entre otras:

- Caminos encharcados, enlodados, llenos de baches, heladas o nevadas, caminos con topes y/o reductores de velocidad, y caminos con obstáculos.

ARRANQUE Y CONDUCCIÓN

- Condiciones de tráfico con muchos peatones, bicicletas o animales.
- Condiciones de tráfico complejas y variables, como intersecciones concurridas, rampas de autopista y carreteras congestionadas.
- Caminos sinuosos y con curvas cerradas.
- Caminos en subida y/o bajada.
- Caminos accidentados.
- Caminos estrechos.
- Entradas y salidas de un túnel.
- Caminos sin señalización de carriles centrales.

Las advertencias y restricciones anteriores no cubren todas las condiciones posibles que pueden interferir con el aviso de abandono de carril (LDW). Hay varios factores que pueden provocar que falle el aviso de abandono de carril (LDW). Para evitar una colisión, debe mantenerse alerta cuando conduzca su vehículo y prestar siempre atención a las condiciones de la carretera para poder anticipar si es necesario tomar medidas correctivas a tiempo.

▲ ADVERTENCIA

- La función de aviso de abandono de carril es solo un sistema auxiliar y no puede controlar activamente el vehículo para cambiar de carril o mantener el carril. El conductor debe prestar siempre atención a las condiciones del camino, controlar activamente el vehículo y asumir toda la responsabilidad de la seguridad del vehículo.
- El sistema de aviso de abandono de carril no siempre reconoce las líneas del carril. Debido a factores como las inclemencias meteorológicas, puede omitirse una activación o producirse una falsa activación de las funciones. Por lo tanto, los conductores deben concentrarse en observar el camino y las condiciones del tráfico y conducir con precaución.
- No coloque objetos que reflejen la luz en el panel de instrumentos, ya que no solo tienden a deslumbrar al conductor, sino que también pueden reflejar la luz en la cámara frontal del sistema e interferir con el correcto funcionamiento del sistema.
- El sonido del sistema de audio dentro del vehículo o el ruido del exterior del vehículo pueden impedirle escuchar las alertas sonoras de advertencia por lo que debe intentar evitar las distracciones y concentrarse en las condiciones del camino.
- Los conductores no deben confiar demasiado en el asistente de abandono de carril, ni probar o esperar intencionadamente a que se active la función automáticamente. Las falsas activaciones y las activaciones omitidas no pueden evitarse por completo debido a las limitaciones inherentes al rendimiento del sistema.

ARRANQUE Y CONDUCCIÓN

▲ ADVERTENCIA

- Si el conductor enciende la direccional/intermitente y realiza un cambio de carril en la dirección de la direccional/intermitente, la función de aviso de abandono de carril se suprimirá.
- La función de aviso de abandono de carril puede suprimirse al conducir en pendientes pronunciadas o en caminos revirados cuando la distancia al vehículo que circula delante es demasiado corta o cuando el vehículo que circula delante oculta la línea del carril.
- La función de aviso de abandono de carril puede suprimirse cuando el vehículo pasa por grandes baches debido a las condiciones del camino, durante una aceleración o desaceleración rápida, o al girar rápidamente el volante.
- Un parabrisas agrietado, tintado, con adición de revestimientos no apropiados, y/o la colocación de elementos que reflejen la luz en el tablero de instrumentos y cualquier otro elemento extraño que interfiera con la visión de la cámara pueden afectar el correcto funcionamiento del sistema.
- Por su seguridad al conducir, no pruebe por su cuenta la función de aviso de abandono de carril. El campo de visión de la cámara no puede estar obstruido por objetos ni ser interferido por una luz intensa. Si el campo de visión queda bloqueado temporalmente o se ve interferida por una luz intensa, la función se desactivará temporalmente y se reanudará automáticamente una vez que se restablezca el campo de visión. Si la función no se puede recuperar, póngase en contacto con su Distribuidor Autorizado para obtener ayuda.
- El sistema de asistencia de abandono de carril emitirá un aviso cuando detecte un abandono inconsciente del carril; no entre en pánico ni gire bruscamente si no es necesario.
- Cuando la cámara reconoce obstáculos, puede hacer que el sistema de aviso de abandono de carril no funcione según lo previsto o que se desactive. Para conocer las limitaciones de las cámaras, consulte la sección "Sistemas avanzados de asistencia al conductor (ADAS) - Radar y cámaras".

ASISTENCIA DE MANTENIMIENTO DE CARRIL (LKA, SI ASÍ ESTÁ EQUIPADO)

INTRODUCCIÓN AL SISTEMA

El sistema de asistencia de mantenimiento de carril, abreviado como "LKA" por sus siglas en inglés, monitoriza e identifica las líneas del carril en la superficie del camino en tiempo real, recopila datos del camino por delante y combina los datos de conducción del propio vehículo. Cuando el sistema detecta que el vehículo tiene una tendencia no activa a desviarse hacia el carril adyacente o está a punto de cruzar la línea del carril sin que el conductor haya activado el inter-

ARRANQUE Y CONDUCCIÓN

mitente, el sistema de asistencia de mantenimiento de carril aplicará una ligera asistencia al volante para reducir la posibilidad de que el vehículo se desvíe del carril.

ACTIVAR EL SISTEMA DE ASISTENCIA DE MANTENIMIENTO DE CARRIL

Después de activar la función de asistencia y aviso de abandono de carril en la interfaz "Ajustes - Conducción inteligente - Seguridad activa" de la pantalla de infotainment, seleccione "Mantener" o "Alerta+Mantener" para habilitar la función de asistencia de mantenimiento de carril.

ACTIVAR AUTOMÁTICAMENTE EL SISTEMA DE ASISTENCIA DE MANTENIMIENTO DE CARRIL



Cuando la asistencia de mantenimiento de carril está activada y el vehículo circula a una velocidad no inferior a 60 km/h (37 mph), si el conductor no enciende el intermitente y el sistema detecta que el vehículo tiene una tendencia no activa a desviarse al carril adyacente o está a punto de cruzar la línea del carril, se activará automáticamente la asistencia de mantenimiento de carril. El sistema aplicará una ligera asistencia de corrección de desviación al volante, y el módulo de instrumentos mostrará el estado de presión del vehículo sobre el carril. Si el vehículo se desvía demasiado del carril, la asistencia de mantenimiento de carril proporcionará las alertas visuales y acústicas correspondientes.

LIMITACIONES FUNCIONALES

El asistente de mantenimiento de carril (LKA) puede experimentar fallos de funcionamiento o efectos funcionales no deseados en los siguientes escenarios:

- Condiciones como sombras grandes en el carril, agua estancada visible, nieve, obras y otras situaciones que pueden dificultar el reconocimiento de las líneas del carril podrían provocar un reconocimiento inestable o fallido de las líneas del carril, con la posible consecuencia de que el vehículo se salga del carril, falle la función de asistencia de mantenimiento de carril (LKA) y que el sistema de asistencia de mantenimiento de carril (LKA) se desconecte de forma anómala.
- El agua estancada visible, la nieve, el hielo fino, los materiales derramados, los obstáculos, las superficies de camino resbaladizas, las superficies de camino hundidas y otras condiciones que pueden provocar que las ruedas derripen o baches en el carril podrían hacer que el ángulo de desplazamiento del vehículo se desvíe de la trayectoria prevista cuando interviene la asistencia de mantenimiento de carril (LKA) y, en casos extremos, provocar el derrape de

ARRANQUE Y CONDUCCIÓN

las ruedas, lo que afecta a la seguridad de la conducción.

- Las malas condiciones de iluminación del camino, y los reflejos en la dirección de la marcha pueden provocar un reconocimiento inestable o no identificar la línea del carril, lo que a su vez puede hacer que el vehículo se desvíe del carril, que falle la función de asistencia de mantenimiento de carril (LKA) y que el sistema de asistencia de mantenimiento de carril (LKA) se desconecte de forma anómala.
- Con lluvia, nieve, niebla y otras condiciones meteorológicas que pueden provocar que las líneas de carril no se reconozcan, se producen problemas como el reconocimiento inestable o el no reconocimiento de las líneas de carril, lo que a su vez puede provocar que el vehículo se desvíe del carril, que falle la función de asistencia de mantenimiento de carril (LKA) y que el sistema de asistencia de mantenimiento de carril (LKA) se desconecte de forma anómala.
- En condiciones de viento fuerte, se presentan problemas como la desviación del ángulo de desplazamiento del vehículo respecto a la trayectoria planificada esperada cuando interviene la función de asistencia de mantenimiento de carril (LKA), la desviación del vehículo del carril y el fallo de la función de asistencia de mantenimiento de carril (LKA).

Las advertencias y restricciones anteriores no cubren todas las condiciones posibles que pueden interferir con la asistencia de mantenimiento de carril (LDW). Existen múltiples factores que pueden causar un mal funcionamiento de la asistencia de mantenimiento de carril (LKA). Para evitar una colisión, debe mantenerse alerta cuando conduzca su vehículo y prestar atención a las condiciones del camino para poder anticipar si es necesario tomar medidas correctivas a tiempo.

▲ ADVERTENCIA

- La asistencia de mantenimiento de carril es solo un sistema auxiliar y no sustituye al conductor en la supervisión del estado del tráfico; el conductor debe centrarse siempre en las condiciones del camino, tener el control activo del vehículo y asumir toda la responsabilidad de la seguridad del vehículo.
- Los conductores deben mantener siempre las manos en el volante y controlar activamente el vehículo.
- El sistema de asistencia de mantenimiento de carril no siempre reconoce las líneas del carril. Debido a factores como el mal tiempo, la función puede omitir activaciones o realizar activaciones falsas, por lo que el conductor debe concentrarse en observar las condiciones del camino, del tráfico y conducir con precaución.

ARRANQUE Y CONDUCCIÓN

▲ ADVERTENCIA

- La asistencia de mantenimiento de carril tiene una fuerza de dirección limitada y solo proporciona una ligera asistencia de dirección para corregir desviaciones, y no puede garantizar evitar por completo que el vehículo no se salga de su carril, por lo que no se debe confiar en la asistencia de mantenimiento de carril para el control direccional, y el conductor siempre debe estar preparado para aumentar el esfuerzo de dirección, especialmente en las curvas.
- La asistencia de mantenimiento de carril no controla de forma continua la dirección del vehículo, es decir, no mantiene el vehículo en el centro del carril en todo momento.
- No coloque objetos que reflejen la luz en el tablero de instrumentos, ya que no solo tienden a deslumbrar al conductor, sino que también pueden reflejar la luz en la cámara frontal del sistema e interferir con el correcto funcionamiento del sistema.
- Los conductores no deben confiar demasiado en el sistema de asistencia de mantenimiento de carril ni probar o esperar intencionadamente a que se active la función. Las falsas activaciones y las activaciones omitidas no pueden evitarse por completo debido a las limitaciones inherentes al rendimiento del sistema.
- Cuando el sistema de asistencia de mantenimiento de carril se desactiva inesperadamente, como en condiciones de curvas excesivas, superficies inclinadas, líneas de carril poco claras o carriles demasiado anchos o estrechos, el sistema solo avisará al usuario de que se ha desconectado la función mediante un cambio en el estado de la línea de carril en el módulo de instrumentos. El conductor debe asumir toda la responsabilidad por la seguridad al conducir.
- El control de centrado de carril no siempre reconoce las líneas de delimitación y, en ocasiones, puede confundir superficies de camino en mal estado, determinadas estructuras de la calzada u objetos con líneas de carril. Cuando esto ocurra, es importante apagar inmediatamente el control de centrado de carril.
- Un desgaste excesivo o una presión baja de los neumáticos pueden degradar el funcionamiento del control de centrado en el carril.
- Es posible que el sistema no proporcione un aviso independiente cuando la función se desconecte debido a un abandono de carril al conducir en una curva, por lo que debe conducir con precaución.
- Cuando la línea del carril tiene una transición no suave, el volante puede requerir grandes ajustes. Conduzca con precaución.
- Cuando la línea de delimitación del carril y el borde del camino están próximos entre sí, si la línea de delimitación del carril no está clara, como en el caso del carril de margen dentro de un túnel o desnivel, el reconocimiento de la cámara puede cambiar entre la línea del carril y el borde del camino, haciendo que el volante oscile de un lado a otro. Conduzca con precaución.

ARRANQUE Y CONDUCCIÓN

ADVERTENCIA DE COLISIÓN FRONTAL (FCW)

INTRODUCCIÓN AL SISTEMA

El sistema de advertencia de colisión frontal, abreviado como "FCW" por sus siglas en inglés, detecta la distancia relativa, el rumbo y la velocidad entre el vehículo delantero que circula por el mismo carril y el vehículo, integra otros comportamientos operativos del conductor (por ejemplo, pisar el pedal del freno, pisar el pedal del acelerador, etc.), evalúa el grado de riesgo previo a la colisión y avisa al conductor cuando es necesario, para que tome medidas a fin de evitar o mitigar la colisión a tiempo si existe peligro de colisión.

HABILITAR O INHABILITAR EL SISTEMA DE ADVERTENCIA DE COLISIÓN FRONTAL (FCW)

En la interfaz "Ajustes - Conducción inteligente - Seguridad activa" de la pantalla de infotención, presione el botón de advertencia de colisión frontal (FCW) para activar o desactivar el sistema de advertencia de colisión frontal (FCW).

Cuando el sistema está activado, se puede ajustar la sensibilidad de la distancia de advertencia de colisión frontal:

- Baja: Baja sensibilidad de la distancia de seguridad cuando se activa automáticamente la función.
- Medio: Sensibilidad media de la distancia de seguridad cuando se activa automáticamente la función.
- Alta: Alta sensibilidad de la distancia de seguridad cuando se activa automáticamente la función.

ACTIVAR AUTOMÁTICAMENTE EL SISTEMA ADVERTENCIA DE COLISIÓN FRONTAL (FCW)



Cuando el vehículo está en movimiento, si el sistema detecta un peligro de colisión entre su vehículo y el vehículo objetivo situado delante, recordará al conductor que mantenga una distancia de seguridad a través del módulo de instrumentos. Si se pisa el pedal del freno durante la alarma, la alarma se detiene.

El rango de velocidad efectiva para automóviles es de 8-150 km/h (5-93 mph), y el rango de velocidad efectiva para peatones, bicicletas y motocicletas es de 8-90 km/h (5-56 mph).

LIMITACIONES FUNCIONALES

Solo los vehículos, ciclistas y peatones que circulen en la misma dirección y cumplan las condiciones activarán automáticamente el sistema de alerta de colisión frontal. No se responderá a los siguientes objetivos, incluidos, entre otros, los siguientes:

ARRANQUE Y CONDUCCIÓN

- Vehículos en dirección contraria.
- Vehículos que cruzan lateralmente.
- Animales.
- Semáforos.
- Paredes.
- Obstáculos en el camino (conos de tráfico, etc.).
- Otras entidades que no son vehículos.

Para optimizar esta función, el sistema debe reconocer el contorno del cuerpo y las características principales del peatón de la forma más clara y completa posible, es decir, la cabeza, los hombros, los brazos, las piernas, la parte superior y la parte inferior del cuerpo del peatón pueden identificarse combinando patrones de movimiento humanos estándar. Las siguientes condiciones pueden hacer que no se reconozcan a los peatones, impidiendo que el sistema de advertencia de colisión frontal funcione según lo previsto. Incluyendo, entre otros:

- Peatones con una altura superior a 200 cm o inferior a 100 cm.
- Los peatones que llevan ropa voluminosa (como impermeables, abrigos grandes, etc.) provocan que las características principales (brazos, piernas, etc.) queden ocultas, haciendo que sus contornos sean indistintos.
- Peatones que aparecen primero a una distancia más cercana en el campo de visión del sensor.
- Peatones que lleven equipaje voluminoso o mochilas grandes.
- El color de la ropa que llevan los peatones tiene un bajo contraste con el color de fondo de la escena.
- Los peatones con paraguas causan la obstrucción de la cabeza, los brazos y otras características principales.
- Peatones agachados o en cuclillas.
- Peatón sentado en una silla de ruedas.
- La distancia entre peatones es relativamente cercana.
- Peatones que llevan ropa con materiales reflectantes.
- Peatones en carreteras por la noche, dentro de túneles y otros lugares oscuros.
- Existe una gran variación en la velocidad de los peatones al cruzar.

Para optimizar esta función, el sistema debe reconocer de la forma más clara y completa posible el contorno corporal del ciclista, sus características principales y el contorno de la bicicleta. Esta función está destinada a ciclistas adultos y a bicicletas diseñadas para adultos. Las siguientes condiciones pueden hacer que no se reconozcan a los ciclistas, impidiendo que el sistema de advertencia de colisión frontal funcione según lo previsto. Incluyendo, entre otros:

- Cuando las características de una persona o una bicicleta quedan ocultos por la ropa u otros objetos, lo que da lugar a un contorno indistinto.

ARRANQUE Y CONDUCCIÓN

- Cuando la bicicleta transporta equipaje o carga de mayor tamaño.
- Cuando la bicicleta se mueve rápido.
- Cuando el contraste de color y fondo entre ciclistas y bicicletas es bajo.
- Cuando la velocidad del ciclista cambia significativamente.
- Ciclistas que aparecen primero a una distancia más cercana en el campo de visión del sensor.
- Si circulan en carreteras por la noche, dentro de túneles y otros lugares oscuros.
- Uso de patinetas, patines eléctricos, motocicletas, formas especiales de bicicletas eléctricas, etc.

Las siguientes situaciones pueden hacer que el sistema de aviso de colisión frontal no funcione como se espera porque el objetivo no está delante. Incluyendo, entre otros:

- No responderá a objetivos ubicados en el ángulo muerto del sensor, como objetivos en el ángulo muerto/punto ciego de la esquina del vehículo y objetivos en los ángulos muertos/puntos ciegos laterales y traseros del vehículo.
- Los objetivos pueden seleccionarse incorrectamente o ser omitidos al acercarse o girar en el caminos.
- En una pendiente, los objetivos pueden perderse o puede calcularse incorrectamente la distancia al objetivo.
- El sistema podría no ser capaz de reconocer a tiempo cuando sólo una parte de la carrocería de un vehículo en el carril adyacente se invade el carril donde circula el vehículo (especialmente vehículos con exceso de dimensiones como autobuses o camiones de carga).
- El sistema podría no ser capaz de reconocer a tiempo cuando su vehículo se incorpora repentinamente detrás del vehículo que le precede, o cuando otro vehículo se incorpora o se sale repentinamente delante de su vehículo.

Las siguientes condiciones pueden afectar al funcionamiento previsto del sistema de advertencia de colisión frontal debido a condiciones inusuales o complejas del camino. Incluyendo, entre otros:

- Caminos encharcados, enlodados, llenos de baches, heladas o nevadas, caminos con acotamientos y caminos con obstáculos.
- Condiciones de tráfico con muchos peatones, bicicletas, motonetas, bicicletas eléctricas o animales.
- Condiciones de tráfico complejas y variables, como intersecciones concurridas, rampas de autopista y caminos congestionados.
- Caminos sinuosos y con curvas cerradas.
- Caminos en subida y bajada.
- Caminos accidentados.
- Entrada y salida del túnel.

Las siguientes operaciones pueden hacer que el sistema de advertencia de colisión frontal no emita una alarma. Incluyendo, entre otros:

ARRANQUE Y CONDUCCIÓN

- Es posible que el sistema de advertencia de colisión frontal no emita una alarma cuando el conductor ya ha frenado.
- Es posible que el sistema de advertencia de colisión frontal no emita una alarma cuando el conductor pisa el pedal del acelerador a fondo o bruscamente.
- Es posible que el sistema de advertencia de colisión frontal no emita una alarma cuando el conductor gira bruscamente.

▲ ADVERTENCIA

- El sistema de advertencia de colisión frontal es una función auxiliar que no puede funcionar en todas las situaciones de conducción, tráfico, condiciones meteorológicas y del camino, y no sustituye a una conducción atenta ni a un juicio preciso. El conductor asume toda la responsabilidad por la seguridad al conducir.
- Observe siempre las condiciones del camino al conducir y no confíe en el sistema de advertencia de colisión frontal para alertar o evitar una posible colisión. Muchos factores pueden degradar o afectar su rendimiento, dando lugar a advertencias, intervenciones de freno u omisiones innecesarias, ineficaces o inexactas. Confiar en el sistema de advertencia de colisión frontal para advertir sobre posibles colisiones y evitarlas podría resultar en lesiones personales graves o la muerte.
- El sistema de advertencia de colisión frontal no puede garantizar la identificación de vehículos especiales en todas las situaciones, especialmente por la noche, cuando se requiere una precaución adicional. Como triciclos, vehículos con luces traseras dañadas o contornos traseros poco claros, vehículos con la parte trasera obstruida, vehículos de forma irregular, vehículos con superficies traseras verticales por debajo de cierta altura y vehículos de carga sin carga.
- El sistema de advertencia de colisión frontal puede no detectar vehículos detenidos o que se mueven lentamente, especialmente por la noche, cuando se requiere extremar la precaución.
- Antes de conducir el vehículo, asegúrese de confirmar que no haya obstáculos bajos alrededor del vehículo que puedan afectar la seguridad, para evitar accidentes causados por la visión obstruida.
- Cuando se activa el sistema de advertencia de colisión frontal, el conductor debe accionar inmediatamente los frenos para reducir la velocidad o evitar obstáculos según la situación del tráfico.
- La advertencia de colisión frontal solo se aplica a la advertencia de colisiones frontales y no funcionará cuando el vehículo esté en marcha atrás.

ARRANQUE Y CONDUCCIÓN

▲ ADVERTENCIA

- El rango de alcance de la cámara y de los sensores de radar asociados al sistema de advertencia de colisión frontal es limitado. Las condiciones meteorológicas y de la carretera pueden afectar negativamente al área que puede monitorizar el sistema de advertencia de colisión frontal, por lo que debe conducir con precaución.
- El sistema de advertencia de colisión frontal puede emitir una advertencia temprana cuando no existe riesgo de colisión. Mantenga la concentración y vigile siempre la zona delante del vehículo para anticipar si es necesario actuar.
- Si las condiciones del tráfico o advertencias externas hacen que la cámara y el radar no detecten correctamente a peatones, ciclistas, vehículos u otros objetos, las advertencias pueden retrasarse o no emitirse en absoluto.
- Cuando los sensores de la cámara y del radar reconozcan obstáculos, es posible que el sistema de advertencia de colisión frontal no funcione como se espera. Para conocer las limitaciones de las cámaras, consulte la sección "Sistemas avanzados de asistencia al conductor (ADAS) - Radar y cámaras".

ADVERTENCIA DE COLISIÓN TRASERA (RCW)

INTRODUCCIÓN AL SISTEMA

El sistema de advertencia de colisión trasera, abreviado como "RCW" por sus siglas en inglés, puede monitorizar el entorno detrás del vehículo en tiempo real mientras el vehículo circula y emitir un mensaje de advertencia cuando se produce un posible riesgo de colisión trasera.

HABILITAR O INHABILITAR EL SISTEMA DE ADVERTENCIA DE COLISIÓN TRASERA

En la interfaz "Ajustes - Conducción inteligente - Seguridad activa" de la pantalla de infotainment, presione el botón de advertencia de colisión trasera (FCW) para activar o desactivar la función de advertencia de colisión trasera.

ACTIVAR AUTOMÁTICAMENTE EL SISTEMA DE AVISO DE COLISIÓN TRASERA



Cuando el vehículo circula dentro del rango de velocidad de 15-150 km/h (9-93 mph), el módulo de instrumentos envía un mensaje de alarma para recordar al vehículo que circula por detrás que debe reducir la velocidad o mantener una distancia de seguridad con su

ARRANQUE Y CONDUCCIÓN

vehículo encendiendo la luz de advertencia cuando detecta un vehículo que se aproxima rápidamente y existe riesgo de colisión trasera.

LIMITACIONES FUNCIONALES

Aunque no haya vehículos en el área de detección, el sistema podría emitir una alarma; pueden producirse falsas alarmas en los siguientes casos:

- En un estacionamiento.
- En superficies de camino irregulares.
- En el área de un edificio.
- Arbustos y árboles.

En algunos casos, el sistema de advertencia de colisión trasera puede tener dificultades para proporcionar asistencia, lo que podría incluir:

- El coche de detrás cambia de carril en el último momento.
- La detección de vehículos que se aproximan por detrás es demasiado tardía en escenarios como curvas cerradas y rampas.

▲ ADVERTENCIA

- El sistema de advertencia de colisión trasera es una función auxiliar que detecta objetos detrás del vehículo a través del radar, pero no puede detectar con precisión todos los objetivos que se aproximan. El conductor debe permanecer siempre atento y observar el entorno detrás del vehículo mientras conduce para evitar colisiones por detrás y es plenamente responsable de la seguridad del vehículo.
- El sistema de advertencia de colisión trasera no puede detectar objetos situados detrás a través de otros vehículos u obstáculos.
- Cuando el vehículo que circula detrás se mueva demasiado rápido, es posible que la función no pueda emitir una alarma a tiempo.

ADVERTENCIA DE PUNTO CIEGO (BSW)

INTRODUCCIÓN AL SISTEMA

El sistema de advertencia de punto ciego, abreviado como "BSD", detecta continuamente el ángulo muerto/punto ciego en la parte trasera del vehículo cuando este avanza. Cuando se detecta que otros vehículos entran en el rango del ángulo muerto/punto ciego el sistema proporciona una alerta mediante indicadores de advertencia en los retrovisores del vehículo en ambos lados.

ACTIVAR O DESACTIVAR EL SISTEMA DE ADVERTENCIA DE ÁNGULO MUERTO

En la interfaz "Ajustes - Conducción inteligente - Seguridad activa" de la pantalla de infotainment, presione el botón de aviso de ángulo muerto/punto ciego para activar o desactivar el sistema de aviso de ángulo lados.

ARRANQUE Y CONDUCCIÓN

ACTIVAR EL SISTEMA DE ADVERTENCIA DE ÁNGULO MUERTO

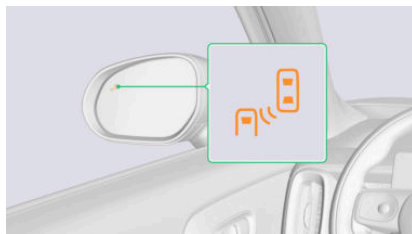

Cuando el vehículo avanza a una velocidad no inferior a 10 km/h (6 mph), el sistema avisa al conductor encendiendo un destello el indicador de detección de ángulo muerto/punto ciego en el espejo retrovisor cuando detecta que otro vehículo ha entrado dentro del ángulo muerto/punto ciego, evitando incidentes durante la conducción.

LIMITACIONES FUNCIONALES

El sistema también puede emitir una alarma cuando no hay ningún vehículo en el ángulo muerto/punto ciego y el sistema puede emitir una falsa alarma en los siguientes casos:

- Rieles de carretera.
- Muro de contención de la autopista.
- En las proximidades de un edificio.
- Giros bruscos en torno a edificios.
- Arbustos y árboles.
- Giro o cambio de sentido del vehículo.

En algunos casos, el sistema tendrá dificultades para proporcionar asistencia al conductor, y el sistema de detección puede verse afectado o retrasado. Los posibles escenarios incluyen, pero no se limitan a:

- El coche de detrás cambia de carril en el último momento.
- La detección de vehículos que se aproximan por detrás es demasiado tardía en escenarios como curvas cerradas y rampas.
- El coche objetivo está oculto.
- La sección transversal de radar del vehículo objetivo es demasiado pequeña (puede ser una bicicleta, un vehículo eléctrico, etc.).
- El radio de la curva es demasiado pequeño, o al entrar y salir de la curva.
- Inclemencias meteorológicas, como lluvia o nieve.

▲ ADVERTENCIA

- El sistema de aviso de ángulo muerto/punto ciego solo ayuda al conductor a detectar los vehículos que circulan por los ángulos muertos/puntos ciegos izquierdo y derecho, y el conductor debe prestar atención al movimiento del vehículo en todo momento; de lo contrario, puede existir un riesgo para la seguridad.

ARRANQUE Y CONDUCCIÓN

▲ ADVERTENCIA

- Si el sistema de aviso de ángulo muerto/punto ciego tiene un fallo, detenga el vehículo de forma segura y póngase en contacto con el Distribuidor Autorizado.
- El sistema de advertencia de punto ciego (BSW) puede tener un retardo, y el conductor debe estar atento al movimiento del vehículo en todo momento.
- El sistema de aviso de ángulo muerto/punto ciego ayuda al conductor a controlar los ángulos muertos/punto ciego de los espejos retrovisores izquierdo y derecho, pero no sustituye la observación y el juicio del conductor. El conductor debe mantener siempre el control del vehículo y conducirlo correctamente, y asumir toda la responsabilidad del vehículo.
- El sistema de detección de ángulo muerto/punto ciego (BSD) puede no proporcionar una advertencia adecuada cuando un vehículo objetivo se aproxima al vehículo desde atrás a una velocidad muy alta.
- El sistema de detección de ángulo muerto/punto ciego (BSD) emitirá una advertencia si se seleccionan incorrectamente como vehículo detectado objetivos no relacionados en el lateral o la parte trasera, como una gran barrera lateral durante obras en el camino, una valla publicitaria al lado del camino, un panel reflectante en un túnel u otros objetos con una gran área de sección transversal reflectante.
- La detección puede verse afectada o retrasada en determinados entornos. Si la sección transversal de radar del vehículo objetivo es demasiado pequeña (puede tratarse de una bicicleta, un vehículo eléctrico, un peatón, etc.), el sistema corre el riesgo de no reconocer el objetivo, lo que puede dar lugar a falsas alarmas. Además, la detección del sistema puede verse afectada por el ruido o la interferencia de ondas electromagnéticas, lo que provoca retrasos o perturbaciones.

ALERTA DE TRÁFICO CRUZADO TRASERO (RCTA)

INTRODUCCIÓN AL SISTEMA

El sistema de alerta de tráfico cruzado trasero, abreviado como "RCTA" por sus siglas en inglés, detecta otros vehículos que circulan por el ángulo muerto/punto ciego detrás de su vehículo al dar marcha atrás.

Si el sistema determina que un vehículo que se aproxima gradualmente por detrás puede colisionar con su vehículo, emitirá alarmas sonoras y visuales para recordar al conductor que preste atención a la seguridad al dar marcha atrás.

HABILITAR O INHABILITAR EL SISTEMA DE ALERTA DE TRÁFICO CRUZADO TRASERO

ARRANQUE Y CONDUCCIÓN

En la interfaz «Ajustes - Conducción inteligente - Seguridad activa» de la pantalla de infotainment, presione el botón de alerta de tráfico cruzado trasero para activar o desactivar el sistema de alerta de tráfico cruzado trasero.

ACTIVAR AUTOMÁTICAMENTE EL SISTEMA DE ALERTA DE TRÁFICO CRUZADO TRASERO

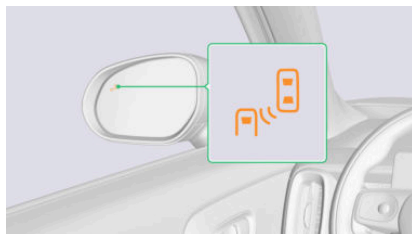

Cuando el vehículo esté dando marcha atrás y el sistema detecte vehículos que se aproximan por ambos lados en la parte trasera, el sistema alertará al conductor iluminando o parpadeando el indicador de detección de ángulo muerto/punto ciego en el espejo retrovisor.

LIMITACIONES FUNCIONALES

El sistema de alerta de tráfico cruzado trasero no puede detectar vehículos que se encuentren detrás a través de obstáculos o vehículos estacionados. El sistema de aviso de vehículo en dirección contraria no puede detectar vehículos que cruzan lateralmente desde atrás en las siguientes situaciones, entre otras:

- Detenerse en la posición más interna.
- Las plazas de estacionamiento están en un ángulo determinado.

El sistema también puede emitir una alarma cuando no hay ningún vehículo en el área de detección. El sistema puede emitir una falsa alarma en las siguientes situaciones:

- Rieles de carretera.
- Muro de contención de la autopista.
- En el área de un edificio.
- Giros bruscos en torno a edificios.
- Arbustos y árboles.
- Demasiado cerca de los vehículos que están detrás al aparcar.
- Zona de estacionamiento al interior.

▲ ADVERTENCIA

El sistema de alerta de tráfico cruzado trasero es una función auxiliar que detecta objetos detrás del vehículo a través del radar, pero no puede detectar con precisión todos los objetivos que se aproximan. El conductor debe permanecer siempre atento y observar el entorno detrás del vehículo al dar marcha atrás para evitar colisiones con otros vehículos o peatones, y es plenamente responsable de la seguridad durante la marcha atrás.

ARRANQUE Y CONDUCCIÓN

FRENADO DE TRÁFICO CRUZADO TRASERO (RCTB)

INTRODUCCIÓN AL SISTEMA

El sistema de frenado de tráfico cruzado trasero, abreviado como "RCTB", ayuda a frenar cuando un vehículo circula marcha atrás a baja velocidad y está a punto de colisionar con un vehículo que circula lateralmente por detrás, minimizando así el alcance de la colisión en la medida de lo posible.

El sistema de frenado de tráfico cruzado trasero requiere una velocidad objetivo no superior a 80 km/h (50 mph).

ACTIVAR O DESACTIVAR EL SISTEMA DE FRENADO DE TRÁFICO CRUZADO TRASERO

En la interfaz «Ajustes - Conducción inteligente - Seguridad activa» de la pantalla de infotainment, una vez activada la función de alerta de tráfico cruzado trasero, toque el botón "Advertencia + freno" para activar la función de frenado de tráfico cruzado trasero.

LIMITACIONES FUNCIONALES

La función de frenado de tráfico cruzado trasero es una función de asistencia al conductor que no puede gestionar todas las condiciones de tráfico, meteorológicas y del camino.

En los siguientes casos, entre otros, la función de frenado de tráfico cruzado trasero no podrá ayudar a frenar o dejará de aplicar los frenos mientras se están aplicando:

- El cinturón de seguridad del conductor está desabrochado.
- alguna puerta, o la compuerta trasera o el compartimento delantero del vehículo no está cerrado o tiene algún fallo.
- El conductor gira bruscamente el volante, o el vehículo corre el riesgo de sufrir inestabilidad lateral (por ejemplo, ángulo excesivo del volante o velocidad).
- El conductor pisa a fondo el pedal del acelerador.
- El conductor pisa a fondo el pedal del freno y lo suelta.
- Visibilidad deficiente (como lluvia, nieve, niebla, etc.).
- Malas condiciones del camino (como superficies mojadas y resbaladizas).
- Curvas pronunciadas.
- El sistema de frenos del vehículo está averiado.

Al encontrarse con (pero no limitado a) los siguientes escenarios, el sistema puede no detectar, detectar erróneamente o no detectar a tiempo un obstáculo debido a diversos factores, como la obstrucción trasera/lateral trasera, el tipo de objetivo, la ubicación, el momento de aparición, etc., lo que provoca que el sistema no avise y frene o no avise y frene a tiempo:

- Condiciones meteorológicas adversas, como lluvia, nieve, niebla, etc.

ARRANQUE Y CONDUCCIÓN

- Hay un vehículo de grandes dimensiones detrás/lateral trasero de su vehículo que obstruye el área de detección del radar o la cámara del vehículo.
- El reconocimiento de obstáculos es poco claro, impreciso o incompleto debido a una obstrucción en la parte trasera/lateral trasera del vehículo, o debido a un obstáculo que no presenta un fuerte contraste de iluminación con el entorno visual delantero.
- Hay peatones/dos ruedas que transportan objetos voluminosos en la parte trasera/lateral trasera de su vehículo.
- Hay peatones o vehículos de dos ruedas que se desplazan lentamente hacia su carril por la parte trasera o lateral trasera de su vehículo, o que se acercan a su vehículo en dirección contraria.
- Su vehículo o el objetivo trasero/lateral trasero está en una curva.
- Hay objetivos en la parte trasera/lateral trasera de su vehículo que solo pueden detectarse después de que su vehículo cambie de carril.
- Otras situaciones que superan las condiciones de detección y el alcance del radar o la cámara de su vehículo.

En los siguientes casos, entre otros, es posible que el sistema no pueda frenar a tiempo debido a que la calzada esté resbaladiza, a que la velocidad del vehículo objetivo sea demasiado alta o demasiado baja, o a que el vehículo objetivo frene repentinamente:

- Malas condiciones del camino, como caminos resbaladizos tras la operación de sistemas de limpieza/riego o la lluvia.
- Hay vehículos que se incorporan rápidamente a su carril o se meten por detrás de su vehículo a corta distancia.
- La diferencia de velocidad relativa entre su vehículo y un vehículo que circula lateralmente desde atrás es relativamente grande.
- El vehículo que circula lateralmente desde atrás frena de repente.
- El vehículo está sobrecargado.
- El vehículo está en una cuesta arriba, cuesta abajo o en una curva pronunciada.
- Otras situaciones que afecten o degraden el rendimiento del vehículo.

En escenarios con poca iluminación, como luz intensa, reflejos, etc., el sistema puede detectar erróneamente o incluso frenar incorrectamente.

Por ejemplo, el sistema puede detectar erróneamente como obstáculos vías de ferrocarril, arcos, postes limitadores de altura, señales de tráfico, reflectores en el suelo, etc., activando así el frenado anticolidión.

La función de frenado anticolidión no se activará con frecuencia; durante varios segundos después de la activación previa del frenado anticolidión, el sistema no volverá a activar el frenado anticolidión.

ARRANQUE Y CONDUCCIÓN

▲ ADVERTENCIA

- La función de frenado de tráfico cruzado trasero es una función de asistencia al conductor que se activa cuando se cumplen todas las condiciones, como la velocidad del vehículo, el entorno de conducción y las condiciones de los obstáculos. No puede detectar vehículos, ciclistas o peatones en todas las situaciones y puede resultar ineficaz, inadecuado o inoportuno debido a una serie de factores, como la velocidad de su vehículo, el tipo de obstáculo, la distancia al obstáculo, el entorno de conducción y el retardo de respuesta del sistema. Los conductores siempre deben prestar atención a las condiciones del tráfico y al entorno de la carretera, y nunca confiar en la función de frenado de tráfico cruzado trasero para reducir la velocidad, evitar una colisión o minimizar el impacto de una colisión, ni sustituirla por la operación de frenado normal del conductor.
- Debido a las limitaciones de rendimiento del sistema, el frenado de tráfico cruzado trasero puede activarse inadvertidamente, provocando un frenado repentino del vehículo en movimiento. El conductor debe estar siempre atento al entorno que le rodea y mantener las manos en el volante en todo momento durante su uso, para poder tomar el control del vehículo a tiempo en caso de un peligro potencial y asumir toda la responsabilidad de la seguridad del vehículo.
- Cuando se produce un frenado de tráfico cruzado trasero, el pedal del freno baja rápidamente por sí solo. Por lo tanto, asegúrese de que el pedal del freno pueda moverse libremente. Por ejemplo: asegúrese de que la alfombrilla del suelo del conductor esté bien sujeta y evite colocar objetos debajo o encima de la alfombrilla del suelo del conductor (incluidas las alfombrillas apiladas) para evitar que se vea afectada la capacidad del pedal de freno para moverse libremente.
- Al producirse el frenado de tráfico cruzado trasero, el conductor debe tomar medidas inmediatas para evitar otros incidentes o lesiones causadas por el frenado de emergencia. Por ejemplo, en situaciones donde exista un riesgo real de colisión, el conductor debe pisar rápidamente el pedal del freno para asegurar la frenada; en caso de frenada innecesaria, el conductor puede interrumpir la frenada pisando rápidamente el pedal del acelerador o girando el volante.
- Los conductores deben permanecer siempre alerta, vigilar con atención las diversas situaciones peligrosas que se produzcan a su alrededor y mantener las manos en el volante en todo momento para poder controlar rápidamente el vehículo en caso de peligro potencial, garantizando así una conducción segura. La violación de las operaciones anteriores afectará la conducción segura y puede causar un incidente o incluso provocar daños materiales, lesiones personales o la muerte.

ARRANQUE Y CONDUCCIÓN

AVISO DE PUERTA ABIERTA (DOW)

INTRODUCCIÓN AL SISTEMA

Cuando el vehículo está parado o circula a baja velocidad, el sistema de aviso de puerta abierta detecta los vehículos que se acercan por detrás en los carriles adyacentes y avisa al conductor cuando hay riesgo de abrir la puerta.

HABILITAR O INHABILITAR EL AVISO PARA ABRIR PUERTA

En la interfaz "Ajustes - Conducción inteligente - Seguridad activa" de la pantalla de infotainment, presione el botón de aviso de puerta abierta (DOW) para activar o desactivar la función de aviso de puerta.

ACTIVAR AUTOMÁTICAMENTE EL AVISO PARA ABRIR PUERTA

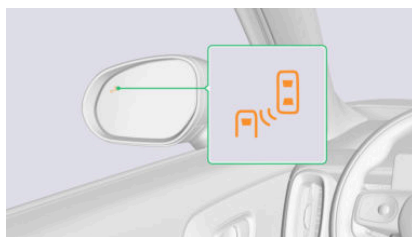

Cuando el vehículo está estacionado, el sistema detecta que otro vehículo ha entrado en el rango de detección de ángulo muerto/punto ciego. Si el conductor tiene intención de abrir la puerta en ese momento, el sistema se lo recordará encendiendo o destellando el indicador de detección de ángulo muerto/punto ciego en el espejo retrovisor.

LIMITACIONES FUNCIONALES

Aunque no existan vehículos en el área de detección, el sistema podría emitir una alarma; pueden producirse falsas alarmas en los siguientes casos:

- Rieles de protección del camino.
- Muro de hormigón de la autopista.
- En el área de un edificio.
- Arbustos y árboles.
- Demasiado cerca de los vehículos que están detrás al estacionarse.
- Hay un vehículo más grande detrás de su vehículo.
- Su vehículo o el objetivo trasero está en una curva.
- Vehículos traseros que cambian rápidamente de carril para situarse detrás de su vehículo.
- Hay objetivos detrás de su vehículo que solo pueden detectarse cuando su vehículo cambia de carril.

ARRANQUE Y CONDUCCIÓN

▲ ADVERTENCIA

El aviso de puerta abierta es una función auxiliar que detecta obstáculos en el ángulo muerto/punto ciego del vehículo mediante un radar, pero no puede detectar con precisión todos los obstáculos. Por lo tanto, los conductores deben permanecer siempre atentos y observar el entorno del vehículo al abrir la puerta para asegurarse de que la puerta no colisione con vehículos, peatones, etc., y asumir toda la responsabilidad de la seguridad al abrir la puerta.

SISTEMA DE MONITOREO EN EL INTERIOR DEL VEHÍCULO (SI ASÍ ESTÁ EQUIPADO)

INTRODUCCIÓN AL SISTEMA

Después de que el conductor abandone el vehículo y lo cierre, el sistema de monitoreo en el interior del vehículo supervisará si quedan seres vivos dentro del vehículo, y proporciona recordatorios e inicia medidas de intervención activa cuando es necesario para garantizar la seguridad de los seres vivos al interior del vehículo.

ACTIVAR O DESACTIVAR EL SISTEMA DE MONITORIZACIÓN EN EL INTERIOR DEL VEHÍCULO

En la interfaz "Ajustes-Sistema-Seguridad" de la pantalla de infotainment, presione el botón "Detección de vida" para activar o desactivar el sistema de monitoreo en el interior del vehículo.

LIMITACIONES FUNCIONALES

El sistema de monitoreo en el interior del vehículo está diseñado para alertar al usuario mediante sonido, luz, mensajes, etc., cuando el vehículo está cerrado y aparcado normalmente y el sistema detecta que hay un ser vivo dentro del vehículo. Los fallos de componentes físicos o las anomalías de la red provocarán el fallo del sistema.

▲ ADVERTENCIA

El sistema de monitoreo en el interior del vehículo es solo un sistema auxiliar y no puede garantizar una identificación eficaz ni emitir una alarma en todas las circunstancias. No sustituye el criterio del conductor y no es responsable de las lesiones o fallecimientos que sufran los pasajeros que permanezcan en el vehículo. Confirme la condición dentro del vehículo antes de salir.

ARRANQUE Y CONDUCCIÓN

SISTEMAS DE ASISTENCIA AL CONDUCTOR

RADAR Y CÁMARA

DISTRIBUCIÓN DE CÁMARAS (SI ASÍ ESTÁ EQUIPADO)

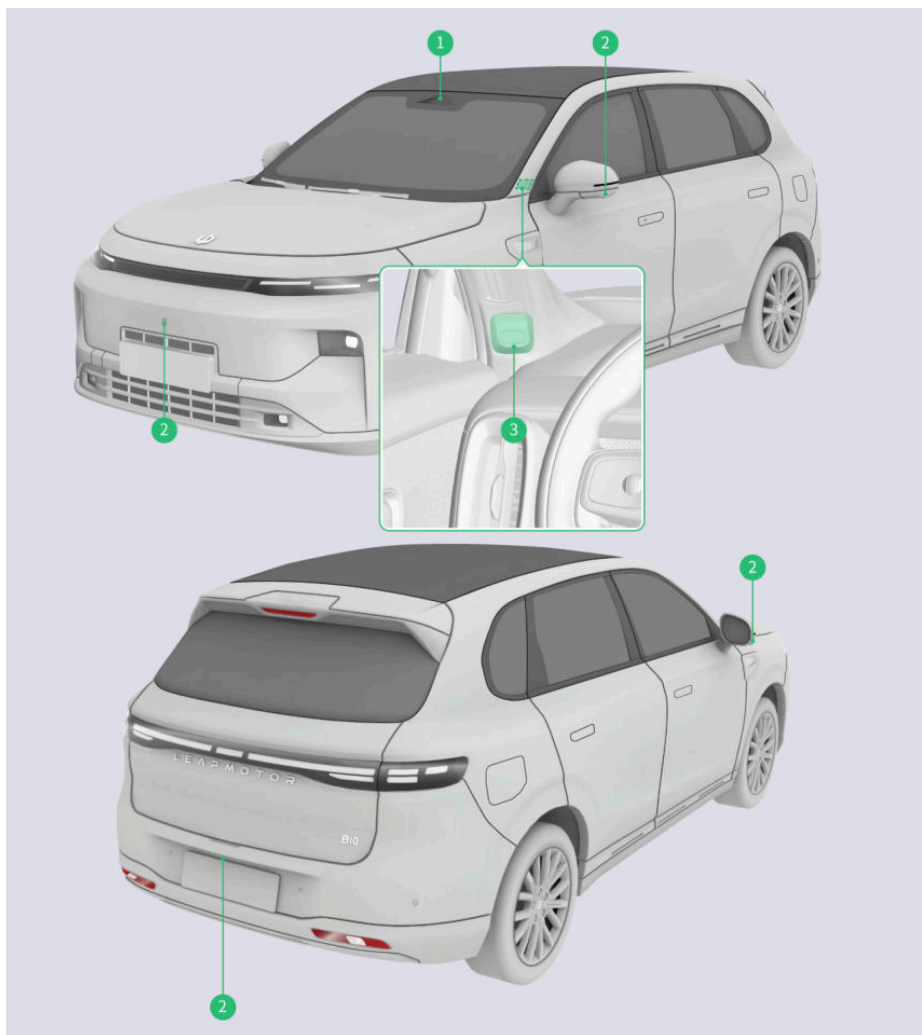

1. Cámara de visión delantera
2. Cámara AVM (ojo de pez)
3. Cámara de advertencia de atención y somnolencia del conductor (DDAW)

ARRANQUE Y CONDUCCIÓN

DISTRIBUCIÓN DE RADARES (SI ASÍ ESTÁ EQUIPADO)

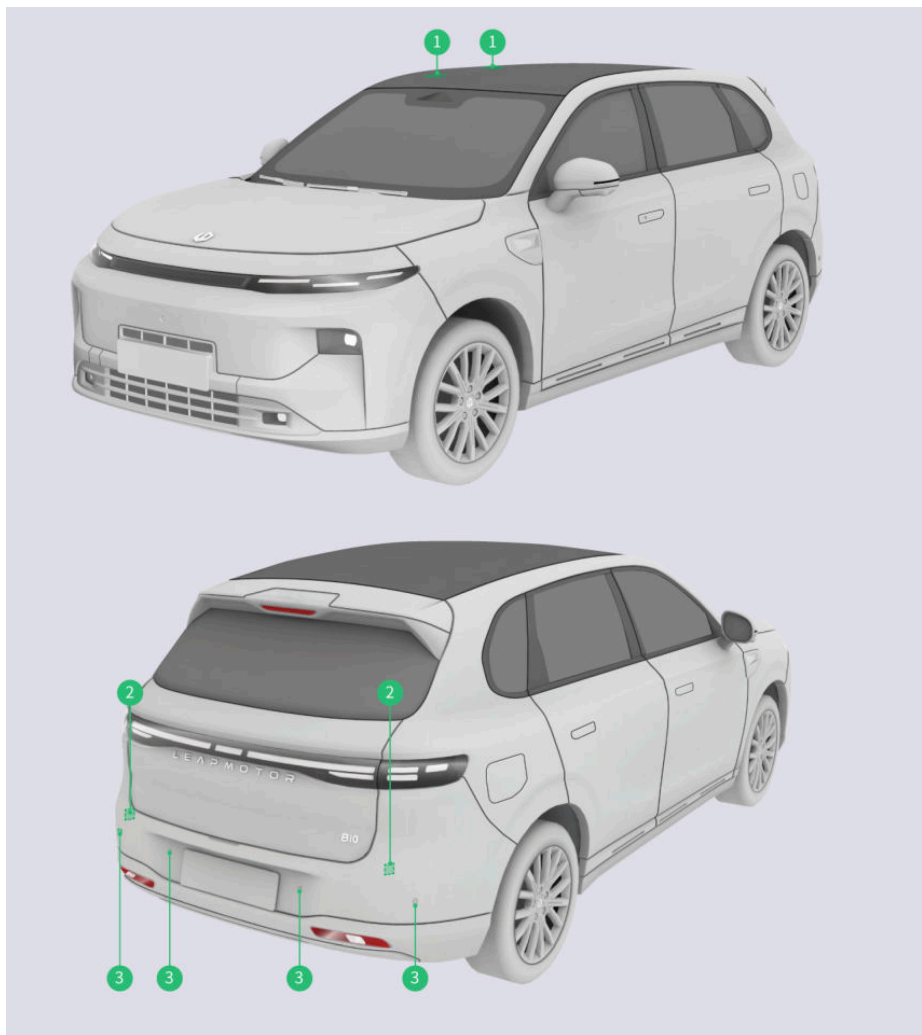

1. Radar de detección de signos vitales a bordo (si así está equipado)
2. Radar angular de onda milimétrica
3. Radar ultrasónico trasero

LIMITACIONES DE RADAR Y CÁMARA

El radar/cámara objetivo no puede reconocer:

- Vehículos especiales, como vehículos con la parte trasera cubierta, vehículos dañados y vehículos con formas irregulares, etc.
- Encontrar animales, semáforos, muros y otros obstáculos desconocidos en el camino.

ARRANQUE Y CONDUCCIÓN

- Algunos rieles metálicos, zonas verdes, muros de hormigón, etc.
- Instalaciones para pruebas en carretera, conos de tráfico, barriles de choque, trípodes, pequeñas señales de construcción, etc.
- Obstáculos estáticos, como encontrarse con instalaciones de obras en el camino (conos de tráfico, barriles de choque, bolardos de tráfico, triángulos de advertencia, u otros obstáculos en la vía).
- Objetos estáticos, como barredoras a baja velocidad o estacionarias, vehículos volcados, rocas grandes, trípodes, cintas de aislamiento y peatones que cruzan el camino.
- Obstáculos bajos, como contenedores, cajas bajas, etc.
- Obstáculos salientes, como tuberías de agua suspendidas en la pared, y salientes del chasis de otros vehículos.
- No se pueden reconocer los obstáculos en el ángulo muerto/punto ciego.

Las siguientes situaciones pueden hacer que el radar/cámara no detecte el objetivo, experimente retrasos en el reconocimiento o produzca errores de reconocimiento:

- El radar o la cámara están bloqueados o sucios, por ejemplo, si están cubiertos con objetos extraños como hielo, nieve, escarcha, lluvia, niebla, agua acumulada, polvo, etc.
- El radar, la cámara o las piezas asociadas tienen un fallo.
- Condiciones meteorológicas adversas, como lluvia, nieve, niebla, etc.
- El vehículo tiembla o se sacude debido a las irregularidades de la carretera u otros motivos.
- Hay fuentes de ondas sonoras de la misma frecuencia que interfieren alrededor del vehículo.
- Hay objetos cerca del vehículo que pueden causar una falsa reflexión de las ondas sonoras.
- El objetivo detectado por el radar está ciego con materiales que absorben las ondas sonoras, como copos de nieve, espuma, objetos de algodón, etc.
- El volumen del objeto detectado es demasiado pequeño.
- En casos especiales muy raros, las falsas alarmas pueden ser provocadas por algunos rieles metálicos, zonas verdes, muros de hormigón, etc.
- Cuando la luminosidad del entorno cambia repentinamente, como en la entrada o salida de un túnel.
- Sombras de grandes dimensiones proyectadas por edificios, escenarios o vehículos grandes.
- El vehículo está implicado en una colisión y se altera la posición de montaje del radar o de la cámara.
- Luz brillante, como los faros que vienen en sentido contrario o la luz solar directa.
- Entornos con poca luz, como la noche, el amanecer, el atardecer, túneles, etc.

ARRANQUE Y CONDUCCIÓN

▲ PRECAUCIÓN

Al enjuagar la carrocería con agua a alta presión, procure evitar enjuagar directamente el radar y la cámara, para no afectar el rendimiento del radar y la cámara. Si hay agua o polvo en el radar y la cámara, utilice un paño suave y húmedo para limpiarlos oportunamente.

CONTROL DE CRUCERO ADAPTATIVO (ACC) A VELOCIDAD

INTRODUCCIÓN AL SISTEMA

El sistema de control de crucero adaptativo a toda velocidad, abreviado como «ACC», permite al conductor ajustar la velocidad de crucero y la distancia de seguimiento mediante los botones del volante durante la conducción normal. Cuando la distancia con el vehículo que circula por delante es demasiado corta el ACC controla la desaceleración del vehículo para mantener una distancia de seguridad con el vehículo que circula por delante. El control de crucero adaptativo (ACC) a toda velocidad solo controla la aceleración y deceleración longitudinal, no el control del volante.

El control de crucero adaptativo a velocidad es una función cómoda de conducción asistida. Si el camino está despejado, mantendrá la velocidad de crucero máxima establecida y continuará avanzando. Si hay un vehículo delante, la velocidad se reducirá lo necesario para mantener la distancia de seguimiento establecida con el vehículo que circula delante.

ACTIVAR EL CONTROL DE CRUCERO ADAPTATIVO A VELOCIDAD



Cuando el vehículo circula con normalidad y aparece el ícono de control de crucero adaptativo (ACC) a velocidad disponible en el módulo de instrumentos, empuje el selector de cambios de la columna hacia abajo para activar el control de crucero adaptativo (ACC) a velocidad completa. El módulo de instrumentos indicará que la función se ha activado; si el control de crucero adaptativo a velocidad completa (ACC) no está disponible, el módulo de instrumentos indicará que la función no está disponible.

Pise el pedal del acelerador mientras empuja el selector de cambios de la columna hacia abajo. Si la velocidad actual del vehículo es superior a 30 km/h (19 mph), la velocidad de crucero se ajusta a la velocidad actual del vehículo; si la velocidad actual del vehículo es

ARRANQUE Y CONDUCCIÓN

inferior o igual a 30 km/h (19 mph), la velocidad de cruce se ajusta a 30 km/h (19 mph).

CONTROL DE LOS BOTONES DEL VOLANTE PARA ACC A VELOCIDAD



Control de velocidad:

- Desplace la rueda hacia arriba, y la velocidad aumentará 1 km/h por cada desplazamiento.
- Desplace la rueda hacia abajo, y la velocidad disminuirá 1 km/h por cada desplazamiento.

Ajuste de la distancia de seguimiento (3 niveles en total):

- Cada vez que se gira la rueda hacia la izquierda, la distancia de seguimiento se ajusta un nivel más cerca.
- Cada vez que se gira la rueda hacia la derecha, la distancia de seguimiento se ajusta un nivel más lejos.

DESACTIVAR EL CONTROL DE CRUCEO ADAPTATIVO A VELOCIDAD



Con el ACC a velocidad activado, puede desconectarse empujando el selector de cambios de columna hacia arriba o pisando el pedal del freno.

LIMITACIONES FUNCIONALES

Situaciones en las que la función ACC a velocidad no está disponible:

- Fallo del sistema de control de cruceo adaptativo (ACC) a velocidad completa.
- El vehículo no está en marcha "D".
- La velocidad del vehículo es 0.
- El radio de giro de la curva del camino es demasiado pequeño.

ARRANQUE Y CONDUCCIÓN

- Las puertas del vehículo no están cerradas.
- Pise el pedal del freno.
- Alarma de líquido de frenos.
- Freno de estacionamiento electrónico (EPB) no liberado.
- Presión del pedal del acelerador superior al 65%.
- Vehículo rodando hacia atrás.
- En entornos excesivamente oscuros, como por la noche, sótanos, túneles y pasos inferiores de puentes, así como en condiciones meteorológicas severas, como lluvia intensa, nieve intensa y niebla densa.

▲ ADVERTENCIA

- El sistema de control de crucero adaptativo (ACC) a velocidad no es un sistema de seguridad, ni un detector de obstáculos, ni un sistema de aviso de colisión, sino más bien un sistema de confort. El conductor debe mantener siempre el control del vehículo, observar las condiciones del camino por delante y tomar medidas correctivas en cualquier momento. No confíe en el sistema y sea plenamente responsable de la seguridad vial del vehículo.
- El control de crucero adaptativo (ACC) a velocidad es una función de conducción asistida que no cubre todos los escenarios viales, condiciones meteorológicas y situaciones complejas del camino. El conductor debe utilizar el ACC con precaución en función de las condiciones meteorológicas, del estado del tráfico y de la visibilidad, y ser plenamente responsable de la seguridad de conducción del vehículo.
- No utilice la función de control de crucero adaptativo (ACC) a velocidad en caminos con cambios de carril y curvas cerradas, sobre superficies heladas o resbaladizas, o en condiciones meteorológicas adversas (como lluvia intensa, nieve copiosa, niebla densa, etc.) cuando no sea aconsejable conducir a una velocidad constante.
- Al utilizar la función de control de crucero adaptativo (ACC) a velocidad, el conductor debe observar siempre el camino por delante y estar preparado para tomar medidas correctoras inmediatas. Si la distancia con el vehículo que circula delante es demasiado corta y la velocidad es significativamente superior a la del vehículo que circula delante, el efecto de frenado del control de crucero adaptativo (ACC) a toda velocidad no puede garantizar la seguridad. El conductor debe tomar las medidas oportunas para reducir la velocidad del vehículo y evitar una colisión.

ARRANQUE Y CONDUCCIÓN

▲ ADVERTENCIA

- Durante la conducción, cuando un vehículo situado en un carril adyacente se desplaza lateralmente con rapidez hacia la parte delantera de su vehículo o se encuentra justo delante de su vehículo en una curva adyacente, puede provocar que el control de crucero adaptativo (ACC) a velocidad juzgue mal el objetivo. El ACC puede hacer que el vehículo frene cuando no es necesario frenar o cuando el conductor no ha accionado el freno. El conductor debe estar siempre atento al entorno que le rodea y mantener las manos en el volante en todo momento, para poder controlar el vehículo a tiempo cuando exista un peligro potencial, garantizando la seguridad de la conducción.
- El ACC a velocidad solo permite una frenada limitada, no una frenada de emergencia.
- En intersecciones, camellones, cruces peatonales, cambios de carril, entradas y salidas de autopistas, rampas o tramos en obras, el conductor debe tomar el control del vehículo para salir del control de crucero adaptativo (ACC) a velocidad y garantizar la seguridad en la conducción.
- Mientras el vehículo circula, si de repente otro vehículo se cruza rápidamente o cambia de carril hacia la parte delantera de su vehículo a corta distancia, es posible que el control de crucero adaptativo a velocidad completa (ACC) no pueda frenar o desacelerar a tiempo.
- El sistema de control de crucero adaptativo (ACC) a velocidad completa es adecuado para conducir por autopistas y caminos en buenas condiciones. No utilice el control de crucero adaptativo a toda velocidad (ACC) en vías urbanas o en condiciones cambiantes del camino.
- El control de crucero adaptativo (ACC) a velocidad puede reaccionar ante vehículos u objetos que no existen o que no están en el carril de circulación, causando que el vehículo reduzca la velocidad de forma innecesaria o inadecuada. El conductor debe mantener siempre las manos en el volante y estar preparado para tomar el control del vehículo en todo momento. No confíe en el sistema de control de crucero adaptativo (ACC) a velocidad.
- El ACC solo puede controlar la velocidad del vehículo, no su dirección de marcha.
- En el caso de vehículos u objetos estacionarios, especialmente cuando el vehículo que circula delante abandona repentinamente el carril en el que se encuentra su vehículo y hay un vehículo u objeto estacionario delante en su carril, el ACC a velocidad no puede detectar todos los objetos y es posible que no pueda frenar/desacelerar. Los conductores deben prestar mucha atención al camino cuando utilicen el ACC y estar preparados para tomar medidas correctivas rápidamente. Confiar excesivamente en el ACC a velocidad puede causar lesiones personales graves o incluso poner en peligro la vida.

ARRANQUE Y CONDUCCIÓN

▲ ADVERTENCIA

- Al utilizar el ACC a velocidad máxima, el conductor debe prestar siempre atención al entorno del vehículo y mantener una distancia razonable con el vehículo que circula delante. Cuando el vehículo que circula por delante se incorpora rápidamente a corta distancia o la velocidad relativa es demasiado pequeña, el sistema no tiene tiempo suficiente para reducir la velocidad relativa. En esta situación, el conductor debe tomar medidas oportunas para garantizar la seguridad al conducir.
- La función de control de crucero adaptativo (ACC) a velocidad puede desactivarse en cualquier momento por causas desconocidas. Al utilizar esta función, el conductor debe observar siempre el camino por delante y estar preparado para tomar las medidas adecuadas. El conductor es responsable de mantener el control del vehículo en todo momento para garantizar la seguridad al conducir.
- El sistema de control de crucero adaptativo (ACC) a velocidad puede controlar el vehículo para que se ponga en marcha tras una breve parada y la confirmación del conductor (pisando ligeramente el pedal del acelerador). Durante este tiempo, el conductor debe asegurarse de que no haya obstáculos ni otros participantes en el tráfico, como peatones, justo delante del vehículo.
- La calibración de los sensores de radar y las cámaras puede verse afectada por colisiones o vibraciones que degraden el rendimiento, en cuyo caso puede ser necesaria una recalibración.
- Al entrar y salir de las esquinas, la selección de objetivos puede retrasarse o verse interferida. En estas situaciones, el ACC a velocidad podría no frenar como se espera o frenar demasiado tarde.
- En curvas cerradas, como caminos serpenteantes, el vehículo que circula por delante puede desaparecer de la vista en pocos segundos debido a las limitaciones del sensor de radar y del campo de visión de la cámara. Esto podría provocar que el ACC a velocidad acelere.
- Cuando los vehículos circulan por escenarios viales como curvas cerradas, debido al alcance limitado de reconocimiento del sistema, puede resultar en la incapacidad de reconocer el vehículo de delante o un retraso significativo en el reconocimiento.
- En algunos casos (como cuando la velocidad relativa del vehículo que circula por delante es demasiado lenta, los cambios de carril se realizan demasiado rápido o la distancia de seguridad es demasiado corta), el sistema no dispone de tiempo suficiente para reducir la velocidad relativa. En esta situación, el controlador debe reaccionar adecuadamente. El sistema no puede emitir una advertencia sonora o visual en todas las situaciones.

ARRANQUE Y CONDUCCIÓN

▲ ADVERTENCIA

- Si el vehículo con ACC a velocidad está demasiado cerca del carril adyacente (o el vehículo del carril adyacente está demasiado cerca del carril del vehículo ACC a toda velocidad), es posible que el ACC a toda velocidad reaccione ante ese vehículo y accione el freno.
- Si un vehículo cambia de carril en la trayectoria de un vehículo que utiliza el ACC a velocidad máxima y se encuentra dentro del alcance de detección del radar, será reconocido como vehículo objetivo y se reaccionará ante él como tal, lo que podría provocar un frenado brusco o tardío.
- La detección puede verse afectada o retrasada en determinados entornos. Por ejemplo, cuando un objetivo tiene una sección transversal de radar pequeña (puede ser una bicicleta, un carruaje de cuatro ruedas o un peatón), el sistema corre el riesgo de no poder confirmar la distancia al vehículo que va delante, lo que puede provocar un retraso o la ausencia de respuesta a dichos vehículos. En estos casos, el conductor debe controlar la velocidad del vehículo. Además, la detección puede verse afectada por ruido o interferencia electromagnética, lo que puede provocar retrasos o interferencias.
- Si el vehículo circula durante un largo período de tiempo en condiciones de camino especiales, como estacionamientos circulares, túneles, etc., el radar puede experimentar un fallo de corta duración debido a las limitaciones de las características de detección. En este momento, la función puede restablecerse a la normalidad reiniciando el vehículo o conduciendo por un camino normal durante cierta distancia.
- Los vehículos modificados estructuralmente, como aquellos con el chasis rebajado o la placa de montaje de la matrícula delantera alterada, pueden afectar al sistema de control de cruceo adaptativo (ACC) a velocidad.
- Los objetos metálicos, como rieles o placas metálicas utilizadas para la construcción de caminos, pueden interferir con el sensor de radar, impidiendo que funcione correctamente.
- El ACC a velocidad puede no proporcionar un control adecuado de la velocidad debido a la capacidad limitada de frenado y a que está en una pendiente. También puede calcular mal la distancia al vehículo de delante. Descender una pendiente aumenta la velocidad de desplazamiento del vehículo, lo que provoca que el vehículo supere la velocidad establecida (y posiblemente el límite de velocidad de la vía). Observe siempre las condiciones de la carretera mientras conduce y esté preparado para tomar las medidas correctas que sean necesarias.

ARRANQUE Y CONDUCCIÓN

▲ ADVERTENCIA

- Para objetos estacionarios o que se mueven lentamente, como vehículos, el final del tráfico, cabinas de peaje, bicicletas o peatones, el control de crucero adaptativo (ACC) a velocidad solo responde bajo condiciones especiales, que tienen un alto grado de especificidad.
- Si el vehículo que circula delante frena repentinamente (parada de emergencia), el control de crucero adaptativo a velocidad completa (ACC) no podrá reaccionar o lo hará con demasiada lentitud, lo que provocará una frenada tardía. En esta situación, el controlador no recibirá una solicitud de toma de control.
- Usted es responsable de determinar y mantener siempre una distancia de seguimiento segura; no confíe en el control de crucero adaptativo (ACC) a velocidad para mantener una distancia de seguimiento precisa o adecuada, ni en el control de cruce-ro adaptativo (ACC) a velocidad para reducir suficientemente la velocidad del vehículo y evitar una colisión. Observe siempre las condiciones del camino que tiene delante y esté preparado para tomar medidas correctivas inmediatas.
- No utilice la función de control de crucero adaptativo (ACC) a velocidad en situaciones de caminos estrechos, tráfico de peatones y vehículos, estacionamientos subterráneos, parques interiores y otras situaciones.
- Si se encuentra con vehículos inusuales, casetas de cobro/peaje, bicicletas o pasos de peatones, preste mucha atención mientras conduce, mantenga las manos en el volante y esté preparado para controlar el vehículo en todo momento.

NOTA:

- La velocidad máxima establecida del ACC a velocidad máxima es de 150 km/h (93 mph).
- La velocidad mínima establecida para el ACC a velocidad es de 30 km/h (19 mph), pero puede detenerse a 0 km/h (0 mph).

CONTROL DE CENTRADO DE CARRIL (LCC)

INTRODUCCIÓN AL SISTEMA

El sistema de control de centrado de carril, abreviado como "LCC" por sus siglas en inglés, ayuda al conductor a controlar el volante reconociendo la línea del carril y centrando continuamente el vehículo en el carril actual. Si detecta que el conductor no tiene las manos en el volante durante la conducción, el sistema emitirá una alarma basada en factores como las condiciones meteorológicas, la velocidad del vehículo y el entorno del camino, instando al conductor mediante señales sonoras y luminosas a tomar a tiempo el control del vehículo y conducir con seguridad.

ARRANQUE Y CONDUCCIÓN

HABILITAR O INHABILITAR LA FUNCIÓN DE CONTROL DE CENTRADO DE CARRIL

En la interfaz "Ajustes - Conducción inteligente - Seguridad activa» de la pantalla de infotainment, presione el botón de control de centrado de carril para activar o desactivar la función de centrado de carril.

ACTIVAR AUTOMÁTICAMENTE LA FUNCIÓN DE CENTRADO DE CARRIL



Con la función de control de centrado en el carril (LCC) disponible, el conductor activa la función de control de centrado en el carril (LCC) presionando el selector de cambios de columna hacia abajo dos veces consecutivas. Cuando la función está activada, se enciende el indicador correspondiente en el módulo de instrumentos.

MONITOREO DE AGARRE DEL VOLANTE

Si las manos del conductor abandonan el volante mientras la función de control de centrado en el carril (LCC) está activa, se activará automáticamente la alarma de monitoreo de agarre del volante.

- Advertencia nivel 1 del monitoreo de agarre del volante: "Gire el volante suavemente" (siempre visible), el ícono del volante es gris.
- Advertencia nivel 2 del monitoreo de agarre del volante: muestra el diagrama de alarma, acompañado de un sonido de alarma.
- Advertencia nivel 3 del monitoreo de agarre del volante: muestra el diagrama de alarma, acompañado de un sonido de alarma.

DESACTIVAR LA FUNCIÓN DE CENTRADO DE CARRIL

El sistema de control de centrado de carril (LCC) se desactivará en las siguientes condiciones:

- El conductor interviene activamente en el volante.
- El conductor empuja el selector de cambios de columna hacia arriba.
- El conductor pisa el pedal del freno.
- No hay líneas de carril durante mucho tiempo.
- El ángulo entre el vehículo y la línea del carril es demasiado grande.
- La anchura del carril es demasiado ancha o demasiado estrecha.
- Curvas pronunciadas.

ARRANQUE Y CONDUCCIÓN

LIMITACIONES FUNCIONALES

El sistema de control de centrado de carril (LCC) puede tener una funcionalidad limitada y no debe utilizarse en las siguientes situaciones:

- Caminos con curvas pronunciadas, caminos con parches o en mal estado, como caminos con baches, desgajamientos, encharcamientos o heladas.
- En caminos en pendiente, o en tramos de subida y bajada.
- El carril es demasiado ancho o demasiado estrecho.
- Caminos por las que puedan aparecer peatones o ciclistas.
- Oscuridad (condiciones de poca luz) o mala visibilidad (causada por lluvia intensa, nieve copiosa, niebla densa, etc.).
- Cuando una luz intensa (como los faros que vienen en sentido contrario o la luz solar directa) obstruye el campo de visión de la cámara.
- El vehículo que circula por delante bloquea el campo de visión de la cámara o bien oculta las líneas del carril.
- El parabrisas bloquea el campo de visión de la cámara (salpicaduras de agua, polvo o adhesivo, etc.).
- Desgaste excesivo u obstrucción, cobertura o desaparición de las líneas de carril; ajustes temporales o cambios rápidos debido a la construcción de caminos (por ejemplo, bifurcaciones, cruces o incorporaciones de carril).
- Objetos o elementos del paisaje proyectan sombras sobre el carril.
- La superficie del camino tiene texto o señales de tráfico.
- Secciones con líneas de desviación.
- Conos de advertencia, señales de advertencia u otros objetos colocados en el camino.
- Vehículos grandes, como camiones, autobuses, etc., presentes al lado o delante de su vehículo.
- En una zona de construcción.
- Radar o cámara limitada.
- El rendimiento del control de centrado de carril (LCC) puede verse afectado cuando hay una gran corriente de aire lateral o un viento fuerte en un lado del vehículo, y estas condiciones meteorológicas no son adecuadas para utilizar el sistema de control de centrado de carril (LCC).

▲ ADVERTENCIA

- La función de control de centrado de carril (LCC) no puede sustituir la vigilancia del estado del tráfico por parte del conductor. El conductor debe estar siempre atento al entorno que le rodea y mantener las manos en el volante mientras lo utiliza, para poder tomar a tiempo el control del vehículo en caso de posibles peligros y asumir toda la responsabilidad de la seguridad del vehículo.

ARRANQUE Y CONDUCCIÓN

▲ ADVERTENCIA

- Los conductores deben mantener siempre las manos en el volante y controlar activamente el vehículo.
- La función de control de centrado de carril (LCC) no puede cubrir todas las condiciones de tráfico, meteorológicas y del camino, y nunca debe utilizarse en condiciones meteorológicas adversas (como lluvia, nieve o niebla).
- La función de control de centrado en el carril (LCC) tiene una fuerza de dirección limitada y solo proporciona una ligera asistencia para corregir la desviación, y no puede evitar por completo que el vehículo se desvíe de su carril, por lo que no debe confiar en el sistema para controlar su dirección, y los conductores deben mantener siempre las manos en el volante para garantizar una conducción segura.
- No coloque objetos que reflejen la luz en el tablero de instrumentos, ya que no solo tienden a deslumbrar al conductor, sino que también pueden reflejar la luz en la cámara frontal del sistema e interferir con el correcto funcionamiento del sistema.
- Tenga precaución al utilizar el control de centrado de carril (LCC) en caminos congestionados. El comportamiento de otros vehículos (por ejemplo, otros vehículos que se incorporan delante de su vehículo o cruzan delante de su vehículo, vehículos que abandonan su carril, etc.) puede interferir con el LCC y causar una dirección incorrecta, lo que puede provocar roces o incluso colisiones entre su vehículo y otros vehículos. Es responsabilidad del conductor intervenir con prontitud y evitar colisiones con otros vehículos.
- No utilice el control de centrado de carril (LCC) en vías urbanas ni en condiciones cambiantes de camino.
- No utilice el control de centrado en el carril (LCC) en caminos sinuosos con curvas cerradas, baches, superficies heladas o resbaladizas; el sistema de control de centrado en el carril (LCC) no puede asistir de forma estable al control del volante en estas malas condiciones de camino.
- Cuando la dirección de la línea del carril por delante cambia drásticamente, como en el caso de una incorporación de carril o un aumento o disminución repentinos del ancho del carril, el control de centrado de carril (LCC) puede fallar. En estos escenarios viales, los conductores deben estar siempre atentos a su entorno y mantener las manos en el volante en todo momento, de modo que puedan controlar a tiempo el vehículo en caso de un peligro potencial para garantizar la seguridad de la conducción.
- Al utilizar el control de centrado de carril (LCC) en curvas, el conductor debe mantener las manos en el volante para controlar el vehículo y tomar el control del vehículo de inmediato cuando el control de centrado de carril (LCC) finalice.

ARRANQUE Y CONDUCCIÓN

▲ ADVERTENCIA

- No utilice el control de centrado de carril (LCC) en desviaciones del camino.
- Si un vehículo cambia rápidamente de carril a corta distancia frente a su vehículo, puede provocar un funcionamiento anómalo del control de centrado de carril (LCC). El conductor debe estar siempre atento a su entorno y mantener las manos en el volante en todo momento, de modo que pueda controlar a tiempo el vehículo en caso de un peligro potencial para garantizar la seguridad de la conducción.
- No utilice el control de centrado de carril (LCC) cuando el vehículo esté en malas condiciones, como una alineación de las cuatro ruedas anómala, una presión de neumáticos inusual, etc.
- El control de centrado de carril (LCC) puede desactivarse inesperadamente en cualquier momento por razones desconocidas. El conductor debe observar el camino por delante y estar preparado para tomar las medidas adecuadas; el conductor es responsable de controlar siempre el vehículo y asume plena responsabilidad por la seguridad del vehículo.
- El control de centrado de carril (LCC) asiste ocasionalmente al vehículo en la dirección cuando no se necesita asistencia de dirección o cuando no se tiene la intención de girar. Esto puede deberse a líneas de carril poco claras o irregulares, o a otras líneas u objetos en la superficie del carril que se parecen a líneas de carril. En este caso, debe tomar el control del vehículo de forma inmediata.
- El control de centrado de carril (LCC) podría no funcionar correctamente en las intersecciones de tráfico y podría realizar un control de dirección no intencionado, causando peligros imprevistos, como arañazos o incluso colisiones con otros vehículos en la intersección. Por tanto, no utilice el control de centrado de carril (LCC) en las intersecciones.
- Los rieles, las bardas de aislamiento o los bordes a un costado del camino pueden interferir con los sensores y provocar un funcionamiento anómalo del control de centrado de carril (LCC). Los conductores deben estar siempre atentos a su entorno y mantener las manos en el volante en todo momento, de modo que puedan controlar a tiempo el vehículo en caso de un peligro potencial para garantizar la seguridad de la conducción.
- En tramos de camino donde las líneas del carril están borrosas, desaparecen o están cubiertas, si el vehículo que circula delante gira o un vehículo cruza por delante de este vehículo, puede provocar una dirección anómala con el control de centrado en el carril (LCC).
- Cuando la línea del carril desaparece o se desconecta, el conductor debe tomar el control del vehículo a tiempo para evitar peligros imprevistos causados por el fallo o una anomalía del control de centrado en el carril (LCC).

ARRANQUE Y CONDUCCIÓN

NOTA: La función de control de centrado en el carril (LCC) puede activarse dentro de un rango de velocidades de 30 a 150 km/h (19 a 93 mph).

ASISTENCIA DE MANTENIMIENTO DE CARRIL DE EMERGENCIA (ELK)

INTRODUCCIÓN AL SISTEMA

El sistema de asistencia para el mantenimiento del carril de emergencia se abrevia como "ELK". Cuando existe riesgo de colisión con un vehículo que circula en sentido contrario por un carril adyacente, la parte trasera o el borde del camino mientras el vehículo está en movimiento, el sistema intervendrá activamente con el control del volante para realizar correcciones y evitar la colisión. Este proceso sigue exigiendo que el conductor se concentre en la conducción y preste siempre atención al entorno que le rodea.

ACTIVAR O DESACTIVAR LA ASISTENCIA DE MANTENIMIENTO DE CARRIL DE EMERGENCIA

En la interfaz "Ajustes - Conducción inteligente - Seguridad activa" de la pantalla de infotainment, presione el botón "Asistencia de mantenimiento de carril de emergencia" para activar o desactivar la función de asistencia de mantenimiento de carril de emergencia.

NOTA: Las precauciones asociadas al sistema de asistencia para mantener el carril de emergencia (ELK) son coherentes con el sistema de control de centrado en el carril (LCC).

ASISTENCIA DE VELOCIDAD INTELIGENTE (ISA, SI ASÍ ESTÁ EQUIPADO)

INTRODUCCIÓN AL SISTEMA

La asistencia de velocidad inteligente, abreviada como "ISA" por sus siglas en inglés, muestra el valor del límite de velocidad en el módulo de instrumentos cuando el sistema reconoce la señal de límite de velocidad de la carretera durante la conducción. Cuando el vehículo supere el límite de velocidad vigente de la carretera, el sistema enviará un mensaje de alarma para recordar al conductor que debe reducir la velocidad.

HABILITAR O INHABILITAR LA FUNCIÓN DE ASISTENCIA INTELIGENTE DE VELOCIDAD

En la interfaz "Ajustes - Conducción inteligente - Seguridad activa" de la pantalla de infotainment, presione el botón de asistencia de velocidad inteligente para activar o desactivar la función de asistencia de velocidad inteligente. Cuando la función está habilitada, puede elegir habilitar o inhabilitar el pitido de cambio de límite de velocidad, la alarma de exceso de velocidad, el sonido de la alarma de exceso de velocidad y el control del límite de velocidad.

ARRANQUE Y CONDUCCIÓN

ACTIVAR AUTOMÁTICAMENTE LA FUNCIÓN DE ASISTENCIA DE VELOCIDAD INTELIGENTE

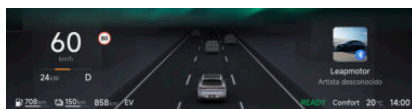

El sistema puede reconocer las señales de límite de velocidad de la carretera y mostrar al conductor información sobre el límite de velocidad mientras el vehículo está en movimiento.

- El sistema mostrará un aviso cuando cambie el límite de velocidad.
- Cuando la velocidad del vehículo supere el valor límite de velocidad, el sistema activará el parpadeo por exceso de velocidad y una alarma acústica (el sonido de la alarma se puede desactivar en la pantalla de infotainment).
- Cuando la función de control de crucero adaptativo está activa, el sistema reconoce el límite de velocidad y realiza el control de velocidad tras la confirmación del conductor.

▲ ADVERTENCIA

- El sistema de asistencia de velocidad inteligente solo puede reconocer las señales de límite de velocidad y proporcionar recordatorios; no participa en el control activo del vehículo. El control del vehículo siempre está en manos del conductor. Por favor, conduzca de manera razonable.
- No confíe en el sistema de asistencia de velocidad inteligente para determinar el límite de velocidad o la velocidad de circulación adecuados; conduzca siempre dentro de un rango de velocidad seguro basado en las condiciones del tráfico y del camino.
- Las cámaras no siempre son precisas al reconocer las señales de límite de velocidad. El sistema puede juzgar erróneamente las condiciones del camino y proporcionar límites de velocidad que resulten ser diferentes para los caminos adyacentes, o la cámara puede identificar y mostrar incorrectamente las señales de límite de velocidad.
- En el caso de las señales de límite de velocidad que no están normalizadas y no cumplen los requisitos nacionales de tamaño, pueden ser mal reconocidas como señales de límite de velocidad, lo que provoca un reconocimiento erróneo.
- Las señales de límite de velocidad que estén poco claras o distorsionadas, inclinadas, reflectantes, parcialmente ocultas o cubiertas darán lugar a un reconocimiento reducido o nulo por parte de la cámara.

ARRANQUE Y CONDUCCIÓN

▲ ADVERTENCIA

- El rendimiento de la asistencia de velocidad inteligente se ve afectado por las condiciones meteorológicas, la iluminación y la calidad visual de las señales de tráfico. Condiciones como la noche, la retroiluminación, la puesta de sol, la lluvia, la niebla, la bruma, la capa de hielo y nieve, la arena y el polvo, y los cambios bruscos de luminosidad pueden reducir la capacidad de reconocer las señales de límite de velocidad.

SISTEMA DE ALERTA DE SOMNOLENCIA Y ATENCIÓN DEL CONDUCTOR (DDAW)

INTRODUCCIÓN AL SISTEMA

El sistema de alerta de somnolencia y atención del conductor, abreviado como "DDAW", supervisa principalmente el estado de fatiga del conductor en tiempo real mediante la detección de las cámaras DDAW y el juicio exhaustivo auxiliar de algunas señales del vehículo durante el funcionamiento normal del vehículo, logrando así la función de alerta temprana de fatiga. Y, mediante recordatorios visuales y sonoros, consigue el efecto de advertir a los conductores y corregir comportamientos de conducción incorrectos.

FUNCIONAMIENTO Y OPERACIÓN

El sistema de alerta de somnolencia y atención del conductor se activa por defecto al arrancar el vehículo. Cuando el vehículo está en marcha "D" y la velocidad del vehículo no es inferior a 65 km/h (40 mph), si el sistema detecta que el conductor está conduciendo fatigado, el vehículo avisará al conductor a través de una ventana emergente en la pantalla de infotainment y el ícono  en el módulo de instrumentos, y le advertirá que conduzca de forma segura mediante un sonido de alarma.

LIMITACIONES FUNCIONALES

En las siguientes situaciones, el sistema de aviso de somnolencia y atención del conductor puede verse afectado:

- La cámara está bloqueada.
- La cámara está expuesta a una luz directa fuerte.
- El rostro del conductor está parcialmente iluminado por la luz o los rasgos faciales están incompletos.
- El conductor lleva una máscara y gafas bloqueadoras de infrarrojos, u otros objetos bloquean la boca del conductor.
- La postura sentada del conductor es anormal y excede el rango de las posturas de conducción convencionales.
- Ajuste del espejo retrovisor interior o del volante.
- Obstrucción del espejo retrovisor interior, incluyendo pero no limitado a cámaras para el tablero, tintado de ventadas y adheribles.

ARRANQUE Y CONDUCCIÓN

En algunos casos, los comportamientos que pueden afectar o provocar la incapacidad para detectar la somnolencia del conductor y la conducción distraída, lo que resulta en que el sistema no emita las advertencias correspondientes o esté parcialmente no disponible:

- Situaciones en las que la luz directa, como la luz solar o los faros delanteros de vehículos que circulan en sentido contrario, interfiere.
- Postura sentada anormal o fuera del rango de las posturas de conducción convencionales.
- Situaciones en las que los ojos están obstruidos, incluidas, entre otras, diversas gafas de sol con baja transmisión de luz, lentes polarizadas, gafas de sol y monturas de gafas que causan obstrucción.
- Sombreros, bufandas, pañuelos para la cabeza y otros accesorios que puedan modificar la forma de la cabeza.
- El conductor lleva una mascarilla.

▲ ADVERTENCIA

- Es muy importante concentrarse en la conducción y hacer pausas cuando sea necesario. Cuando el sistema emite una advertencia de fatiga, los conductores deben ajustar rápidamente su comportamiento al volante o detenerse para hacer una pausa lo antes posible de forma segura.
- El sistema de alerta de somnolencia y atención del conductor no puede intervenir activamente en las operaciones de conducción; el conductor siempre tiene la responsabilidad de conducir el vehículo con seguridad y precaución.
- El sistema de alerta de somnolencia y atención del conductor es un sistema avanzado de asistencia al conductor y no puede funcionar correctamente en todas las condiciones. Usted siempre tiene la responsabilidad de conducir el vehículo de forma segura y cuidadosa, y de cumplir las leyes y normas de tráfico vigentes.
- No conduzca somnoliento. Es responsabilidad del conductor mantener un estado de conducción saludable y alerta en todo momento.
- Cuando el conductor detecte somnolencia al conducir, deténgase y descanse lo antes posible.

▲ PRECAUCIÓN

- Si el sistema experimenta un fallo recuperable a corto plazo (como una cámara obstruida), el indicador de fallo del sistema de monitoreo del conductor  en el módulo de instrumentos se encenderá, y la pantalla de infotainment mostrará un recordatorio de texto notificando al usuario del fallo actual del sistema. Mientras tanto, las funciones relacionadas con la detección de fatiga estarán desactivadas. Una vez reparado el fallo, el sistema de alerta de somnolencia y atención del conductor (DDAW) se recuperará en tiempo real.

ARRANQUE Y CONDUCCIÓN

▲ PRECAUCIÓN

- Si el sistema experimenta un fallo a largo plazo irrecuperable o un fallo irrecuperable (como un circuito abierto en la cámara), el indicador de fallo del sistema de monitorización del conductor  en el módulo de instrumentos se encenderá, y la pantalla de infotainment mostrará un recordatorio de texto notificando al usuario del fallo actual del sistema. Mientras tanto, las funciones relacionadas con la detección de fatiga estarán desactivadas. El sistema de alerta de somnolencia y atención del conductor (DDAW) se recupera en tiempo real después de que un fallo de larga duración (o fallo irrecuperable) sea reparado por medios humanos.
- Se recomienda utilizar un paño de algodón suave y limpio para limpiar las lentes de la cámara del sistema de aviso de somnolencia y atención del conductor, y tener cuidado de no rayar las lentes.

NOTA: La cámara no grabará ni compartirá imágenes, audio ni vídeo.

SISTEMA AVANZADO DE ADVERTENCIA DE DISTRACCIÓN DEL CONDUCTOR (ADDW)

INTRODUCCIÓN AL SISTEMA

El sistema avanzado de advertencia de distracción del conductor, abreviado como "ADDW", supervisa principalmente el estado de atención del conductor en tiempo real durante el funcionamiento normal del vehículo mediante la detección de las cámaras DDAW y la detección auxiliar de algunas señales del vehículo, logrando así la función de advertencia de distracción del conductor. Los comportamientos de distracción del conductor incluyen el movimiento de la mirada, el movimiento de la postura de la cabeza y otros comportamientos y el sistema también proporciona avisos de advertencia, avisos de fallo y otras funciones.

ACTIVAR O DESACTIVAR EL SISTEMA AVANZADO DE ADVERTENCIA DE DISTRACCIÓN DEL CONDUCTOR (ADDW)

En la interfaz "Ajustes - Conducción inteligente - Seguridad activa" de la pantalla de infotainment, presione el botón del sistema de advertencia de distracción para activar o desactivar la función avanzada de advertencia de distracción.

ACTIVAR EL SISTEMA AVANZADO DE ADVERTENCIA DE DISTRACCIÓN DEL CONDUCTOR (ADDW)

Con el sistema avanzado de advertencia de distracción activo, cuando el vehículo está en marcha "D" y la velocidad del vehículo es superior a 20 km/h (12 millas/h), y el sistema detecta que la atención del conductor está distraída, el vehículo avisará al conductor mediante una



ARRANQUE Y CONDUCCIÓN

ventana emergente en la pantalla de infotainment y un icono  en el módulo de instrumentos, y le advertirá para que conduzca de forma segura mediante un sonido de alarma.

▲ ADVERTENCIA

- El sistema avanzado de advertencia de distracción del conductor es solo un sistema auxiliar que no puede garantizar un reconocimiento eficaz ni emitir una alerta en todas las circunstancias, y no puede sustituir el juicio subjetivo del conductor. No confíe en las alertas del sistema, el conductor debe mantener siempre el control del vehículo y conducir con normalidad, respetar las normas de circulación y asumir toda la responsabilidad del vehículo.
- Es muy importante conducir con concentración, y los conductores deben ajustar rápidamente su comportamiento al volante cuando aparezca una advertencia de distracción.
- El sistema avanzado de advertencia de distracción del conductor no puede intervenir activamente en las operaciones de conducción; el conductor siempre tiene la responsabilidad de conducir el vehículo con seguridad y precaución.
- El sistema avanzado de advertencia de distracción del conductor (ADDW) es un sistema avanzado de asistencia al conductor y no puede garantizar su correcto funcionamiento en todas las condiciones. Usted siempre tiene la responsabilidad de conducir el vehículo de forma segura y cuidadosa, y de cumplir las leyes y normas de tráfico vigentes.
- No conduzca mientras esté distraído. Es responsabilidad del conductor mantener un estado de conducción concentrado y alerta en todo momento.

▲ PRECAUCIÓN

- Si el sistema experimenta un fallo recuperable a corto plazo (como una cámara obstruida), el indicador de fallo de advertencia de distracción  en el módulo de instrumentos se encenderá, y la pantalla de infotainment mostrará un recordatorio de texto notificando al usuario del fallo actual del sistema. Mientras tanto, las funciones relacionadas con la detección de distracciones estarán desactivadas. Una vez reparado el fallo, el sistema avanzado de advertencia de distracción del conductor (ADDW) se recuperará en tiempo real.
- Si el sistema experimenta un fallo a largo plazo y/o irrecuperable (como un circuito abierto en la cámara), el indicador de fallo de advertencia de distracción  en el módulo de instrumentos se encenderá, y la pantalla de infotainment mostrará un recordatorio de texto notificando al usuario del fallo actual del sistema. Mientras tanto, las funciones relacionadas con la detección de fatiga estarán desactivadas. El sistema avanzado de advertencia de distracción del conductor se recupera en tiempo real después de que los fallos prolongados o irrecuperables sean reparados.

ARRANQUE Y CONDUCCIÓN

SISTEMA ELECTRÓNICO DE FRENOS DEL VEHÍCULO

CONTROL ELECTRÓNICO DE ESTABILIDAD (ESC)

INTRODUCCIÓN AL SISTEMA

El control electrónico de estabilidad (ESC) determina las intenciones de conducción del conductor con base en información como el ángulo del volante y la velocidad del vehículo, y las compara continuamente con las condiciones reales de conducción del vehículo. Si el vehículo se desvía de la trayectoria normal de conducción (por ejemplo, si el vehículo patina), el control electrónico de estabilidad (ESC) corrige esto aplicando fuerza de frenado a las ruedas correspondientes.



Si el vehículo tiende a sobrevirar (es decir, hacer derrape en cola), el sistema aplica principalmente el frenado en la rueda delantera del lado exterior de la curva.



Si el vehículo tiende a subvirar (es decir, el radio de giro es demasiado grande), el sistema aplica principalmente el frenado en la rueda trasera interior de la curva.

Los vehículos sin control electrónico de estabilidad se deslizan fuera de la ruta normal durante la conducción, y los vehículos con control electrónico de estabilidad corrigen la fuerza de frenado según la cantidad de deslizamiento lateral durante la conducción, evitando la desviación de la ruta.

HABILITAR O INHABILITAR EL CONTROL ELECTRÓNICO DE ESTABILIDAD

En la pantalla "Ajustes - Conducción" de la pantalla de infotainment,

ARRANQUE Y CONDUCCIÓN

presione el botón de control electrónico de estabilidad para activar o desactivar el sistema de control electrónico de estabilidad.

▲ ADVERTENCIA

- El control electrónico de estabilidad es solo un sistema auxiliar; no corra riesgos confiando en las funciones de seguridad adicionales proporcionadas por el sistema. Los conductores deben ajustar su velocidad según las condiciones meteorológicas, del camino y del tráfico, y son plenamente responsables de la seguridad de su vehículo.
- El control electrónico de estabilidad (ESC) no puede superar los límites físicos de adherencia al camino, y se debe tener especial cuidado al conducir sobre superficies resbaladizas o al remolcar.

▲ PRECAUCIÓN

La operación incorrecta o la modificación del vehículo (como modificaciones en el sistema de frenos o en el rendimiento de las ruedas y neumáticos) afectarán la función del control de estabilidad electrónico (ESC).

SISTEMA DE FRENOS ANTIBLOQUEO (ABS)

Cuando se frena el vehículo, los sensores de velocidad de las ruedas entregan a tiempo las señales de velocidad de cada rueda al sistema antibloqueo de frenos (ABS), y la unidad de control del ABS procesa las señales de entrada de los cuatro sensores de velocidad de las ruedas según la lógica de control establecida y calcula la tasa de deslizamiento de las ruedas. Al controlar el funcionamiento de la válvula solenoide, el índice de deslizamiento de cada rueda se mantiene dentro del rango ideal (en torno al 20 %), evitando que las ruedas se bloqueen.

▲ ADVERTENCIA

- El sistema de frenos antibloqueo (ABS) es solo un sistema auxiliar; no corra riesgos confiando en las prestaciones de seguridad adicionales que ofrece el sistema. Los conductores deben ajustar su velocidad según las condiciones meteorológicas, del camino y del tráfico, y son plenamente responsables de la seguridad de su vehículo.
- Cuando pise el pedal del freno y escuche un fuerte ruido de fricción mientras conduce el vehículo, busque una zona segura para estacionarse lo antes posible y póngase en contacto con un Distribuidor Autorizado para evitar incidentes o lesiones causadas por un fallo del freno.
- El sistema de frenos antibloqueo (ABS) no reduce el tiempo ni la distancia necesarios para frenar el vehículo. Este dispositivo solo le ayuda a controlar la dirección al frenar. Mantenga una distancia segura con los demás vehículos.

ARRANQUE Y CONDUCCIÓN

▲ ADVERTENCIA

- El sistema de frenos antibloqueo (ABS) no puede evitar una pérdida de estabilidad. Gire con moderación al frenar en una emergencia. Hacer un giro amplio o brusco mientras se conduce puede hacer que el vehículo se dirija hacia el tráfico que viene en sentido contrario o se salga del camino.
- El sistema de frenos antibloqueo (ABS) no puede evitar los derrapes causados por cambios bruscos de dirección, como intentar hacer un giro rápido o cambiar repentinamente de carril. Independientemente de las condiciones del camino y de la meteorología, siempre debe conducir el vehículo con precaución y a una velocidad segura.

▲ PRECAUCIÓN

- La operación incorrecta o la modificación del vehículo (como modificaciones en el sistema de frenos antibloqueo (ABS) o en el rendimiento de las ruedas y neumáticos) afectarán la función del sistema de frenos antibloqueo (ABS).
- Los neumáticos deben ser del tamaño especificado por el fabricante; si el tamaño del neumático es incorrecto, o si los tamaños de todos los neumáticos son inconsistentes, el sistema de frenos antibloqueo (ABS) no funcionará de manera eficaz.
- Al encender el vehículo, el sistema realiza una autocomprobación. Si el sistema no funciona con normalidad, el piloto indicador de mal funcionamiento (MIL) del sistema de frenos antibloqueo (ABS)  del módulo de instrumentos permanecerá encendido. Se recomienda acudir lo antes posible a un Distribuidor Autorizado para que lo revisen y reparen.

SISTEMA DE DISTRIBUCIÓN ELECTRÓNICA DE LA FUERZA DE FRENADO (EBD)

El sistema de distribución electrónica de la fuerza de frenado forma parte del sistema antibloqueo de frenos (ABS). El sistema de distribución electrónica de la fuerza de frenado equilibra la distribución de la fuerza de frenado entre las ruedas delanteras y traseras según la carga del vehículo durante una frenada normal, evitando que el eje trasero se bloquee antes que el delantero y previniendo la condición inestable de bloqueo del eje trasero.

Después de poner en marcha el vehículo y soltar el freno de estacionamiento electrónico (EPB), si se enciende el piloto indicador de mal funcionamiento (MIL) , existe una falla en el sistema de frenos y el sistema de distribución electrónica de la fuerza de frenado (EBD) podría estar inoperativo. Detenga el vehículo de inmediato y de forma segura, y contacte a su Distribuidor Autorizado para una revisión y reparación lo antes posible.

ARRANQUE Y CONDUCCIÓN

▲ ADVERTENCIA

- No siga conduciendo el vehículo con la luz indicadora de mal funcionamiento (MIL) del freno  encendida.
- El sistema de distribución electrónica de la fuerza de frenado (EBD) es solo un sistema complementario; no corra riesgos confiando en las funciones de seguridad adicionales que ofrece el sistema. Los conductores deben ajustar su velocidad según las condiciones meteorológicas, del camino y del tráfico, y son plenamente responsables de la seguridad de su vehículo.

SISTEMA DE CONTROL DE TRACCIÓN (TCS)

El sistema de control de tracción (TCS) es un sistema de control anti-deslizamiento que determina cuando se produce deslizamiento en las ruedas motrices en función del número de revoluciones de las ruedas motrices y del número de revoluciones de las ruedas conducidas, y a continuación suprime la velocidad de giro de las ruedas motrices cuando la primera es mayor que la segunda.

Cuando el vehículo frena sobre superficies lisas, las ruedas patinan e incluso pierden el control direccional. Las ruedas motrices también pueden patinar cuando el vehículo arranca o acelera bruscamente, y también existe el peligro de perder el control direccional en superficies lisas como el hielo y la nieve. El papel del sistema de control de tracción (TCS) es controlar la fuerza motriz cuando el vehículo está acelerando para que el deslizamiento de los neumáticos se mantenga dentro de un rango razonable, manteniendo así la estabilidad del vehículo.

▲ ADVERTENCIA

El sistema de control de tracción (TCS) es solo un sistema auxiliar; no corra riesgos confiando en las funciones de seguridad adicionales que proporciona el sistema. Los conductores deben ajustar su velocidad según las condiciones meteorológicas, de la carretera y del tráfico, y son plenamente responsables de la seguridad de su vehículo.

ASISTENTE DE FRENADO HIDRÁULICO (HBA)

Cuando el vehículo está frenando, el asistente de frenado hidráulico (HBA) determina si se trata de una frenada de emergencia en función de la velocidad y la fuerza del pie del conductor sobre el pedal del freno. Si el sistema determina que se trata de una frenada de emergencia, asistirá al conductor para generar una mayor fuerza de frenado durante un breve periodo de tiempo, acortando así la distancia de frenado.

ARRANQUE Y CONDUCCIÓN

▲ ADVERTENCIA

El asistente de frenado hidráulico (HBA) puede mejorar la seguridad en la conducción, pero no puede eliminar los peligros causados por seguir a un vehículo demasiado de cerca, derrapar, acelerar, girar demasiado rápido, etc., por lo que le rogamos que conduzca con precaución.

CONTROL DE ARRANQUE EN PENDIENTE (HHC)

El control de arranque en pendiente (HHC) ayuda al conductor a asistiendo al vehículo al iniciar la marcha cuesta arriba y evita que ruede hacia atrás al arrancar.

La asistencia de arranque en pendiente (HLA) se activará cuando se cumplan todas las siguientes condiciones:

- El vehículo se detuvo por completo y permaneció estable en una superficie del camino con una pendiente superior al 4 % pero inferior al 30 %.
- Control de estabilidad electrónico (ESC) sin fallo.
- El freno de estacionamiento electrónico (EPB) no tiene ningún fallo y está sin activar.
- En marcha de conducción (cuesta arriba) o marcha atrás/reversa (cuesta abajo).
- Se aplica suficiente fuerza al pedal del freno.

Si el conductor suelta el pedal del freno en una cuesta arriba, el control de arranque en pendiente (HHC) mantiene el vehículo detenido durante aproximadamente 1 a 2 segundos. Si no se inicia la marcha en 1 a 2 segundos, la función de control de arranque en pendiente (HHC) se desactiva. Si el vehículo retrocede, el conductor debe pisar inmediatamente el pedal del freno.

▲ ADVERTENCIA

- El asistente de arranque en pendiente (HHC) no puede mantener el vehículo detenido cuesta arriba en todas las circunstancias (por ejemplo, terreno resbaladizo, acumulación de nieve y hielo, o mesetas), y no puede sustituir la atención del conductor durante la conducción.
- El Control de arranque en pendiente (HHC) es solo un sistema auxiliar; no corra riesgos confiando en las funciones de seguridad adicionales proporcionadas por el sistema. Los conductores deben ajustar su velocidad según las condiciones meteorológicas, del camino y del tráfico, y son plenamente responsables de la seguridad de su vehículo.
- Está terminantemente prohibido que el conductor abandone el vehículo mientras el sistema de control de arranque en pendiente (HHC) esté en funcionamiento, ya que de lo contrario podría producirse un incidente de seguridad grave.

ARRANQUE Y CONDUCCIÓN

▲ ADVERTENCIA

- No utilice indebidamente el Control de arranque en pendiente (HHC) como freno de estacionamiento; este sistema está destinado únicamente a usarse como ayuda para el arranque en la conducción.
- Cuando pare y circule por tramos cuesta arriba en situaciones de congestión de tráfico, para evitar que el vehículo ruede hacia atrás al arrancar, pise firmemente el pedal del freno durante unos segundos antes de arrancar.
- El control de arranque en pendiente (HHC) solo puede evitar que el vehículo patine durante un breve período de tiempo, por lo que los conductores deben actuar con precaución para evitar que el vehículo patine por un tiempo excesivo.

CONTROL DE DESCENSO EN PENDIENTES (HDC)

INTRODUCCIÓN AL SISTEMA

El control de descenso de pendientes es una función de control de velocidad. Cuando el vehículo desciende por una pendiente pronunciada, en función de las entradas del sistema (interruptor del control de descenso en pendientes, ajuste de la velocidad del vehículo, estado del pedal del acelerador/freno, par/revoluciones del motor, marcha, etc.), el control de descenso en pendientes (HDC) aplica activamente el freno a las ruedas para garantizar que el conductor pueda atravesar con comodidad y seguridad pendientes pronunciadas a baja velocidad sin tener que pisar el pedal del freno.

HABILITAR O INHABILITAR EL CONTROL DE DESCENSO EN PENDIENTES

En la interfaz "Ajustes - Conducción" de la pantalla de infotainment, presione el botón de control de descenso en pendientes para activar o desactivar la función de control de descenso en pendientes.

LIMITACIONES FUNCIONALES

Las situaciones en las que la función de control de descenso en pendientes (HDC) se desactiva activamente son las siguientes:

- Fallo del sistema antibloqueo de frenos (ABS)/control electrónico de estabilidad (ESC).
- Disco de freno sobrecalentado.
- El conductor pisa el pedal del acelerador, y la velocidad del vehículo supera el límite establecido en el control de descenso en pendientes (HDC).

ARRANQUE Y CONDUCCIÓN

▲ ADVERTENCIA

El control de descenso en pendientes (HDC) puede mantener activamente el vehículo descendiendo a una velocidad constante, pero no puede superar las leyes de la cinemática. Por razones de seguridad, el conductor debe, en función de la situación real del vehículo, accionar los frenos a tiempo para evitar accidentes causados por el vehículo si desciende demasiado rápido.

NOTA: Cuando el control de descenso en pendientes (HDC) está en funcionamiento, el conductor puede ajustar la velocidad de conducción cuesta abajo del vehículo pisando el pedal del freno o el pedal del acelerador, y establecer la velocidad del vehículo dentro del rango de 8-35 km/h (5-22 mph); si la velocidad supera este rango, el control de descenso en pendientes (HDC) se desactivará automáticamente.

SISTEMA ANTIVUELCO (ARP)

El sistema antivuelco detecta los cambios de dirección del conductor y, en conjunción con el estado del vehículo durante la conducción, interviene con la fuerza de frenado de las ruedas y el par motor del tren motriz en el momento adecuado, reduciendo así el riesgo de vuelco del vehículo durante los cambios de carril y los cambios de dirección.

▲ ADVERTENCIA

El sistema antivuelco es solo un sistema auxiliar; no corra riesgos confiando en las funciones de seguridad adicionales proporcionadas por el sistema. Los conductores deben ajustar su velocidad según las condiciones meteorológicas, del camino y del tráfico, y son plenamente responsables de la seguridad de su vehículo.

FRENO DE MULTI-COLISIÓN (MCB)

Después de una colisión, el sistema de freno de multi-colisión (MCB) controla y reduce automáticamente la velocidad del vehículo, reduciendo así el riesgo de un incidente de colisión secundaria.

▲ ADVERTENCIA

El sistema de freno por colisión múltiple (MCB) reduce la velocidad del vehículo después de una colisión para disminuir el riesgo de una colisión secundaria, pero no puede evitar completamente una colisión secundaria. Para evitar el peligro de una colisión posterior, puede accionar el pedal del acelerador para alejarse del lugar de la colisión.

SEÑAL DE PARADA DE EMERGENCIA (ESS)

Cuando el vehículo realiza una frenada de emergencia, el control de estabilidad electrónico (ESC) envía una señal de parada de emergencia y enciende las luces de advertencia/intermitentes para alertar al vehículo que circula detrás.

ARRANQUE Y CONDUCCIÓN

La función de señal de parada de emergencia (ESS) se activa cuando la velocidad del vehículo es superior a 50 km/h, la deceleración es mayor a 0.6g o al menos una rueda del eje delantero o trasero activa la modulación del ABS.

FRENADO DE CONFORT (CST)

INTRODUCCIÓN AL SISTEMA

Cuando el vehículo necesita detenerse, el conductor pisa el pedal de freno. Cuando el vehículo está a punto de detenerse, reduce activamente la presión hidráulica para minimizar el ángulo y la frecuencia de cabeceo de adelante hacia atrás, mejorando así la comodidad de marcha.

ACTIVAR O DESACTIVAR LA FUNCIÓN DE FRENADO DE CONFORT

En la pantalla de infotainment, en la interfaz "Ajustes > Conducción", presione el botón "frenado de confort" para activar o desactivar la función de frenado de confort"

CONDICIONES DE ACTIVACIÓN DEL FRENADO DE CONFORT

La función de frenado de confort se puede activar cuando se cumplen las siguientes condiciones:

- La función de frenado de confort se ha habilitado en la pantalla de infotainment.
- La alimentación del vehículo está en estado "LISTO".
- Los sistemas de frenos y de dirección no presentan fallos.
- Velocidad del vehículo ≤ 8 km/h (5 mph).
- Pise el pedal del freno.
- El vehículo no está en estado de frenado de emergencia.
- La marcha está en marcha "D".
- Pendiente ≤ 10 %.
- Las funciones de control de crucero adaptativo (ACC) a velocidad completa y frenado de emergencia automático (AEB) no están activadas.

DETENCIÓN AUTOMÁTICA (AUTO HOLD)

INTRODUCCIÓN AL SISTEMA

Cuando el vehículo necesita detenerse con frecuencia o brevemente (por ejemplo, al esperar en un semáforo, al detenerse en una pendiente o al detenerse y avanzar con el tráfico), puede ayudar al conductor a detener el vehículo y evitar que se mueva sin que el conductor tenga que mantener pisado el pedal del freno. Cuando el conductor pisa el pedal del acelerador y comienza a conducir, la función AUTO HOLD libera inmediatamente el freno, y el vehículo comienza a moverse

ARRANQUE Y CONDUCCIÓN

según la inclinación del camino.

ACTIVAR O DESACTIVAR LA FUNCIÓN DE DETENCIÓN AUTOMÁTICA

Presione el botón Autohold en la pantalla "Ajustes - Conducción" de la pantalla de infotainment o en la pantalla "Acciones rápidas" del menú desplegable para activar o desactivar la función de detención automática.

CONDICIONES DE ACTIVACIÓN DE LA DETENCIÓN AUTOMÁTICA

La función de detención automática puede activarse cuando se cumplen las siguientes condiciones:

- Se ha activado la función de detención automática en la pantalla de infotainment.
- La alimentación del vehículo está en estado LISTO.
- Todas las puertas están cerradas.
- El conductor se abrocha el cinturón de seguridad.
- Pise el pedal del freno.

USAR LA FUNCIÓN DE DETENCIÓN AUTOMÁTICA

Después de activar la función de detención automática, pise el pedal del freno para detener el vehículo, luego pise el pedal del freno con firmeza. Cuando el indicador  se ilumina, indica que la función de detención automática está activa. En ese momento, suelte el pedal del freno, y el vehículo permanecerá detenido. Pise el pedal del acelerador para reanudar la marcha.

▲ ADVERTENCIA

- La detención automática no puede sustituir por completo a una detención/estacionamiento realizado por el conductor y requiere que éste vigile en todo momento el estado de detención/estacionamiento del vehículo.
- Está terminantemente prohibido activar la detención automática mientras el vehículo está siendo remolcado o conducido a través de un túnel de lavado automático.
- Si el sistema de detención automática presenta un fallo (se enciende el indicador de fallo de detención automática en el módulo de instrumentos), detenga el vehículo de forma segura y póngase en contacto con un Distribuidor Autorizado para su revisión y reparación.

FRENADO DE EMERGENCIA AUTOMÁTICO (AEB)

INTRODUCCIÓN DEL SISTEMA

El sistema de frenado de emergencia automático, abreviado como "AEB" por sus siglas en inglés, monitoriza la distancia y la velocidad

ARRANQUE Y CONDUCCIÓN

relativa del objetivo que tiene delante. Cuando el conductor frena demasiado tarde, la fuerza de frenado es demasiado baja o no se aplica ninguna medida de frenado, el sistema tomará medidas para ayudar al conductor a evitar o reducir las colisiones.

HABILITAR O INHABILITAR EL SISTEMA AEB

En la interfaz "Ajustes - Conducción inteligente - Seguridad activa" de la pantalla de infotainment, presione el botón de frenado de emergencia automático para activar o desactivar el sistema AEB.

ACTIVAR AUTOMÁTICAMENTE EL FRENADO AUTOMÁTICO DE EMERGENCIA



Durante la conducción, cuando la función de frenado automático de emergencia esté activa, se tomarán medidas de frenado y se alertará al conductor a través del módulo de instrumentos. El rango de velocidad efectivo del AEB es de 8-150 km/h (5-93 mph) para automóviles, y de 8-90 km/h (5-56 mph) para peatones, bicicletas y motocicletas.

LIMITACIONES FUNCIONALES

El frenado de emergencia automático (AEB) está diseñado únicamente para la mitigación de colisiones frontales y no funcionará cuando el vehículo esté en marcha atrás. Utilice la función con especial precaución bajo las siguientes condiciones:

- Cuando el vehículo está en una pendiente, afecta a la activación normal de la función.
- Conducir con malas condiciones meteorológicas, como días de lluvia o ventiscas.
- Obstáculos estacionarios delante (como un vehículo averiado).
- No responde a animales, vehículos que cruzan ni objetivos con contornos poco claros. Por ejemplo: maniquíes infantiles, conos de tráfico, gatitos, cachorros y obstáculos irregulares (como grúas, etc.).
- Es posible que no se active a tiempo o que no se active en absoluto para objetivos de perfil pequeño, como motocicletas y bicicletas.
- Un vehículo se aproxima en dirección contraria por el mismo carril.
- Situaciones como curvas pronunciadas o intersecciones donde los vehículos se cruzan.
- Entorno oscuro (condiciones de poca luz) o mala visibilidad (causada por lluvia intensa, nieve, niebla densa, etc.).
- Cuando una luz intensa (como los faros que vienen en sentido contrario o la luz solar directa) obstruye el campo de visión de la cámara.
- El parabrisas obstruye el campo de visión de la cámara (por ejemplo, debido a niebla, polvo o adhesivos).

ARRANQUE Y CONDUCCIÓN

- Durante la conducción, es posible que el sistema no pueda accionar el freno a tiempo si un vehículo situado en un carril adyacente se cruza repentina y rápidamente delante de su vehículo o si el vehículo se cruza de repente en un carril adyacente.
- Si su vehículo circula por encima de una velocidad determinada, el frenado de emergencia automático (AEB) no puede evitar completamente una colisión cuando se detecta un peatón.
- El frenado de emergencia automático (AEB) no funciona en vehículos que circulan en sentido contrario al tráfico.
- El sistema no puede funcionar con normalidad si la cámara de visión frontal está sucia u obstruida, o si el sistema de radar presenta daños por colisión. Para conocer las limitaciones de las cámaras o los radares, consulte la sección "Sistemas avanzados de asistencia al conductor (ADAS) - Radar y cámaras" en este capítulo.
- El sistema no puede emitir alarmas ni iniciar el frenado ante obstáculos estacionarios en el camino (como conos de tráfico, rieles, barreras de agua y señales de guía).
- La función puede activarse por error cuando el vehículo pasa junto a objetos como arcos, vías o postes limitadores de altura.
- Es posible que la función no se active a tiempo si la diferencia de velocidad relativa entre el vehículo que circula delante y su vehículo es demasiado grande, o si el vehículo que circula delante se detiene de repente.
- Los objetivos en curvas pueden no activar la función debido a las limitaciones del rendimiento de detección.
- Si el vehículo está dentro del carril, y el vehículo delantero está parcialmente dentro del carril o el vehículo delantero está dentro del carril mientras su vehículo está parcialmente dentro del carril, es posible que no se active a tiempo o que no se active en absoluto.

▲ ADVERTENCIA

- El sistema AEB es un sistema avanzado de asistencia al conductor (ADAS) y no puede evitar colisiones. Cuando el sistema detecta una emergencia, solo puede aplicar una frenada limitada para reducir los daños por colisión. El conductor debe observar siempre el entorno del camino, mantener una distancia adecuada con el vehículo que le precede y estar preparado para frenar o maniobrar en cualquier momento. Confiar demasiado en el sistema de frenado automático de emergencia (AEB) puede provocar lesiones corporales graves o incluso poner en peligro la vida del conductor.
- Cuando el vehículo emite una advertencia visual o acústica, el conductor es responsable de tomar medidas inmediatas para evitar el peligro para el vehículo.
- Cuando el AEB esté desactivado, el vehículo no aplicará los frenos aunque detecte una posible colisión. Se recomienda que no inhabilite esta función.

ARRANQUE Y CONDUCCIÓN

▲ ADVERTENCIA

- La distancia de frenado se alargará en superficies resbaladizas. Si se activa el sistema antibloqueo de frenos, el sistema de control de tracción o el sistema de control de estabilidad del vehículo, puede reducirse la capacidad del frenado automático de emergencia para mitigar una colisión.
- El AEB no sustituye la necesidad de mantener una distancia de seguridad con los vehículos, ciclistas y peatones que circulan por delante. Evite comportamientos como conducir demasiado cerca del vehículo que va delante, ciclistas o peatones, o conducir de forma agresiva.
- El AEB sólo se utiliza para mitigar el impacto de las colisiones frontales. El AEB no funciona cuando el vehículo está en marcha atrás.
- El AEB puede avisar o aplicar los frenos cuando no existe riesgo de colisión. Mantenga la concentración y vigile siempre la zona delante del vehículo para anticipar si es necesario actuar.

NOTA:

- Para desactivar la función AEB, debe tocar la ventana emergente una segunda vez para confirmar la desactivación.
- La función AEB debe activarse y desactivarse cuando el vehículo está en la marcha de estacionamiento.

DIRECCIÓN ASISTIDA ELECTRÓNICA (EPS)

La dirección asistida electrónica (EPS) ayuda al conductor a completar el funcionamiento de la dirección del vehículo mediante el motor de dirección. Puede proporcionar diferentes asistencias de dirección al conductor a diferentes velocidades del vehículo o bajo diferentes modos de aceleración.

▲ ADVERTENCIA

Si el testigo de fallo en la dirección asistida eléctrica  se enciende después de arrancar el vehículo o mientras se conduce, es porque hay una avería en el sistema de dirección. Detenga el vehículo inmediatamente de forma segura y póngase en contacto con el Distribuidor Autorizado.

SISTEMA DE ASISTENCIA AL ESTACIONAMIENTO

MONITOR DE VISIÓN PERIFÉRICA

INTRODUCCIÓN AL SISTEMA

El monitor de vista panorámica puede proporcionar al conductor imágenes de vídeo de los puntos ciegos alrededor del vehículo, per-

ARRANQUE Y CONDUCCIÓN

mitiando que el conductor vea de forma intuitiva la posición del vehículo y los obstáculos que lo rodean. Adicionalmente proporciona conveniencia a los conductores que maniobren sus vehículos en espacios de estacionamiento o a través de superficies viales complejas, reduciendo eficazmente arañazos, atascos, colisiones y otros accidentes.

ACCEDER A LA INTERFAZ DEL MONITOR DE VISIÓN PERIFÉRICA

El método para acceder a la pantalla del monitor de visión periférica es el siguiente:

- Después de arrancar el vehículo, cuando la velocidad del vehículo sea inferior a 30 km/h (19 mph), toque el icono del botón "Visión periférica de 360°" en la pantalla de infotainment, y esta mostrará la interfaz del monitor de visión periférica.
- Para abrir la interfaz del monitor de visión periférica mediante voz.
- Presione el botón de personalización del volante (puede configurarse para activar Visión periférica de 360 en la pantalla de infotainment).
- Cuando el vehículo se cambia a la Marcha "R" (Reversa), aparece la interfaz del monitor de visión periférica.

SALIR DE LA INTERFAZ DEL MONITOR DE VISIÓN PERIFÉRICA

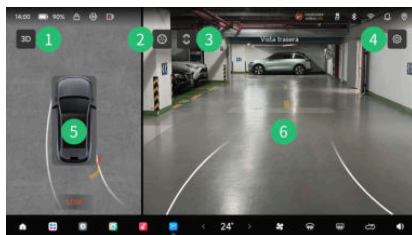

1. Botón de cambio 2D/3D
 - Presione para cambiar a la vista 2D o 3D.
2. Botón de cambio de vista de la rueda
 - Presione para cambiar a la vista de la rueda (para maniobras de acercamiento a la banqueta o la acera).
3. Botón de cambio de vista gran angular
 - Presione para cambiar a la vista gran angular (ángulo ampliado).
4. Botón de configuración
 - Presione para habilitar o inhabilitar las funciones, si así está equipado, "chasis transparente", línea de trayectoria dinámica y sonido de alarma de radar.
5. Área de visualización del radar/visualización de visión periférica
 - Esta área muestra una vista panorámica superior, la línea de trayectoria del vehículo, la línea auxiliar del radar y la información de alerta de distancia de obstáculos, y puede cambiar la visualización de la pantalla principal tocando el área correspondiente.

ARRANQUE Y CONDUCCIÓN

6. Área de visualización principal

- Muestra la pantalla principal desde diferentes perspectivas.

IMAGEN DE ASISTENCIA DE ARRANQUE

En la interfaz "Ajustes - Conducción Inteligente - Imagen de asistencia de arranque" de la pantalla de infotainment, toque "Imagen de asistencia de arranque" para activar o desactivar la función.

Una vez habilitada la función, con el vehículo detenido, al cambiar a la marcha "D" (conducir), aparece una interfaz con la imagen de 360 grados en la pantalla de infotainment para comprobar si hay obstáculos cerca.

LIMITACIONES FUNCIONALES

Las limitaciones del rendimiento perceptivo de la cámara pueden afectar al uso normal del monitor de visión periférica:

- Oscuridad (condiciones de poca luz) o mala visibilidad (causada por lluvia intensa, nieve copiosa, niebla densa).
- Las condiciones meteorológicas (lluvia intensa, nieve, niebla, calor abrasador o temperaturas extremadamente frías) interfieren en el funcionamiento de la cámara.
- La cámara está orientada directamente hacia la fuente de luz o la intensidad de la luz es insuficiente.
- La superficie de la cámara está cubierta por objetos extraños como hielo, nieve, escarcha, lluvia, niebla, agua acumulada y polvo.
- Cambios rápidos de luz (entrada y salida del túnel).
- Los espejos retrovisores izquierdo y derecho están deformados o dañados, y las defensas/parachoques delantero y trasero están deformados o dañados, lo que provoca un cambio en la posición de la cámara.
- El vehículo se balancea o se sacude debido a las irregularidades del camino u otros motivos.

▲ ADVERTENCIA

- La línea de trayectoria de la interfaz de vista periférica no es completamente precisa. Cuando el mecanismo de dirección del vehículo es anómalo, la línea de trayectoria se desviará de la trayectoria de conducción real. Los conductores deben prestar atención al entorno circundante en todo momento y nunca confiar sólo en el sistema de visión periférica.
- El monitor de visión periférica puede ayudar al conductor durante la conducción, pero no sustituirlo en ningún caso. Aunque el monitor de visión periférica esté activo, el conductor debe conducir con precaución y respetar las normas de tráfico.

NOTA:

- Los objetos mostrados en el monitor de visión periférica pueden estar algo distorsionados respecto a los objetos reales.

ARRANQUE Y CONDUCCIÓN

- No utilice el monitor de visión periférica cuando los espejos retrovisores exteriores no estén desplegados en su lugar, y asegúrese de que todas las puertas estén cerradas al manejar el vehículo con el monitor de visión periférica.
- La distancia de un objeto mostrada en la interfaz del monitor de visión periférica puede diferir de la percepción personal, especialmente cuando el objeto se acerca al vehículo, y el conductor necesita juzgar la distancia entre el vehículo y el objeto mediante múltiples métodos.

CÁMARA DE CONDUCCIÓN

INTRODUCCIÓN AL SISTEMA

Durante la conducción, el sistema graba datos de imagen de vídeo a través de la cámara, los muestra en la pantalla de infotención y almacena el registro para su visualización y acceso a futuro.

INTERFAZ DE LA CÁMARA DE CONDUCCIÓN

Toque la aplicación "Cámara de salpicadero/tablero" en la interfaz de aplicaciones de la pantalla de infotención para entrar en la interfaz de la cámara de conducción/tablero, y puede tocar para ver el siguiente contenido:

- Vista en directo: presione el botón de grabación para iniciar la grabación de vídeo.
- Vídeo en bucle: tras insertar la unidad de almacenamiento USB, el sistema activa automáticamente la grabación de vídeo en bucle cuando se enciende el vehículo. De modo predeterminado, los vídeos se graban cada 3 minutos y el vídeo más antiguo se elimina automáticamente en un bucle.
- Vídeo de emergencia: cuando el vehículo colisione y se desplieguen las bolsas de aire, la cámara de conducción/tablero/salpicadero guardará el vídeo de este período en el vídeo de emergencia.
- Ajustes: Puede encender o apagar la cámara de conducción y comprobar la capacidad de la unidad de almacenamiento USB.

NOTA: Durante el proceso de grabación de vídeo mientras se conduce, si la grabación se interrumpe debido a un corte repentino de energía o un reinicio del sistema (como en caso de una colisión grave), el vídeo actual puede no guardarse de manera oportuna y completa, lo que resultará en la pérdida del vídeo o en un fallo al guardar el vídeo.

ARRANQUE Y CONDUCCIÓN

COLOCACIÓN DE LA UNIDAD DE ALMACENAMIENTO USB

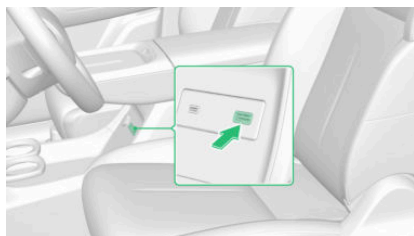

El puerto USB está situado en el espacio de almacenamiento inferior de la consola central, y tras insertar una unidad de almacenamiento USB compatible, la cámara de conducción empieza a grabar automáticamente vídeos de la conducción.

▲ ADVERTENCIA

- La función de grabación de la cámara de conducción puede implicar la privacidad personal de terceros o requisitos nacionales/corporativos de confidencialidad relacionados con datos importantes de ubicación geográfica. Cumpla con las disposiciones, las leyes y normativas vigentes durante el funcionamiento de este dispositivo.
- La calidad de la imagen de la cámara de conducción puede deteriorarse cuando la visibilidad es baja en condiciones meteorológicas adversas (por ejemplo, lluvia, nieve, niebla).
- En caso de mal funcionamiento del sistema de la cámara de conducción/tablero, póngase en contacto con su Distribuidor Autorizado para su revisión y reparación.

Consejos para la selección de la unidad de almacenamiento USB

1. Seleccione el formato de archivo compatible FAT32, o utilice unidades de almacenamiento ya formateado como FAT32.
2. Seleccione marcas reconocidas con una capacidad de almacenamiento de 64 GB/128 GB/256 GB.
3. Se admite USB 2.0 y superior, con una velocidad de escritura sostenida superior a 10 MB/s.

▲ PRECAUCIÓN

- No extraiga la unidad USB mientras la cámara de conducción esté activa, ya que, de lo contrario, podrían producirse anomalías en los datos o daños en la unidad de almacenamiento USB.
- La temperatura de funcionamiento de la unidad USB es de 0 a 60°C. Las temperaturas ambientales demasiado altas o demasiado bajas afectarán en gran medida la velocidad de lectura o escritura, lo que puede provocar fallas en la lectura y escritura de datos. La unidad USB es un consumible. Si la velocidad de lectura/escritura es anormalmente lenta o falla la grabación de vídeo, sustituya la unidad de almacenamiento USB por otra nueva.

ARRANQUE Y CONDUCCIÓN

NOTA: El vehículo no está equipado con una unidad de almacenamiento USB para la cámara de conducción. Deberá instalar una unidad de almacenamiento USB para usar correctamente la función de cámara de conducción.

INSPECCIÓN Y MANTENIMIENTO

INSPECCIÓN EN CABINA

VERIFICACIÓN DEL ASIENTO DEL CONDUCTOR

Compruebe que el ajuste de la posición delantera y trasera del asiento del conductor, el ajuste de la altura y el ajuste del ángulo del respaldo sean suaves, y asegúrese de ajustar el asiento en la posición adecuada.

VERIFICACIÓN DEL CINTURÓN DE SEGURIDAD

Compruebe si la cinta, el carrete inercial y la hebilla del cinturón de seguridad funcionan correctamente y con suavidad, y si están instalados de forma segura. Compruebe si la cinta y todo el sistema del cinturón de seguridad están agrietadas, rozadas, desgastadas o dañadas.

VERIFICACIÓN DE TODOS LOS ESPEJOS

VERIFICACIÓN DE TODAS LAS PANTALLAS

Compruebe que la pantalla del módulo de instrumentos y la pantalla de infotención funcionen correctamente y que no presenten grietas, arañazos ni daños.

VERIFICACIÓN DEL NIVEL DE BATERÍA RESTANTE

Compruebe el estado de carga (SOC) mostrado en el módulo de instrumentos, y recargue la batería cuando el estado de carga (SOC) sea insuficiente.

VERIFICACIÓN DEL NIVEL DE COMBUSTIBLE RESTANTE

Compruebe el nivel de combustible restante que se muestra en el módulo de instrumentos. Cuando el combustible restante sea insuficiente, reabastezca oportunamente.

INSPECCIÓN DE ACEITE Y NEUMÁTICOS DEL VEHÍCULO

INSPECCIÓN DEL LÍQUIDO LIMPIAPARABRISAS

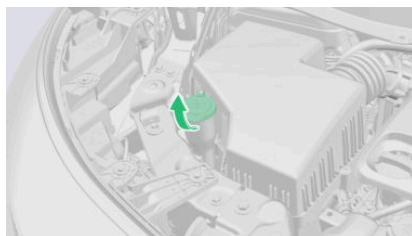

INSPECCIÓN Y MANTENIMIENTO

Compruebe si hay suficiente líquido en el depósito del líquido lavaparabrisas y rellénelo si hay líquido insuficiente. Añada líquido limpiaparabrisas como se indica a continuación:

1. Abra el cofre y la tapa del depósito del líquido limpiaparabrisas.
2. Añada una cantidad adecuada de líquido limpiaparabrisas al depósito del líquido limpiaparabrisas (no lo llene en exceso).

▲ ADVERTENCIA

No añada aditivos al líquido limpiaparabrisas. De lo contrario, la limpieza del parabrisas dejará manchas de aceite u otros restos en el parabrisas, lo que afectará gravemente a la visión frontal y es muy probable que provoque un accidente.

▲ PRECAUCIÓN

- No utilice agua jabonosa ni otro anticongelante en lugar del líquido de lavado, ya que puede rayar la superficie de la pintura del vehículo.
- No mezcle el líquido limpiaparabrisas con otros productos de limpieza, ya que podría provocar la descomposición de los componentes del agente limpiador y obstruir la boquilla del limpiaparabrisas.

INSPECCIÓN DEL ACEITE PARA MOTOR

INDICADOR DE BAJA PRESIÓN DE ACEITE PARA MOTOR

Si la luz indicadora de baja presión del aceite para motor  en el módulo de instrumentos se enciende mientras el vehículo está en marcha, debe detenerse en un lugar seguro y apagar el motor. Después de que el motor se haya enfriado, compruebe el nivel de aceite para motor. Si el nivel de aceite para motor es normal pero la luz indicadora permanece encendida después de arrancar el motor, no continúe operando el motor. Se recomienda contactar a su Distribuidor Autorizado.

INSPECCIÓN DEL NIVEL DE ACEITE PARA MOTOR

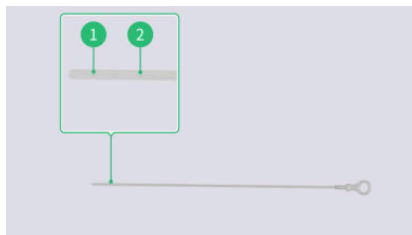

1. Marca de límite inferior
2. Marca de límite superior

Saque la varilla de nivel de aceite, luego limpie los residuos de aceite

INSPECCIÓN Y MANTENIMIENTO

en la varilla con un paño limpio y, a continuación, vuelva a insértela completamente.

Saque de nuevo la varilla de nivel de aceite y lea el nivel de aceite medido: el nivel de aceite debe estar entre la marca de límite inferior del aceite para motor y la marca de límite superior del aceite para motor.

Si el aceite para motor es insuficiente, por favor añada aceite de inmediato. El nivel insuficiente de aceite provoca una lubricación deficiente y puede dañar el motor.

NOTA:

- Al comprobar el nivel de aceite para motor, el vehículo debe estar estacionado sobre una superficie plana, apagado y el motor debe estar en estado frío.
- Un motor nuevo puede consumir más aceite para motor durante el período de asentamiento. Este es un fenómeno normal.

AÑADIR ACEITE PARA MOTOR

Después de revisar el nivel de aceite para motor, si es necesario añadir aceite, siga los siguientes pasos:

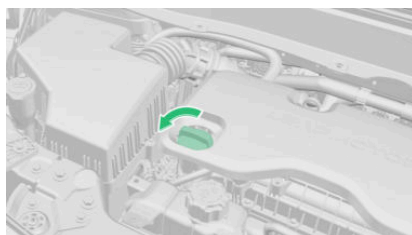

1. Desenrosque el tapón de llenado del aceite para motor en sentido contrario a las manecillas del reloj.
2. Añada aceite para motor varias veces en pequeñas cantidades y compruebe el nivel de aceite después de cada adición.
3. Cuando el nivel de aceite se acerque a la marca del límite superior y el aceite sea suficiente, deje de añadir. Instale el tapón de llenado y apriételo en el sentido de las manecillas del reloj.

▲ ADVERTENCIA

- Asegúrese de utilizar aceite para motor aprobado por nuestra empresa. Si se utilizan otras especificaciones de aceite para motor, cualquier daño resultante en el motor no estará cubierto por la Garantía del vehículo.
- Ejerza extrema precaución al trabajar en el compartimento del motor.
- El comportamiento del motor frontal es una zona de alto riesgo. Antes de abrir el cofre, asegúrese de leer detenidamente y cumplir con las instrucciones y advertencias correspondientes.

INSPECCIÓN Y MANTENIMIENTO

▲ ADVERTENCIA

- Al añadir aceite para motor, asegúrese de actuar con precaución y evite derramar aceite. Si el aceite entra en contacto con la piel, lave con agua abundante.
- Si el aceite para motor está sobrellenado después de añadirlo, no arranque el motor. Por favor, contacte a su Distribuidor Autorizado lo antes posible para recibir asistencia; de lo contrario, podría dañar el catalizador de tres vías.
- Después de completar el llenado, el tapón de llenado debe apretarse para evitar que el aceite salpique al arrancar el motor, lo que podría causar un incendio.
- El aceite para motor es una sustancia tóxica y debe almacenarse en su envase original y evitar que los niños entren en contacto con él para prevenir intoxicaciones accidentales.
- No se deben añadir otros lubricantes al aceite para motor, de lo contrario, el motor se dañará. Las fallas causadas por la adición de lubricantes no están cubiertas por la Garantía del vehículo.

NOTA:

- Al comprobar el nivel de aceite para motor, el motor debe estar frío.
- Viscosidad del aceite para motor: SN 5W-30 bajo en cenizas.

▲ PRECAUCIÓN

El aceite para motor usado debe ser recogido y eliminado de acuerdo con las normativas de protección ambiental de su localidad.

INSPECCIÓN DEL NIVEL DE COMBUSTIBLE

Después de arrancar el vehículo, puede ver el nivel de combustible en la esquina inferior izquierda del cuadro de instrumentos. Cuando el nivel de combustible es demasiado bajo, reposte lo antes posible.

NOTA: Este modelo debe llenarse con el grado especificado de gasolina sin plomo.

INSPECCIÓN DEL REFRIGERANTE

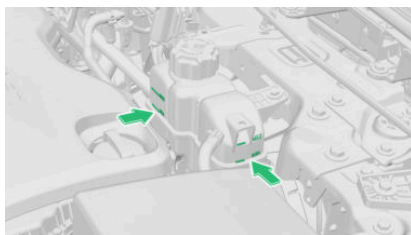

INSPECCIÓN Y MANTENIMIENTO

Abra el cofre y compruebe el nivel de refrigerante cuando esté frío para asegurarse de que el nivel esté entre las marcas MIN (mínimo) y MAX (máximo).

▲ ADVERTENCIA

- No abra la tapa del depósito de expansión del refrigerante mientras el refrigerante esté muy caliente, ya que esto puede causar lesiones personales como quemaduras.
- El refrigerante debe almacenarse en recipientes etiquetados e inaccesibles para los niños.
- Evite que el refrigerante toque su piel. Si entra en contacto con la piel, enjuáguese inmediatamente con agua.

▲ PRECAUCIÓN

- Si se detecta que el refrigerante está por debajo del nivel MÍN. (mínimo), puede producirse una fuga en el sistema de refrigeración. En tal caso, póngase en contacto con el Distribuidor Autorizado.
- El refrigerante añadido no debe mezclarse con refrigerante no aprobado por nuestra empresa; de lo contrario, el vehículo puede sufrir daños debido a la incompatibilidad.
- Los residuos de refrigerante deben eliminarse de conformidad con las leyes y normativas de protección ambiental de su localidad. No lo vierta directamente en vertederos, alcantarillas o en el suelo.

INSPECCIÓN DEL LÍQUIDO DE FRENOS

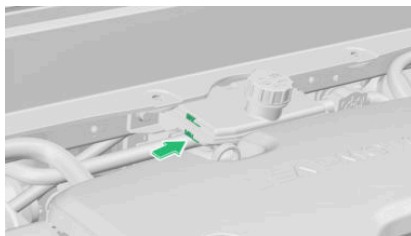

Abra el cofre y compruebe el nivel de líquido de frenos para asegurarse de que esté entre las marcas MIN (mínimo) y MAX (máximo).

▲ ADVERTENCIA

- Utilice únicamente líquido de frenos nuevo que haya sido almacenado en un recipiente sellado. No utilice líquido de frenos que haya sido usado o se haya usado ya que el líquido de frenos absorbe la humedad y reduce el rendimiento de frenado.
- El líquido de frenos es muy tóxico y debe almacenarse en un recipiente sellado para evitar el contacto con los niños. En caso de ingestión accidental, busque atención médica inmediata.

INSPECCIÓN Y MANTENIMIENTO

▲ ADVERTENCIA

- No almacene líquido de frenos en envases vacíos de alimentos, botellas o cualquier otro recipiente no original de líquido de frenos; de lo contrario, el líquido de frenos puede confundirse con alimentos y provocar accidentes por envenenamiento.
- Es normal que el nivel del líquido de frenos descienda ligeramente debido al ajuste automático provocado por el desgaste de las pastillas de freno durante el uso del vehículo. Sin embargo, si el nivel del líquido desciende en un corto período de tiempo, cae por debajo de la marca «MÍN.» o requiere rellenado frecuente, indica un fallo en el sistema de frenos.

▲ PRECAUCIÓN

- Se recomienda acudir a un Distribuidor Autorizado para el reemplazo del líquido de frenos.
- El líquido de frenos puede dañar la superficie de la pintura. No pulverice líquido de frenos sobre la superficie pintada. Si se pulveriza líquido de frenos sobre la superficie pintada, límpiela inmediatamente con agua.
- El líquido de frenos es higroscópico y absorbe constantemente humedad del aire circundante durante su uso. Si el contenido de agua del líquido de frenos es demasiado alto, corroerá el sistema de frenos y también reducirá en gran medida el punto de ebullición del líquido de frenos. Durante el frenado de emergencia, puede producirse resistencia al gas, lo que deteriora el efecto de frenado. Por lo tanto, el líquido de frenos debe reemplazarse regularmente.
- El líquido de frenos debe reemplazarse cada 2 años o 40,000 km (24,855 millas).
- Los residuos de líquido de frenos deben eliminarse de conformidad con las leyes y normativas de protección ambiental de su localidad. No lo vierta directamente en vertedero, alcantarillas o en el suelo.

INSPECCIÓN DE LA PRESIÓN DE NEUMÁTICOS Y LA PROFUNDIDAD DEL DIBUJO

Por su seguridad al volante, por favor haga revisar sus neumáticos con regularidad.

- Con los neumáticos fríos (al menos 3 horas de estacionamiento), compruebe si la presión de neumáticos cumple los requisitos para este vehículo.
- Compruebe la banda de rodadura en busca de cortes, abultamientos, grietas, desgaste excesivo u otros daños.

INSPECCIÓN Y MANTENIMIENTO

▲ ADVERTENCIA

- No almacene líquido de frenos en envases vacíos de alimentos, botellas o cualquier otro recipiente no original de líquido de frenos; de lo contrario, el líquido de frenos puede confundirse con alimentos y provocar accidentes por envenenamiento.
- Es normal que el nivel del líquido de frenos descienda ligeramente debido al ajuste automático provocado por el desgaste de las pastillas de freno durante el uso del vehículo. Sin embargo, si el nivel del líquido desciende en un corto período de tiempo, cae por debajo de la marca «MÍN.» o requiere rellenado frecuente, indica un fallo en el sistema de frenos.

LIMPIEZA Y REEMPLAZO DE FILTROS

El vehículo está equipado con elementos filtrantes de aire, como el de filtro de A/C, filtros de aceite, filtros de cartucho de carbón activado y otros. Los filtros funcionan para filtrar gases o líquidos. Por favor, limpie o reemplace el filtro regularmente, según se indica en la tabla de intervalos de mantenimiento en su Póliza de Garantía. Si el filtro está demasiado sucio o obstruido, afectará el funcionamiento normal del sistema correspondiente.

▲ PRECAUCIÓN

- Debido a que la capa de fibra en la parte trasera del elemento del filtro del aire acondicionado no se puede limpiar con una pistola de aire, no puede limpiarse a fondo; una vez que se ensucia, debe reemplazarse de inmediato.
- Debido al material especial del elemento del filtro del A/C, no debe entrar en contacto con la humedad y no se puede limpiar con agua. Lavarlo con agua hará que el polvo se aglutine, formando una masa similar a un pastel, lo que provoca una reducción del flujo de aire del A/C o incluso una completa obstrucción del flujo de aire.

NOTA: Si necesita reemplazar el filtro de aire, póngase en contacto con un Distribuidor Autorizado.

INSPECCIONES DESPUÉS DE ARRANCAR EL VEHÍCULO

INSPECCIÓN DEL FUNCIONAMIENTO DEL MÓDULO DE INSTRUMENTOS

Inspeccione si las luces y la pantalla del módulo de instrumentos funcionan con normalidad.

INSPECCIÓN Y MANTENIMIENTO

INSPECCIÓN DEL CLAXON

Compruebe si el claxon y el indicador acústico funcionan con normalidad.

INSPECCIÓN DE LAS LUCES

Compruebe que las luces delanteras, las luces de freno, los intermitentes y otros equipos de iluminación funcionen y estén bien fijados, y compruebe que la altura de iluminación del faro sea normal y apropiada.

INSPECCIÓN DEL LIMPIAPARABRISAS Y EL ROCIADOR DEL LAVAPARABRISAS

Compruebe si el limpiaparabrisas funciona correctamente y asegúrese de que la pluma del limpiaparabrisas no deja arañazos o rayones después de limpiar; en caso contrario, sustitúyala inmediatamente.

Compruebe que el rociador/aspersor del lavaparabrisas funciona correctamente y pulveriza el líquido lavaparabrisas adecuadamente.

INSPECCIÓN DEL VOLANTE

Compruebe si los botones multifunción del volante funcionan correctamente y si la superficie del volante presenta algún daño.

INSPECCIÓN EN LA OPERACIÓN DEL VEHÍCULO

INSPECCIÓN DEL SISTEMA DE FRENOS

Compruebe que el pedal de freno realice un recorrido libre de obstrucciones para asegurarse de que, cuando el pedal de freno sea pisado a fondo, haya un espacio libre adecuado por debajo, y asegúrese de que la alfombra y/o tapetes no impidan el funcionamiento del pedal de freno.

Compruebe si el sistema de frenos funciona correctamente y si hay algún ruido anormal procedente del disco de freno y de la pastilla de freno al frenar.

Compruebe el correcto funcionamiento del freno de estacionamiento.

INSPECCIÓN DEL SISTEMA DE DIRECCIÓN

Compruebe si la dirección responde con normalidad, si el recorrido libre del volante es excesivo, si la dirección está dura o si hay ruidos anormales.

INSPECCIÓN Y MANTENIMIENTO

MANTENIMIENTO DEL VEHÍCULO

INSTRUCCIONES DE MANTENIMIENTO

Para garantizar un buen rendimiento del vehículo, es necesario realizar el mantenimiento del vehículo durante su uso:

· El mantenimiento se divide en mantenimiento periódico y mantenimiento rutinario. El mantenimiento periódico lo realiza el Distribuidor Autorizado, y el mantenimiento rutinario lo realiza principalmente el conductor/propietario del vehículo.

· Al realizar cualquier operación de mantenimiento o inspección, siga siempre procedimientos operativos seguros. Un funcionamiento incorrecto puede causar fallos o daños en las funciones del vehículo, o incluso un accidente.

El mantenimiento periódico y puntual del vehículo es una parte esencial de su uso. Consulte la información contenida en este capítulo y la tabla de intervalos de mantenimiento en su Póliza de Garantía para conocer los intervalos de kilometraje o de tiempo y las operaciones de mantenimiento a realizar. También puede visitar al Distribuidor Autorizado para realizar el mantenimiento periódico puntual según el recordatorio de kilometraje de mantenimiento en la pantalla de infotainment (si así aplica) y reinicializar el recordatorio de kilometraje de mantenimiento.

Antes de cada conducción debe realizarse una comprobación rutinaria de mantenimiento. El mantenimiento rutinario es responsabilidad del conductor y puede ser realizado por él mismo. Si es necesario, póngase en contacto con el Distribuidor Autorizado.

▲ PRECAUCIÓN

Si no se realiza el mantenimiento periódico del vehículo a tiempo, se reducirán las prestaciones del vehículo, se producirán daños en el mismo y se perderá el derecho a presentar una reclamación de garantía.

PREVENCIÓN DE LA CORROSIÓN

ESTACIONAMIENTO DEL VEHÍCULO

Estacione el vehículo en un entorno bien ventilado siempre que sea posible. No estacione el vehículo durante largos periodos de tiempo en lugares húmedos, fríos, calurosos o herméticos.

DAÑOS EN LA PINTURA

Los pequeños daños en la pintura, como arañazos, rozaduras o magulladuras, deben repararse inmediatamente contactando con un Distribuidor Autorizado para evitar la corrosión del metal.

INSPECCIÓN Y MANTENIMIENTO

SALPICADERAS DE LA RUEDA

Al conducir por caminos con sales contra la nieve/hielo o caminos de grava, las salpicaderas pueden proteger eficazmente su vehículo y garantizar la seguridad del vehículo que circula detrás de usted. Cuanto mayor sea el tamaño de la salpicadera y más cerca esté del camino, mejor será la protección para el vehículo que circula detrás. Si necesita instalar salpicaderas o loderas extendidas, le recomendamos que contacte a su Distribuidor Autorizado para consultar la disponibilidad de dicho accesorio.

NOTAS SOBRE LOS ELEMENTOS DE MANTENIMIENTO RUTINARIO

Cuando los conductores realicen el mantenimiento rutinario del vehículo, siempre presten atención a la seguridad y sigan procedimientos operativos seguros para evitar lesiones personales o daños al vehículo. Si tiene alguna duda sobre el mantenimiento o la reparación de su vehículo, le recomendamos que se ponga en contacto con un Distribuidor Autorizado.

▲ ADVERTENCIA

- Cuando realice el mantenimiento rutinario del vehículo, estacione el vehículo en una zona segura, sobre una superficie nivelada, y accione el freno de estacionamiento electrónico (EPB). No realice el mantenimiento rutinario del vehículo en zonas con tráfico intenso de vehículos, tráfico peatonal intenso, zonas inflamables explosivas u otras zonas inseguras, ni en rampas.
- Al realizar el mantenimiento rutinario del vehículo, no debe llevar ropa suelta, recójase el pelo largo, quítese las joyas como pulseras y relojes, use guantes y tome las medidas de protección adecuadas.
- Durante la inspección rutinaria o el mantenimiento periódico, retire inmediatamente los objetos extraños del compartimiento del motor delantero y no deje objetos inflamables ni herramientas, como guantes o trapos, en el compartimiento del motor delantero.
- No desconecte ni conecte los cables de la batería ni los enchufes de otros componentes eléctricos con el vehículo encendido.
- Está terminantemente prohibido acercarse a objetos con chispas o llamar a la batería.
- Evite el contacto de aceite u otros fluidos directamente con la piel.

LIMPIEZA DE LA CARROCERÍA

Lavar el vehículo con frecuencia ayuda a proteger el aspecto del vehículo. Limpie el vehículo usando un método normal de lavado de coches.

INSPECCIÓN Y MANTENIMIENTO

Las siguientes condiciones provocarán la descamación de la capa de pintura o la corrosión de la carrocería y las piezas, y el vehículo debe lavarse inmediatamente:

- Después de viajar por la costa durante un rato.
- Después de conducir durante un tiempo por caminos cubiertos de alquitrán de hulla, resina, excrementos de pájaros e insectos muertos.
- Después de conducir durante un periodo de tiempo en zonas que contengan grandes cantidades de hollín, cenizas de carbón, polvo, limaduras de hierro o productos químicos.
- Cuando el vehículo esté visiblemente sucio de polvo y lodo/barro.

LAVADO DE COCHES A MANO

A la sombra, espere a que el vehículo se enfríe lo suficiente antes de lavar el vehículo.

1. Utilice una manguera para lavar toda la suciedad suelta, todo el lodo/barro o la sal del camino y acumulaciones de la parte inferior del vehículo y de las rodaduras de las ruedas.
2. Empape una esponja con detergente para lavado de coches y pásela suavemente para eliminar la suciedad.
3. Limpie los neumáticos con la esponja y el cepillo especiales utilizados para limpiar neumáticos.
4. Enjuague a fondo el vehículo.
5. Para evitar manchas de agua en la carrocería, la carrocería debe secarse con una toalla especial que absorba el agua. No frote ni presione con fuerza, ya que esto podría dañar la pintura.

▲ ADVERTENCIA

- Al limpiar el chasis, tenga cuidado de no cortarse/lesionarse los dedos.
- No lave el vehículo mientras está cargando la batería.
- No instale dispositivos de alta tensión en la parte inferior del vehículo para evitar incidentes de descarga eléctrica o daños al vehículo.

▲ PRECAUCIÓN

- Utilice limpiadores y acondicionadores especializados al lavar y encerar su coche, preste atención a la fecha de caducidad antes de usarlos y al terminar, asegúrese de guardarlos fuera del alcance de los niños.
- No lave el vehículo bajo la luz directa del sol, ya que existe el riesgo de dañar la pintura.
- Cuando lave su vehículo en invierno, si utiliza una manguera para enjuagarlo, asegúrese de que el chorro no se dirija a las manijas exteriores de las puertas, los puertos de carga y las costuras de las puertas ya que, de lo contrario, estas zonas podrían congelarse.

INSPECCIÓN Y MANTENIMIENTO

▲ PRECAUCIÓN

- No utilice esponjas ásperas ni limpiadores corrosivos para limpiar el vehículo y evitar dañar la pintura.
- La temperatura del agua de lavado no debe superar los 60 °C.
- La cubierta del puerto de carga debe permanecer cerrada durante el lavado del vehículo para evitar daños en el vehículo.
- Una presión de agua demasiado alta durante un lavado del coche a alta presión puede dañar la pintura.
- No vierta agua en el compartimiento del motor delantero para evitar cortocircuitos en las piezas eléctricas.
- No utilice detergentes para ropa altamente alcalinos, agua jabonosa, detergentes desengrasantes ni sustancias orgánicas (gasolina, queroseno, aceites volátiles o disolventes fuertes).
- No limpie en seco los faros del vehículo ni utilice limpiadores abrasivos para limpiarlos, para evitar rayarlos.
- No encere la superficie de los faros del vehículo para evitar dañarlos. Los limpiadores que contengan alcohol o limpiadores orgánicos (por ejemplo, removedores de adhesivo, limpiadores de alquitrán, recubrimientos, detergentes espumosos, limpiadores de polvo de hierro para pintura, detergentes para cristales, disolventes, agentes descongelantes, agentes para el tratamiento de superficies de pintura, etc.) pueden dañar los faros del vehículo y provocar grietas. Proteja los faros del vehículo cuando realice operaciones de lavado o recubrimiento de la carrocería del vehículo.
- No frote la carrocería con productos de limpieza que contengan abrasivos.
- Las piezas metálicas chapadas deben protegerse encerándolas periódicamente.

LAVADO DE COCHES AUTOMÁTICO

Cuando lave un vehículo en una estación de lavado automático, tenga en cuenta que ciertos tipos de cepillos, el agua de enjuague sin filtrar o el ciclo de enjuague programado de la máquina pueden rayar la superficie de la pintura. Los arañazos en la superficie de la pintura reducirán la durabilidad y el brillo del acabado de la pintura, especialmente en vehículos de color oscuro.

Lo mejor es consultar con el personal de la estación de lavado antes de lavar su vehículo para elegir el procedimiento de lavado más seguro para la superficie de la pintura.

▲ PRECAUCIÓN

Los vehículos deben lavarse en un autolavado profesional, donde eviten que las aguas residuales que contienen aceite se viertan directamente al alcantarillado y contaminen el medio ambiente.

INSPECCIÓN Y MANTENIMIENTO

ENCERADO DE VEHÍCULOS

Para mantener su vehículo pulido y brillante como nuevo, recomendamos pulir y encerar la carrocería una vez al mes o cuando la superficie de la carrocería no repela bien el agua.

- Antes de encerar, lave y seque siempre la carrocería, incluso si utiliza una combinación sintética de limpiador y cera.
- Utiliza pulidores y ceras de alta calidad. Si el pulidor de la carrocería está muy desgastado, utilice un pulidor limpiador para vehículo distinto de la cera para vehículo. Siga atentamente las instrucciones y precauciones del fabricante. La superficie cromada debe pulirse y encerarse igual que la superficie pintada.
- Cuando la superficie de la carrocería entra en contacto prolongado con el agua y esta no forma gotas, sino que permanece adherida a la superficie de la carrocería, el vehículo debe volver a encerarse.

▲ PRECAUCIÓN

Al encerar y acondicionar, evite las pulir o encerar las cubiertas del sistema radar del vehículo.

MANTENIMIENTO DE LA PINTURA

A continuación, le indicamos algunos aspectos que debe tener en cuenta a la hora de cuidar la superficie pintada de su vehículo:

- Enjuague inmediatamente después de la lluvia. Las manchas de lluvia en la carrocería se reducirán gradualmente después de la lluvia, haciendo que la concentración de sustancias ácidas en el agua de lluvia aumente gradualmente. Si las manchas de lluvia no se enjuagan con agua limpia de forma inmediata, con el tiempo dañarán la pintura.
- Cuando lave el coche, utilice un limpiador especial y agua corriente neutra. No utilice detergente para ropa altamente alcalino, agua jabonosa ni detergente líquido, para evitar que se elimine el aceite de la pintura y se acelere su envejecimiento. Si lava el coche en un túnel de lavado, debe recordar al personal que no utilice limpiadores que eliminen la cera para evitar dañar la superficie de la pintura. En particular los vehículos que circulen por zonas costeras o muy contaminadas deben lavarse una vez al día.
- Frote el vehículo con un paño limpio y suave o una esponja para evitar que se mezclen virutas metálicas y partículas de arena. No utilice un paño seco, una toalla seca ni una esponja seca para limpiar el vehículo, para evitar dejar arañazos. Al limpiar, limpie suavemente de arriba hacia abajo en la dirección del flujo de agua; no limpie en círculos ni horizontalmente.
- En algunos casos particulares las manchas son altamente corrosivas (como asfalto, excrementos de pájaros, insectos, etc.), y deben eliminarse rápidamente. En este sentido, debe limpiarse con un limpiador especial, y no debe utilizarse una cuchilla para raspar ni eliminar con gasolina, para no dañar la superficie de la pintura.

INSPECCIÓN Y MANTENIMIENTO

- No toque la pintura de la carrocería con las manos sucias manchadas de aceite ni utilice trapos manchados de aceite para limpiar la superficie de la pintura. No coloque sobre la carrocería herramientas manchadas de aceite o trapos que contengan disolvente orgánico para evitar reacciones químicas.
- Si la superficie de la pintura no presenta arañazos profundos o evidentes, no es excesivamente prioritario repintar, evitando así la falta de coincidencia de color o una mala adherencia de la pintura.
- Evite impactos fuertes, golpes y arañazos en la película de pintura de la carrocería. Si encuentra algún rayón, abolladura o desconchamiento/desprendimiento de la pintura, debe repararla a tiempo, y se recomienda acudir a su Distribuidor Autorizado para su reparación.
- Las piezas metálicas deben encerarse regularmente para su protección.
- Para limpiar los embellecedores de la carrocería, utilice un detergente de buena calidad. Al aplicar la cera, no frote con demasiada fuerza para evitar que penetre en la pintura.
- Encere la superficie de la pintura de forma irregular para su protección y se recomienda un mantenimiento regular (una vez cada trimestre) en el Distribuidor Autorizado para restaurar rápidamente el brillo de la superficie de la pintura de la carrocería.

LIMPIEZA Y MANTENIMIENTO DE LAS PIEZAS PLÁSTICAS EXTERNAS

Suelen limpiarse con agua y un paño suave o un cepillo suave. Si no se puede limpiar a fondo, utilice un limpiador especial para piezas de plástico.

LIMPIAR LOS CRISTALES

Limpie el cristal de la ventana, los espejos retrovisores interiores y exteriores, la cámara y la pantalla con un detergente para cristales a base de alcohol, y luego seque las superficies con un paño limpio y suave.

Después de cuidar la superficie de la carrocería, la cera que queda en el cristal debe eliminarse con un limpiador especial y un paño de limpieza para evitar rayar la escobilla del limpiaparabrisas delantero.

Si hay nieve, utilice un rascador de plástico para eliminar la nieve de las ventanas y los espejos retrovisores.

Si hay hielo en el cristal de la ventana, puede utilizar un spray descongelante para eliminar la acumulación de hielo, o puede utilizar un rascador descongelante, pero debe tener especial cuidado para no dañar las piezas, y también debe rasar en la misma dirección cuando lo utilice.

INSPECCIÓN Y MANTENIMIENTO

▲ PRECAUCIÓN

- Al utilizar un raspador de hielo, está terminantemente prohibido raspar en direcciones opuestas.
- No utilice agua tibia o caliente para eliminar el hielo o la nieve del parabrisas y los retrovisores, ya que esto puede causar que el cristal se rompa.
- Si hay residuos de goma, grasa y sustancias de silicona en el cristal, deben eliminarse con un limpiador especial para ventanas o un limpiador de silicona.
- No utilice sólo el limpiaparabrisas para limpiar la nieve acumulada, puede dañarlo.
- Al limpiar el interior del parabrisas, tenga cuidado de no rozar ni dañar el cable calefactor ni los conectores.

LIMPIEZA DEL INTERIOR

Al limpiar el interior del vehículo, lea primero los siguientes consejos.

▲ ADVERTENCIA

- No permita que los componentes de las bolsas de aire o los cables del vehículo se mojen, ya que esto puede causar que la bolsa de aire no se despliegue o que se despliegue accidentalmente, lo que podría provocar lesiones graves o incluso poner en peligro la vida.
- No utilice cera para pulir ni limpiadores para pulir. De lo contrario, el panel de instrumentos podría reflejarse en el parabrisas, obstruyendo la visión del conductor y causando lesiones graves o incluso poniendo en peligro la vida.

▲ PRECAUCIÓN

- No derrame líquidos, como detergentes, al interior del vehículo, ya que esto puede causar fallos en las piezas eléctricas debido a la humedad. Si se produce un derrame accidental, todos los líquidos derramados deben limpiarse rápidamente.
- Si necesita utilizar un limpiador, lea atentamente las instrucciones del limpiador y sígala estrictamente. Evite utilizar sustancias orgánicas (disolventes, queroseno, alcohol, gasolina, etc.) o soluciones ácidas y alcalinas, ya que estos productos químicos causarían que la superficie se decolore, manche o descascarille.
- Ciertas prendas de color fabricadas con materiales específicos (como los pantalones de mezclilla oscuros y las prendas de piel de oveja) pueden manchar el tejido interior. Si esto ocurre, asegúrese de limpiar y tratar el tejido en estas zonas lo antes posible.
- No rocíe detergente directamente sobre los componentes con botones eléctricos y las unidades de control. Deben limpiarse con un paño suave humedecido en detergente.

INSPECCIÓN Y MANTENIMIENTO

▲ PRECAUCIÓN

- Los objetos afilados pueden desgarrar y dañar el acabado de la tela.
- No utilice productos de limpieza a base de disolventes para limpiar el panel de instrumentos, la cubierta embellecedora de las bolsas de aire o los productos de cuero.
- No derrame agua dentro del vehículo para evitar cortocircuitos en las piezas eléctricas.

LIMPIEZA DEL TABLERO DE INSTRUMENTOS Y OTROS ELEMENTOS INTERIORES

Para limpiar el panel/tablero de instrumentos y otros embellecedores interiores, tenga en cuenta las siguientes precauciones:

- Para limpiar el panel de instrumentos, se debe humedecer un paño limpio y suave en agua tibia y limpiar el polvo con cuidado.
- No utilice cuchillas ni otros objetos afilados para limpiar la suciedad de las superficies interiores.
- No utilice un cepillo de cerdas duras; podría dañar las superficies interiores del vehículo.
- No utilice fuerza excesiva ni presione con fuerza al limpiar. Si se aplica demasiada fuerza, no solo se eliminará la suciedad, sino que también se dañará el interior.
- Procure utilizar un jabón suave y neutro y evite el uso de detergentes fuertes o jabones desengrasantes.
- No moje el interior al limpiarlo.

CUIDADO DEL CUERO SINTÉTICO

Mantenimiento diario

Para mantener la mejor apariencia y prolongar la vida útil, se puede realizar una limpieza periódica de la superficie. Frotar ligeramente con un cepillo de terciopelo restaurará el brillo, luego aspire y limpie suavemente con un paño blanco seco o húmedo.

Manchas de polvo

Utilice inmediatamente una aspiradora, o un rodillo quitapelusas para eliminar las manchas de polvo.

Mancha líquida de color claro

Con un paño blanco húmedo y escurrido, limpie la mancha con movimientos circulares durante aproximadamente 2 minutos. Repita los pasos anteriores con un nuevo paño de limpieza hasta que la mancha se desvanezca y desaparezca. Después de limpiarla, utilice un paño blanco suave para secar suavemente el agua o deje que se seque de forma natural con el aire. Evite utilizar un secador de pelo para acelerar el secado.

INSPECCIÓN Y MANTENIMIENTO

Mancha líquida de color oscuro

En caso de manchas oscuras de aceite, sopa, refresco, café, barro/lodo, etc., utilice primero un paño blanco húmedo y escurrido para limpiar las manchas durante 2 minutos; a continuación, humedezca el paño con limpiador o con jabón y agua, y limpie suavemente las manchas durante 2 minutos; en caso de manchas persistentes, humedezca el paño con una solución de etanol (concentración del 50%~75%) y limpie rápida y suavemente; por último, utilice un paño seco para limpiar durante 1 minuto.

Repita los pasos anteriores 3 veces y, si aún no queda completamente limpio, no intente frotar con fuerza ni con frecuencia.

Protección contra el sol

La exposición prolongada a la luz solar puede decolorar y desteñir el asiento; intente estacionarse en una zona sombreada o utilice una sombra parasol para proteger el asiento.

Prevención de la contaminación

Evite comer sobre el asiento para evitar que los restos de comida y las manchas contaminen el asiento. Si necesita comer en el coche, puede utilizar una cubierta o bolsa de plástico para proteger el asiento.

Mantenerse alejado de fuentes de calor

No coloque tazas o contenedores de agua hirviendo sin un aislamiento correcto sobre las superficies de cuero.

No utilice un secador de pelo para soplar aire caliente cerca de las superficies de cuero.

Evitar el contacto con objetos afilados

Procure evitar que el asiento entre en contacto con objetos duros o afilados, como llaves, herramientas de reparación u objetos puntiagudos, para prevenir arañazos.

Evitar el uso de limpiadores químicos

Debe utilizarse un limpiador alcalino débil, y debe evitarse el uso de limpiadores químicos y disolventes para no dañar el cuero. Si caen gotas de bloqueador solar, productos para el cuidado de la piel o aceites corporales, límpielos rápidamente.

Mantenga el interior del coche seco

Si la humedad dentro del coche es demasiado alta en un día lluvioso, encienda el aire acondicionado para deshumidificar o ventile el coche para refrescarlo. No coloque paños húmedos ni objetos similares sobre las superficies de cuero.

LIMPIAR INTERRUPTORES

Al limpiar el interruptor, utilice un cepillo pequeño de cerdas suaves para eliminar el polvo de los botones e interruptores.

INSPECCIÓN Y MANTENIMIENTO

LIMPIAR EL CINTURÓN DE SEGURIDAD

Para limpiar el cinturón de seguridad, utilice una esponja o un paño suave humedecido con agua jabonosa neutra o agua tibia. Compruebe regularmente el cinturón de seguridad para detectar desgaste excesivo o arañazos.

▲ PRECAUCIÓN

- Debe esperar hasta que el cinturón de seguridad esté completamente seco antes de volver a enrollar el cinturón de seguridad; de lo contrario, se producirá daño en el carrete de inercia del cinturón de seguridad.
- No utilice cloro/lejía en polvo, tintes ni solventes de limpieza; dichos productos pueden reducir la durabilidad del cinturón de seguridad.

LIMPIAR LAS ALFOMBRAS Y TAPETES (SI ASÍ ESTÁ EQUIPADO)

Limpie las alfombras y tapetes del modo siguiente:

- Para limpiar las alfombras y tapetes debe utilizarse un limpiador de espuma de alta calidad.
- En primer lugar, utilice un limpiador para eliminar todo el polvo posible y, a continuación, friegue o talle la alfombrilla con movimientos circulares con una esponja o un cepillo empapados en espuma.
- No utilice agua, ya que puede empapar la alfombra/tapete y causar la corrosión de la carrocería; mantenga la alfombra y tapetes secos.

MANTENIMIENTO DE TIRAS DE SELLADO y EMPAQUES

Las tiras de sellado y empaques del vehículo desempeñan una función de aislamiento gracias a las propiedades del caucho. Las tiras de sellado del coche necesitan un mantenimiento regular con un agente de mantenimiento de caucho, que podrá mantener la elasticidad de las bandas de aislamiento durante mucho tiempo.

NEUMÁTICOS/LLANTAS

Para conducir el vehículo con seguridad, el tipo y el tamaño de los neumáticos deben coincidir con el modelo de su vehículo, y todos los neumáticos deben tener un buen dibujo y una presión de neumáticos estándar.

PRESIÓN DE NEUMÁTICOS

Mantener una presión de neumáticos adecuada puede mejorar la maniobrabilidad del vehículo y la comodidad de la conducción, y es beneficioso para prolongar la vida útil de la banda de rodadura de los neumáticos.

INSPECCIÓN Y MANTENIMIENTO

▲ PRECAUCIÓN

- El uso de neumáticos con una presión insuficiente puede provocar un desgaste irregular de los mismos y afectar a la maniobrabilidad del vehículo y al consumo de potencia, además de aumentar la probabilidad de fugas de aire por sobrecalentamiento, lo que en casos graves puede provocar la pérdida de control del vehículo.
- Utilizar neumáticos con una presión de neumáticos demasiado alta reducirá el confort del vehículo, y también es más probable que se dañen a causa de las irregularidades de la superficie del camino. En casos graves, existe el riesgo de reventar el neu, lo que pone en grave peligro la seguridad del vehículo; además, provocará un desgaste desigual de los neumáticos, afectando a su vida útil.

DESGASTE DE NEUMÁTICOS

Cada vez que compruebe la presión de neumáticos, también debe revisar los neumáticos en busca de daños externos, pinchazos por objetos extraños y su desgaste. El reemplazo de neumáticos es necesario en las siguientes condiciones:

- Daños y abultamientos en la banda de rodadura o en el flanco. Si se encuentra alguna de estas condiciones, el neumático debe reemplazarse.
- Arañazos, grietas o rupturas en el flanco del neumático. Si la tela o los cables del neumático son visibles, el neumático debe reemplazarse.
- Desgaste excesivo de la banda de rodadura.

Marca de desgaste

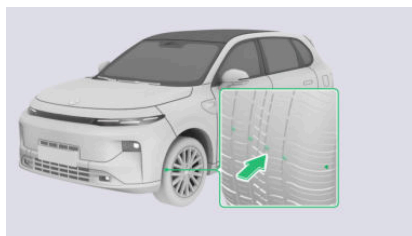

Los neumáticos están equipados con marcas de desgaste. El dibujo triangular en el hombro del neumático se utiliza para indicar la posición de la marca del indicador de desgaste. A través de esta marca puede encontrar el indicador de desgaste del neumático.

La altura de la "marca indicadora de desgaste" en relieve es de 1,6 mm. Si el dibujo de la banda de rodadura está desgastado hasta la superficie de la marca, significa que este neumático ya no es seguro y debe sustituirse inmediatamente.

INSPECCIÓN Y MANTENIMIENTO

CAMBIAR NEUMÁTICO

Los neumáticos originales de este vehículo están seleccionados para maximizar el rendimiento del vehículo, proporcionándole la mejor combinación de maniobrabilidad, confort de conducción y vida útil.

Se recomienda que compre neumáticos originales, consulte a su Distribuidor Autorizado.

La sustitución por neumáticos radiales de diferentes tamaños, rangos de carga, velocidades nominales y presiones máximas de aire en frío (marcadas en el lateral del neumático), o la mezcla de neumáticos radiales y diagonales, reducirá la capacidad de frenado del vehículo, la tracción, adherencia al suelo y la precisión de la dirección.

La instalación de neumáticos inadecuados puede afectar la flexibilidad operativa y la estabilidad del vehículo y puede provocar accidentes que resulten en lesiones o la muerte.

▲ PRECAUCIÓN

- Al reemplazar los neumáticos, cámbielos al menos por pares; no mezcle diferentes tamaños ni tipos de neumáticos.
- No utilice neumáticos de ningún tamaño que no sean los recomendados por Leapmotor.

Rotación de neumáticos

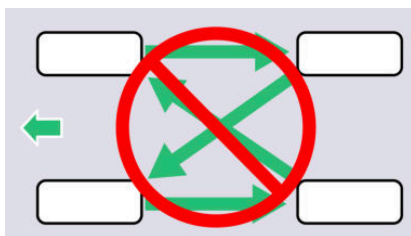

Nunca rote los neumáticos de los ejes delantero y trasero, ya que el tamaño de los neumáticos o ruedas en los ejes delantero y trasero del vehículo es diferente. La rotación de los neumáticos delanteros y traseros puede afectar gravemente las características de conducción y también puede dañar los componentes relacionados circundantes.

DESGASTE DEL FRENO

Este vehículo está equipado con un indicador de desgaste para la pastilla de freno. El indicador de desgaste es una fina placa metálica fijada a las pastillas de freno (balatas). Cuando las pastillas de freno estén desgastadas hasta la posición límite, emitirán un sonido agudo. Este sonido indica que las pastillas de freno (balatas) han alcanzado su vida útil y deben sustituirse. Se recomienda ponerse en contacto con el Distribuidor Autorizado para sustituir las pastillas del freno.

INSPECCIÓN Y MANTENIMIENTO

BATERÍA

PRECAUCIONES PARA EL CONJUNTO DE LA BATERÍA

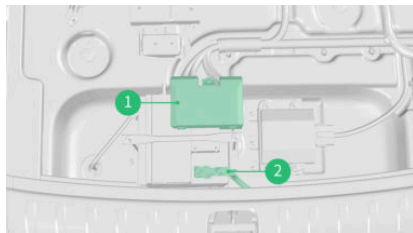

1. Terminal positiva
2. Terminal negativa

La batería se encuentra en área de carga trasera del vehículo. Para acceder a él, abra la compuerta trasera y retire el piso de carga/alfombra del área de carga trasera y el compartimiento de almacenamiento para las herramientas (si así está equipado). Antes de terminar la instalación de una la batería nueva, la placa de presión debe fijarse firmemente, y las abrazaderas de fijación de los postes/terminales de la batería deben estar firmemente sujetas y en buen contacto para evitar chispas y provocar la explosión de la batería.

MANTENIMIENTO DE LA BATERÍA

Para prolongar la vida útil de la batería y mantener el correcto funcionamiento del sistema eléctrico del vehículo, recomendamos:

- Evitar que la batería se sobrecargue o se descargue a niveles críticos durante un período prolongado.
- La batería debe mantenerse alejada de fuentes de calor y llamas directas/abiertas, y debe mantenerse la ventilación durante la carga para evitar quemaduras y lesiones.
- Evitar que la batería se descargue durante un tiempo prolongado con una carga u accesorio de alto consumo.
- Es necesario raspar el óxido y las sales de ácido sulfúrico de las abrazaderas de fijación de la batería y aplicar grasas apropiadas para evitar la oxidación.

▲ ADVERTENCIA

Si el electrolito entra en contacto con los ojos o la piel, enjuague inmediatamente con abundante agua y busque atención médica.

▲ PRECAUCIÓN

- Si la batería está muy descargada (por ejemplo, cuando el vehículo no se utiliza durante mucho tiempo), se recomienda ponerse en contacto con el Distribuidor Autorizado. No reemplace la batería usted mismo.

INSPECCIÓN Y MANTENIMIENTO

▲ PRECAUCIÓN

- Cuando abandone el vehículo, asegúrese de apagar los equipos eléctricos del vehículo, como las luces, el sistema multimedia, etc., y estacione el vehículo en un lugar fresco y seco.
- Cuando el vehículo circule por zonas frías, evite descargar completamente la batería para evitar que el electrolito se congele.
- Compruebe con frecuencia la superficie de la batería y las terminales/bornes positivo y negativo para asegurarse que no estén sueltos ni corroídos.
- Compruebe el estado exterior de la batería para detectar grietas, hinchazones, etc. Si se presentan los fenómenos anteriores, se recomienda contactar al Distribuidor Autorizado para su revisión y reparación lo antes posible.

Al cargar una batería, el hidrógeno producido por la batería es un gas inflamable y explosivo. Por lo tanto, antes de proceder a la carga, debe tenerse en cuenta lo siguiente:

- Al utilizar el cargador para cargar la batería, debe sacar la batería para evitar accidentes.
- Cuando conecte y desconecte los cables del cargador a la batería, asegúrese de que el interruptor de encendido del cargador esté apagado.
- Al reemplazar la batería, debe utilizar una batería del mismo modelo y especificaciones. Se recomienda ponerse en contacto con el distribuidor autorizado para la sustitución.

▲ PRECAUCIÓN

El reciclaje de las baterías debe ser realizado por personal cualificado para evitar la contaminación ambiental y daños al operador.

BATERÍA DE POTENCIA

CARACTERÍSTICAS DE LA BATERÍA DE POTENCIA

La batería de potencia es la fuente de energía del vehículo y puede cargarse y descargarse repetidamente. La batería de potencia se carga a través de una fuente de alimentación externa, y el vehículo también puede recargar la batería de potencia mediante la recuperación de energía al frenar o avanzar por inercia.

NOTA: La batería de potencia se encuentra debajo del chasis de la carrocería. Cuando el vehículo pase por superficies con baches o circule por carreteras irregulares, tenga cuidado para evitar golpes.

Debido a las características electroquímicas de la propia batería y con el fin de proteger la batería de potencia, es normal que existan algunas diferencias en el rendimiento del vehículo en las siguientes condiciones:

INSPECCIÓN Y MANTENIMIENTO

- Con niveles altos de batería, el rendimiento de la batería de potencia en la recuperación de energía del vehículo se debilitará; cuando el nivel de carga de la batería disminuya, mejorará. Durante este período, el rendimiento de la recuperación presenta una fase de transición mejorada.
- La batería de potencia cambiará al modo de carga disminuido cuando se cargue a un nivel alto, el tiempo de carga final se alargará y el tiempo de carga restante estimado dejará de visualizarse.
- Cuando el nivel de la batería de potencia sea $\leq 20\%$, el rendimiento y potencia de todo el vehículo puede verse disminuida.
- Es normal que la capacidad de carga y descarga de la batería de potencia se vea debilitada a temperaturas altas o bajas, y que el tiempo de carga se prolongue. Cuando se conduce a temperaturas extremas, el rendimiento de la potencia puede verse reducido.
- Las baterías de potencia tienen un nivel de batería utilizable reducido a bajas temperaturas, y el nivel de batería utilizable disminuye a medida que la temperatura baja. Los vehículos que cargan con un nivel de batería alto mientras están estacionados en un entorno con baja temperatura, pueden experimentar un aumento rápido hasta el 100 % del nivel de batería. Debe evitarse que los vehículos permanezcan estacionados durante mucho tiempo en un entorno con baja temperatura cuando se encuentren con un nivel bajo de batería.

En condiciones normales, la autonomía de un vehículo se ve afectada por los siguientes factores:

- Hábitos de conducción: por ejemplo, acelerar y desacelerar con frecuencia reduce la autonomía comparado con conducir a velocidad constante, y conducir a alta velocidad reduce la autonomía comparado con conducir a baja velocidad.
- Estado de los caminos: Si el camino está lleno de baches o tiene una pendiente larga, el alcance será menor que en un camino llano y seco.
- Temperatura: El alcance será menor en entornos con baja temperatura que en entornos con temperatura normal.
- El uso de equipos eléctricos, como el aire acondicionado encendido con el vehículo en marcha, resultará en una autonomía menor que cuando el aire acondicionado está apagado.

Durante la carga de CC a baja temperatura, el sistema de control de temperatura puede mejorar significativamente la capacidad de carga en frío de la batería y aumentar el rendimiento de carga del vehículo.

Durante la carga de CA de baja potencia a baja temperatura, limitada por la potencia de carga, el calor generado por la batería es muy bajo. Para mejorar el nivel de la batería durante la carga, en este momento se activará el calentamiento de la batería. El consumo de energía de calefacción aumentará en comparación con la carga de CC, y el tiempo de carga también aumentará. Se trata de un rendimiento normal de la carga en un entorno con baja temperatura.

INSPECCIÓN Y MANTENIMIENTO

Para mejorar la experiencia en el coche, se recomienda cargar la batería inmediatamente después de su uso, cuando la temperatura de la batería es relativamente alta, lo que puede mejorar el rendimiento de la carga. Si la temperatura de la batería es baja, la batería puede alcanzar rápidamente el estado de fin de carga para evitar daños en la batería.

Cuando se carga a bajas temperaturas con el aire acondicionado encendido, el rendimiento del sistema de control de temperatura de la batería se verá afectado, lo que también afectará al rendimiento de carga de su coche.

RECOMENDACIONES PARA EL USO DE LA BATERÍA DE POTENCIA

Para prolongar la vida útil de la batería de potencia y mejorar su experiencia con el coche, le recomendamos:

- La temperatura ambiente afectará al rendimiento de la batería de potencia. Se recomienda utilizar el vehículo a una temperatura ambiente de $-10\text{ }^{\circ}\text{C}$ a $40\text{ }^{\circ}\text{C}$ para mantener un buen rendimiento de la batería de potencia y prolongar la vida útil de la batería de potencia.
- Cuando el piloto de advertencia de batería baja de la batería de potencia en el módulo de instrumentos se enciende por primera vez o el nivel de la batería es $\leq 10\%$, para garantizar un kilometraje de conducción suficiente y un buen rendimiento de aceleración, recargue el vehículo antes de que transcurran 72 horas. Si la batería de potencia no se carga durante un período prolongado, la autodescarga de la batería de potencia puede provocar una sobredescarga de la batería, causando daños irreversibles, y el fallo grave resultante y los daños a las piezas del vehículo no estarán cubiertos por la garantía.
- No deje el vehículo durante un período prolongado (más de 15 días) en un ambiente con alta temperatura (por encima de $40\text{ }^{\circ}\text{C}$), ya que esto reducirá la vida útil de la batería de potencia.
- Cuando utilice el vehículo, se recomienda evitar aceleraciones y desaceleraciones rápidas y frecuentes, elegir caminos llanos y secos para conducir y, si es necesario, apagar el aire acondicionado y otros equipos eléctricos de alta potencia o ajustar la temperatura del aire acondicionado para reducir el consumo de energía de los equipos eléctricos de alta potencia y aumentar la autonomía de conducción.
- La carga con un cargador de CA prolongará la vida útil de la batería de potencia.
- Al utilizar el vehículo por primera vez o volver a utilizarlo después de un largo período de estacionamiento, puede haber una desviación entre el nivel de batería mostrado en el módulo de instrumentos y el real, por lo que se recomienda que primero cargue completamente el vehículo una vez.

INSPECCIÓN Y MANTENIMIENTO

- Para mantener la batería de potencia en un estado óptimo, cargue por completo la batería de potencia con un dispositivo de carga periódicamente (se recomienda una carga completa al menos una vez a la semana). Cada 3-6 meses, realice una operación de carga completa (se recomienda priorizar la carga lenta) cuando el nivel de la batería sea bajo ($\leq 5\%$). Cuando el nivel de carga de la batería de potencia es $\leq 10\%$, se recomienda que la posición de la marcha del vehículo esté en Estacionamiento (P), y utilizar el aire acondicionado, el sistema multimedia y otros métodos de descarga para descargar la batería por debajo del 5%.
- En condiciones de trabajo extremas (como aceleración rápida continua, desaceleración rápida, etc.), si la temperatura de la batería de potencia es demasiado alta, la capacidad de descarga de la batería de potencia disminuirá gradualmente, lo cual es un fenómeno normal. Si la temperatura de la batería sigue aumentando y se enciende la luz indicadora de temperatura alta de la batería de potencia, en este momento se recomienda ponerse en contacto con un distribuidor autorizado.
- El calentamiento de la batería es un tipo de calentamiento lento. Cuando se conduce durante un corto período de tiempo, el sistema de control de la temperatura de la batería no es eficaz, y también aumenta el consumo de energía y se reduce la autonomía de conducción. Al conducir durante períodos prolongados, el calor propio de la batería provoca que la temperatura aumente continuamente, y en ese momento la demanda de calefacción de la batería de su coche es baja. La función principal del sistema de control de temperatura de la batería es garantizar un rendimiento de carga a baja temperatura para mejorar su experiencia en el coche.
- Para el estacionamiento a largo plazo, guarde el vehículo en áreas con temperatura adecuada, como garajes subterráneos o almacenamiento a temperatura ambiente, para reducir la pérdida de vida útil de la batería y garantizar el rendimiento del vehículo.
- Cuando el vehículo no esté en uso, debe cerrarlo y apagarlo oportunamente.
- Cuando el nivel de la batería es inferior al 10 %, el tiempo de estacionamiento no debe superar los 3 días.

▲ ADVERTENCIA

- Para evitar lesiones personales, no toque directamente la batería de potencia.
- Si la batería de potencia está dañada y hay una fuga de líquido, no toque el líquido; si entra accidentalmente en contacto con la piel o los ojos, enjuague inmediatamente con abundante agua y busque atención médica de inmediato.
- Si la batería de potencia se incendia, utilice una gran cantidad de agua para enfriar y extinguir el fuego, y no utilice un extintor de polvo seco.

INSPECCIÓN Y MANTENIMIENTO

▲ ADVERTENCIA

- Si la batería de potencia sufre daños mecánicos graves, con la consiguiente exposición de los componentes internos de alta tensión, existe riesgo de combustión violenta y descarga eléctrica, lo que puede provocar lesiones graves o la muerte así como la contaminación del medio ambiente.
- Está prohibido tocar los terminales positivo y negativo de la batería de potencia al mismo tiempo en cualquier momento.
- No rocíe, pise, golpee ni dañe este componente para evitar incendios o explosiones causadas por productos químicos corrosivos.
- El paquete de baterías de potencia es una pieza de alto voltaje, y está estrictamente prohibido abrir o reparar el paquete de baterías de potencia de forma usted mismo.
- No desmonte, mueva ni altere las piezas de la batería de potencia ni su cableado, ya que esto puede causar quemaduras graves o descargas eléctricas y puede resultar en lesiones o la muerte. El cable de conexión naranja es el arnés del cableado de alta tensión. Los usuarios no están autorizados a realizar su propio mantenimiento en el sistema de alta tensión del vehículo. En caso de necesitar mantenimiento, le recomendamos que acuda a un Distribuidor Autorizado para mantenimiento.

▲ PRECAUCIÓN

- Los vehículos deben dejarse estacionados en lugares secos, y debe evitar las zonas húmedas o mojadas.
- Los vehículos deben evitar estar en un ambiente con alta temperatura durante un largo período de tiempo, para no afectar la seguridad ni la vida útil de la batería.
- Para garantizar la seguridad de la batería de potencia, el vehículo debe estacionarse lejos de objetos inflamables y explosivos, lejos de fuentes de fuego y de diversos productos químicos peligrosos.
- El nivel disponible de la batería de potencia disminuirá a medida que aumente el tiempo de uso del vehículo.
- El estacionamiento debe mantenerse alejado de fuentes de calor y evitar la exposición prolongada a la luz solar, de lo contrario se reducirá la vida útil de la batería de potencia.
- Antes de estacionar el vehículo durante un largo periodo de tiempo, asegúrese de que el nivel de la batería esté dentro de un rango relativamente suficiente (50 % - 80 %). El mantenimiento debe realizarse una vez al mes. La operación específica es: cargar completamente la batería de potencia y luego descargarla al 80 %. El incumplimiento de las especificaciones puede provocar una sobredescarga de la batería de potencia, reducir su rendimiento o incluso causarle daños, lo que puede provocar averías graves y daños en los componentes del vehículo, lo que no estará cubierto por la garantía.

INSPECCIÓN Y MANTENIMIENTO

▲ PRECAUCIÓN

- Si el nivel de la batería se descarga al 0 %, asegúrese de cargar el vehículo inmediatamente. En este punto, la velocidad de carga puede ser lenta hasta que el nivel de batería de la batería de potencia alcance el 20 % para restaurar el rendimiento de la batería. Si la batería de potencia no se carga de forma oportuna en un plazo de 24 horas, puede sufrir daños irreversibles, lo que provocará averías graves y daños en las piezas del vehículo, los cuales no estarán cubierto por la garantía. Si no puede cargar el vehículo, póngase en contacto inmediatamente con el Distribuidor Autorizado.

RECICLAJE LA DE BATERÍA DE POTENCIA

Cuando la batería de potencia llegue al final de su vida útil, recíclela de acuerdo con la normativa vigente de su localidad.

▲ ADVERTENCIA

No golpee, mueva ni desmonte la batería de potencia ni su cableado correspondiente por su cuenta para evitar lesiones personales.

▲ PRECAUCIÓN

Por favor, no manipule ni deseche casualmente las baterías de alimentación usadas para evitar causar una grave contaminación al medio ambiente.

FUSIBLES

DESCRIPCIÓN DE FUSIBLES

Los fusibles del vehículo están diseñado para evitar que el cableado se dañe por cortocircuitos o sobrecargas. Estos fusibles están instalados en cuatro cajas de fusibles, a saber, la caja de fusibles del compartimiento delantero, la caja de fusibles positiva de la batería, la caja de fusibles del panel de instrumentos y la caja de fusibles del compartimiento trasero.

Cuando sea necesario comprobar y sustituir fusibles, asegúrese de que el vehículo esté apagado.

VERIFICACIÓN DE FUSIBLES

Si sospecha que un fusible está defectuoso, consulte el diagrama de distribución de las posiciones de los fusibles y utilice unas pinzas para fusibles para extraerlo de la caja de fusibles para su inspección.

INSPECCIÓN Y MANTENIMIENTO

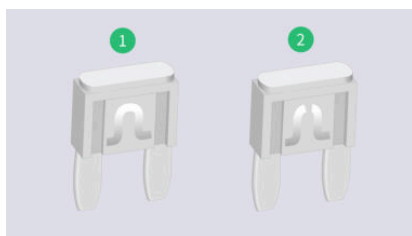

1. Fusible normal
2. Fusible fundido

NOTA:

- Compruebe si el alambre metálico dentro del fusible está fundido. Si está fundido, debe reemplazarse.
- Las pinzas portafusibles están colocadas en la caja de fusibles del portafusibles frontal.

REEMPLAZO DE FUSIBLES

Si no puede determinar si el fusible está fundido, puede sustituir el fusible posiblemente defectuoso por un fusible normal de repuesto.

Si se funde un fusible, debe instalarse un fusible nuevo en la caja de fusibles, y solo deben instalarse fusibles con la misma intensidad de corriente que la que figura en la tapa de la caja de fusibles.

▲ PRECAUCIÓN

- No utilice un fusible superior a la corriente nominal ni coloque ningún otro objeto en lugar del fusible; de lo contrario, causará graves daños al sistema eléctrico y puede provocar un incendio.
- La caja de fusibles debe mantenerse limpia y protegida de la humedad.
- No intente reparar un fusible fundido para continuar usándolo, ya que podría producirse un incendio debido a la sobrecarga del cable.
- Si se sustituye el fusible correcto y sigue fundiéndose después de un corto período de tiempo o las piezas eléctricas no vuelven a funcionar con normalidad, es indicación que el vehículo puede tener un fallo grave en el sistema eléctrico. En este punto, debe ponerse en contacto con un Distribuidor Autorizado.

INSPECCIÓN Y MANTENIMIENTO

CAJA DE FUSIBLES DEL COMPARTIMIENTO FRONTAL

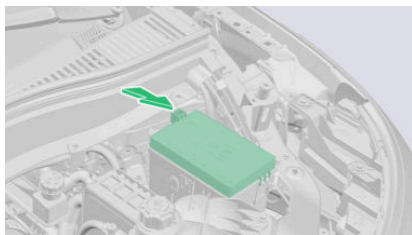

La caja de fusibles del compartimiento frontal está situada en el lado izquierdo del compartimiento frontal. Abra el cofre, presione el pestillo en la dirección de la flecha, abra la tapa de la caja de fusibles en el compartimiento frontal hacia afuera para revisar y sustituir algún fusible.

CAJA DE FUSIBLES DEL PANEL DE INSTRUMENTOS

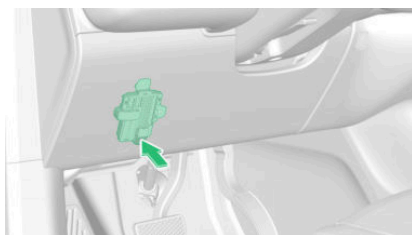

La caja de fusibles del panel de instrumentos se encuentra en el lado del conductor del tablero de instrumentos. Retire la placa de la cubierta inferior izquierda del panel de instrumentos para revisar y sustituir algún fusible.

CAJA DE FUSIBLES EN EL COMPARTIMIENTO TRASERO



La caja de fusibles trasera está situada debajo del del asiento trasero. Retire el cojín inferior del asiento trasero para revisar y sustituir algún fusible.

INSPECCIÓN Y MANTENIMIENTO

CAJA DE FUSIBLES DEL TERMINAL POSITIVO DE LA BATERÍA

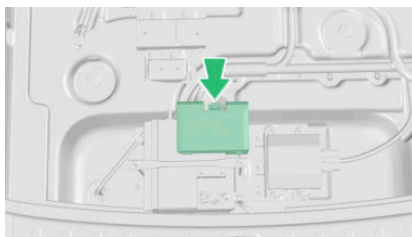

La batería se encuentra en el compartimiento trasero del vehículo. Para acceder a él, abra la compuerta trasera y retire la alfombra del maletero trasero y el compartimiento de almacenamiento para las herramientas adjuntas.

La caja de fusibles positivos de la batería está ubicada en el terminal positivo de la batería. Abra la tapa de la caja de fusibles para inspeccionar y sustituir los fusibles.

INSPECCIÓN Y MANTENIMIENTO

DISTRIBUCIÓN DE LA UBICACIÓN DE FUSIBLES DEL COM- PARTIMENTO FRONTAL

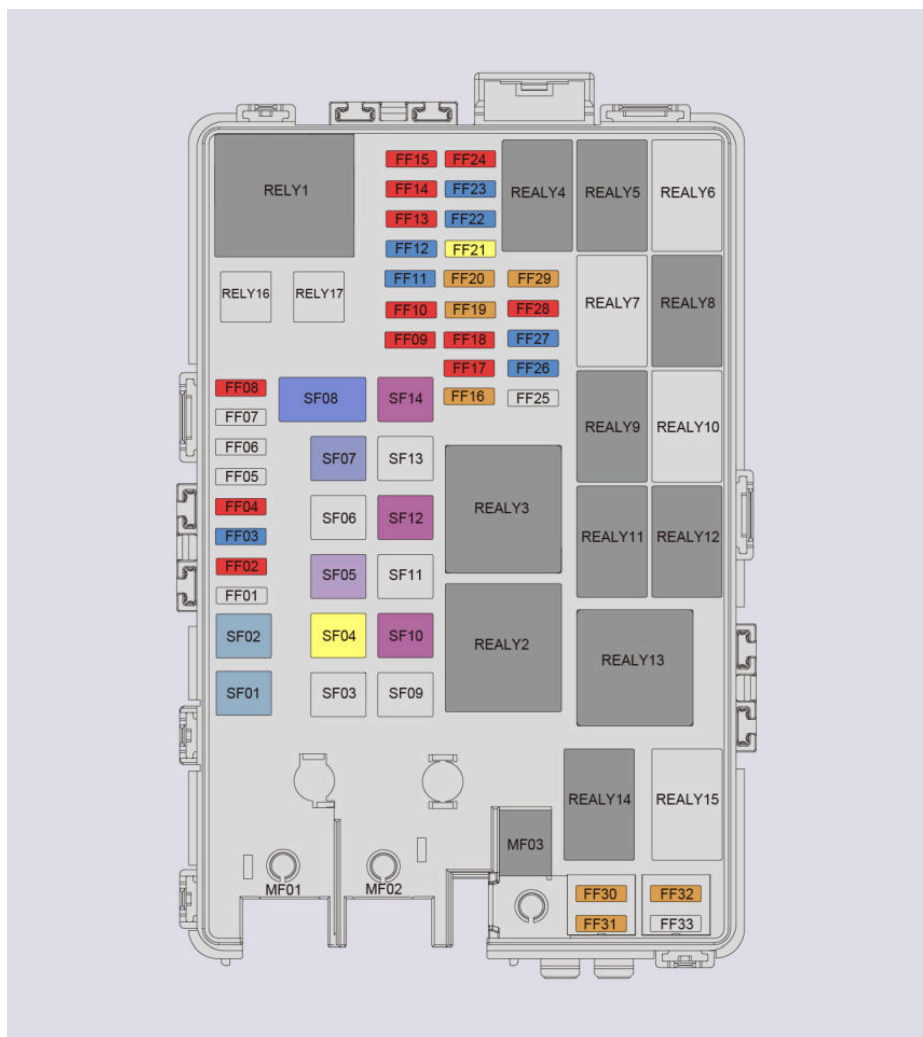

DETALLE DE FUSIBLES

Número de fusible	Especificación de fusible	Nombre de fusible
MF03	100A	Fusible de alimentación del conjunto del ventilador eléctrico

INSPECCIÓN Y MANTENIMIENTO

Número de fusible	Especificación de fusible	Nombre de fusible
SF01	60A	Fusible 1 de alimentación del conjunto del sistema de frenos integrado inteligente
SF02	60A	Fusible 2 de alimentación del conjunto del sistema de frenos integrado inteligente
SF03	—	—
SF04	20A	Fusible de potencia para el conjunto de la bomba de combustible
SF05	25A	Relevador ON2C / Interfaz de bloqueo de alcohol (si así está equipado) / Alimentación de corriente de reserva-delantera / Trasera carga USB / Conjunto del módulo de carga inalámbrica / Conjunto de cámara monocular de visión frontal / Unidad de control integrada multizona (retroalimentación ON2C) fusible de alimentación ON2C
SF06	—	—
SF07	40A	Fusible de alimentación del ventilador del aire acondicionado
SF08	80A	Fusible de alimentación MCU integrado
SF09	—	—
SF10	30A	Relevador ECU / Conjunto ECM (retroalimentación del relevador principal) / Bobina de ignición 1 / Bobina de ignición 2 / Bobina de ignición 3 / Bobina de ignición 4 / Inyector 1 / Inyector 2 / Inyector 3 / Inyector 4 / Válvula de admisión variable / Válvula solenoide del cartucho / Sensor de oxígeno hacia adelante / Válvula de parada del cartucho (válvula CVS) / Válvula FTIV / fusible de alimentación del relevador de la bomba de combustible

INSPECCIÓN Y MANTENIMIENTO

Número de fusible	Especificación de fusible	Nombre de fusible
SF11	—	—
SF12	30A	Relevador ON2B / Conjunto de válvula de expansión / Válvula electrónica de expansión de batería / Conjunto de ventilador electrónico / Válvula de tres vías - extensor de autonomía / Válvula electrónica de tres vías de calefacción / Conjunto de compresor eléctrico / Controlador de gestión térmica / Conjunto de calentador de agua / conjunto de interruptor de luz de freno / Unidad de control integrada multizona (retroalimentación ON2B) / Relevador de descongelación trasero / Relevador del soplador / Fusible de alimentación ON2B de bomba de aceite del motor trasero
SF13	—	—
SF14	30A	Fusible de alimentación izquierdo del desempañador trasero
FF01	—	—
FF02	10A	Conjunto del fusible de alimentación del interruptor de la luz de freno
FF03	15A	Fusible de alimentación de la luz delantera izquierda
FF04	10A	Relevador de la luz antiniebla delantera / Fusible de alimentación de la luz antiniebla delantera izquierda/derecha
FF05	—	—
FF06	—	—
FF07	—	—
FF08	10A	Fusible de alimentación del conjunto ECM
FF09	10A	Fusible 1 de alimentación del conjunto del paquete de batería de tracción

INSPECCIÓN Y MANTENIMIENTO

Número de fusible	Especificación de fusible	Nombre de fusible
FF10	10A	Fusible de alimentación del controlador de gestión térmica
FF11	15A	Fusible del conjunto de bocina de agudos (tweeter) / conjunto de bocina de rango múltiple (woofer)
FF12	15A	Fusible de alimentación de la luz delantera derecha
FF13	10A	Relevador ON3 / Conjunto ACU / Unidad de control integrada multizona (retroalimentación ON3) / MCU integrada / Conjunto del sistema de frenos integrado inteligente fusible de alimentación ON3
FF14	10A	Fusible de alimentación de la unidad de control del generador
FF15	10A	Fusible 2 de alimentación del conjunto del paquete de batería de tracción
FF16	5A	Fusible de alimentación del radar de monitoreo de punto ciego trasero izquierdo / Radar de monitoreo de punto ciego trasero derecho
FF17	10A	Conjunto de válvula de expansión / Válvula electrónica de expansión de batería / Conjunto de ventilador eléctrico / Válvula de tres vías - extensor de rango/autonomía / Fusible de potencia ON2B de válvula electrónica de tres vías calefactada
FF18	10A	Conjunto del compresor eléctrico / Controlador de gestión térmica / Conjunto del calentador de agua / Fusible de alimentación ON2B
FF19	5A	Conjunto del interruptor de la luz de freno / unidad de control integrada multizona (retroalimentación ON2B) / Fusible de alimentación ON2B

INSPECCIÓN Y MANTENIMIENTO

Número de fusible	Especificación de fusible	Nombre de fusible
FF20	5A	Relevador del ventilador / relé de descongelación trasero fusible de alimentación ON2B
FF21	20A	Fusible de alimentación ON2B de la bomba de aceite del motor trasero
FF22	15A	Fusible de alimentación de la bomba de agua del motor delantero
FF23	15A	Fusible de alimentación de la bomba de agua a batería
FF24	10A	Fusible de alimentación del fusible de la bomba de agua de calefacción del A/C
FF25	—	—
FF26	15A	Fusible de alimentación del conjunto ECM (retroalimentación del relevador principal)
FF27	15A	Bobina de ignición 1 / Bobina de ignición 2 / Bobina de ignición 3 / Bobina de ignición 4 fusible de alimentación
FF28	10A	Fusible de alimentación / Inyector 1 / Inyector 2 / Inyector 3 / Inyector 4
FF29	5A	Válvula de admisión variable / válvula solenoide del del cartucho / Sensor de oxígeno delantero / Válvula de parada del cartucho (válvula CVS) / válvula FTIV / fusible de alimentación del relevador de la bomba de combustible
FF30	5A	Fusible de alimentación ON3 del MCU integrado
FF31	5A	Conjunto del sistema de frenos integrado inteligente fusible de alimentación ON3
FF32	5A	Fusible de alimentación ON2C de la interfaz Alcolock
FF33	—	—

INSPECCIÓN Y MANTENIMIENTO

DETALLE DE RELEVADORES

Número de relevador	Nombre del relevador
RELY1	—
RELY2	Relevador de la bomba de agua
RELY3	Relevador del ventilador
RELY4	Relevador del desempañador trasero
RELY5	Relevador de la luz antiniebla delantera
RELY6	Relevador ECU
RELY7	Relevador de la bomba de combustible
RELY8	Relevador ON2B
RELY9	Relevador ON3
RELY10	Relevador ON2C
RELY11	Relevador de claxon
RELY12	—
RELY13	—
RELY14	Relevador del radar de monitoreo de punto ciego
RELY15	—
RELY16	—
RELY17	—

INSPECCIÓN Y MANTENIMIENTO

DISTRIBUCIÓN DE LA POSICIÓN DEL FUSIBLES DEL PANEL DE INSTRUMENTOS

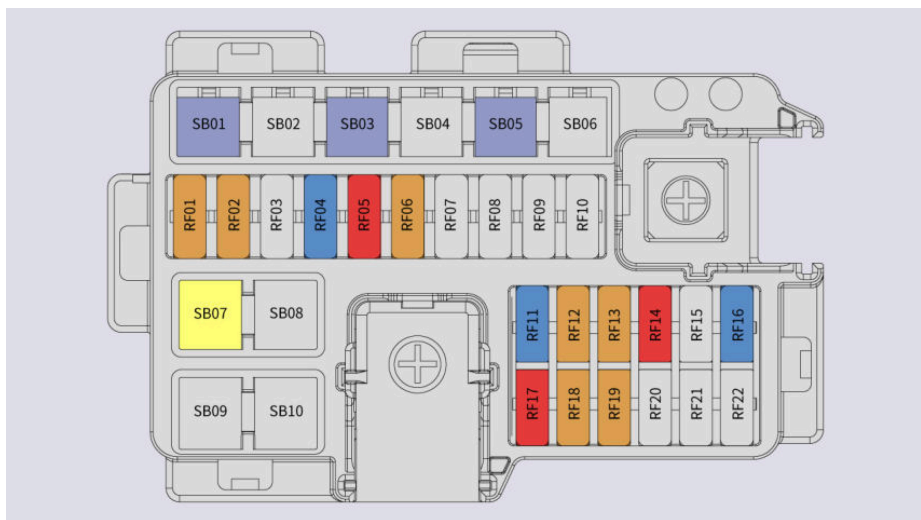

DETALLE DE FUSIBLES

Número de fusible	Especificación de fusible	Nombre de fusible
SB01	40A	Fusible de alimentación del conjunto del ventilador eléctrico
SB02	—	—
SB03	40A	Fusible de alimentación 2 de la unidad de control de la zona principal
SB04	—	—
SB05	40A	Fusible 3 de alimentación de la unidad de control de la zona principal
SB06	—	—
SB07	20A	Fusible de alimentación de la unidad de control integrada multizona (alimentación principal 2+) / Unidad de control integrada multizona (alimentación del amplificador)
SB08	—	—

INSPECCIÓN Y MANTENIMIENTO

Número de fusible	Especificación de fusible	Nombre de fusible
SB09	—	—
SB10	—	—
RF01	5A	Conjunto de la unidad de control de bolsas de aire (ACU) / Fusible de alimentación ON3
RF02	5A	Unidad de control integrada multizona (retroalimentación ON3) / Fusible de alimentación ON3
RF03	—	—
RF04	15A	Energía de respaldo - fusible de alimentación delantero ON2C
RF05	10A	Conjunto del módulo de carga USB trasero / Módulo de carga inalámbrica / Fusible de alimentación ON2C
RF06	5A	Conjunto de cámara monocular de visión frontal / Unidad de control integrada multizona (retroalimentación ON2C) / Fusible de alimentación ON2C
RF07	—	—
RF08	—	—
RF09	—	—
RF10	—	—
RF11	15A	Fusible de la unidad de control integrada multizona (alimentación principal 1+)
RF12	5A	Fusible de alimentación del conjunto del sensor de luz
RF13	5A	Fusible de alimentación NFC
RF14	10A	Fusible de alimentación del host IoT
RF15	—	—
RF16	15A	Fusible de alimentación de la interfaz de diagnóstico

INSPECCIÓN Y MANTENIMIENTO

Número de fusible	Especificación de fusible	Nombre de fusible
RF17	10A	Fusible de alimentación USB delantero
RF18	5A	Fusible de alimentación del conjunto de cámara monocular de visión frontal / Radar de monitorización de ocupantes delantero / Radar de monitorización de ocupantes trasero
RF19	5A	Fusible de alimentación del conjunto del Host DAB / Pantalla del módulo de instrumentos LCD
RF20	—	—
RF21	—	—
RF22	—	—

DISTRIBUCIÓN DE LA POSICIÓN DE LOS FUSIBLES EN EL COMPARTIMENTO TRASERO

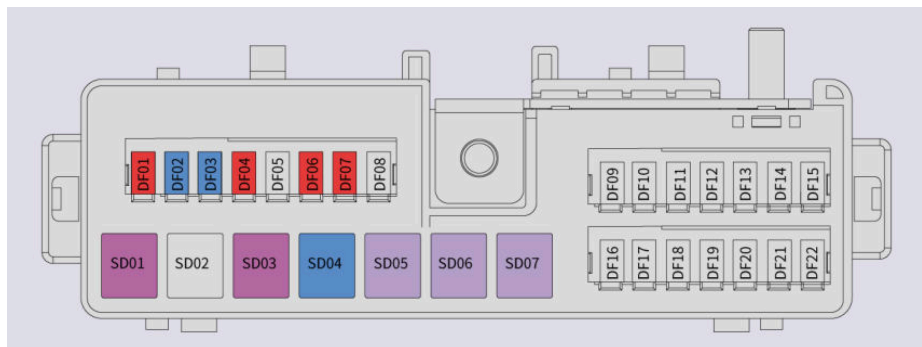

DETALLE DE FUSIBLES

Número de fusible	Especificación de fusible	Nombre de fusible
SD01	30A	Fusible de alimentación del conector del asiento del pasajero delantero (ajuste del asiento del pasajero delantero, si así está equipado)
SD02	—	—

INSPECCIÓN Y MANTENIMIENTO

Número de fusible	Especificación de fusible	Nombre de fusible
SD03	30A	Fusible de alimentación conector del asiento del conductor (ajuste del asiento del conductor, si así está equipado)
SD04	20A	Fusible de alimentación del conjunto SCU de la sombra parasol
SD05	25A	Fusible del amplificador de potencia (entrada de alimentación principal 1, si así está equipado)
SD06	25A	Fusible de alimentación del ECU de la compuerta trasera (si así está equipado)
SD07	25A	Fusible del amplificador de potencia (entrada de alimentación principal 2, si así está equipado)
DF01	10A	Fusible de alimentación de la interfaz Alcolock, si así está equipado.
DF02	20A	Fusible del cableado de la interfaz del gancho de remolque (alimentación 1)
DF03	20A	Fusible del cableado de la interfaz del gancho de remolque (alimentación 2)
DF04	10A	Conjunto de alimentación 2 en 1 / Fusible de alimentación del convertidor de protocolo de carga
DF05	—	—
DF06	10A	Fusible de alimentación del ECU de la compuerta trasera (si así está equipado)
DF07	10A	Fusible de potencia trasero del sistema de transmisión eléctrico
DF08	—	—
DF09	—	—

INSPECCIÓN Y MANTENIMIENTO

Número de fusible	Especificación de fusible	Nombre de fusible
DF10	—	—
DF11	—	—
DF12	—	—
DF13	—	—
DF14	—	—
DF15	—	—
DF16	—	—
DF16	—	—
DF17	—	—
DF18	—	—
DF19	—	—
DF20	—	—
DF21	—	—
DF22	—	—

DISTRIBUCIÓN DE LA POSICIÓN DE FUSIBLES EN LA TERMINAL POSITIVA DE LA BATERÍA

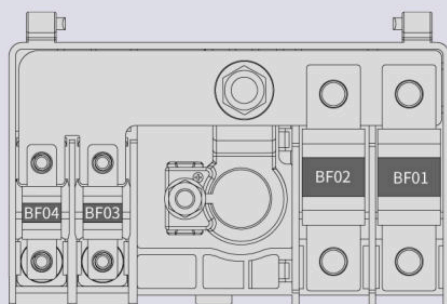

DETALLE DE FUSIBLES

Número de fusible	Especificación de fusible	Nombre de fusible
BF01	300A	Conjunto de alimentación 2 en 1 (DCDC+)

INSPECCIÓN Y MANTENIMIENTO

Número de fusible	Especificación de fusible	Nombre de fusible
BF02	300A	Conectado a la alimentación de la caja de fusibles del compartimiento frontal
BF03	100A	Conectado a la alimentación de la caja de fusibles del panel de instrumentos
BF04	60A	Conectado a la alimentación de la caja de fusibles del compartimiento trasero

HOJA DEL LIMPIAPARABRISAS

ACTIVACIÓN DE LA FUNCIÓN DE MANTENIMIENTO DEL LIMPIAPARABRISAS

En la pantalla "Ajustes - Sistema - Mantenimiento" de la pantalla de infotainment, presione para activar o desactivar la función de mantenimiento de limpiaparabrisas frontal.

Cuando la función está habilitada, los limpiaparabrisas delanteros se desplazan a la posición de mantenimiento. Después de revisar y sustituir la hoja del limpiaparabrisas, desactive la función de mantenimiento del limpiaparabrisas en la pantalla de infotainment, y la hoja del limpiaparabrisas volverá a su posición inicial.

REEMPLAZO DE LA HOJA DEL LIMPIAPARABRISAS

Sustituya la hoja del limpiaparabrisas como se indica a continuación:

1. Encienda la función de mantenimiento de limpiaparabrisas, y la hoja del limpiaparabrisas frontal se desplaza hasta el centro del parabrisas y se detiene.
2. Levante el brazo de limpiaparabrisas que necesita ser reemplazado.

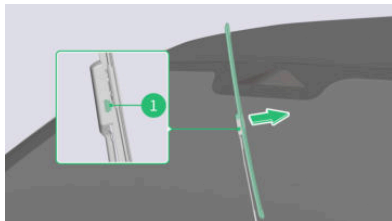

3. Presione los botones de bloqueo 1 situados a ambos lados de la hoja del limpiaparabrisas y tire de ella en la dirección de la flecha.

INSPECCIÓN Y MANTENIMIENTO

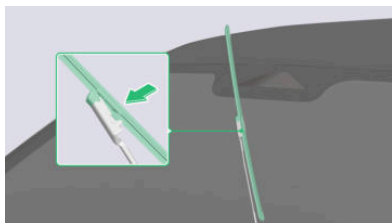

4. Empuje con fuerza la nueva hoja del limpiaparabrisas en la dirección indicada en la ilustración hasta que encaje.
5. Vuelva a colocar el brazo de limpiaparabrisas en el parabrisas.
6. Desactive la función de mantenimiento del limpiaparabrisas en la pantalla de infotención y restablezca los limpiaparabrisas a su posición inicial.

▲ PRECAUCIÓN

- Después de sustituir la hoja del limpiaparabrisas, baje lentamente el brazo de limpiaparabrisas sobre el parabrisas con la mano para evitar que caiga demasiado rápido y dañe el parabrisas.
- No permita que el limpiaparabrisas entre en contacto con gasolina, queroseno, disolvente de pintura u otros disolventes para evitar daños.
- No sacuda el brazo de limpiaparabrisas para evitar daños en el brazo de limpiaparabrisas y en otras piezas.
- Si no desactiva la función de mantenimiento del limpiaparabrisas en la pantalla de infotención, los limpiaparabrisas no funcionarán.

LUCES

INSPECCIÓN DE LAS LUCES DEL VEHÍCULO

Los faros exteriores del vehículo deben revisarse periódicamente. Las luces dañadas pueden reducir la visibilidad de un vehículo y su capacidad para emitir señales de alerta a otros conductores y usuarios en el camino, lo que afecta gravemente a la seguridad vial.

REEMPLAZO DE LUCES

El vehículo utiliza bombillas LED, que no admiten la sustitución individual y requieren la sustitución completa de las piezas/ensambles correspondientes. Para la sustitución, se recomienda contactar con el Distribuidor Autorizado.

▲ ADVERTENCIA

- Hay presión en el interior de las bombillas/luces, que puede explotar durante la sustitución y causar lesiones personales.

INSPECCIÓN Y MANTENIMIENTO

▲ ADVERTENCIA

- Se prohíben las modificaciones o adiciones a los dispositivos externos de alumbrado y señalización.

EMPAÑAMIENTO EN EL FARO/LUCES DEL VEHÍCULO

Bajo ciertas condiciones de concentración de humedad (como alta humedad del aire en el ambiente, lavado del vehículo, etc.), la superficie interna de los faros/luces del vehículo pueden empañarse, o incluso presentar una pequeña cantidad de gotas de agua al interior. Esto se debe a la diferencia de temperatura entre el aire al interior y exterior del faro/luz del vehículo, similar al empañamiento de las ventanas del coche en días de lluvia. Se trata de un fenómeno físico normal y no afectará al funcionamiento ni a la vida útil del faro/luces del vehículo.

▲ PRECAUCIÓN

Si hay una gran cantidad de agua acumulada o estancada en el alojamiento del faro/luz del vehículo, se recomienda que se ponga en contacto con un Distribuidor Autorizado para su revisión y reparación.

MANTENIMIENTO PERIÓDICO

IMPORTANCIA DEL MANTENIMIENTO PREVENTIVO DEL VEHÍCULO

El mantenimiento se divide en mantenimiento periódico y mantenimiento rutinario. El mantenimiento periódico o mantenimiento preventivo del vehículo lo realiza el Distribuidor autorizado, y el mantenimiento rutinario lo realiza principalmente el conductor. El mantenimiento periódico y puntual del vehículo es una parte esencial de su uso.

Un mantenimiento regular puede ayudar a prolongar la vida útil de los vehículos y mejorar la seguridad al conducir. Si no se mantiene el vehículo según lo requerido, puede producirse un desgaste excesivo de algunas piezas, una disminución del rendimiento de potencia, afectar a la seguridad de la conducción, aumentar los gastos financieros y otros problemas. Consulte la Póliza de Garantía para más información.

▲ ADVERTENCIA

No siga conduciendo un vehículo que no haya sido inspeccionado o no está seguro si ha recibido mantenimiento preventivo; de lo contrario, causará graves daños al vehículo y lesiones personales.

RESPUESTA A EMERGENCIAS

DISPOSITIVOS DE RESPUESTA DE EMERGENCIA

LUCES DE ADVERTENCIA / INTERMITENTES

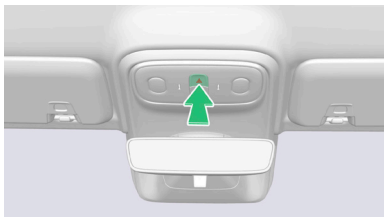

El interruptor de las luces de advertencia/intermitentes está instalado en el panel de control de las luces interiores/de lectura delanteras del vehículo.

Presione la luz de advertencia cuando el vehículo funcione mal o se encuentre en una situación peligrosa. La luz roja de fondo del interruptor destellará. Al mismo tiempo, las luces indicadoras de dirección izquierda y derecha y los intermitentes izquierdo y derecho en el módulo de instrumentos destellarán de forma sincronizada. Presione de nuevo el interruptor de la luz de advertencia, la luz roja de fondo se apagará y las luces de advertencia se desconectarán.

Encienda la luz de advertencia en los siguientes casos:

- El vehículo sufrió una avería debido a un fallo.
- Cuando el vehículo está en un embotellamiento en la autopista o en una vía rápida y se encuentra al final del flujo de tráfico.
- Cuando se remolca el vehículo, etc.

▲ ADVERTENCIA

Si la luz de advertencia no funciona, deben utilizarse otros métodos para atraer la atención de otros usuarios del camino, y dichos métodos deben cumplir con las normas de tráfico pertinentes.

ASISTENCIA EN EMERGENCIAS “eCALL” (SI ASÍ ESTÁ EQUIPADO)

En caso de un incidente de tráfico (colisión frontal, colisión lateral, colisión trasera, vuelco, etc.) o cuando el usuario presiona el Botón SOS, se puede conectar con el centro de asistencia en emergencias (si está disponible en su región), y el MSD (Minimum Data Set) se transmitirá al centro de servicio a través del canal de marcación por voz.

A continuación, el centro de servicio se pondrá en contacto con un taller local, centro de rescate médico, comisaría de policía u otros organismos pertinentes según la información relacionada con el vehículo, y llegará al lugar del incidente para proporcionar rescate.

RESPUESTA A EMERGENCIAS

▲ ADVERTENCIA

- Los centros de servicio conectados mediante la función eCall no están disponibles en todas las zonas.
- "eCall" se comunica a través de la red móvil.

USO DE E-CALL



e-Call se activará automáticamente en caso de despliegue de bolsas de aire o volcadura del vehículo. También puede activarse manualmente presionando el Botón SOS en el techo del vehículo (eCall se activará 2 segundos después de presionar el botón).

NOTA: La función eCall puede activarse manualmente en caso de un incidente grave, y también puede utilizarse en situaciones de emergencia dentro del vehículo (por ejemplo, un infarto repentino).

HERRAMIENTAS (SI ASÍ ESTÁ EQUIPADO)

Las herramientas se pueden encontrar bajo la alfombra/piso del área de carga.



1. Triángulo de advertencia
2. Gancho de remolque
3. Clip de extracción del tapón/cubierta embellecedora de la tuerca
4. Gato de elevación (si así está equipado)
5. Gato elevador basculante (si así está equipado)
6. Llave de tuercas
7. Bomba de aire
8. Sellador de neumáticos

NOTA: Para responder a diversas situaciones de emergencia, debe estar familiarizado con las posiciones y los métodos de uso de las herramientas.

RESPUESTA A EMERGENCIAS

Tras su uso, las herramientas deben limpiarse y volver a colocarse en su posición original.

TRIÁNGULO DE ADVERTENCIA (SI ASÍ ESTÁ EQUIPADO)

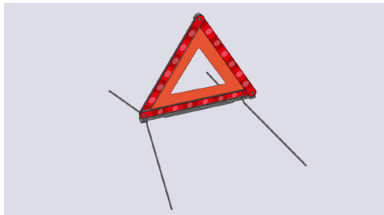

El triángulo de advertencia se almacena dentro del área de carga. Retire el triángulo y despléguelo para usarlo.

NOTA:

- Utilice correctamente el triángulo de advertencia de acuerdo con las leyes y normativas locales correspondientes.
- En las términos generales, los conductores deben colocar los triángulos de advertencia a 50 m (de día)/80 m (de noche) desde la dirección de llegada del tráfico; en las vías rápidas, los triángulos de advertencia deben colocarse a 150 m de la dirección de llegada del tráfico. Se debe prestar especial atención a algunas circunstancias especiales, como los días de lluvia o en las curvas. Se debe colocar un triángulo de advertencia a 150 m detrás del vehículo para alertar con antelación a los vehículos que circulan por detrás.

CHALECO REFLECTANTE (SI ASÍ ESTÁ EQUIPADO)

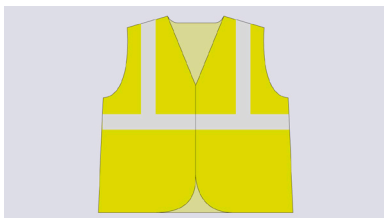

Si tiene que salir del vehículo para revisar o atender fallos del vehículo durante la conducción, especialmente por la noche, saque el chaleco reflectante de la guantera (si así está equipado) y póngaselo correctamente antes de bajarse del vehículo para revisar o atender los fallos, con el fin de atraer la atención de los vehículos que circulan por detrás.

▲ ADVERTENCIA

Al encontrarse en un accidente de vehículo, independientemente de las condiciones de iluminación, asegúrese de llevar un chaleco reflectante según lo requerido en la legislación local, para atraer la atención de peatones u otros conductores.

RESPUESTA A EMERGENCIAS

NOTA:

- Después de utilizar el chaleco reflectante guárdelo correctamente en la guantera.
- Si el chaleco reflectante está roto o muy sucio, se recomienda reemplazarlo oportunamente por un chaleco reflectante nuevo.

TRATAMIENTO DE ACCIDENTES

NEUMÁTICO REVENTADO

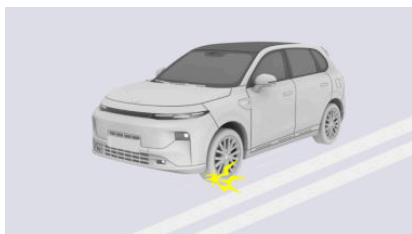

Cuando el vehículo esté en movimiento y se reviente un neumático, sujete firmemente el volante con ambas manos, pise suavemente el pedal del freno y reduzca lentamente la velocidad del vehículo para desplazarse en línea recta en la dirección original. Después de conducir lentamente hasta una posición segura, detenga el vehículo y espere al arribo de la asistencia vial.

▲ ADVERTENCIA

- No pise bruscamente el pedal del freno, ya que esto puede hacer que el vehículo pierda su centro de gravedad y pierda el control o vuelque.
- Encienda rápidamente la luz de advertencia (intermitentes) y coloque un triángulo de emergencia en la parte trasera del vehículo según sea necesario para alertar a los vehículos que circulan detrás de usted y evitar el peligro.

NEUMÁTICO PONCHADO

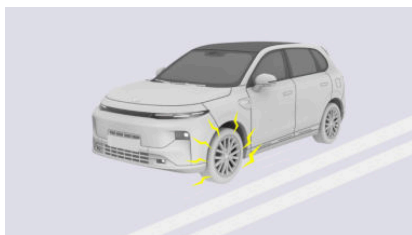

Cuando descubra que un neumático está perdiendo aire, debe pisar suavemente el pedal del freno, reducir lentamente la velocidad, se-

RESPUESTA A EMERGENCIAS

guir conduciendo en línea recta, sacar el vehículo del camino hasta un lugar seguro, detenga el vehículo y espere el arribo de la asistencia vial.

▲ ADVERTENCIA

Cuando espere a la asistencia vial, encienda las luces de emergencia (intermitentes) y coloque un triángulo de emergencia en la parte trasera del vehículo según sea necesario para alertar a los vehículos que circulan detrás de usted y evitar cualquier peligro.

▲ PRECAUCIÓN

No continúe conduciendo con un neumático pinchado; incluso conducir una distancia corta causará que el neumático sufra daños irreparables.

VEHÍCULO ATASCADO

Si el vehículo está atascado en una superficie blanda como arena, barro o nieve, siga estos pasos para mover el vehículo:

1. Gire el volante de un lado a otro para limpiar una zona alrededor de las ruedas delanteras y eliminar el barro, la nieve o la arena atrapados alrededor de los neumáticos.
2. Coloque bloques de madera, piedras u otros materiales para ayudar a aumentar la fricción de los neumáticos.
3. Arranque el vehículo y acelere lentamente y con cuidado para sacar el vehículo de la fosa.

▲ PRECAUCIÓN

- Durante la aceleración, se puede utilizar la asistencia humana empujando el vehículo hacia adelante y hacia atrás para moverlo fuera de la fosa, asegurándose de que la zona alrededor sea espaciosa y esté despejada para evitar golpear a otros vehículos, objetos o personas. El vehículo puede acelerar bruscamente hacia adelante o hacia atrás cuando está a punto de salir de la fosa. Asegúrese de prestar atención a los alrededores del vehículo.
- Si después de varios intentos, no es posible salir de la fosa, necesitará la ayuda de una grúa de remolque.

INFLADO DE NEUMÁTICOS

El vehículo está equipado con una bomba de inflado para inflar los neumáticos cuando la presión de neumáticos es insuficiente.

El uso de la bomba de inflado es el siguiente:

1. Retire la tapa de la válvula de aire del neumático girándola en sentido contrario a las manecillas del reloj.
2. Enrosque el conector de la bomba de inflado en la boquilla de aire del neumático. Durante el atornillado, si escucha un ligero sonido

RESPUESTA A EMERGENCIAS

de fuga de aire de la boquilla de aire, indica que el aire está fluyendo. Continúe atornillando hasta que ya no se escuche sonido de fuga alguno.

3. Conecte el cable de alimentación de la bomba de inflado al puerto de alimentación de corriente auxiliar al interior del vehículo.
4. Encienda el vehículo, presione el interruptor de encendido de la bomba de inflado y comience la operación de inflado.
5. Observe el indicador de presión de neumáticos de la bomba de inflado para detectar cambios, y cuando se alcance la presión deseada, vuelva a presionar el interruptor de encendido de la bomba e inflado para detener el funcionamiento.

▲ ADVERTENCIA

- Estacione el vehículo en una superficie plana, nivelada y segura antes de empezar la operación de inflado y reparación del neumático.
- No desarme ni modifique la bomba de inflado.

▲ PRECAUCIÓN

- Utilice una fuente de alimentación de 12V CC, no utilice otras fuentes de alimentación.
- No opere la bomba de inflado durante más de 30 minutos.
- No opere la bomba de inflado si está sumergida en agua o bajo la lluvia.
- La inhalación de arena y polvo puede causar un fallo; no lo utilice directamente sobre superficies arenosas o polvorientas.

REPARACIÓN DE NEUMÁTICOS PONCHADOS (SI ASÍ ESTÁ EQUIPADO)

El vehículo puede estar equipado con un dispositivo para la reparación de neumáticos para manejar pinchazos y otras averías en emergencias.

El dispositivo para la reparación de neumáticos no puede utilizarse para reparar el neumático en las siguientes situaciones:

1. El neumático está dañado.
2. El lateral del neumático está dañado.
3. La superficie dañada debido a la punción por un objeto punzante es mayor a 6 mm.
4. El rin del neumático está dañado.

NOTA: Para obtener instrucciones específicas sobre cómo utilizar el dispositivo para la reparación de neumáticos, consulte los pasos ilustrados fijados en la superficie del producto.

RESPUESTA A EMERGENCIAS

REEMPLAZO DE NEUMÁTICOS

RUEDA DE REFACCIÓN (SI ASÍ ESTÁ EQUIPADO)

Algunos modelos pueden estar equipados con una rueda de refacción situada bajo de la alfombra/piso del área de carga.



Gire el fijador de la rueda de refacción en sentido contrario a las manecillas del reloj para retirarla y, a continuación, saque la rueda de refacción.

▲ PRECAUCIÓN

- Compruebe regularmente la presión de neumáticos de la rueda de repuesto para asegurarse de que está en el valor de presión especificado.
- No almacene combustible junto a la rueda de refacción para evitar su corrosión provocada por fugas de combustible, esto puede reducir la vida útil de la rueda de refacción.
- Después de instalar la rueda de refacción, compruebe la presión de neumáticos lo antes posible para asegurarse de que está dentro del rango especificado.

NOTA:

- Si el neumático principal del vehículo está dañado y el vehículo queda inoperable, se recomienda solicitar asistencia vial o ponerse en contacto con su Distribuidor Autorizado más cercano.
- La rueda de refacción es sólo para uso temporal en emergencia. La velocidad máxima de conducción no debe superar los 80 km/h (50 mph), y la distancia de uso no debe exceder los 80 km (50 millas). Evite las aceleraciones bruscas y el frenado de emergencia siempre que sea posible.

REEMPLAZO LA RUEDA DE REFACCIÓN (SI ASÍ ESTÁ EQUIPADO)

Preparación:

1. Estacione el vehículo sobre una superficie sólida y nivelada.
2. Coloque la posición de la marcha en Estacionamiento (P) y accione el freno de estacionamiento.

RESPUESTA A EMERGENCIAS

3. Encienda la luz de advertencia (intermitentes) y apague la alimentación del vehículo.
4. Todos los ocupantes deben salir del vehículo y esperar en un área segura.
5. Después de vestirse con el chaleco reflejante, se debe colocar el triángulo de advertencia detrás del vehículo según se requiera.
6. Coloque un objeto adecuado debajo de las demás ruedas que no vayan a ser sustituidas para evitar que el vehículo se mueva.
7. Retire la rueda de repuesto y las herramientas adjuntas que se utilizan con ella (como el gato, la llave de vaso, etc.).

Reemplazo la rueda de refacción:

1. Utilice el clip de extracción de tuerca para quitar las cubiertas de las tuercas de la rueda.
2. Utilice la llave de tuercas para girar las tuercas de la rueda en sentido contrario a las manecillas del reloj y aflójelas de 1 a 2 vueltas.
3. Coloque el gato en el punto de elevación mas cercano al neumático que necesita ser reemplazado, asegurándose de que el gato esté colocado sobre una superficie plana y sólida.
4. Inserte la manivela del gato en el gato, coloque la llave de tuercas en la manivela y gírela en el sentido de las agujas del reloj para subir lentamente el gato hasta que el neumático quede ligeramente levantado del suelo.
5. Retire las tuercas de la rueda y quite la rueda dañada.
6. Antes de instalar la rueda de repuesto, limpie todos los residuos de la superficie de montaje con un paño para asegurar un buen contacto entre el la maza de la rueda y la superficie de montaje de la rueda.
7. Coloque la rueda de refacción en la posición de montaje y fije las tuercas. Al reinstalar las tuercas de la rueda, primero apriete las tuercas a mano tanto como sea posible y alinee correctamente la rueda de repuesto. Luego, utilice la llave de tuercas para colocar las tuercas de la rueda.
8. Baje el vehículo y apriete las tuercas en secuencia diagonal al torque apropiado. Instale la cubierta de las tuercas de la rueda.
9. Retire el gato de elevación, y coloque de forma segura la rueda retirada y todas las herramientas en el área de carga.

▲ ADVERTENCIA

- Al retirar e instalar la rueda, asegúrese de que la llave de tuerca esté bien asentada para evitar que se deslice, ya que podría dañar las tuercas o causar lesiones personales.
- No aplique aceites ni grasas lubricantes en los pernos o tuercas, éstas pueden aflojar las tuercas, lo que podría causar la caída de la rueda y provocar incidentes graves.

RESPUESTA A EMERGENCIAS

▲ ADVERTENCIA

- Durante la elevación, preste atención al vehículo continuamente. Si observa alguna inclinación significativa de la carrocería del vehículo, detenga el levantamiento inmediatamente, identifique el problema y resuélvalo antes de continuar con el levantamiento.
- Al bajar el vehículo, asegúrese de que ninguna parte del cuerpo de los presentes resulte lesionada cuando el vehículo sea regresado al suelo.

Comprobar después del cambio de neumáticos:

- Compruebe la presión de neumáticos del neumático reemplazado y ajústela al valor especificado. Si la presión de neumáticos es inferior al valor especificado, se recomienda conducir el vehículo despacio hasta el Distribuidor Autorizado más cercano para inflarlos.
- Confirme que todas las herramientas adjuntas estén correctamente almacenadas.

▲ ADVERTENCIA

- Después de conducir, el área alrededor de la maza de la rueda y el freno puede estar muy caliente. No toque el área alrededor del cubo de la rueda o del freno inmediatamente, o puede quemarse.
- No instale embellecedores/tapones de rueda gravemente dañados, ya que pueden desprenderse mientras conduce y causar un incidente de tráfico.
- No utilice pernos o tuercas de rueda agrietados o deformados, ya que esto puede provocar que se afloje o que la rueda se desprenda, lo que podría ocasionar un incidente de tráfico.
- Al bajar el vehículo después del cambio de neumáticos, asegúrese de que ninguna parte del cuerpo de los presentes resulte lesionada cuando el vehículo sea regresado al suelo.

REMOLQUE DE VEHÍCULOS

Si el vehículo necesita ser remolcado, debe ser remolcado por un prestador de asistencia vial apropiado o una empresa profesional de remolque.

Cuando un vehículo se avería y necesita ser remolcado, elegir un remolque de plataforma es la mejor opción, ya que las ruedas delanteras o traseras que tocan el suelo pueden dañar algunos componentes de alta tensión.

RESPUESTA A EMERGENCIAS

Grúa de plataforma plana (método preferido)

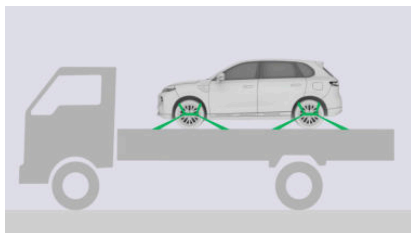

Grúa con elevador de ruedas y dolly (método secundario)

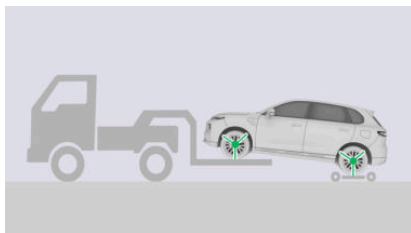

Si se utiliza un remolque elevador de ruedas/dolly para remolcar un vehículo desde la parte delantera del vehículo, debe utilizarse un carro de remolque o dolly bajo las ruedas traseras.

NOTA: Todo remolque debe utilizar un sistema de cadenas de seguridad y cumplir con los requerimientos legales y de tránsito de la localidad en la que circule.

Remolque delantero

Método de instalación del gancho de remolque delantero:

1. Retire el gancho de remolque del área de almacenamiento de herramientas del compartimiento de almacenamiento trasero.
2. Abra la placa de la cubierta del gancho de remolque haciendo palanca en la dirección indicada en la placa de la cubierta del gancho de remolque situada en la parte inferior derecha del frontal del vehículo.

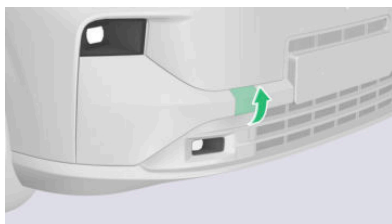

3. Atornille el gancho de remolque en el orificio de montaje del gancho de remolque en el sentido de las agujas del reloj y apriételo.

RESPUESTA A EMERGENCIAS

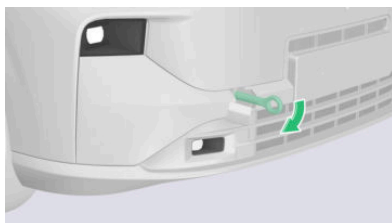

▲ ADVERTENCIA

- Apriete el gancho de remolque al instalarlo en el vehículo. Si el gancho de remolque está suelto, podría desprenderse durante el remolque y provocar lesiones graves a una persona o daños al vehículo.
- Si el vehículo queda atascado en lodo o arena, o si es necesario utilizar un gancho de remolque para sacar el vehículo debido a otras circunstancias, asegúrese de seguir todas las advertencias y precauciones anteriores; de lo contrario, el cable de remolque podría romperse debido a la fuerza excesiva aplicada, lo que podría provocar lesiones personales graves y daños en el vehículo.
- El método de remolque de emergencia solo es aplicable para extraer temporalmente un vehículo en estado de emergencia o para remolcarlo sobre un remolque de plataforma.

▲ PRECAUCIÓN

- Antes de remolcar, compruebe que el gancho de remolque no esté roto ni dañado.
- Al remolcar, intente hacerlo en línea recta. No remolque de un lado ni en ángulo vertical/diferencia de altura pronunciada para evitar dañar el gancho de remolque.
- No tire con fuerza excesiva y repentina del gancho de remolque; aplique la fuerza de forma suave y uniforme.
- Si le resulta difícil mover el vehículo en remolque, no siga forzándolo y póngase en contacto con el servicio de asistencia vial y/o su Distribuidor Autorizado.

ARRASTRE DE REMOLQUES E INSTALACIÓN DE ACCESORIOS EN EL CONJUNTO DE ARRASTRE (SI ASÍ ESTÁ EQUIPADO)

Si así está equipado, el conjunto de arrastre remolque del vehículo es un acoplamiento esférico que cumple la normativa ECRR55 y puede ser compatible con ciertos accesorios de remolque (como remolques, vehículos recreativos, bicicletas, etc.).

Arrastrar un remolque y transportar accesorios aumentará el peso y

RESPUESTA A EMERGENCIAS

la resistencia al viento del vehículo; por lo tanto, la autonomía puede reducirse significativamente al remolcar. Aunque la calculadora de kilometraje/rango/consumo del vehículo intenta ajustar la estimación de kilometraje en función de la instalación de ciertos accesorios, el consumo real de energía puede variar, y la duración del viaje y el destino deben planificarse razonablemente antes de viajar.

Para instalar y utilizar el soporte o accesorio, el dispositivo de remolque debe estar conectado. Siga las instrucciones proporcionadas con el soporte o accesorio y cumpla con todas las normativas aplicables en su localidad.

Cuando remolque un accesorio, verifique periódicamente que el soporte/accesorio y su carga estén siempre en un estado seguro, y también compruebe que la luz de señalización del accesorio funcione correctamente (si la hay).

▲ ADVERTENCIA

- No instale un soporte/accesorio en vehículos sin un componente/paquete de remolque.
- Al cargar y remolcar, cumpla con las leyes aplicables en la localidad en la que circula.

▲ PRECAUCIÓN

El dispositivo/accesorio de remolque puede bloquear la visión del espejo retrovisor y de la cámara trasera, afectando a la percepción de los sensores ultrasónicos traseros. Además, ciertas funciones avanzadas del sistema de asistencia al conductor (ADAS) podrían no funcionar correctamente.

NOTA:

- Antes de la salida, se debe comprobar el estado de funcionamiento de todas las luces del remolque.
- Asegúrese de que la bola de remolque esté bien fijada.

MODO DE ARRASTRE DE REMOLQUE

El usuario activa manualmente el modo de remolque:

1. Cuando el vehículo está completamente detenido, la marcha está en la posición "P" (Estacionamiento) y un remolque está enganchado al gancho de remolque.
2. En la interfaz "Ajustes - Sistema - Seguridad" de la pantalla de infotainment, presione el botón "Modo de remolque activado" y aparecerá una ventana emergente secundaria de confirmación.
3. Tras la confirmación, se activará el modo de remolque y aparecerá el ícono "Remolque" en la barra superior de la pantalla de infotainment, indicando que el modo de remolque está activo. Algunas funciones de conducción inteligente no estarán disponibles, y el sonido de alarma del radar de marcha atrás se desactivará.

RESPUESTA A EMERGENCIAS

El usuario desactiva manualmente el modo de remolque:

1. Cuando el vehículo esté completamente detenido, engrane la marcha "P" (Estacionamiento).
2. En la interfaz "Ajustes - Sistema - Seguridad" de la pantalla de infotemenimiento, presione el botón "Modo de remolque desactivado" y aparecerá una ventana emergente secundaria de confirmación.
3. Tras la confirmación, se desactivará el modo de remolque y desaparecerá el ícono «Remolque» de la barra superior de la pantalla de infotemenimiento, indicando que el modo de remolque se ha desactivado. Al mismo tiempo, el interruptor de la función de conducción inteligente se restablece al estado anterior a la activación del modo de remolque.

El modo de remolque se activa automáticamente:

1. Cuando un remolque está enganchado al gancho de remolque pero el modo de remolque no está activado, el modo de remolque se activará automáticamente. Un cuadro emergente en la pantalla de infotemenimiento se lo recordará. Toque para confirmar, el cuadro emergente desaparecerá y se activará el modo de remolque.
2. Tras activar el modo de remolque, aparecerá el ícono «Remolque» en la barra superior de la pantalla de infotemenimiento, indicando que el modo de remolque está activo. Algunas funciones de conducción inteligente no estarán disponibles, y el sonido de alarma del radar de marcha atrás se desactivará.

▲ PRECAUCIÓN

- Después de activar el modo de remolque, el interruptor de conducción inteligente aparece en gris, pero el estado del interruptor no cambia. Si lo toca, no podrá controlar el interruptor de conducción inteligente, y una ventana emergente se lo recordará: Apague primero el modo de remolque.
- Cuando el vehículo no está en "P" (Estacionamiento) o no está completamente detenido, al presionar el botón de activación/desactivación del modo de remolque se mostrará un aviso de que ha fallado la activación/desactivación del modo de remolque.
- Se apaga automáticamente cada vez que se desconecta la alimentación y realiza una lógica de apertura automática basada en la señal del gancho de remolque cada vez que se conecta la alimentación.

NOTA:

- Después de que el modo de remolque se active automáticamente, aún se puede desactivar manualmente.
- Cuando el gancho de remolque no está instalado, el modo de remolque no se puede activar manualmente.

RESPUESTA A EMERGENCIAS

CAPACIDAD DE REMOLQUE

La capacidad máxima de remolque (incluyendo toda la carga y el equipamiento adicional) no debe superar los 750 kg. La capacidad máxima de carga vertical sobre el gancho de remolque no deberá superar los 30 kg.

▲ ADVERTENCIA

- No permita que el vehículo remolque más allá de la capacidad máxima de carga para evitar causar daños al vehículo.
- Cargar pesos superiores a la capacidad máxima de carga puede afectar negativamente la estabilidad del vehículo y el rendimiento del frenado, provocando la pérdida de control del vehículo y el aumento de la distancia de frenado, lo que puede dar lugar a incidentes graves.
- Para calcular la capacidad de carga del cojinete trasero, es imprescindible sumar la carga del gancho, la carga del maletero y el peso de los ocupantes de los asientos traseros.

PRESIÓN DE NEUMÁTICOS AL REMOLCAR

Al remolcar, la presión de neumáticos debe ajustarse para adaptarse a la carga adicional. Mantenga los neumáticos inflados a 36 psi (250 kPa), y al remolcar, la pendiente máxima permitida en subida es del 12%.

▲ PRECAUCIÓN

Nunca intente remolcar el vehículo cuando el vehículo tenga un fallo en el neumático. Los neumáticos reparados temporalmente no pueden soportar cargas de remolque. Remolcar con neumáticos defectuosos o reparados temporalmente puede provocar un fallo en los neumáticos y la pérdida de estabilidad del vehículo.

OPERACIONES PREVIAS AL REMOLQUE

Las siguientes operaciones deben realizarse antes de remolcar:

- Antes de remolcar, infle los neumáticos a la presión de inflado en frío especificada para el remolque.
- Comprenda y cumpla con todas las leyes y normativas de la localidad en la que circule relativas al remolque.
- Ajuste el espejo retrovisor para asegurarse de que no haya puntos ciegos evidentes.

Por favor, verifique lo siguiente antes de remolcar:

- Los conductores de vehículos de remolque deben poseer una licencia de conducir que cumpla con las normativas locales (si así aplica).
- El vehículo debe estar en posición horizontal al conectar el enganche del remolque. Si el vehículo se inclina hacia arriba en la parte

RESPUESTA A EMERGENCIAS

delantera y hacia abajo en la parte trasera, confirme que no se superen la capacidad máxima de remolque ni la capacidad máxima de carga vertical directamente sobre del gancho de remolque indicadas en el apartado «Capacidad de remolque».

- Todas las piezas, accesorios y conectores eléctricos del remolque deben encontrarse en buen estado y correctamente conectados. Si hay algún problema evidente, no remolque con el vehículo.
- La punta de enganche de remolque está firmemente conectada al conjunto de la bola de remolque.
- Toda la carga ha sido asegurada.
- Dispone de una cuña para el bloqueo de movimiento del vehículo.
- La carga del remolque se distribuye uniformemente de modo que el peso de la punta de enganche de remolque sea aproximadamente el 4% del peso total del remolque y no supere la capacidad de carga vertical sobre el máxima del gancho de remolque indicada en la sección "Capacidad de remolque".

▲ ADVERTENCIA

- Asegúrese siempre de que la carga esté asegurada en el remolque y no se mueva. El movimiento de la carga del remolque puede causar la pérdida de control del vehículo, lo que puede resultar en lesiones graves o incluso lesiones que ponen en peligro la vida.
- El peso de la punta de enganche de remolque debe ser aproximadamente el 4% del peso bruto del remolque y no debe superar la capacidad máxima de carga vertical directamente sobre el gancho de remolque indicada en la sección "Capacidad de remolque". Las cargas desequilibradas en las ruedas o las cargas más pesadas en la parte trasera pueden hacer que el remolque se balancee, lo que provoca que el vehículo pierda el control.
- El peso del remolque no deberá superar el peso bruto del vehículo, la masa máxima del eje trasero ni la masa máxima del remolque.
- Después de la carga, el remolque de arrastre debe mantenerse paralelo al suelo.

INSTRUCCIONES DE REMOLQUE

El vehículo está diseñado principalmente como vehículo para pasajeros. Llevar un remolque supone una carga adicional para el motor, la transmisión, los frenos, los neumáticos y la suspensión del vehículo, y reduce significativamente el kilometraje. Si necesita remolcar un remolque, opere con precaución y siga las siguientes pautas:

- Reduzca la velocidad de conducción y evite maniobras bruscas. La dirección, la estabilidad, el radio de giro, la distancia de frenado y el rendimiento de frenado son diferentes al arrastrar un remolque en comparación a conducir sin remolque.
- Evite los giros bruscos, ya que estos pueden hacer que el remolque

RESPUESTA A EMERGENCIAS

haga contacto con el vehículo y provoque daños. Las ruedas del remolque están más cerca del interior de una curva que las ruedas del vehículo; por lo tanto, el radio de giro para tomar una curva debe ser más amplio al que comúnmente realiza para evitar que el remolque golpee los bordes del camino, aceras, banquetas, las señales de tráfico, los árboles u otros objetos.

- Mantenga al menos el doble de la distancia necesaria con el vehículo que le precede para aumentar la distancia de seguimiento, lo que ayuda a evitar situaciones que requieran un frenado de emergencia. Las frenadas bruscas pueden provocar derrapes, daños en la parte inferior del vehículo y pérdida de control del mismo.
- Confirme periódicamente si la carga está asegurada.
- Compruebe periódicamente que el freno del remolque funciona correctamente.
- Evite estacionarse en pendientes.
- Verifique periódicamente que todos los componentes de remolque estén firmemente apretados.
- No se permite que haya personas a bordo del remolque mientras está siendo remolcado.
- Coloque los objetos pesados en el remolque lo más cerca posible del eje para reducir la interferencia con el vehículo durante el balanceo del remolque.

ESTACIONAMIENTO DE REMOLQUES

Se recomienda que el vehículo esté estacionado en una superficie nivelada con una pendiente que no supere el 12 %. Si debe aparcar en una pendiente, coloque calzos/cuñas bajo las ruedas del remolque:

1. El conductor pisa y mantiene presionado el pedal del freno.
2. Mientras se mantiene presionado el pedal de freno, otros deberán colocar las calzas/cuñas bajo las ruedas del lado que se encuentre cuesta abajo del vehículo.
3. Cuando los topes/calzas/cuñas estén colocados, suelte el pedal de freno y asegúrese de que los topes puedan soportar el peso del vehículo y del remolque (función Detención automática no activada).
4. Ponga el vehículo en marcha "P" (Estacionamiento) para activar el freno de estacionamiento electrónico.

▲ ADVERTENCIA

Si necesita estacionarse en una pendiente, asegúrese siempre de que todas las ruedas del remolque estén firmemente sujetas con calzas, cuñas o topes; de lo contrario, podría causar graves daños al vehículo, lesiones o incluso poner en peligro su vida.

CONEXIONES ELÉCTRICAS (SI ASÍ ESTÁ EQUIPADO)

Los remolques suelen llevar luces traseras, luces de freno, intermitentes laterales y luces indicadoras de dirección. Para suministrar energía

RESPUESTA A EMERGENCIAS

al sistema de iluminación del remolque, el vehículo lleva incorporado un conector eléctrico de 13 pines en la parte inferior de la defensa trasera.



Número de pin	Función
1	Luz indicadora de dirección/Direccional izquierda
2	Luz antiniebla trasera
3	Cables de tierra para los pines 1-2 y 4-8
4	Luz indicadora de dirección/Direccional derecha
5	Luz indicadora de anchura trasera derecha
6	Luz de freno
7	Luces indicadoras de anchura trasera izquierda

RESPUESTA A EMERGENCIAS

Número de pin	Función
8	Luz de marcha atrás / Reversa
9	—
10	—
11	—
12	—
12	—

▲ PRECAUCIÓN

No intente empalmar directamente ni conectar los cables del remolque utilizando ningún otro método, ya que podría dañar el sistema eléctrico del vehículo y causar un fallo.

NOTA:

- Antes y durante el remolque, es necesario revisar y asegurarse de que todas las conexiones eléctricas están en buen estado y de que todas las luces del vehículo remolque funcionan correctamente.
- Asegúrese de que los cables del remolque no entren en contacto con el suelo ni queden arrastrándose, y deje suficiente holgura en los cables para girar.

ARRANQUE DE EMERGENCIA

Si el vehículo no puede arrancar normalmente debido a la descarga de la batería, se puede arrancar conectando un cable de puente a la batería de otro vehículo.

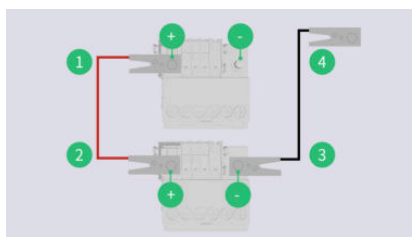

Al conectar las baterías de dos vehículos, primero debe conectarse el terminal positivo, seguido del terminal negativo:

1. Localice la posición de instalación de la batería y limpie las terminales con un paño seco.
2. Conecte el extremo 1 del cable rojo al terminal positivo (+) de la batería descargada y conecte el otro extremo 2 al terminal positivo (+) de la batería que suministra energía.
3. Conecte el extremo 3 del cable negro al terminal negativo (-) de la batería que suministra energía, y conecte de forma segura el otro

RESPUESTA A EMERGENCIAS

extremo 4 a un componente metálico del vehículo con la batería descargada.

4. Arranque primero el vehículo con la batería de alimentación, luego arranque el vehículo con la batería descargada. Después de que el vehículo esté encendido normalmente, retire el cable de puente en orden inverso.

▲ ADVERTENCIA

- Antes de iniciar cualquier operación con la batería, asegúrese de leer detenidamente y cumplir con todas las instrucciones y advertencia de seguridad relacionadas con el manejo de la batería. Una operación incorrecta puede causar fácilmente lesiones o accidentes mortales.
- No exponga la batería a llamas vivas para evitar una explosión.
- Para evitar dañar el vehículo, no permita que el cable positivo contacte con otros componentes metálicos.
- La batería y sus accesorios relacionados contienen plomo, que es tóxico. Después de manipular la batería, lávese las manos y tome medidas de protección.
- Evite el contacto con el electrolito de la batería. Si el electrolito de la batería entra en contacto accidentalmente con los ojos, la piel, la tela o superficies pintadas, enjuague inmediatamente la zona afectada con agua limpia. Si entra accidentalmente en los ojos, busque atención médica inmediatamente después de enjuagar.

RESPUESTA ANTE EMERGENCIAS

RESPUESTA DE EMERGENCIA ANTE UN INCENDIO

Los incendios de vehículos se tratan de la siguiente manera:

1. Tras un incendio en un vehículo, deténgase en la primera oportunidad y apague todos los sistemas de alimentación del vehículo.
2. Verifique la ubicación del incendio en el vehículo. Una vez encendida la llama, no toque la fuente de fuego con las manos para evitar quemaduras. Está terminantemente prohibido utilizar agua u otros materiales conductores para extinguir el fuego, con el fin de evitar descargas eléctricas o daños en los sistemas internos del vehículo.
3. Utilice un extintor para rociar la base del fuego y las grietas del vehículo, o utilice tierra y/o arena para cubrir la fuente del fuego, aislando el punto de ignición del aire.
4. Juzgue correctamente el peligro de incendio, abandone el vehículo si es necesario y mantenga una distancia de seguridad suficiente.

RESPUESTA A EMERGENCIAS

▲ ADVERTENCIA

- Cuando el vehículo se incendia espontáneamente, existe la posibilidad de que la batería explote. Si el incendio se vuelve demasiado grande para controlarlo, evacúe el lugar inmediatamente y llame a los servicios de emergencia (bomberos, policía, etc.).
- No toque directamente ninguna parte del coche; debe ser manejado por rescatistas profesionales que lleven el equipo de protección adecuado, y los ocupantes atrapados en el interior del coche deben ser evacuados según las indicaciones de los rescatadores profesionales.
- Bajo la premisa de garantizar la seguridad de las personas, el incendio debe controlarse de inmediato para tratar de evitar que el vehículo se queme por completo y cause daños a los vehículos o instalaciones circundantes.
- El inflador de gas dentro de la bolsa de aire puede expandirse y explotar cuando se expone a altas temperaturas, por lo que debe tener mucho cuidado antes de manipularlo para evitar lesiones personales.
- Si se produce un incendio en el vehículo que no afecte a la batería de potencia, puede utilizarse un extintor para extinguir el fuego. Si se incendia la zona de la batería de potencia del vehículo, utilice grandes cantidades de agua de extinción continua para enfriarla y controle la temperatura de la zona de la batería para evitar que vuelva a incendiarse. Asegúrese de que la batería ya no se esté calentando antes de guardar el vehículo en una zona abierta y llana, y establezca una zona de seguridad con un radio de unos 15 m para evitar que personas ajenas toquen el vehículo.
- Después de tomar las medidas de enfriamiento para la batería de potencia en llamas, esté alerta al riesgo de que la batería de potencia vuelva a incendiarse para evitar el peligro durante el transporte del vehículo siniestrado.
- Una vez extinguido el incendio del vehículo, se recomienda ponerse en contacto con el servicio de asistencia vial y su Distribuidor Autorizado para que manejen la situación. No toque el vehículo después de un incendio para evitar descargas eléctricas, quemaduras u otros siniestros/accidentes.

Para prevenir incendios en el vehículo de forma oportuna y eficaz, preste atención a las siguientes cuestiones durante su uso:

- Está prohibido almacenar objetos inflamables y explosivos dentro del vehículo. En climas cálidos, si se guardan en el coche encendedores, aerosoles, limpiadores, perfumes y otros artículos inflamables y explosivos, es muy fácil provocar un incendio o incluso una explosión.
- Está prohibido modificar el cableado del vehículo y añadir piezas o accesorios eléctricos. Si se añaden otros aparatos eléctricos (como equipos estéreo de alta potencia), el cableado se sobrecargará y

RESPUESTA A EMERGENCIAS

puede calentarse fácilmente, lo que puede provocar un incendio.

- Queda terminantemente prohibido sustituir un fusible por otro de especificaciones nominales diferentes o por cualquier otro cable o pieza metálica.

Se recomienda realizar periódicamente las siguientes inspecciones en un distribuidor autorizado:

- Compruebe regularmente si hay alguna fuga de aceite y limpie rápidamente la grasa, las manchas de aceite y otra suciedad del motor para evitar que la grasa y las manchas de aceite se volatilicen y provoquen un incendio en condiciones de altas temperaturas.
- Compruebe periódicamente si el cableado, los aparatos eléctricos, los conectores del cableado, el aislamiento y las posiciones de fijación de todo el vehículo son normales. Si se detecta algún problema, debe resolverse de inmediato.

Se recomienda equipar su coche con un extintor y saber cómo utilizarlo.

- Para garantizar la seguridad de la conducción, se puede equipar con un extintor a bordo, que debe revisarse y sustituirse periódicamente.

Precauciones de conducción:

- El chasis del vehículo es bajo y se debe minimizar la conducción por caminos llenos de baches y caminos irregulares para evitar golpear el chasis del vehículo y afectar el paquete de baterías de potencia, lo que puede provocar que la batería de potencia se incendie debido a una compresión severa.
- Durante el proceso de conducción del vehículo, debe tratar de evitar los tramos de camino donde se hayan acumulado hojas secas, paja, maleza y otros materiales inflamables, se recomienda detenerse inmediatamente después de pasar por dichos tramos para comprobar si hay materiales inflamables atrapados debajo del vehículo.
- Al estacionarse, debe intentar evitar los lugares expuestos a la luz solar directa.

RESPUESTA DE EMERGENCIA AL ATRAVESAR AGUA

Antes de conducir por el agua, debe prestar atención a las siguientes cuestiones:

1. Antes de conducir por el agua, determine primero la profundidad del agua; la máxima no debe sobrepasar el borde inferior de la carrocería del vehículo.
2. Conduzca por el tramo encharcado a baja velocidad, y en ningún caso se detenga ni dé marcha atrás en el agua.

Si el vehículo atraviesa agua y entra agua en el vehículo, debe seguir los pasos que se indican a continuación:

1. Después de retirar su vehículo de la zona encharcada, estacione

RESPUESTA A EMERGENCIAS

su vehículo en un lugar seguro y compruebe si ha entrado agua en el interior del vehículo. Si es así, elimine el agua del interior del vehículo.

2. Si el vehículo puede seguir circulando, conduzca el vehículo hasta un Distribuidor Autorizado para una inspección completa. Si el vehículo no puede seguir circulando, se recomienda ponerse en contacto con el prestador de servicio de Asistencia Vial correspondiente.
3. Si el vehículo no puede alejarse de la zona encharcada, realice inmediatamente un corte de corriente.
4. Desconecte el terminal negativo de la batería cuando las condiciones lo permitan.
5. Si el vehículo está muy inundado, todas las personas que se encuentren en su interior deben evacuar inmediatamente a una zona segura.

Después de conducir por agua, se deben realizar las siguientes verificaciones inmediatamente cuando el vehículo esté seguro:

1. Pise suavemente el pedal del freno para secar el freno y compruebe si el freno funciona correctamente.
2. Compruebe si la bocina funciona con normalidad.
3. Gire el volante para comprobar si la dirección asistida eléctrica (EPAS) funciona correctamente.
4. Compruebe si los faros exteriores del vehículo funcionan correctamente.

▲ ADVERTENCIA

- Los rescatistas profesionales deben llevar un equipo de protección de rescate adecuado cuando se ocupen de vehículos sumergidos, primero sacar el vehículo del agua y luego cortar normalmente el circuito de alta tensión.
- No toque los vehículos inundados sin llevar puesto el equipo de protección de rescate para evitar incidentes de descarga eléctrica.
- Después de que el vehículo haya sido arrastrado por una corriente o empapado en agua, se recomienda ponerse en contacto con un Distribuidor Autorizado para su inspección con el fin de evitar lesiones personales o daños al vehículo debido a daños mecánicos o a la seguridad de la alta tensión de la batería de potencia.

▲ PRECAUCIÓN

- No circule por tramos de camino donde se desconozca la profundidad del agua estancada para evitar dañar las piezas eléctricas.
- No circule por caminos con agua salada para evitar la corrosión de la carrocería.

RESPUESTA A EMERGENCIAS

▲ PRECAUCIÓN

- No conduzca a través de agua durante largos períodos de tiempo para evitar daños en el vehículo.

RESPUESTA A UNA EMERGENCIA EN LA CARGA

Durante la carga, cuando la pantalla de infotainment muestre un mensaje de error, desenchufe el cargador y, si es necesario, le recomendamos que contacte con el Distribuidor Autorizado lo antes posible para su comprobación y reparación.

Si el vehículo está conectado en una estación de carga realizando una carga rápida de CC, y hay humo u olor del puerto de carga o fenómenos anormales en el interior del vehículo, presione rápidamente el botón de detención de emergencia en la pila de carga rápida para detener la carga, evacue a las personas alrededor del vehículo y maneje la situación de acuerdo con los procedimientos aplicables en el lugar que se .

Si el área del puerto de carga se humedece durante la carga, primero desconecte el suministro eléctrico en condiciones seguras, luego desenchufe el conector de alimentación y, por último, retire el cargador del vehículo. Use guantes aislantes si es necesario. Se recomienda contactar a un Distribuidor Autorizado para la revisión y reparación lo antes posible.

Antes de cargar, revise que la tapa y la funda del cable de carga no estén dañadas. No utilice cables de carga con la tapa o la funda dañadas.

En caso de cambios climáticos bruscos durante la carga (por ejemplo, viento fuerte lluvia, nieve, tormentas eléctricas, etc.), se debe comprobar a tiempo si el cargador está correctamente conectado y seco. Deje de cargar cuando sea necesario.

▲ ADVERTENCIA

Al operar el vehículo, asegúrese de no llevar puestos objetos metálicos (como collares, relojes, etc.) para evitar accidentes de descarga eléctrica.

RESPUESTA DE EMERGENCIA PARA UNA FUGA EN LA BATERÍA DE POTENCIA

Cuando se produce una fuga de líquido de la batería de potencia, afectará gravemente a la seguridad de la batería e incluso provocará un incendio. No se acerque al vehículo donde se produzca una fuga de líquido de la batería de potencia, y se recomienda contactar inmediatamente con un autoridades correspondientes y a su Distribuidor Autorizado.

Las fugas de líquido de la batería de potencia deben ser manejadas

RESPUESTA A EMERGENCIAS

por rescatistas profesionales, quienes deben llevar protección facial protectora y guantes aislantes contra disolventes. No toque el líquido directamente.

▲ ADVERTENCIA

En caso de fuga del líquido de la batería de potencia, evite el contacto del líquido con la piel y los ojos. En caso de contacto, lave con abundante agua y busque atención médica inmediatamente. Está prohibido que cualquier persona o animal ingiera cualquier parte de la batería o de las sustancias contenidas en la batería.

NOTA: No deseche el líquido derramado arbitrariamente en el agua, el suelo o en otros entornos no adecuados.

RESCATE DE EMERGENCIAS

INFORMACIÓN IMPORTANTE

Cuando un vehículo Leapmotor está involucrado en un incidente, el personal de rescate debe familiarizarse con las ubicaciones de los componentes de alto voltaje según la información proporcionada en este manual. Al operar el vehículo, primero debe revisar los cables de alta tensión marcados en naranja o los componentes con señales de advertencia de alta tensión, así como los cables o componentes de baja tensión, y verificar las marcas relacionadas.

Según el estado, la ubicación y otras condiciones del vehículo incidente, tome las medidas adecuadas utilizando barras de sujeción y otros equipos para asegurar eficazmente la carrocería del vehículo, crear condiciones de trabajo seguras y prevenir eficazmente el movimiento del vehículo.

Al manejar incidentes de incendio, el personal de rescate debe llevar puesto el equipo de protección personal completo y el equipo de protección respiratoria.

Al manejar incidentes de colisión o inmersión en agua, el personal de rescate debe llevar un equipo completo de aislamiento eléctrico y, para el rescate en agua, también debe usar el equipo de protección personal requerido.

Los daños en la batería de potencia y en el sistema de alto voltaje del vehículo deben evaluarse mediante observación externa y monitorización de los instrumentos. Evalúe los factores de riesgo y las consecuencias de una posible explosión y combustión causadas por la batería de potencia, y prepárese adecuadamente para el rescate en caso de incidente.

El rango de advertencia y emergencia debe determinarse en función de la evaluación, y los signos de advertencia deben establecerse en consecuencia.

Debe establecerse una zona de trabajo en un radio de al menos 10 m alrededor del vehículo en el que ocurre incidente/siniestro, prohibiendo la entrada de vehículos, personal y transporte no relacionados. Establezca una zona de trabajo en un radio de 5 m, permitiendo el acceso únicamente al personal de rescate directamente encargado de atender o rescatar a las personas atrapadas.

Los gases inflamables y tóxicos deben ser monitoreados de forma continua, y la temperatura de la batería de potencia del vehículo involucrado en un incidente/siniestro debe ser controlada, ajustando oportunamente el rango de advertencia.

Cuando se derramen del vehículo líquidos distintos del electrolito, deben gestionarse de acuerdo con los métodos de eliminación aplicables a los vehículos convencionales. En caso de fuga de electrolito, se debe usar el equipo de protección personal completo (incluido el equipo de protección respiratoria). Si es posible, recoja la mayor cantidad posible de electrolito para evitar la contaminación ambiental.

RESCATE DE EMERGENCIAS

INFORMACIÓN DEL PRODUCTO

PARÁMETROS BÁSICOS DEL VEHÍCULO

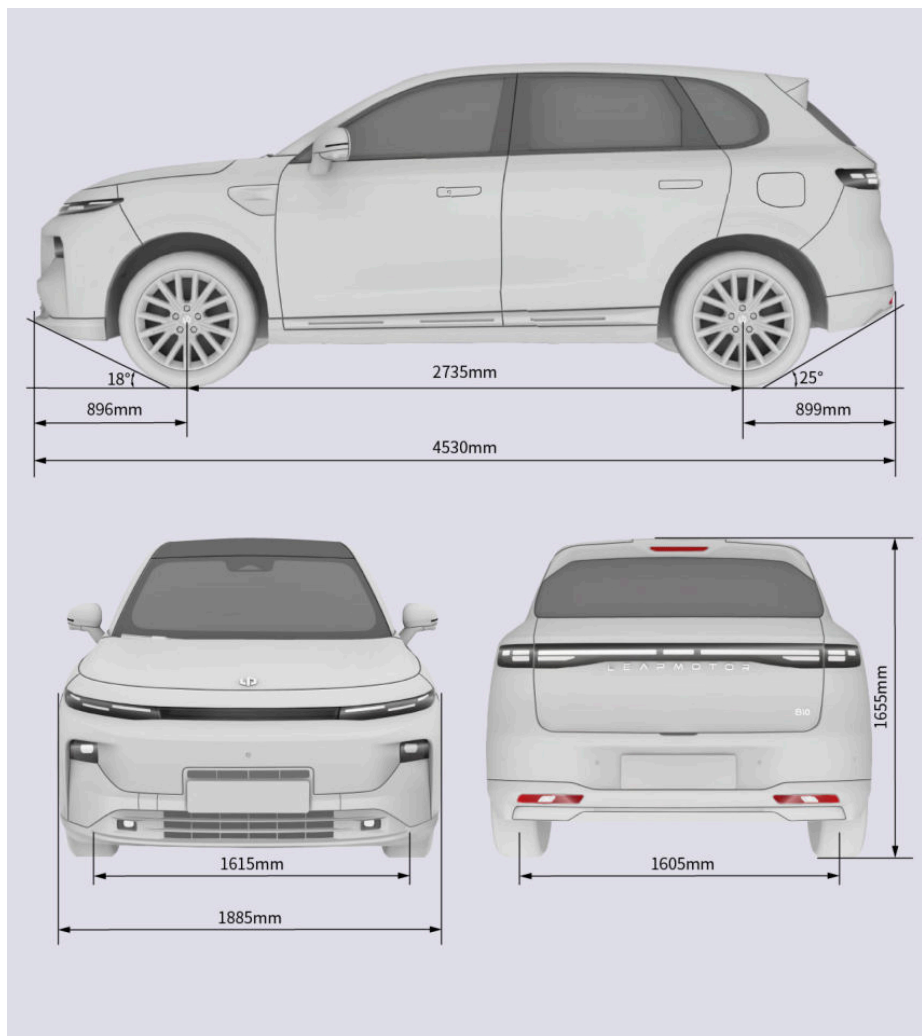

Dato	Parámetro
Modelo del producto	B10
Tipo de vehículo	Vehículo para pasajeros totalmente eléctrico con extensor de rango (si así está equipado)

RESCATE DE EMERGENCIAS

Dato		Parámetro	
Dimensiones totales (mm)	Longitud	4530 mm	
	Anchura	1885 mm	
	Altura	1655 mm	
Distancia entre ejes (mm)		2735 mm	
Capacidad nominal de pasajeros (personas)		5	
Masa total máxima admisible		2204 kg	2220 kg

INFORMACIÓN DEL FABRICANTE

Dato	Parámetro
Nombre del fabricante	Leapmotor Automobile Co., Ltd.
Sitio web oficial	https://www.leapmotor.com.mx/

RESCATE DE EMERGENCIAS

INFORMACIÓN DE IDENTIFICACIÓN EXTERIOR (SI ASÍ APLICA)

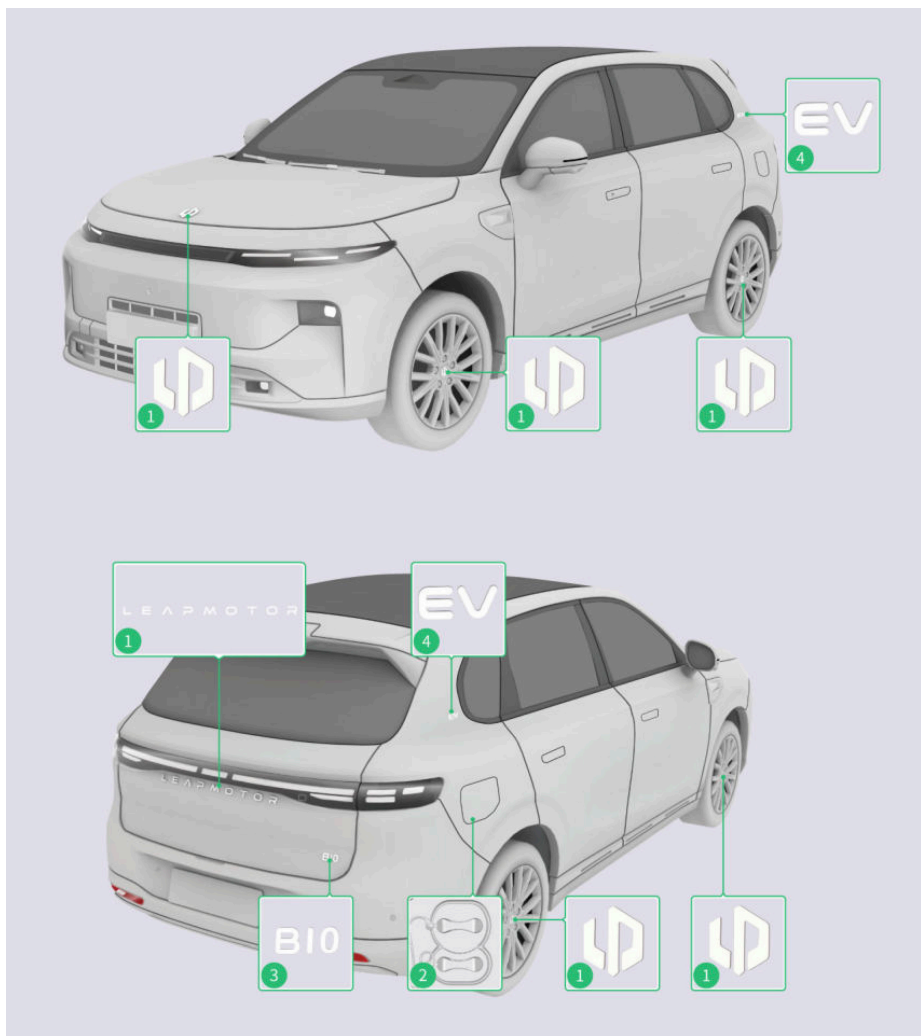

1. Logotipo de la marca: El logotipo de la marca puede estar ubicado en la parte delantera del vehículo, en la parte trasera del vehículo y en el centro de las ruedas, y puede identificarse como una marca de vehículo eléctrico.
2. Identificación del puerto de carga: El puerto de carga está ubicado en la trasera derecha del vehículo. Se puede identificar claramente una vez que se abre la cubierta del puerto de carga.
3. Modelo de vehículo: El modelo del vehículo puede encontrarse en

RESCATE DE EMERGENCIAS

la parte trasera del vehículo.

- Insignia EV (si así está equipado): La insignia EV puede estar situada en la trasera izquierda y trasera derecha del vehículo.



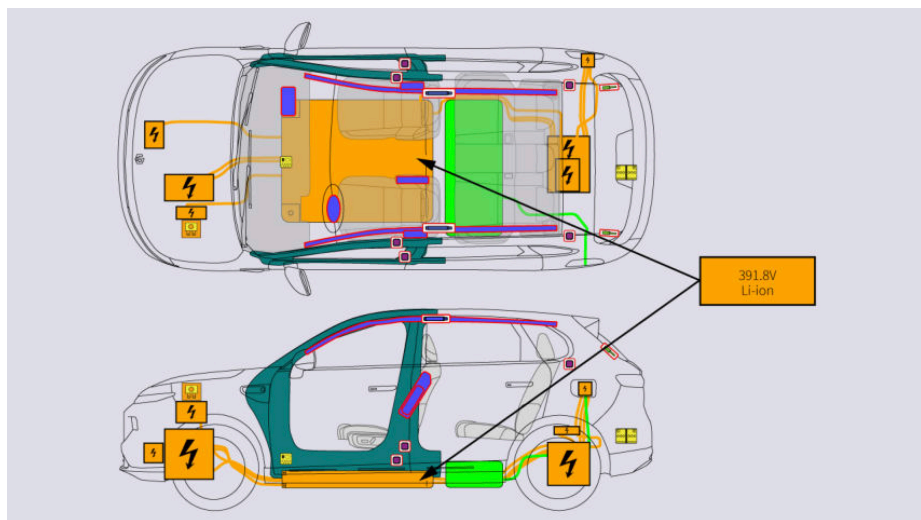

INFORMACIÓN DEL TREN MOTRIZ/CADENA CINEMÁTICA

INFORMACIÓN DE RESCATE



	Bolsa de aire
	Módulo de control SRS
	Zonas de alta resistencia
	Caja de fusibles de alto voltaje
	Infladores de gas almacenado/comprimido
	Batería de bajo voltaje
	Componente de alto voltaje

RESCATE DE EMERGENCIAS

	Batería de alto voltaje
	Pretensores de los cinturones de seguridad
	Amortiguador de gas / Muelle precargado
	Cables de alimentación de alta tensión
	Depósito de combustible

PARÁMETROS DEL TREN MOTRIZ / CADENA CINEMÁTICA

Para los parámetros de la cadena cinemática, consulte la sección "Especificaciones técnicas de la batería de potencia" en el capítulo "Especificaciones técnicas".

INFORMACIÓN DE DISPOSITIVOS DE EMERGENCIA

DISTRIBUCIÓN DE DISPOSITIVOS DE EMERGENCIA

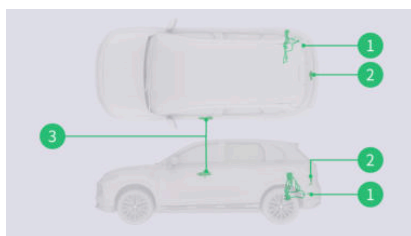

1. Dispositivo de desbloqueo de emergencia del cargador
2. Dispositivo de desbloqueo de emergencia de la compuerta trasera levadiza
3. Dispositivo de desbloqueo/bloqueo de emergencia con llave mecánica

NOTA:

- Para el método de desbloqueo de emergencia del cargador, consulte la sección "Carga lenta de CA/carga rápida de CC desbloqueo de emergencia" en el capítulo "Carga/Descarga y Reabastecimiento del vehículo".
- Para los métodos de desbloqueo de emergencia de la compuerta trasera levadiza, consulte la sección "Desbloqueo de emergencia de la compuerta trasera levadiza eléctrica" en el capítulo "Módulo de instrumentos y sistema de control".

RESCATE DE EMERGENCIAS

- Para desbloquear o bloquear de emergencia con la llave mecánica, consulte la sección "Desbloqueo o bloqueo de la puerta con llave mecánica" en el capítulo "Tablero de instrumentos y sistemas de control".

ETIQUETAS DE INFORMACIÓN SOBRE SEÑALES DE SEGURIDAD (SI ASÍ APLICA)

NO.	NOMBRE DE LA SEÑAL DE SEGURIDAD	DISEÑO DE LA SEÑAL DE SEGURIDAD	INTERPRETACIÓN DE LAS SEÑALES DE SEGURIDAD
1	Señal de advertencia de alto voltaje		¡No toque las partes de alto voltaje, peligro!
2	Señal de advertencia de alimentación 2 en 1 de alto voltaje		Parte de alto voltaje, peligro. ¡No toque la parte de alto voltaje sin llevar equipo de protección para evitar una descarga eléctrica!
3	Señal de advertencia de alto voltaje del generador		Parte de alto voltaje, peligro. ¡No toque la parte de alto voltaje sin llevar equipo de protección para evitar una descarga eléctrica!
4	Señal de advertencia de alto voltaje del motor de propulsión		Parte de alto voltaje, peligro. ¡No toque la parte de alto voltaje sin llevar equipo de protección para evitar una descarga eléctrica!

RESCATE DE EMERGENCIAS

NO.	NOMBRE DE LA SEÑAL DE SEGURIDAD	DISEÑO DE LA SEÑAL DE SEGURIDAD	INTERPRETACIÓN DE LAS SEÑALES DE SEGURIDAD
5	Señal de advertencia de alta tensión de la batería de potencia		Parte de alto voltaje, peligro. ¡No toque la parte de alto voltaje sin llevar equipo de protección para evitar una descarga eléctrica!
			Parte de alto voltaje, peligro. ¡No toque la parte de alto voltaje sin llevar equipo de protección para evitar una descarga eléctrica!
6	Identificación de arneses / cables de alta tensión		Los componentes de alto voltaje del vehículo están conectados con arneses / cables de alta tensión de color naranja. ¡No toque los componentes de alta tensión sin llevar equipo de protección para evitar una descarga eléctrica!

PROCEDIMIENTOS PARA LA GESTIÓN DE ASISTENCIA EN EMERGENCIAS

HERRAMIENTAS DE ASISTENCIA EN EMERGENCIAS

Las herramientas de asistencia en emergencias incluyen principalmente suministros de asistencia en emergencias, herramientas para accidentes de emergencia, elementos de advertencia de asistencia en emergencias, herramientas para apertura en emergencias y medicamentos de asistencia en emergencias.

La cadena cinemática del vehículo es impulsada por una batería de potencia. En caso de un accidente de colisión grave, puede producirse una fuga de electricidad de alta tensión o una fuga de fluido de la batería. Por lo tanto, las operaciones de rescate en el vehículo deben ser realizadas por personal de rescate profesional que lleve el equipo de protección adecuado para garantizar la seguridad personal. El equipo de protección se divide principalmente en protección eléctrica.

RESCATE DE EMERGENCIAS

ca y protección química. La protección eléctrica para prevenir lesiones por electricidad de alta tensión incluye principalmente guantes de goma aislantes, gafas protectoras, botas de goma aislantes y herramientas con fundas protectoras aislantes. La protección química en caso de una fuga de batería incluye principalmente mascarillas protectoras faciales y guantes aislantes contra disolventes.

Para más información, consulte las directrices profesionales. El personal de rescate debe seguir la información de seguridad correspondiente.

OPERACIÓN DE ESTACIONAMIENTO



1. Debe pisar el pedal del freno del vehículo mientras está en movimiento hasta que se detenga suavemente.
2. Cambie el vehículo a la marcha "P" (Estacionamiento) y el testigo del freno de estacionamiento electrónico (EPB)  en el módulo de instrumentos se encenderá. En este momento, suelte el pedal de freno y el vehículo se detendrá.

PROCEDIMIENTO DE DESCONEXIÓN DE ALTA TENSIÓN

La electricidad de alta tensión del vehículo se puede desconectar mediante los siguientes pasos:

1. En la pantalla de infotainment, en la interfaz "Sistema > mantenimiento", toque "Apagar alimentación de mantenimiento" para apagar la alimentación de todo el vehículo.
2. Abra la compuerta trasera levadiza, retire el piso de carga / alfombra del compartimento de almacenamiento y la caja de herramientas adjunta, y desconecte el terminal negativo de la batería.

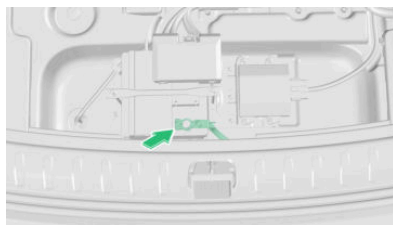

RESCATE DE EMERGENCIAS

PARTES DEL VEHÍCULO QUE NO SE PUEDEN CORTAR

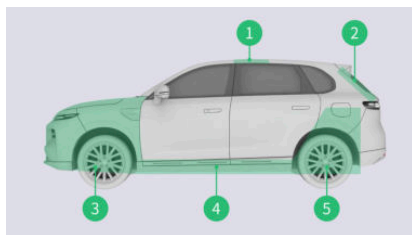

Se recomienda que el corte de la carrocería se realice utilizando tijeras modernas de alto rendimiento y debe ser operado por personal de rescate profesionalmente capacitado.

1. Área del inflador de gas de la bolsa de aire de cortina. Está prohibido cortar en las zonas que involucren el tanque de gas de la bolsa de aire de cortina.
2. Área del muelle de gas (si así está equipado). Está prohibido cortar en las zonas que involucren el muelle de gas de la compuerta levadiza eléctrica.
3. Zona del compartimiento frontal. Está prohibido cortar en las áreas que involucren la zona de alta temperatura del vehículo, la zona de alta tensión y el arnés de cables de alta tensión.
4. Zona del umbral de puerta (debajo del suelo). Está prohibido cortar en las áreas que involucren la batería de potencia y el depósito de combustible.
5. Zona del piso trasero. Se prohíbe cortar en las zonas donde se encuentre el accionamiento eléctrico o arneses / cables de alta tensión.

▲ ADVERTENCIA

- Antes de cortar se debe desconectar el terminal negativo de la batería.
- Al cortar, no corte en la batería de potencia.
- Al cortar, no corte arneses/cables de alta tensión naranja.
- Asegúrese de utilizar herramientas adecuadas, como cizallas hidráulicas, y de llevar equipo de protección personal adecuado. El incumplimiento de estas instrucciones puede provocar lesiones personales graves.
- Asegúrese de que todos los componentes de alto voltaje estén en un estado desenergizado. Cortar, aplastar o tocar componentes de alto voltaje puede causar lesiones personales graves o incluso la muerte.

RESCATE DE EMERGENCIAS

RESCATE ACUÁTICO DEL VEHÍCULO

Este procedimiento debe realizarse por rescatistas profesionales. No se recomienda conducir durante períodos prolongados a través del agua en vehículos, ya que esto puede causar fácilmente daños a los componentes de alto voltaje del vehículo.

1. Los rescatistas deben primero identificar el vehículo, seguir las condiciones circundantes, comprender la estructura del sistema de alto voltaje de los vehículos de nueva energía y, a continuación, determinar el plan de rescate tras la evaluación.
2. El personal de rescate debe utilizar la protección adecuada de aislamiento eléctrico y llevar equipo de protección contra el agua durante las operaciones de rescate en el agua.
3. Antes del rescate, asegure el vehículo y corte la alimentación.
4. Búsqueda y rescate de personal.
 - Realice un análisis en sitio, considere completamente los posibles peligros durante el rescate y determine el plan de rescate.
 - Rompa la ventana o abra la puerta para rescatar a las personas dentro del vehículo.
 - Después de rescatar a las personas atrapadas, entréguelas al personal de emergencia médica para su tratamiento.
5. Manejo del vehículo y despeje del sitio.
 - Evite el contacto con componentes y cables de alta tensión, o con los interruptores de corte de alimentación.
 - La recuperación del vehículo debe ser realizada por organizaciones calificadas de acuerdo con los requisitos de rescate acuático del vehículo. Después de que el vehículo sea recuperado sobre las superficies del camino, se debe adoptar una protección de aislamiento eléctrico adecuada para prevenir una descarga eléctrica.

RESCATE EN CASO DE INCENDIO DEL VEHÍCULO

Por favor, opere el vehículo utilizando los siguientes métodos según la situación real:

1. Desconecte la electricidad de alta tensión del vehículo y, si las condiciones lo permiten, desconecte la batería del vehículo.
2. Si el incendio en el lugar es grande y se está propagando rápidamente, aléjese inmediatamente del vehículo y contacte a los departamentos de bomberos y rescate de su localidad.
3. Si el área de la batería de potencia del vehículo se incendia, las operaciones deben ser realizadas por personal de rescate profesional que lleve el equipo de protección adecuado, y los ocupantes atrapados dentro del vehículo deben ser evacuados según las indicaciones del personal de rescate profesional. Luego, utilice grandes cantidades de agua continua para apagar el fuego y enfríe la zona de la batería, controlando la temperatura para evitar una reactivación del incendio. Asegúrese de que la batería ya no se esté calen-

RESCATE DE EMERGENCIAS

tando antes de guardar el vehículo en una zona abierta y llana, y establezca una zona de seguridad con un radio de unos 15 m para evitar que personas ajenas toquen el vehículo.

4. El inflador de gas dentro de la bolsa de aire puede expandirse y explotar cuando se expone a altas temperaturas, por lo que debe tener mucho cuidado antes de manipularlo para evitar lesiones personales.

▲ PRECAUCIÓN

- Utilice agua o un extintor para enfriar y apagar el incendio; no utilice un extintor de polvo seco.
- Cuando la batería de potencia esté sometida a condiciones especiales como colisión, perforación o compresión por otros objetos, incluso si no hay fugas, humo o fuego, debe alejarse rápidamente del vehículo y contactar a rescatistas y autoridades apropiadas para recibir asistencia.

RESCATE POR FUGA DE BATERÍA DE POTENCIA

Si se producen condiciones anormales como fuga de la batería de potencia, olor fuerte o humo después de una colisión del vehículo, siga los siguientes pasos para una manipulación sencilla:

1. Desconecte la electricidad de alta tensión del vehículo y, si las condiciones lo permiten, desconecte la batería del vehículo.
2. Se recomienda contactar inmediatamente con rescatistas y autoridades apropiadas para recibir asistencia.

▲ ADVERTENCIA

- Cuando se produce una fuga de líquido de la batería de potencia, afectará gravemente a la seguridad de la batería e incluso provocará un incendio. Por favor, no se acerque al vehículo donde se produzca una fuga de líquido de la batería de potencia.
- Las fugas de líquido de la batería de potencia deben ser manejadas por rescatistas profesionales, quienes deben llevar una pantalla facial protectora y guantes aislantes para disolventes. No toque el líquido directamente.
- En caso de fuga del líquido de la batería de potencia, evite el contacto del líquido con la piel y los ojos. En caso de contacto, lave con abundante agua y busque atención médica inmediatamente. Está prohibido que cualquier persona o animal ingiera cualquier parte de la batería o de las sustancias contenidas en la batería.

▲ PRECAUCIÓN

No deseche el líquido derramado arbitrariamente en el agua, el suelo o en otros entornos.

RESCATE DE EMERGENCIAS

RETIRADA DEL VEHÍCULO TRAS UN ACCIDENTE/SINIESTRO

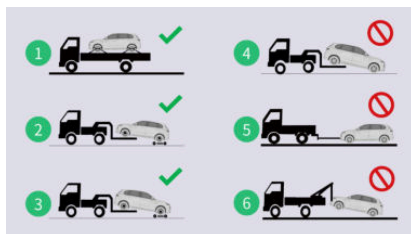

Si el vehículo no puede arrancar normalmente después de un incidente, se recomienda utilizar los métodos de remolque 1, 2 o 3 que aparecen en la imagen anterior para retirarlo de la escena.

Precauciones de remolque del vehículo:

- Si el vehículo necesita ser remolcado, debe ser remolcado por una empresa de remolque profesional.
- Se recomienda utilizar un vehículo de carga tipo plataforma para el remolque. Si las condiciones son insuficientes, también se puede remolcar con un camión de elevación de ruedas según corresponda.
- Utilice los métodos de remolque 1, 2 o 3 y nunca utilice los métodos de remolque 4, 5 o 6 en la imagen anterior. Los métodos de remolque 2 o 3 solo están permitidos para remolque en línea recta o remolque a corta distancia en caminos sin curvas pronunciadas.
- Durante el remolque, no se permite que nadie esté dentro del vehículo.

▲ PRECAUCIÓN

- Para el transporte de larga distancia, utilice el método de remolque 1.
- Cuando el camión de remolque no pueda acceder para el rescate, se pueden utilizar otros vehículos para remolcar. Desenergice todo el sistema de alto voltaje, ponga la marcha en Neutra (N) y suelte el freno de estacionamiento. La velocidad del camión de remolque debe ser inferior a 30 km/h, y la distancia de remolque única debe ser inferior a 2 km (con un intervalo de remolque de más de 5 minutos). Después de remolcar el vehículo a un lugar donde el camión de remolque pueda entrar para el rescate, el remolque debe realizarse utilizando el método de remolque 1.
- Si no se puede utilizar un vehículo de carga tipo plataforma para remolcar el vehículo con normalidad, se puede emplear un método de conexión rígida para remolcar el vehículo hasta una zona segura y esperar al rescate en caso de emergencia.
- Cuando se utilice un método de remolque rígido, evite remolcar a larga distancia y la velocidad de remolque no debe exceder de 5 km/h.

RESCATE DE EMERGENCIAS

▲ PRECAUCIÓN

- El vehículo solo podrá ser remolcado desde el lugar si se confirma que no existe ningún riesgo para la seguridad. Si el paquete de baterías del vehículo está deformado, presenta fugas o humo, se deben abordar primero los riesgos de seguridad.

OTRA INFORMACIÓN

ASEGURAMIENTO DEL VEHÍCULO

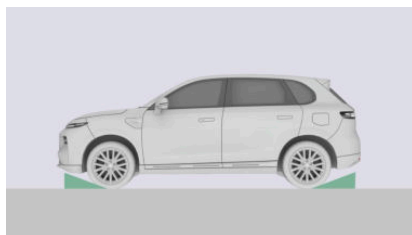

Después de estacionar el vehículo, coloque calzos/cuñas delante y detrás de las cuatro ruedas para evitar eficazmente el movimiento involuntario del vehículo.

ELEVACIÓN DEL VEHÍCULO

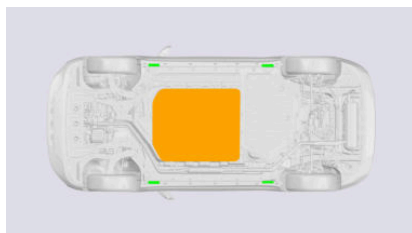

 Puntos de elevación de seguridad

 Batería de potencia

▲ PRECAUCIÓN

Al utilizar equipos de elevación, como un elevador o un gato hidráulico, para levantar el vehículo, se debe seleccionar un punto de elevación seguro como punto de apoyo para evitar dañar el vehículo.

RESCATE DE EMERGENCIAS

RESCATE DE EMERGENCIAS

RESCATE DE EMERGENCIAS

RESCATE DE EMERGENCIAS

RESCATE DE EMERGENCIAS

RESCATE DE EMERGENCIAS

RESCATE DE EMERGENCIAS

RESCATE DE EMERGENCIAS

RESCATE DE EMERGENCIAS

RESCATE DE EMERGENCIAS

RESCATE DE EMERGENCIAS

RESCATE DE EMERGENCIAS

RESCATE DE EMERGENCIAS

RESCATE DE EMERGENCIAS

INFORMACIÓN TÉCNICA

IDENTIFICACIÓN DEL VEHÍCULO

NÚMERO DE IDENTIFICACIÓN DEL VEHÍCULO (VIN)

El número de identificación del vehículo (VIN) consta de 17 caracteres y contiene información como el país de fabricación, el fabricante, el año y el código de función del vehículo.

DISTRIBUCIÓN DE LA UBICACIÓN DEL VIN (DISTRIBUCIÓN 1, SI ASÍ ESTÁ EQUIPADO)

El número de identificación del vehículo (VIN) es el código de identificación del vehículo, que es único y puede estar grabado o fijado en los siguientes lugares:

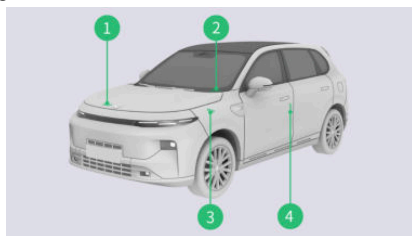

1. Situado a la derecha del broche del cofre (pegado)
2. Situado en la barra transversal de chapa metálica en la parte inferior izquierda del parabrisas (pegado)
3. Situado delante de la torreta del amortiguador izquierdo (pegado)
4. Situado en la chapa metálica de la puerta delantera izquierda (pegado)

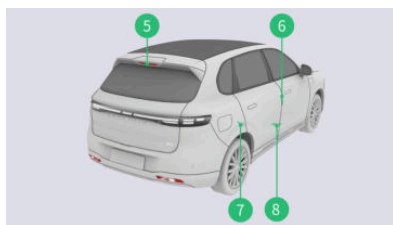

5. Situado en el panel interior de la compuerta trasera levadiza (pegado)
6. Situado en la chapa metálica de la puerta delantera derecha (pegado)
7. Situado en la chapa metálica superior del alojamiento de la rueda trasera derecha (pegado)
8. Situado en la barra transversal trasera del asiento delantero derecho (grabado)

INFORMACIÓN TÉCNICA

DISTRIBUCIÓN DE LA UBICACIÓN DEL VIN (DISTRIBUCIÓN 2, SI ASÍ ESTÁ EQUIPADO)

El número de identificación del vehículo (VIN) es el código de identificación del vehículo, que es único y está grabado o fijado en los siguientes lugares:

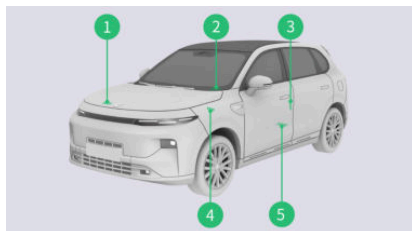

1. Situado a la derecha del broche del cofre (pegado)
2. Situado en la barra trasversal de chapa metálica en la parte inferior izquierda del parabrisas (pegado)
3. Situado en la chapa metálica de la puerta delantera izquierda (pegado)
4. Situado delante de la torreta del amortiguador izquierdo (pegado)
5. Ubicado en la barra transversal trasera del asiento delantero izquierdo (grabado)

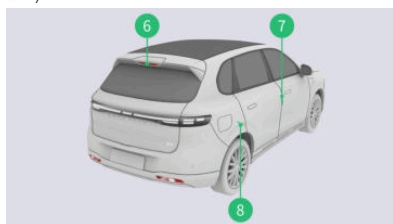

6. Situado en el panel interior de la compuerta trasera levadiza (pegado)
7. Situado en la chapa metálica de la puerta delantera derecha (pegado)
8. Situado en la chapa metálica superior del alojamiento de la rueda trasera derecha (pegado)

LEER EL VIN DESDE LA INTERFAZ OBD

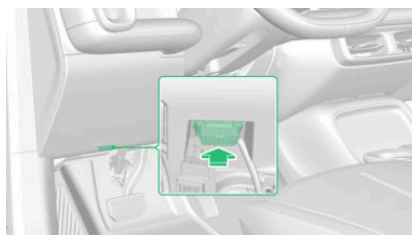

INFORMACIÓN TÉCNICA

La interfaz OBD se encuentra en la parte inferior izquierda del panel de instrumentos y permite leer datos como el número de identificación del vehículo (VIN) y la información del estado del vehículo mediante una herramienta de diagnóstico específica.

PLACA DE IDENTIFICACIÓN DEL VEHÍCULO (SI ASÍ ESTÁ EQUIPADO)

PLACA DEL VEHÍCULO (UBICACIÓN 1, SI ASÍ ESTÁ EQUIPADO)



La placa del vehículo está situada en el lado derecho del vehículo, en el panel exterior del pilar B. La placa del vehículo está etiquetada con la marca, el número de identificación del vehículo (VIN), los parámetros de masa del vehículo y otra información.

PLACA DEL VEHÍCULO (UBICACIÓN 2, SI ASÍ ESTÁ EQUIPADO)

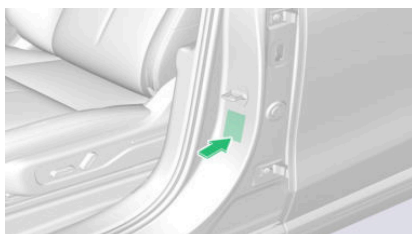

La placa del vehículo está situada en el lado izquierdo del vehículo, en el panel exterior del pilar B. La placa del vehículo está etiquetada con la marca, el número de identificación del vehículo (VIN), los parámetros de masa del vehículo y otra información.

MODELO Y NÚMERO DEL MOTOR

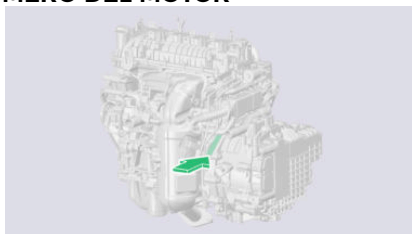

El modelo y el número del motor pueden estar estampados en el bloque de cilindros.

INFORMACIÓN TÉCNICA

UBICACIÓN DE LA PLACA DE IDENTIFICACIÓN Y NÚMERO DEL MOTOR DE PROPULSIÓN

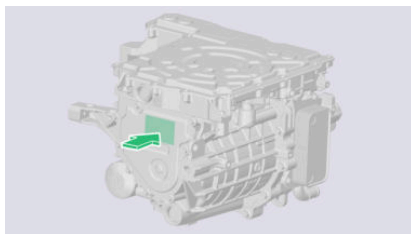

La placa de características del motor de propulsión se puede encontrar en la carcasa del motor de propulsión. El modelo y el número del motor de propulsión se encuentran en la placa de características del motor de propulsión.



La etiqueta con el modelo y el número del motor de propulsión se puede encontrar en el panel interior de la compuerta trasera levantada.

UBICACIÓN DE LA PLACA DE IDENTIFICACIÓN DE LA BATERÍA DE POTENCIA

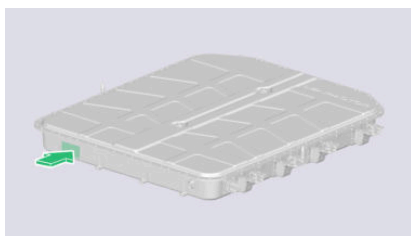

La placa de características de la batería de potencia se puede encontrar en el exterior del paquete de baterías.

UBICACIÓN DE LA PLACA DE IDENTIFICACIÓN DEL GENERADOR

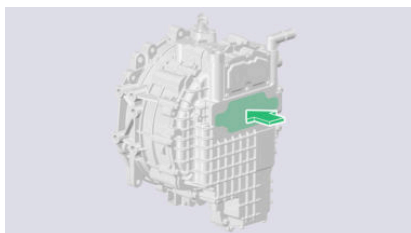

INFORMACIÓN TÉCNICA

La placa de identificación del generador puede estar ubicada en la carcasa del generador.

ETIQUETA DE PRESIÓN DE NEUMÁTICOS (SI ASÍ ESTÁ EQUIPADO)

La etiqueta de presión de neumáticos puede estar situada en el panel exterior del pilar B izquierdo.



SEÑAL DE ADVERTENCIA DEL SISTEMA DEL AIRE ACONDICIONADO

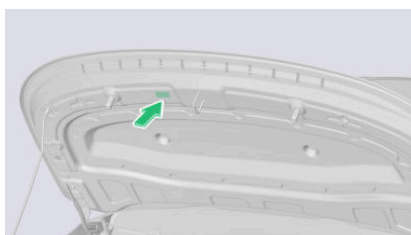

La señal de advertencia del sistema del aire acondicionado está ubicada cerca del cierre del cofre.

SEÑAL DE ADVERTENCIA DE REFRIGERANTE



La señal de advertencia del refrigerante se puede encontrar en la tapa del depósito de expansión.

INFORMACIÓN TÉCNICA

SEÑAL DE ADVERTENCIA DE ALTO VOLTAJE DEL MOTOR DE PROPULSIÓN

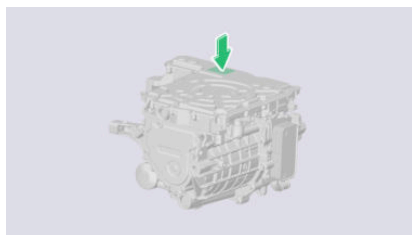

La placa de características del motor de propulsión se puede encontrar en la carcasa del motor de propulsión.

SEÑAL DE ADVERTENCIA DE ALTA TENSIÓN DE LA BATERÍA DE POTENCIA

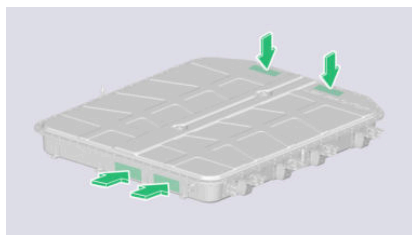

La señal de advertencia de alto voltaje de la batería de potencia se puede encontrar en el exterior del paquete de baterías.

SEÑAL DE ADVERTENCIA DE ALTO VOLTAJE DEL COMPRESOR ELÉCTRICO

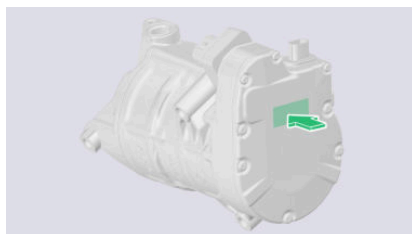

La señal de advertencia de alta tensión para el compresor eléctrico está situada en el compresor eléctrico.

INFORMACIÓN TÉCNICA

SEÑAL DE ADVERTENCIA DE ALTO VOLTAJE DEL GENERADOR

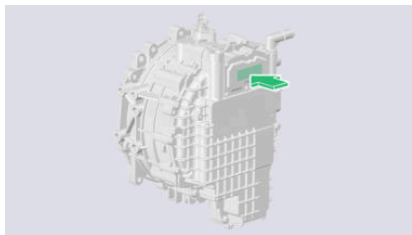

La señal de advertencia de alto voltaje del generador puede estar situada en la carcasa del generador.

SEÑAL DE ADVERTENCIA DE ALIMENTACIÓN 2 EN 1 DE ALTO VOLTAJE

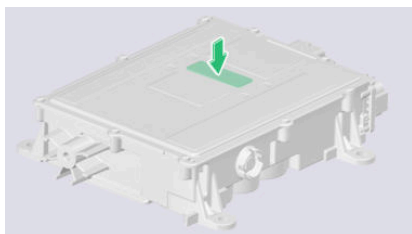

La señal de advertencia de alto voltaje para la alimentación 2 en 1 puede estar ubicada en la carcasa de la alimentación 2 en 1.

SEÑAL DE ADVERTENCIA DE ALTO VOLTAJE DEL CALENTADOR DE AGUA PTC

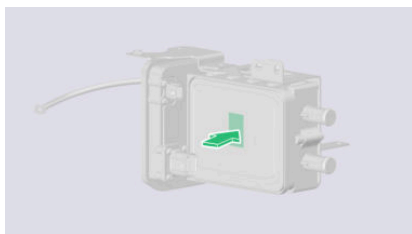

La señal de advertencia de alto voltaje para el calentador de agua PTC puede estar situada en la superficie del calentador de agua PTC.

SEÑAL DE ADVERTENCIA DE CARGA

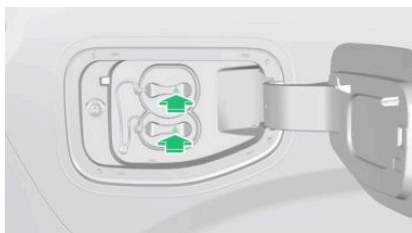

INFORMACIÓN TÉCNICA

La señal de advertencia de carga se puede encontrar en la tapa del puerto de carga lenta de CA y en la tapa del puerto de carga rápida de CC.

SEÑAL DE ADVERTENCIA DE BOLSAS DE AIRE

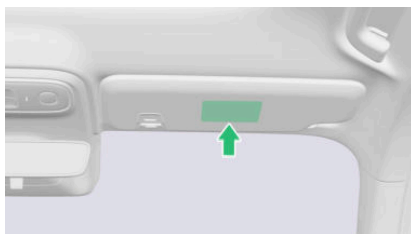

Las señales de advertencia de la bolsa de aire pueden estar situadas en el parasol del pasajero delantero, una en la parte delantera y otra en la trasera.

ESPACIO EN EL PARABRISAS PARA DISPOSITIVOS EMISORES/RECEPTORES DE ONDAS



Para garantizar la instalación y la lectura de dispositivos electrónicos, el vehículo reserva un espacio para la colocación de dispositivos emisores/receptores de ondas en el lado derecho del parabrisas.

NOTA: No sobreponga estructuras ni otros objetos al colocar la etiqueta electrónica.

INFORMACIÓN TÉCNICA

PARÁMETROS TÉCNICOS

PARÁMETROS BÁSICOS DEL VEHÍCULO

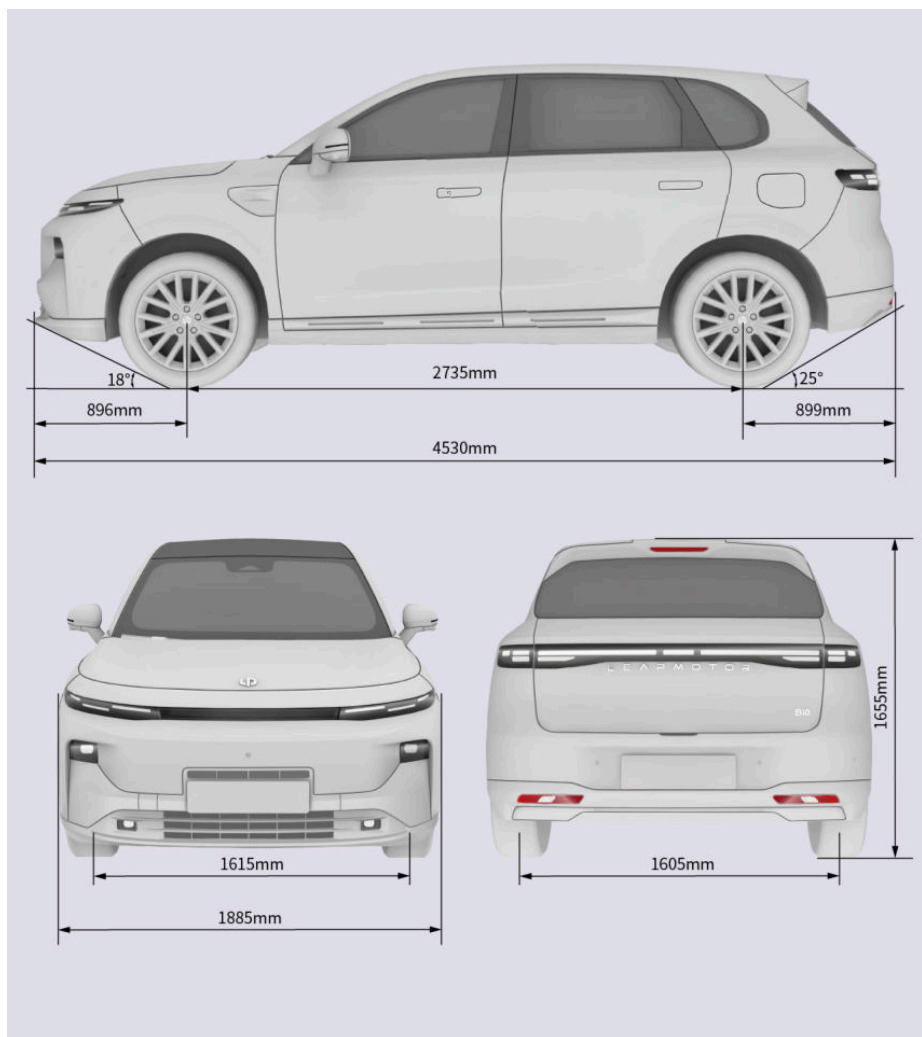

ELEMENTOS		DATOS	
Modelo		B10	
Dimensiones totales (mm)	Longitud	4530 mm	4530 mm
	Anchura	1885 mm	1885 mm
	Altura	1655 mm	1655 mm

INFORMACIÓN TÉCNICA

ELEMENTOS		DATOS	
Ancho de vía (mm)	Frontal	1615 mm	1615 mm
	Trasero	1605 mm	1605 mm
Distancia entre ejes (mm)		2735 mm	2735 mm
Suspensión frontal (mm) / Suspensión trasera (mm)		896 mm / 899 mm	896 mm / 899 mm
Peso en vacío (kg)		1760 kg	1785 kg
Carga por eje (peso en vacío) (kg)	Frontal	915 kg	928 kg
	Trasera	845 kg	857
Masa total máxima admisible (kg)		2204 kg	2220 kg
Carga máxima admisible sobre el eje delantero/trasero (kg)	Frontal	1045 kg	1058 kg
	Trasera	1185 kg	1193 kg
Distancia mínima al suelo (mm)		170 mm	170 mm
Radio mínimo de giro (m)		5.25 m	5.25 m
Velocidad máxima	km/h	170 km/h	170 km/h
	mph	106	106
Pendiente máxima (%)		35%	35%
Ángulo de aproximación (°)		18° (sin carga)	18° (sin carga)
Ángulo de salida (°)		25° (sin carga)	25° (sin carga)
Número de ejes / árboles de transmisión		2 / Segundo eje	2 / Segundo eje
Tipo de accionamiento		4x2 tracción trasera	4x2 tracción trasera
Capacidad nominal de pasajeros (pasajeros)		5 pasajeros	5 pasajeros
Autonomía totalmente eléctrica WLTP	km	90	90
	millas	56	56
Autonomía combinada WLTP	km	900	900
	millas	559	559

INFORMACIÓN TÉCNICA

ELEMENTOS		DATOS	
Consumo de potencia WLTP	kWh/100 km	19.3	19.3
	kWh/62 millas		
Consumo de combustible WLTP en estado de carga mínimo	L/100 km	6.2	6.2
	L/62 millas		

NOTA: Los retrovisores exteriores no están incluidos en las dimensiones exteriores del vehículo.

PARÁMETRO TÉCNICOS DEL MOTOR

ELEMENTO	DATOS
Modelo	HE15R
Número de cilindros	4
Número de válvulas de un solo cilindro (unidades)	4
Diámetro interior (mm)	ø73.5 mm
Carrera (mm)	88.32 mm
Desplazamiento (mL)	1499 mL
Relación de compresión	15.3
Par máximo (N·m) / velocidad (rev/min)	125 Nm / 3500-4500 (rev/min)
Potencia neta máxima (kW) / velocidad (rev/min)	65 kW / 5000 rev/min
Potencia nominal (kW) / velocidad (rev/min)	65 kW / 5000 rev/min
Nivel de emisiones (si así aplica)	Euro 6 E / Euro 6 B / Euro 6 D / PROCONVE L8

PARÁMETROS TÉCNICOS DE LA BATERÍA DE POTENCIA

ELEMENTO	DATOS	
Celda de batería	Modelo	CB9P1
	Tipo	LFP
	Tensión nominal (V)	3.16
	Capacidad nominal (Ah)	48

INFORMACIÓN TÉCNICA

ELEMENTO		DATOS
Sistema de la batería de potencia	Modelo	LP-PBP50A-AA
	Tipo	LFP
	Tensión nominal (V)	391.8
	Capacidad nominal (Ah)	48
	Nivel total de la batería (kWh)	18.8
	Densidad de energía (Wh/kg)	100.5
	Número de baterías de potencia (unidades.)	1
	Dimensiones del paquete de baterías de potencia (L × A × H) (mm)	1266 mm × 1136 mm × 138 mm
	Peso del paquete de baterías (kg)	187±5.6 kg
Tipo de fuente de alimentación auxiliar	Batería de plomo-ácido	
Tensión de alimentación auxiliar (V)	12	
Nivel de protección	IP67	

PARÁMETROS TÉCNICOS DEL MOTOR

ELEMENTO	DATOS
Modelo de motor	TZ180QY040
Tipo de motor de propulsión	Imán permanente síncrono de CA
Tipo de accionamiento	4×2 tracción trasera
Potencia nominal (kW)	70
Par nominal (N·m)	95.5
Potencia máxima (kW)	160
Velocidad máxima (rev/min)	17000
Par máximo (N·m)	240

INFORMACIÓN TÉCNICA

PARÁMETROS TÉCNICOS DEL SISTEMA DE FRENOS

ELEMENTO		DATOS
Tipo de freno de la rueda delantera		Tipo disco
Tipo de freno de la rueda trasera		Tipo disco
Tipo de sistema de freno de estacionamiento		Freno de estacionamiento electrónico
Recorrido libre del pedal de freno (mm)		≤10 mm
Rango de uso normal del disco de freno	Espesor del disco de freno delantero (mm)	23-25 mm
	Espesor del disco de freno trasero (mm)	8-10 mm
Grosor mínimo del disco de freno	Espesor del disco de freno delantero (mm)	23 mm
	Espesor del disco de freno trasero (mm)	8 mm
Rango de uso normal de la pastilla de freno	Grosor del material de fricción de la pastilla de freno delantera (mm)	2-8 mm
	Grosor del material de fricción de la pastilla de freno trasera (mm)	2-7 mm
Grosor mínimo de la pastilla de freno	Grosor del material de fricción de la pastilla de freno delantera (mm)	2 mm
	Grosor del material de fricción de la pastilla de freno trasera (mm)	2 mm

PARÁMETROS TÉCNICOS DE RUEDAS Y NEUMÁTICOS

ELEMENTO		DATOS
Especificaciones de los neumáticos	Rueda delantera	225/50 R18
	Rueda trasera	235/50 R18

INFORMACIÓN TÉCNICA

ELEMENTO		DATOS
Presión estándar del neumático PSI / (kPa)	Sin carga (frontal/ trasera)	33 PSI (230 kPa) / 33 PSI (230 kPa)
	Carga completa	36 PSI (250 kPa) / 36 PSI (250 kPa)
Especificaciones de la rueda de repuesto (si así está equipado)		T125/70R18
Presión estándar de la rueda de repuesto (si así está equipado) PSI / (kPa)		60 PSI (420 kPa)
Requisitos de equilibrio de ruedas (g)		60 g/Unilateral
Desequilibrio residual (g)		8 g/Unilateral
Alineación de las cuatro ruedas	Convergencia de la rueda frontal	3,5'±6'
	Cámbor/Comba de la rueda delantera	-0,283°±0,75°
	Buje de pivote de rueda delantera	3,85°±1°
	Ángulo de inclinación del pasador principal de la rueda delantera	13,04°±1°
	Ángulo de caída de la rueda trasera	-0,75°±0,75°
	Convergencia de la rueda trasera	6,7'±6'

INFORMACIÓN TÉCNICA

PARÁMETROS TÉCNICOS DEL ASIENTO

ELEMENTO		DATOS
Asiento del conductor	Distancia de desplazamiento del asiento hacia adelante/atrás (a) (mm)	230 mm / 30 mm
	Ajustar el ángulo del respaldo del asiento (a) (°)	25°
	Ángulo ajustable hacia adelante/atrás del respaldo del asiento (°)	30°/70°
	Distancia de desplazamiento hacia arriba/abajo del asiento (mm)	40 mm / 20 mm
Asiento del pasajero delantero	Distancia de desplazamiento del asiento hacia adelante/atrás (a) (mm)	230 mm / 30 mm
	Ajustar el ángulo del respaldo del asiento (a) (°)	25°
	Ángulo ajustable hacia adelante/ atrás del respaldo del asiento (°)	30°/70°
Asiento trasero	Distancia de ajuste del movimiento hacia adelante/hacia atrás del asiento trasero (mm)	No ajustable
	Ajustar el ángulo del respaldo del asiento (a) (°)	27°
	Ángulo ajustable hacia adelante/atrás del respaldo del asiento (°)	No ajustable. 40/60 respaldo abatible

NOTA: Al medir la profundidad del cojín.

INFORMACIÓN TÉCNICA

OTROS PARÁMETROS TÉCNICOS

ELEMENTO		DATOS
Reductor	Tipo	Reductor central
Suspensión	Frontal	Suspensión independiente tipo MacPherson
	Trasera	Suspensión independiente multibrazo
Mecanismo de dirección	Tipo	Tipo cremallera y piñón
Columna de dirección	Tipo	Dirección asistida eléctrica
Manguera de combustible	Ciclo de reemplazo	Sin mantenimiento, revisar cada vez para mantenimiento

ESPECIFICACIONES Y CAPACIDADES DE FLUIDOS DEL VEHÍCULO

NOTA: Los productos listados pueden variar dependiendo de la disponibilidad y condiciones de operación específicas a ciertas regiones del país. Consulte a su Distribuidor Autorizado para obtener más información sobre los fluidos y lubricantes específicos de su vehículo y condiciones de operación.

ELEMENTO		ESPECIFICACIONES	CAPACIDADES
Aceite para motor	Revisión completa	Aceite completamente sintético Mopar o Pennzoil Platinum® SAE 5W-30	3.5 L
	Volumen total (incluido el filtro)		3 L
Combustible		Consulte la etiqueta de advertencia al interior de la cubierta del tapón de la boca de llenado de combustible	50 L

INFORMACIÓN TÉCNICA

ELEMENTO	ESPECIFICACIONES	CAPACIDADES
Refrigerante del motor, refrigerante del aire acondicionado	Anticongelante OAT -40°C o CCI L433	8.2 L ± 0.4 L
Motor de propulsión, refrigerante del generador		7.6 L ± 0.4 L
Refrigerante del paquete de baterías		2.8 L ± 0.3 L
Líquido de frenos	Líquido de frenos Hydraul® 406 ESI (DOT 4)	660 mL ± 50 mL
Refrigerante de aire acondicionado	Consulte la etiqueta de advertencia en el sistema de aire acondicionado	
Aceite de engranaje del reductor	Lubricante Idemitsu LI-004C	1.75 L ± 0.05 L
Líquido para el parabrisas	Líquido lavaparabrisas Mopar®	1 L ± 0.2 L

NOTA:

- Para evitar daños en el vehículo, elija refrigerante y líquido lavaparabrisas con un punto de congelación adecuado a la temperatura real del entorno del vehículo.
- Las dosificaciones de fluidos indicados son valores de diseño; las dosificaciones reales pueden variar ligeramente debido a cambios en los productos, el equipo, el clima, etc. Revise su vehículo y consulte a su Distribuidor Autorizado para más información.
- Para obtener información detallada sobre el vehículo y los parámetros de los fluidos consulte al Distribuidor Autorizado.

PARÁMETROS DE LUCES

FUNCIÓN	TIPO	POTENCIA (W)	COLOR
Luces bajas	LED	22 W	Blanco
Luces altas	LED	37 W	Blanco
Direccional delantera	LED	23 W	Ámbar
Luz de posición delantera	LED	3 W	Blanco
Direccional trasera	LED	5 W	Ámbar
Luz de conducción diurna DRL	LED	22 W	Blanco
Luz de posición trasera (lateral)	LED	8 W	Rojo

INFORMACIÓN TÉCNICA

FUNCIÓN	TIPO	POTENCIA (W)	COLOR
Luz de posición trasera (central, si así está equipado)	LED	4.5 W	Rojo
Luz de freno	LED	3 W	Rojo
Luz de reversa	LED	3.6 W	Blanco
3ra luz de freno montada en alto	LED	2.6 W	Rojo
Luz antiniebla delantera	LED	6.2 W	Blanco
Luz antiniebla trasera	LED	2 W	Rojo
Luz de matrícula	LED	0.4W	Blanco
Luz ambiental (salidas de aire laterales, si así está equipado)	LED	1.25 W	/
Luz ambiental (salidas de aire centrales, si así está equipado)	LED	2.43 W	/
Luz de lectura	LED	2 W	Blanco
Luz del área de carga	LED	0.36 W	Blanco

ÍNDICE GENERAL

Contenido

■	INFORMACIÓN IMPORTANTE	2
■	INTRODUCCIÓN	5
■	VISTA GENERAL	7
•	AVISOS PARA LOS USUARIOS	7
•	DECLARACIONES	7
-	REGISTRO DE DATOS DE EVENTOS (EDR).....	7
-	PRUEBAS DE VEHÍCULOS.....	8
-	MODIFICACIONES DE HARDWARE Y SOFTWARE	9
-	CAMBIOS EN EL PRODUCTO.....	9
-	DESGUACE DE VEHÍCULOS	9
-	RETIRO DE PRODUCTOS	9
•	FUNCIONES DEL VEHÍCULO	10
-	EXTERIOR DEL VEHÍCULO.....	10
-	INTERIOR DEL VEHÍCULO.....	12
■	SISTEMA EXTENSOR DE AUTONOMÍA	14
•	FUNCIONES DEL SISTEMA EXTENSOR (RANGE EXTENDER) .14	
-	COMPONENTES DEL SISTEMA.....	14
-	MODO DE ENERGÍA	14
•	PRECAUCIONES DEL SISTEMA DE EXTENSOR DE AUTONOMÍA	15
-	CORTE DE ALIMENTACIÓN POR COLISIÓN/ACCIDENTE Y CORTE DE SUMINISTRO COMBUSTIBLE.....	15
■	CARGA / DESCARGA Y REABASTECIMIENTO DEL VEHÍCULO	17
•	PRECAUCIONES DE CARGA	17
•	PUERTO DE CARGA	19
•	SIMBOLOGÍA DEL PUERTO DE CARGA (SI ASÍ ESTÁ EQUIPADO)	20
-	UBICACIÓN DE ETIQUETAS DEL PUERTO DE CARGA	20
-	SIGNIFICADO DE LOS SÍMBOLOS DEL PUERTO DE CARGA	20
•	CONECTORES DE CARGA DE CA	21
-	CARGADOR DE CA (TOMA EUROPEA TIPO E/F, SI ASÍ ESTÁ EQUIPADO).....	21
-	CARGADOR DE CA (TOMA DE CORRIENTE TIPO G BRITÁNI-	

ÍNDICE GENERAL

CA, SI ASÍ ESTÁ EQUIPADO).....	22
- CARGADOR DE CA (TOMA INDUSTRIAL, SI ASÍ ESTÁ EQUIPADO).....	22
- CARGADOR DE CA (TOMA BRASILEÑA TIPO N, SI ASÍ ESTÁ EQUIPADO).....	22
- CARGADOR DE CA (TOMA CHILENA TIPO L, SI ASÍ ESTÁ EQUIPADO).....	23
- CARGADOR DE CA (TOMA DE CORRIENTE TIPO AMERICANO, SI ASÍ ESTÁ EQUIPADO).....	23
- CARGADOR DE CA (TOMA DE CORRIENTE TIPO ARGENTINO, SI ASÍ ESTÁ EQUIPADO).....	23
- CARGADOR DE CA (TOMA M3 DE DOBLE CABEZAL, SI ASÍ ESTÁ EQUIPADO).....	24
• MÉTODO DE CARGA.....	24
- INSPECCIÓN ANTES DE CARGAR.....	24
- CÓMO CARGAR.....	25
- DESBLOQUEO DE EMERGENCIA DE LA CARGA LENTA CA / CARGA RÁPIDA CC.....	26
- CARGA PROGRAMADA.....	27
• USO DE CARGA DEL VEHÍCULO PARA ALIMENTACIÓN EXTERNA (SI ASÍ ESTÁ EQUIPADO).....	27
- EXPLICACIÓN DE LA FUNCIÓN DE USO DE CARGA DEL VEHÍCULO PARA ALIMENTACIÓN EXTERNA.....	27
- INSPECCIÓN ANTES DE UTILIZAR LA FUNCIÓN.....	27
- INSTRUCCIONES DE LA OPERACIÓN.....	27
- REABASTECIMIENTO DE COMBUSTIBLE.....	29
■ DISPOSITIVOS DE SEGURIDAD	32
• CINTURÓN DE SEGURIDAD	32
- EL PAPEL PROTECTOR DEL CINTURÓN DE SEGURIDAD...32	
- ABRÓCHESE CORRECTAMENTE EL CINTURÓN DE SEGURIDAD.....	33
- LAS MUJERES EMBARAZADAS DEBEN ABROCHARSE CORRECTAMENTE EL CINTURÓN DE SEGURIDAD.....	36
- ADVERTENCIA DE CINTURÓN DE SEGURIDAD DESABROCHADO.....	36
- INSPECCIÓN Y MANTENIMIENTO DEL CINTURÓN DE SEGURIDAD.....	37
• BOLSAS DE AIRE	38
- EL PAPEL PROTECTOR DE LAS BOLSAS DE AIRE.....	38

ÍNDICE GENERAL

-	UBICACIÓN DE LAS BOLSAS DE AIRE	40
-	TESTIGO INDICADOR DE MAL FUNCIONAMIENTO DE LA BOLSA DE AIRE.....	42
-	CASOS EN LOS QUE PODRÍA DESPLEGARSE LA BOLSA DE AIRE	43
-	CASOS EN LOS QUE PODRÍA NO DESPLEGARSE LA BOLSA DE AIRE	43
-	REEMPLAZO DE COMPONENTES DEL SISTEMA DE BOLSAS DE AIRE	45
•	SISTEMAS DE PROTECCIÓN INFANTIL EN EL VEHÍCULO.....	46
-	INSTRUCCIONES PARA NIÑOS A BORDO.....	46
-	ETIQUETA DE ADVERTENCIA DE LA BOLSA DE AIRE	47
-	RECOMENDACIONES PARA LA SELECCIÓN DE LA SILLA INFANTIL	49
-	INSTALACIÓN DEL SISTEMA DE PROTECCIÓN/RETENCIÓN INFANTIL ISOFIX.....	49
-	INFORMACIÓN SOBRE LA APLICABILIDAD DE LOS SISTEMAS DE PROTECCIÓN/RETENCIÓN INFANTIL.....	51
■	TABLERO DE INSTRUMENTOS Y CONTROLES.....	54
•	MÓDULO DE INSTRUMENTOS.....	54
-	INFORMACIÓN DEL MÓDULO DE INSTRUMENTOS	54
-	LUCES DE ADVERTENCIA E INDICADORAS	55
•	PANTALLA DE INFOTENIMIENTO.....	65
-	VISUALIZACIÓN DE LA INTERFAZ PRINCIPAL	65
-	ACCIONES RÁPIDAS.....	69
-	AJUSTES DEL VEHÍCULO.....	69
-	CENTRO DE APLICACIONES.....	78
-	RECONOCIMIENTO DE VOZ.....	78
-	ACTUALIZACIÓN “OTA” (OVER THE AIR, ACTUALIZACIÓN INALÁMBRICA, SI ASÍ ESTÁ EQUIPADO)	78
-	ACTUALIZACIÓN DE LOS MAPAS DE NAVEGACIÓN (SI ASÍ APLICA).....	79
-	INTERCONEXIÓN DEL TELÉFONO MÓVIL.....	82
•	LLAVE DEL VEHÍCULO.....	83
-	LLAVE NFC	83
-	LLAVE MECÁNICA.....	85
-	LLAVE EN CONECTIVIDAD INALÁMBRICA (SI ASÍ ESTÁ	

ÍNDICE GENERAL

EQUIPADA).....	85
• PUERTA	86
- DESBLOQUEO Y BLOQUEO DE LA PUERTA CON LLAVE NFC	86
- DESBLOQUEO/BLOQUEO DE LA PUERTA CON LLAVE EN CONECTIVIDAD INALÁMBRICA.....	86
- BOTÓN DEL VOLANTE PARA BLOQUEO/DESBLOQUEO DE LAS PUERTAS.....	87
- BOTÓN DE LA PANTALLA DE INFOTENIMIENTO PARA DESBLOQUEAR/BLOQUEAR LA PUERTA.....	87
- DESBLOQUEO Y BLOQUEO DE LA PUERTA CON LA LLAVE MECÁNICA	88
- APERTURA DE LA PUERTA DESDE EL EXTERIOR DEL VEHÍCULO	89
- MANIJA INTERIOR DE APERTURA DE PUERTA.....	89
- BLOQUEO DE SEGURIDAD INFANTIL.....	90
- RECORDATORIO DE PUERTA SIN CERRAR.....	90
- DESBLOQUEO AUTOMÁTICO DE PUERTAS DESPUÉS DE UNA COLISIÓN.....	91
- BLOQUEO AUTOMÁTICO AL CONDUCIR	91
• COMPUERTA TRASERA / PORTÓN TRASERO ELÉCTRICO (SI ASÍ ESTÁ EQUIPADO)	91
- ABRIR/CERRAR EL PORTÓN TRASERO.....	91
- APERTURA DE EMERGENCIA DEL PORTÓN TRASERO.....	93
- FUNCIÓN ANTIPELLIZCO DEL PORTÓN TRASERO.....	94
• PORTÓN TRASERO (SI ASÍ ESTÁ EQUIPADO)	94
- ABRIR/CERRAR EL PORTÓN TRASERO.....	94
- DESBLOQUEO DE EMERGENCIA DEL PORTÓN TRASERO MANUAL.....	94
- VENTANAS ELÉCTRICAS.....	95
- CONTROLAR LAS VENTANAS DEL VEHÍCULO A TRAVÉS DE LA PANTALLA DE INFOTENIMIENTO.....	96
- FUNCIÓN ANTIPELLIZCO DE LAS VENTANAS DEL COCHE	97
- REINICIALIZACIÓN DE LA VENTANA.....	97
• TOLDO SOLAR ELÉCTRICO	97
- CONTROL DEL TOLDO SOLAR	97
- FUNCIÓN ANTIPELLIZCO DEL TOLDO SOLAR	98

ÍNDICE GENERAL

- INICIALIZACIÓN DEL TOLDO SOLAR.....	98
• COMPARTIMIENTO DEL MOTOR (COFRE)	99
- APERTURA DEL COFRE.....	99
- CERRADO DEL COMPARTIMIENTO.....	100
• ESPEJOS RETROVISORES EXTERIORES.....	100
- AJUSTE ELÉCTRICO DEL ESPEJO RETROVISOR EXTERIOR	100
- CALEFACCIÓN DEL ESPEJO RETROVISOR EXTERIOR	101
- PLEGADO ELÉCTRICO DEL ESPEJO RETROVISOR EXTERIOR (SI ASÍ ESTÁ EQUIPADO).....	101
- PLEGADO AUTOMÁTICO DE LOS ESPEJOS RETROVISORES EXTERIORES AL BLOQUEAR (SI ASÍ ESTÁ EQUIPADO) ...	102
- PLEGADO MANUAL DEL ESPEJO RETROVISOR EXTERIOR	102
• ESPEJO RETROVISOR INTERIOR.....	102
- AJUSTE DEL ESPEJO RETROVISOR INTERIOR	102
• VOLANTE	103
- INFORMACIÓN DE LOS BOTONES AL VOLANTE.....	103
- CLAXON.....	105
- AJUSTE DEL VOLANTE	105
- CALEFACCIÓN DEL VOLANTE (SI ASÍ ESTÁ EQUIPADO).....	106
• ASIENTOS.....	106
- ASIENTO DEL CONDUCTOR	106
- ASIENTO DEL PASAJERO DELANTERO.....	108
- AJUSTE DE ALTURA DE LA CABECERA DELANTERA.....	109
- CALEFACCIÓN/VENTILACIÓN DEL ASIENTO DELANTERO (SI ASÍ ESTÁ EQUIPADO)	110
- AJUSTE DEL ASIENTO TRASERO	111
• LIMPIAPARABRISAS Y LAVAPARABRISAS.....	114
- CONTROL DEL LIMPIAPARABRISAS.....	114
- LAVAPARABRISAS.....	115
• ILUMINACIÓN EXTERIOR.....	115
- CONTROLAR LAS LÁMPARAS DEL VEHÍCULO A TRAVÉS DE LA PANTALLA DE INFOTENIMIENTO.....	115
- CONTROL DE LOS FAROS DEL VEHÍCULO A TRAVÉS DE LA PALANCA DE CONTROL.....	117

ÍNDICE GENERAL

-	TERCERA LUZ DE FRENO EN POSICIÓN ALTA Y LUCES DE FRENO.....	119
-	LUZ DE MARCHA ATRÁS.....	119
•	ILUMINACIÓN INTERIOR.....	119
-	LUZ DE LECTURA DELANTERA.....	119
-	LUZ DE CORTESÍA DEL ESPEJO.....	120
-	LUZ AMBIENTAL (SI ASÍ ESTÁ EQUIPADO).....	120
-	LUZ DEL ÁREA DE CARGA.....	120
•	SISTEMA DE CONTROL DE AIRE ACONDICIONADO.....	121
-	VENTILACIÓN FRONTAL.....	121
-	VENTILA DEL ASIENTO TRASERO.....	122
-	PANTALLA DE CONTROL DEL AIRE ACONDICIONADO (A/C)	123
•	APLICACIÓN LEAPMOTOR (SI ASÍ APLICA).....	128
-	DESCARGA DE LA APLICACIÓN LEAPMOTOR (SI ASÍ APLICA).....	128
-	REGISTRO E INICIO DE SESIÓN DE USUARIO (SI ASÍ APLICA).....	128
-	VINCULACIÓN/DESVINCULACIÓN DEL VEHÍCULO (SI ASÍ APLICA).....	128
-	CONTROL REMOTO (SI ASÍ ESTÁ EQUIPADO).....	128
•	DISPOSITIVOS DE ALMACENAMIENTO.....	131
-	Área de carga.....	131
-	COMPARTIMIENTO DE ALMACENAMIENTO DELANTERO Y PORTAVASOS.....	132
-	COMPARTIMIENTO DE ALMACENAMIENTO Y PORTAVASOS DEL ASIENTO TRASERO (SI ASÍ ESTÁ EQUIPADO).....	134
-	COMPARTIMIENTO DE ALMACENAMIENTO DE LA PUERTA.....	135
-	BOLSA DE ALMACENAMIENTO EN EL RESPALDO DEL ASIENTO DELANTERO.....	135
■	EQUIPAMIENTO.....	137
•	DISPOSITIVOS DE ALMACENAMIENTO.....	137
-	Área de carga.....	137
-	COMPARTIMIENTO DE ALMACENAMIENTO DELANTERO Y PORTAVASOS.....	138
-	COMPARTIMIENTO DE ALMACENAMIENTO Y PORTAVASOS DEL ASIENTO TRASERO (SI ASÍ ESTÁ EQUIPADO).....	140

ÍNDICE GENERAL

-	COMPARTIMIENTO DE ALMACENAMIENTO DE LA PUERTA	141
-	BOLSA DE ALMACENAMIENTO EN EL RESPALDO DEL ASIENTO DELANTERO	141
•	DISPOSITIVOS ELECTRÓNICOS	142
-	CARGADOR INALÁMBRICO PARA TELÉFONO MÓVIL	142
-	PUERTO DE SUMINISTRO DE ALIMENTACIÓN DE 12V ...	144
-	PUERTOS USB.....	144
•	OTROS DISPOSITIVOS.....	145
-	VISERAS	145
-	ESPEJO DE CORTESÍA	145
-	AGARRE DE SEGURIDAD	146
-	GANCHO DE ROPA	146
-	PROTECCIÓN DEL ÁREA DE CARGA	147
■	ARRANQUE Y CONDUCCIÓN.....	149
•	CONducIR INSTRUCCIONES DE CONDUCCIÓN.....	149
-	INSPECCIÓN PREVIA A LA CONDUCCIÓN.....	149
-	PRECAUCIONES DE SEGURIDAD AL CONducIR	149
-	PERIODO DE ASENTAMIENTO DEL VEHÍCULO NUEVO..	151
-	PRECAUCIONES SOBRE EL ESCAPE.....	151
•	POSTURA CORRECTA AL SENTARSE.....	152
-	POSTURA CORRECTA DEL CONducTOR	152
-	POSTURA CORRECTA DEL PASAJERO DELANTERO.....	153
-	POSTURA CORRECTA DE LOS PASAJEROS TRASEROS..	153
•	EMPEZAR A CONducIR	154
-	SELECTOR DE MARCHAS.....	154
-	PEDALES	155
-	FRENO DE ESTACIONAMIENTO ELECTRÓNICO (EPB).....	156
-	ENCENDER EL VEHÍCULO.....	158
-	MODO DE ACELERACIÓN	159
-	CÓMO EMPEZAR.....	159
-	ESTACIONAMIENTO.....	160
-	RECUPERACIÓN DE ENERGÍA.....	160
-	INTERFAZ DE BLOQUEO DE ALCOHOL (SI ASÍ ESTÁ EQUIPADO).....	161

ÍNDICE GENERAL

• CONDUCCIÓN Y ENTORNO.....	162
- CONDUCCIÓN ECONÓMICA	162
- CONDUCIR CON PESO ADICIONAL	163
- CONDUCCIÓN EN PENDIENTES	164
- CONDUCCIÓN A ALTA VELOCIDAD.....	164
- CONDUCCIÓN NOCTURNA.....	165
- CONDUCCIÓN EN CONDICIONES DE NIEBLA.....	166
- CONDUCCIÓN EN CONDICIONES DE LLUVIA Y/O NIEVE.....	166
- PRECAUCIONES PARA CONDUCIR EN INVIERNO.....	168
- DISPOSITIVOS DE TRACCIÓN / CADENAS ANTIDESLIZANTES PARA NIEVE	169
- CONDUCCIÓN EN CLIMAS CALUROSOS.....	170
- PRECAUCIONES PARA CONDUCIR POR CAMINOS INUNDADOS	171
- PRECAUCIONES PARA DIFERENTES CONDICIONES DEL CAMINO.....	172
- CONDUCCIÓN CON BAJAS TEMPERATURAS	173
• SISTEMAS DE AVISO DE SEGURIDAD	173
- SISTEMA DE ALARMA ANTIRROBO	173
- SISTEMAS DE AVISO ACÚSTICO DE VEHÍCULOS (AVAS).....	174
- SISTEMA DE MONITORIZACIÓN DE LA PRESIÓN DE LOS NEUMÁTICOS (TPMS).....	174
- AVISO DE ABANDONO DE CARRIL (LDW, SI ASÍ ESTÁ EQUIPADO).....	176
- ASISTENCIA DE MANTENIMIENTO DE CARRIL (LKA, SI ASÍ ESTÁ EQUIPADO).....	179
- ADVERTENCIA DE COLISIÓN FRONTAL (FCW)	183
- ADVERTENCIA DE COLISIÓN TRASERA (RCW).....	187
- ADVERTENCIA DE PUNTO CIEGO (BSW)	188
- ALERTA DE TRÁFICO CRUZADO TRASERO (RCTA).....	190
- FRENADO DE TRÁFICO CRUZADO TRASERO (RCTB).....	192
- AVISO DE PUERTA ABIERTA (DOW).....	195
- SISTEMA DE MONITOREO EN EL INTERIOR DEL VEHÍCULO (SI ASÍ ESTÁ EQUIPADO).....	196
• SISTEMAS DE ASISTENCIA AL CONDUCTOR.....	197
- RADAR Y CÁMARA	197

ÍNDICE GENERAL

-	CONTROL DE CRUCERO ADAPTATIVO (ACC) A VELOCIDAD	200
-	CONTROL DE CENTRADO DE CARRIL (LCC).....	206
-	ASISTENCIA DE MANTENIMIENTO DE CARRIL DE EMERGENCIA (ELK)	211
-	ASISTENCIA DE VELOCIDAD INTELIGENTE (ISA, SI ASÍ ESTÁ EQUIPADO).....	211
-	SISTEMA DE ALERTA DE SOMNOLENCIA Y ATENCIÓN DEL CONDUCTOR (DDAW).....	213
-	SISTEMA AVANZADO DE ADVERTENCIA DE DISTRACCIÓN DEL CONDUCTOR (ADDW).....	215
•	SISTEMA ELECTRÓNICO DE FRENOS DEL VEHÍCULO	217
-	CONTROL ELECTRÓNICO DE ESTABILIDAD (ESC).....	217
-	SISTEMA DE FRENOS ANTIBLOQUEO (ABS).....	218
-	SISTEMA DE DISTRIBUCIÓN ELECTRÓNICA DE LA FUERZA DE FRENADO (EBD).....	219
-	SISTEMA DE CONTROL DE TRACCIÓN (TCS)	220
-	ASISTENTE DE FRENADO HIDRÁULICO (HBA).....	220
-	CONTROL DE ARRANQUE EN PENDIENTE (HHC)	221
-	CONTROL DE DESCENSO EN PENDIENTES (HDC).....	222
-	SISTEMA ANTIVUELCO (ARP).....	223
-	FRENO DE MULTI-COLISIÓN (MCB).....	223
-	SEÑAL DE PARADA DE EMERGENCIA (ESS).....	223
-	FRENADO DE CONFORT (CST).....	224
-	DETENCIÓN AUTOMÁTICA (AUTO HOLD).....	224
-	FRENADO DE EMERGENCIA AUTOMÁTICO (AEB).....	225
-	DIRECCIÓN ASISTIDA ELECTRÓNICA (EPS).....	228
•	SISTEMA DE ASISTENCIA AL ESTACIONAMIENTO	228
-	MONITOR DE VISIÓN PERIFÉRICA.....	228
-	CÁMARA DE CONDUCCIÓN.....	231
■	INSPECCIÓN Y MANTENIMIENTO.....	234
•	INSPECCIÓN EN CABINA.....	234
-	VERIFICACIÓN DEL ASIENTO DEL CONDUCTOR	234
-	VERIFICACIÓN DEL CINTURÓN DE SEGURIDAD	234
-	VERIFICACIÓN DE TODOS LOS ESPEJOS.....	234
-	VERIFICACIÓN DE TODAS LAS PANTALLAS	234

ÍNDICE GENERAL

- VERIFICACIÓN DEL NIVEL DE BATERÍA RESTANTE.....	234
- VERIFICACIÓN DEL NIVEL DE COMBUSTIBLE RESTANTE	234
• INSPECCIÓN DE ACEITE Y NEUMÁTICOS DEL VEHÍCULO ...	234
- INSPECCIÓN DEL LÍQUIDO LIMPIAPARABRISAS.....	234
- INSPECCIÓN DEL ACEITE PARA MOTOR.....	235
- INSPECCIÓN DEL NIVEL DE COMBUSTIBLE	237
- INSPECCIÓN DEL REFRIGERANTE.....	237
- INSPECCIÓN DEL LÍQUIDO DE FRENOS	238
- INSPECCIÓN DE LA PRESIÓN DE NEUMÁTICOS Y LA PROFUNDIDAD DEL DIBUJO.....	239
• LIMPIEZA Y REEMPLAZO DE FILTROS.....	240
• INSPECCIONES DESPUÉS DE ARRANCAR EL VEHÍCULO	240
- INSPECCIÓN DEL FUNCIONAMIENTO DEL MÓDULO DE INSTRUMENTOS	240
- INSPECCIÓN DEL CLAXON.....	241
- INSPECCIÓN DE LAS LUCES.....	241
- INSPECCIÓN DEL LIMPIAPARABRISAS Y EL ROCIADOR DEL LAVAPARABRISAS.....	241
- INSPECCIÓN DEL VOLANTE.....	241
• INSPECCIÓN EN LA OPERACIÓN DEL VEHÍCULO	241
- INSPECCIÓN DEL SISTEMA DE FRENOS.....	241
- INSPECCIÓN DEL SISTEMA DE DIRECCIÓN.....	241
• MANTENIMIENTO DEL VEHÍCULO.....	242
- INSTRUCCIONES DE MANTENIMIENTO	242
- PREVENCIÓN DE LA CORROSIÓN	242
- NOTAS SOBRE LOS ELEMENTOS DE MANTENIMIENTO RUTINARIO.....	243
- LIMPIEZA DE LA CARROCERÍA.....	243
- ENCERADO DE VEHÍCULOS.....	246
- MANTENIMIENTO DE LA PINTURA.....	246
- LIMPIEZA Y MANTENIMIENTO DE LAS PIEZAS PLÁSTICAS EXTERNAS	247
- LIMPIAR LOS CRISTALES	247
- LIMPIEZA DEL INTERIOR.....	248
- LIMPIAR LAS ALFOMBRAS Y TAPETES (SI ASÍ ESTÁ EQUIPA-	

ÍNDICE GENERAL

DO).....	251
- MANTENIMIENTO DE TIRAS DE SELLADO y EMPAQUES	251
- NEUMÁTICOS/LLANTAS.....	251
- DESGASTE DEL FRENO	253
• BATERÍA.....	254
- PRECAUCIONES PARA EL CONJUNTO DE LA BATERÍA..	254
- MANTENIMIENTO DE LA BATERÍA.....	254
• BATERÍA DE POTENCIA.....	255
- CARACTERÍSTICAS DE LA BATERÍA DE POTENCIA.....	255
- RECOMENDACIONES PARA EL USO DE LA BATERÍA DE POTENCIA.....	257
- RECICLAJE LA DE BATERÍA DE POTENCIA.....	260
• FUSIBLES	260
- DESCRIPCIÓN DE FUSIBLES.....	260
- VERIFICACIÓN DE FUSIBLES.....	260
- REEMPLAZO DE FUSIBLES.....	261
- CAJA DE FUSIBLES DEL COMPARTIMENTO FRONTAL.....	262
- CAJA DE FUSIBLES DEL PANEL DE INSTRUMENTOS.....	262
- CAJA DE FUSIBLES EN EL COMPARTIMENTO TRASERO	262
- CAJA DE FUSIBLES DEL TERMINAL POSITIVO DE LA BATERÍA.....	263
- DISTRIBUCIÓN DE LA UBICACIÓN DE FUSIBLES DEL COMPARTIMENTO FRONTAL.....	264
- DISTRIBUCIÓN DE LA POSICIÓN DEL FUSIBLES DEL PANEL DE INSTRUMENTOS.....	270
- DISTRIBUCIÓN DE LA POSICIÓN DE LOS FUSIBLES EN EL COMPARTIMENTO TRASERO	272
- DISTRIBUCIÓN DE LA POSICIÓN DE FUSIBLES EN LA TERMINAL POSITIVA DE LA BATERÍA	274
• HOJA DEL LIMPIAPARABRISAS.....	275
- ACTIVACIÓN DE LA FUNCIÓN DE MANTENIMIENTO DEL LIMPIAPARABRISAS.....	275
- REEMPLAZO DE LA HOJA DEL LIMPIAPARABRISAS	275
• LUCES.....	276
- INSPECCIÓN DE LAS LUCES DEL VEHÍCULO	276
- REEMPLAZO DE LUCES.....	276

ÍNDICE GENERAL

- EMPAÑAMIENTO EN EL FARO/LUCES DEL VEHÍCULO	277
• MANTENIMIENTO PERIÓDICO	277
- IMPORTANCIA DEL MANTENIMIENTO PREVENTIVO DEL VEHÍCULO	277
■ RESPUESTA A EMERGENCIAS.....	278
• DISPOSITIVOS DE RESPUESTA DE EMERGENCIA.....	278
- LUCES DE ADVERTENCIA / INTERMITENTES.....	278
- ASISTENCIA EN EMERGENCIAS “eCALL” (SI ASÍ ESTÁ EQUIPADO).....	278
- HERRAMIENTAS (SI ASÍ ESTÁ EQUIPADO).....	279
- TRIÁNGULO DE ADVERTENCIA (SI ASÍ ESTÁ EQUIPADO)	280
- CHALECO REFLECTANTE (SI ASÍ ESTÁ EQUIPADO).....	280
• TRATAMIENTO DE ACCIDENTES	281
- NEUMÁTICO REVENTADO.....	281
- NEUMÁTICO PONCHADO.....	281
- VEHÍCULO ATASCADO	282
- INFLADO DE NEUMÁTICOS	282
- REPARACIÓN DE NEUMÁTICOS PONCHADOS (SI ASÍ ESTÁ EQUIPADO).....	283
• REEMPLAZO DE NEUMÁTICOS.....	284
- RUEDA DE REFACCIÓN (SI ASÍ ESTÁ EQUIPADO)	284
- REEMPLAZO LA RUEDA DE REFACCIÓN (SI ASÍ ESTÁ EQUIPADO).....	284
- REMOLQUE DE VEHÍCULOS	286
• ARRASTRE DE REMOLQUES E INSTALACIÓN DE ACCESORIOS EN EL CONJUNTO DE ARRASTRE (SI ASÍ ESTÁ EQUIPADO)	288
- ARRANQUE DE EMERGENCIA	295
• RESPUESTA ANTE EMERGENCIAS	296
- RESPUESTA DE EMERGENCIA ANTE UN INCENDIO	296
- RESPUESTA DE EMERGENCIA AL ATRAVESAR AGUA	298
- RESPUESTA A UNA EMERGENCIA EN LA CARGA	300
- RESPUESTA DE EMERGENCIA PARA UNA FUGA EN LA BATERÍA DE POTENCIA.....	300
■ RESCATE DE EMERGENCIAS.....	302
• INFORMACIÓN IMPORTANTE	302

ÍNDICE GENERAL

• INFORMACIÓN DEL PRODUCTO	303
- PARÁMETROS BÁSICOS DEL VEHÍCULO.....	303
- INFORMACIÓN DEL FABRICANTE.....	304
- INFORMACIÓN DE IDENTIFICACIÓN EXTERIOR (SI ASÍ APLICA).....	305
- INFORMACIÓN DEL TREN MOTRIZ/CADENA CINEMÁTICA	306
- INFORMACIÓN DE DISPOSITIVOS DE EMERGENCIA.....	307
• ETIQUETAS DE INFORMACIÓN SOBRE SEÑALES DE SEGURIDAD (SI ASÍ APLICA)	308
• PROCEDIMIENTOS PARA LA GESTIÓN DE ASISTENCIA EN EMERGENCIAS.....	309
- HERRAMIENTAS DE ASISTENCIA EN EMERGENCIAS.....	309
- OPERACIÓN DE ESTACIONAMIENTO	310
- PROCEDIMIENTO DE DESCONEXIÓN DE ALTA TENSIÓN	310
- PARTES DEL VEHÍCULO QUE NO SE PUEDEN CORTAR..	311
- RESCATE ACUÁTICO DEL VEHÍCULO.....	312
- RESCATE EN CASO DE INCENDIO DEL VEHÍCULO.....	312
- RESCATE POR FUGA DE BATERÍA DE POTENCIA.....	313
- RETIRADA DEL VEHÍCULO TRAS UN ACCIDENTE/SINIESTRO	314
• OTRA INFORMACIÓN.....	315
- ASEGURAMIENTO DEL VEHÍCULO.....	315
- ELEVACIÓN DEL VEHÍCULO.....	315
■ INFORMACIÓN TÉCNICA.....	330
• IDENTIFICACIÓN DEL VEHÍCULO.....	330
- NÚMERO DE IDENTIFICACIÓN DEL VEHÍCULO (VIN).....	330
- PLACA DE IDENTIFICACIÓN DEL VEHÍCULO (SI ASÍ ESTÁ EQUIPADO).....	332
- ETIQUETA DE PRESIÓN DE NEUMÁTICOS (SI ASÍ ESTÁ EQUIPADO).....	334
- ESPACIO EN EL PARABRISAS PARA DISPOSITIVOS EMISORES/RECEPTORES DE ONDAS.....	337
• PARÁMETROS TÉCNICOS.....	338
- PARÁMETROS BÁSICOS DEL VEHÍCULO.....	338
- PARÁMETRO TÉCNICOS DEL MOTOR	340

ÍNDICE GENERAL

-	PARÁMETROS TÉCNICOS DE LA BATERÍA DE POTENCIA	340
-	PARÁMETROS TÉCNICOS DEL MOTOR	341
-	PARÁMETROS TÉCNICOS DEL SISTEMA DE FRENOS.....	342
-	PARÁMETROS TÉCNICOS DE RUEDAS Y NEUMÁTICOS..	342
-	PARÁMETROS TÉCNICOS DEL ASIENTO	344
-	OTROS PARÁMETROS TÉCNICOS.....	345
-	ESPECIFICACIONES Y CAPACIDADES DE FLUIDOS DEL VE- HÍCULO	345
-	PARÁMETROS DE LUCES	346
■	ÍNDICE GENERAL	348

26OMB10V106022026