



***JUNIOR***

**2026**





## GUÍA RÁPIDA DE ADVERTENCIAS Y PRECAUCIONES, LÉALA ANTES DE OPERAR SU VEHÍCULO

ÉSTAS SON SÓLO ALGUNAS DE LAS PRECAUCIONES QUE DEBE DE OBSERVAR PARA LA OPERACIÓN SEGURA DE SU VEHÍCULO, LEA SU MANUAL DE PROPIETARIO

### SIEMPRE UTILICE SU CINTURÓN DE SEGURIDAD

AÚN SI SU VEHÍCULO ESTÁ EQUIPADO CON BOLSAS DE AIRE ES IMPRESCINDIBLE EL USO DEL CINTURÓN DE SEGURIDAD PARA TODOS LOS OCUPANTES DEL VEHÍCULO.

### COMPUERTA TRASERA (SI ASÍ ESTÁ EQUIPADO)

LOS GASES DE ESCAPE PUEDEN INTRODUCIRSE AL COMPARTIMIENTO DE PASAJEROS CUANDO EL CRISTAL DE LA COMPUERTA TRASERA O LA COMPUERTA DEL VEHÍCULO ESTÉN ABIERTAS, LOS GASES DE ESCAPE PUEDEN CAUSAR GRAVES LESIONES O LA MUERTE, MANTENGA EL CRISTAL Y LA COMPUERTA CERRADOS CUANDO EL MOTOR ESTÉ ENCENDIDO.

### SISTEMA DE ENFRIAMIENTO

LOS VENTILADORES PUEDEN FUNCIONAR EN CUALQUIER MOMENTO, NO ACERQUE LAS MANOS.



NO MEZCLE DIFERENTES TIPOS DE ANTICONGELANTE, MANTENGA EL NIVEL DEL ANTICONGELANTE DEL MOTOR ENTRE LAS MARCAS DE MÁXIMO Y MÍNIMO DEL TANQUE RECUPERADOR, SÓLO UTILICE ANTICONGELANTE MOPAR

## USO DEL GATO (SI ASÍ ESTÁ EQUIPADO)

USE EL GATO SOLAMENTE PARA CAMBIAR LA RUEDA DEL VEHÍCULO, NUNCA TRABAJE O ENCIENDA EL VEHÍCULO CUANDO ESTÉ SOPORTADO POR EL GATO.

## BATERÍA

SU BATERÍA NO REQUIERE MANTENIMIENTO DE NINGÚN TIPO, SIN EMBARGO SI REQUIRIERA TRABAJAR CON ELLA RECUERDE QUE CONTIENE GASES EXPLOSIVOS QUE PUDIERAN DAÑAR SUS OJOS, CAUSARLE CEGUERA O DAÑAR GRAVEMENTE SU PIEL.

### ¡PELIGRO!



¡GASES EXPLOSIVOS! PROTEJA SUS OJOS. CIGARROS, FLAMAS O CHISPAS PUEDEN CAUSAR QUE LA BATERÍA EXPLOTE. NO PERFORE NI ABRA LA BATERÍA



EN CASO DE CONTACTO CON LOS GASES O EL ÁCIDO DE LA BATERÍA, LAVE CON ABUNDANTE AGUA Y ENSEGUIDA ACUDA AL MÉDICO.

## LLAVES

GOLPES EXCESIVOS, AVENTARLAS DE LAS ALTURAS, PRESIÓN EXCESIVA EN LA PARTE PLÁSTICA U OTROS MALOS MANEJOS, PUEDEN DAÑAR EL CIRCUITO Y OCASIONAR LA INMOVILIZACIÓN DE SU VEHÍCULO

**IMPORTANTE**

Este manual ilustra y describe las características de operación de los equipos tanto estándar como opcionales en el vehículo. Dependiendo de la versión y modelo que usted haya adquirido, su vehículo podría o no contar con alguna(s) de las características que se describen en este manual.

Asimismo, este manual podría describir características y/o equipos que ya no están disponibles y/o que no fueron ordenados para su vehículo.

Si tiene alguna duda o comentario al respecto no dude en contactar a cualquier distribuidor autorizado, o a nuestro CENTRO DE ATENCIÓN A CLIENTES (consulte su Póliza de Garantía).

Stellantis México hace de su conocimiento que este vehículo cuenta con cristales tintados de origen.

Stellantis México, S. A. de C. V. Se reserva el derecho de hacer cambios en el diseño y especificaciones, y/o de hacer adiciones o mejoras a sus productos sin tener obligación de implementarlos a productos previamente fabricados.

**¡ADVERTENCIA SOBRE EL CONSUMO DEL ALCOHOL!**

Un conductor ebrio es quien con más frecuencia ocasiona accidentes. Sus habilidades como conductor pueden ser gravemente afectadas por los niveles del alcohol en la sangre. Su vista puede engañarlo, sus reflejos disminuyen y su juicio puede no ser el correcto.

**No conduzca después de haber consumido bebidas alcohólicas.**

**Información general**

La siguiente declaración se aplica a todos dispositivos de radio frecuencia (RF) equipado en este vehículo:

La operación de este equipo está sujeta a las siguientes dos condiciones:

1. Es posible que este equipo o dispositivo no cause interferencia perjudicial y
2. Este equipo o dispositivo debe aceptar cualquier interferencia, incluyendo la que pueda causar su operación no deseada.

**NOTA: Los cambios y modificaciones hechas no expresamente aprobadas por la parte responsable, podría anular la autoridad del usuario para operar el equipo.**



<b>INFORMACIÓN IMPORTANTE .....</b>	<b>4</b>
<b>CONOCIMIENTO DEL VEHÍCULO .....</b>	<b>10</b>
<b>TABLERO DE INSTRUMENTOS .....</b>	<b>73</b>
<b>SEGURIDAD.....</b>	<b>98</b>
<b>ARRANQUE Y OPERACIÓN.....</b>	<b>143</b>
<b>EN CASO DE EMERGENCIA .....</b>	<b>226</b>
<b>MANTENIMIENTO .....</b>	<b>250</b>
<b>ESPECIFICACIONES TÉCNICAS.....</b>	<b>277</b>
<b>MULTIMEDIA .....</b>	<b>292</b>
<b>ÍNDICE GENERAL.....</b>	<b>340</b>



## INFORMACIÓN IMPORTANTE

Nos gustaría felicitarle y agradecerle por haber elegido un Alfa Romeo.

En esta documentación le presentamos todas las características de su vehículo y le ofrecemos recomendaciones para utilizarlo de forma óptima. Este vehículo está pensado tanto para uso diario como para usos específicos. Tómese su tiempo para familiarizarse con todas las características dinámicas de su vehículo.

Aquí encontrará información, consejos, advertencias y precauciones importantes sobre el uso de su vehículo y sobre cómo obtener las máximas prestaciones con las características técnicas de su Alfa Romeo.

Le aconsejamos que lea detenidamente antes de conducir el vehículo por primera vez, a fin de familiarizarse con los mandos, sobre todo, con los de los frenos, la dirección y la transmisión; además, podrá saber cómo se comporta el vehículo en diferentes caminos.

Este documento también proporciona una descripción de características especiales y consejos, así como información esencial para una conducción segura, cuidado y el mantenimiento de su Alfa Romeo.

La Póliza de Garantía adjunta, también encontrará una descripción de los servicios

en su Distribuidor Autorizado ofrece a sus clientes, y detalles de los términos y condiciones para el mantenimiento del vehículo.

Estamos seguros de que esto le acercará a su nuevo vehículo y le hará apreciar la asistencia provista por el equipo Stellantis.

¡Disfrute de la lectura! ¡Feliz conducción!

### IMPORTANTE

- En este Manual se describen todas las versiones del vehículo. Las opciones, los equipamientos dedicados a mercados y versiones específicos no se indican explícitamente en el texto: en consecuencia, solo debe considerar la información relativa a la versión que ha adquirido. Cualquier contenido introducido a lo largo de la producción del modelo, al margen de la solicitud específica de opciones en el momento de la compra, se identificará con la mención (si así está equipado).
- Los datos contenidos en esta publicación deben entenderse como una guía en el uso correcto del vehículo. Stellantis México se esfuerza en mejorar constantemente los vehículos producidos. Por este motivo, se reserva el derecho a realizar cambios en el modelo descrito por motivos técnicos o comerciales. Para más información, acuda a su Distribuidor Autorizado.



## ¡LECTURA OBLIGATORIA!

### CARGA DE COMBUSTIBLE



Versiones a gasolina: Utilice únicamente con gasolina con un octanaje de 91/92 octanos. No utilice gasolina que contenga metanol o etanol E85. El uso de estas mezclas puede causar problemas de arranque y conducción, así como daños en componentes fundamentales del sistema de alimentación de combustible. Para más detalles sobre el uso del combustible correcto, consulte la sección "Reabastecimiento del vehículo" del capítulo "Arranque y conducción".

### ARRANQUE DEL MOTOR



Versión híbrida: Accione el freno de estacionamiento eléctrico, mueva el mando selector para seleccionar la marcha "P" (Estacionamiento) o N (Neutral), pise el pedal del freno y, a continuación, presione el botón STOP START ENGINE del interruptor de ignición.

Versiones eléctricas: Con el mando de la Unidad de Tracción Eléctrica en la posición "P" (Estacionamiento), cuando se presiona el botón START STOP ENGINE, se emite un aviso acústico y aparece el mensaje "READY" (Listo) en la pantalla del módulo de instrumentos para indicar que el sistema de tracción eléctrica del vehículo se ha puesto en marcha. El vehículo está listo para conducirse.

### ESTACIONAMIENTO SOBRE MATERIAL INFLAMABLE



Durante el funcionamiento, el convertidor catalítico alcanza temperaturas elevadas. Por lo tanto, no estacione el vehículo sobre hierba, hojas secas, pasto u otros materiales inflamables: puede existir un peligro de incendio.

### PROTECCIÓN DEL MEDIO AMBIENTE



El vehículo está equipado con un sistema que permite realizar un diagnóstico continuo de los componentes relacionados con las emisiones, para garantizar una mayor protección al medio ambiente.

### ACCESORIOS ELÉCTRICOS



Si después de comprar el vehículo desea instalar accesorios que requieren alimentación eléctrica (con el riesgo de descargar gradualmente la batería), acuda a su Distribuidor Autorizado, donde se evaluará el consumo eléctrico total y se verificará si la instalación eléctrica del vehículo está en condiciones de soportar la carga requerida.

## MANTENIMIENTO PROGRAMADO



Un mantenimiento correcto permite conservar con el paso del tiempo, las prestaciones y seguridad del vehículo, protección al medio ambiente y mantener bajos costos de funcionamiento.

## DISPOSITIVOS DE CIBERSEGURIDAD

El vehículo está equipado con dispositivos de seguridad desarrollados según las normas tecnológicas que aplican actualmente en la industria del vehículo para proteger los sistemas electrónicos de a bordo de los intentos de ataque cibernético. La finalidad de estos dispositivos de seguridad es minimizar el riesgo de ciberataques o la instalación de virus o programas maliciosos que podrían comprometer las prestaciones del vehículo y/o permitir el robo de datos personales de los compradores y/o usuarios y/o la difusión no autorizada de dicha información.

El comprador del vehículo no debe retirar, modificar ni manipular estos dispositivos de seguridad antipiratería. Por lo tanto, el fabricante no será responsable de las consecuencias negativas y/o daños al vehículo y/o al comprador y/o a terceros derivados de la retirada, modificación o alteración de los dispositivos de seguridad realizada por el comprador y/o usuario del vehículo.

## ADVERTENCIA DE VOLCADURA

Los vehículos utilitarios tienen una probabilidad de volcaduras significativamente más alta que otro tipo de vehículos. Este vehículo tiene una mayor distancia al piso y un centro de gravedad más alto que muchos automóviles de pasajeros. Es capaz de desempeñarse mejor en una amplia variedad de condiciones a campo traviesa. Si se conducen de manera peligrosa, todos los vehículos pueden salirse de control. Debido a que el centro de gravedad es más alto, este vehículo se puede volcar si se pierde el control del mismo.

No haga virajes agudos, maniobras abruptas u otras acciones de conducción peligrosas que puedan ocasionar la pérdida de control del vehículo. No operar el vehículo de manera segura puede ocasionar un accidente, la volcadura del vehículo y lesiones graves o fatales. Conduzca con cuidado.



**Etiqueta de advertencia de volcadura**

El no usar los cinturones de seguridad del conductor y pasajeros es una de las causas principales de lesiones graves o la muerte. En una colisión en la que hay una volcadura, las personas que no lleven el cinturón de seguridad abrochado tienen muchas más probabilidades de morir que las personas que usan el cinturón de seguridad. Use siempre su cinturón de seguridad.



## CAMBIOS / ALTERACIONES AL VEHÍCULO

### Accesorios adquiridos por el propietario



#### ¡ADVERTENCIA!

- Cualquier cambio o alteración del vehículo puede afectar seriamente su seguridad y manejo, provocando accidentes en que los ocupantes puedan resultar gravemente heridos.

Si decide instalar accesorios eléctricos que requieran suministro permanente (ejemplo radio, sistema satelital antirrobo, etc.) o sistemas que puedan consumir carga de la batería, después de comprar su vehículo, contacte un Distribuidor Autorizado, el personal puede revisar si el sistema eléctrico puede resistir esta carga o si es necesaria una batería con más poder.

**NOTA: Tenga precaución al utilizar alerones adicionales, rines de aleación o centros de rueda no estándar: Pueden reducir la ventilación de los frenos y reducir su eficacia bajo frenadas constantes y exigentes, o en descensos prolongados. Asegúrese que nada obstruya a los pedales.**

Stellantis México no es responsable del daño provocado por la instalación de accesorios que no han sido proveídos o recomen-

dados por Stellantis México y/o no cumplen con las instrucciones proporcionadas.

## INSTALACIÓN DE DISPOSITIVOS ELÉCTRICOS/ELECTRÓNICOS

Stellantis puede autorizar la instalación de transeptores si la instalación es llevada a cabo en un centro especializado, en cumplimiento con las especificaciones del fabricante.

**NOTA: Las autoridades locales podrían no permitir la conducción del vehículo en caminos públicos tras instalación de dispositivos que modifiquen las características del vehículo. Esto también podría anular la garantía en relación a las fallas provocadas directamente o indirectamente por estas modificaciones.**

Stellantis México no es responsable del daño provocado por la instalación de accesorios que no han sido proveídos o recomendados por Stellantis México y/o no cumplen con las instrucciones proporcionadas.

## RADIO TRANSMISORES Y TELÉFONOS CELULARES

Equipamiento de radio transmisión (teléfonos celulares para vehículos, radios de banda civil, radios amateurs, etc.) no puede ser

## INFORMACIÓN IMPORTANTE

utilizado al interior del vehículo a menos que se instale una antena al exterior del vehículo.

La transmisión y recepción de estos equipos puede verse afectada por el efecto de la carrocería del vehículo. En cuanto al uso de teléfonos celulares aprobados, siga las instrucciones proporcionadas por el fabricante del mismo.



#### ¡PRECAUCIÓN!

- El uso o instalación de dispositivos eléctricos o electrónicos en el compartimiento de pasajeros pueden provocar un mal funcionamiento de los dispositivos eléctricos del vehículo. Esto puede comprometer la seguridad en el vehículo, así como constituir un peligro potencial a la salud de los ocupantes.
- Si existen teléfonos celulares/laptops/tablets al interior del vehículo y/o cerca de la llave electrónica, puede existir un rendimiento reducido del sistema de entrada pasiva/arranque sin llave.



## SÍMBOLOS CLAVE

¡ADVERTENCIA!	Indica una situación potencialmente peligrosa, que de no evitarse, puede resultar en lesiones serias o muerte.
¡PRECAUCIÓN!	Una práctica insegura que puede resultar en lesiones personales o daño al vehículo.
NOTA:	Una sugerencia que mejorará la instalación, operación y confiabilidad. De no seguirla, podría provocar daños.
Consejo:	Ideas generales/soluciones/sugerencias para un fácil manejo del producto o funcionalidad.

Si no lee por completo este Manual, podría perderse de información importante. Atienda todas las Advertencias y Precauciones



## SÍMBOLOS

Algunos componentes tienen etiquetas a color con símbolos indicando precauciones a tomar en cuenta al utilizar el componente. Es importante leer el manual del propietario completo para que no se pierda de información importante. Todas las PRECAUCIONES y ADVERTENCIA. Vea la breve descripción de los símbolos a continuación.

	LEA EL MANUAL DEL PROPIETARIO		NO TOQUE CON LAS MANOS		EL COMPONENTE PUEDE ENCENDERSE AUTOMÁTICAMENTE CUANDO EL MOTOR SE ENCUENTRA APAGADO
	PROTEJA SUS OJOS		NO ABRA LA TAPA CUANDO EL MOTOR ESTÁ CALIENTE		NO ABRIR: GAS A ALTA PRESIÓN
	MANTENGA A LOS NIÑOS ALEJADOS		INFLAMATORIO/EXPLOSIVO		PARTES MÓVILES, MANTENGA PARTES DE SU CUERPO Y VESTIMENTA ALEJADAS
	NO ACERQUE FLAMAS		LÍQUIDO CORROSIVO		ALTO VOLTAJE



## CONOCIMIENTO DEL VEHÍCULO

### CONTENIDO

#### ■ PRINCIPIO DE FUNCIONAMIENTO DE LA VERSIÓN "ELECTRICA" (ELÉCTRICA, SI ASÍ ESTÁ EQUIPADO) .....13

- Diagrama funcional del vehículo (si así está equipado)..... 14
- Batería de alto voltaje..... 14
- Eliminación de la batería de alto voltaje ..... 16
- Información general ..... 16
- Modalidad de funcionamiento..... 16
- Modo "Tortuga" ..... 17

#### ■ PRINCIPIO DE FUNCIONAMIENTO DE LA VERSIÓN IBRIDA (HÍBRIDA, SI ASÍ ESTÁ EQUIPADO) .....17

- Equipamiento del sistema híbrido..... 17
- Diagrama funcional del vehículo (si así está equipado)..... 19
- Batería auxiliar (versión ibrida, si así está equipado)..... 21
- Información general de seguridad ..... 22

#### ■ LLAVES Y CERRADURAS.....22

- Llaves..... 22
- Llaves de repuesto..... 22

- Sistema de llave electrónica..... 22
- Cambio de la pila de la llave electrónica/transmisor ..... 23

- Reinicialización del mando a distancia ..... 24

- Acceso de proximidad ..... 24

- Cierre centralizado ..... 25

- Funcionamiento del sistema de llave electrónica/transmisor ..... 26

- Cerrar las ventanas..... 27

#### ■ INTERRUPTOR DE IGNICIÓN/ENCENDIDO.....28

- Botón STOP START ENGINE del interruptor de ignición/encendido..... 28

#### ■ SEGURIDAD DEL VEHÍCULO .....28

- Sistema antirrobo..... 28

- Sistema de alarma antirrobo (si así está equipado)..... 29

- Inmovilizador ..... 30

#### ■ PUERTAS .....30

- Botón de cierre centralizado ..... 30

- Funcionamiento con la llave/transmisor en caso de avería del cierre centralizado ..... 31

- Bloqueo automático..... 31

- Seguros para niños ..... 32

#### ■ ASIENTOS .....32

- Asientos delanteros..... 32

#### ■ AJUSTE ELÉCTRICO DEL ASIENTO (SI ASÍ ESTÁ EQUIPADO) .....34

- Masaje (si así está equipado) ..... 35

- Asientos "Corsa" (si así está equipado) ..... 35

- Asientos traseros ..... 36

- Cubierta del compartimento de carga ..... 36

#### ■ CABECERAS .....37

- Posición ..... 37

- Ajuste de altura..... 37

#### ■ VOLANTE.....38

- Ajuste del volante ..... 38

#### ■ ESPEJOS RETROVISORES .....39

- Ajuste eléctrico ..... 39

- Retrovisores plegables ..... 39

- Espejo interior ..... 40

#### ■ ILUMINACIÓN EXTERIOR.....40



• Cambio de luces.....	41	• Limpiaparabrisas.....	50
• Faros de Matrix-LED.....	41	• Lavaparabrisas .....	51
• Sistema de faros adaptativos.....	42	• Limpiaparabrisas intermitente delantero .....	51
• Luz antiniebla trasera.....	44	• Limpiaparabrisas automáticos .....	51
• Intermitentes.....	44	■ <b>CLIMATIZADORES .....</b>	<b>52</b>
• Encendido automático de faros .....	45	• Difusores de aire del habitáculo .....	52
• Ajuste de altura de los faros delanteros (si así está equipado).....	46	• Mantenimiento del sistema .....	53
• Luces “Llévame a casa” e iluminación de bienvenida .....	46	• Climatizador automático.....	54
• Compensación automática de los faros .....	46	• Comandos en el sistema Connect.....	54
• Luz de suelo (si así está equipado)....	47	• Descripción de los mandos.....	55
■ <b>ILUMINACIÓN INTERIOR .....</b>	<b>47</b>	• Modalidad de funcionamiento.....	55
• Iluminación interior (versión halógena) .....	47	• Ajuste de la temperatura del aire.....	55
• Luces de lectura .....	48	• Selección de la distribución del aire .	56
• Iluminación interior (versión LED).....	48	• Apagado del sistema de confort térmico (si así está equipado).....	56
• Plafón trasero.....	49	• Ajuste de la velocidad del ventilador	56
• Plafón del compartimento de carga..	49	• Botón AUTO.....	56
• Iluminación ambiental (si así está equipado) .....	49	• Recirculación de aire.....	56
• Características de iluminación.....	49	• Compresor del climatizador .....	57
■ <b>PALANCA DE CONTROL DEL LIMPIAPARABRISAS.....</b>	<b>50</b>	• Modo MAX A/C.....	57
		• Desempañador trasero y descongelación/desempañamiento de espejos retrovisores exteriores (si así está equipado).....	57

## CONOCIMIENTO DEL VEHÍCULO

• Parabrisas térmico (si así está equipado).....	57
• Apagar/Encender el climatizador .....	58
• Calefactor .....	58
• Calefacción de los asientos.....	58
• Límites de funcionamiento.....	58
• Preacondicionamiento térmico (versión eléctrica).....	58
■ <b>VENTANILLAS.....</b>	<b>59</b>
• Parabrisas.....	59
• Ventanas eléctricas .....	59
■ <b>TECHO SOLAR ELÉCTRICO (SI ASÍ ESTÁ EQUIPADO) .....</b>	<b>61</b>
• Funcionamiento.....	61
• Reinicialización.....	62
• Operación de emergencia .....	62
■ <b>COFRE DEL MOTOR.....</b>	<b>63</b>
• Apertura .....	63
• Cierre .....	64
■ <b>COMPARTIMENTO DE CARGA .....</b>	<b>64</b>
• Portón trasero.....	64
• Apertura del maletero eléctrica (si así está equipado).....	64
• Liberación de reserva.....	66



- Cubierta de almacenamiento del piso trasero..... 66
- Suelo de carga de tres niveles (si así está equipado)..... 66
- Información de carga..... 67
- **EQUIPAMIENTO INTERIOR..... 67**
  - Compartimento portaobjetos ..... 67
  - Compartimento portaobjetos ajustable (si así está equipado)..... 67
  - Portaobjetos del panel de la puerta.. 68
  - Portaobjetos de la consola central... 68
  - Viseras parasol..... 68
  - Triángulo de advertencia (si así está equipado)..... 68
  - Tomas de corriente..... 68
  - Puertos USB..... 69
  - Carga inductiva (si así está equipado) ..... 69
  - Antena de tipo aleta de tiburón..... 70
- **SISTEMA PORTAEQUIPAJES DE TECHO (SI ASÍ ESTÁ EQUIPADO)..... 71**
  - Portaequipajes (si así está equipado) ..... 71
- **SISTEMA DE ESCAPE DEL MOTOR (SI ASÍ ESTÁ EQUIPADO) ..... 71**
  - Filtro de escape..... 71



### **PRINCIPIO DE FUNCIONAMIENTO DE LA VERSIÓN "ELLETRICA" (ELÉCTRICA, SI ASÍ ESTÁ EQUIPADO)**

El sistema de propulsión de la versión eléctrica se alimenta por completo de la energía contenida en la batería recargable de iones de litio de alto voltaje del vehículo. A diferencia de los vehículos convencionales o híbridos, en este vehículo no hay motor de combustión interna.

El vehículo utiliza la energía eléctrica almacenada en la batería de alto voltaje y no combustible. Esta batería proporciona la energía necesaria para ponerse en marcha y, por lo tanto, debe recargarse antes de su uso. Si la batería de alto voltaje está completamente descargada, el vehículo no arrancará.

Este vehículo también dispone de una batería convencional (12 V) del mismo tipo que las utilizadas por los vehículos con motor de combustión interna. Si la batería convencional está completamente descargada, el vehículo no arrancará.

La batería convencional suministra energía a la instalación eléctrica convencional: luces, limpiaparabrisas, sistemas de protección a los ocupantes (bolsas de aire y pretensores), sistema de sonido, etc.

La batería de alto voltaje suministra energía al motor eléctrico y alimenta los dispositivos auxiliares de alto voltaje (calefactores, compresor eléctrico del climatizador, etc.). El convertidor electrónico que alimenta el sistema de 12 V para el funcionamiento general del vehículo también se alimenta de la batería de alto voltaje y recarga asimismo la batería convencional.

La batería se carga conectando la toma de recarga del vehículo a la red eléctrica mediante el cable de recarga.

La batería de alto voltaje también se recarga parcialmente durante la marcha al desacelerar o frenar. Durante estos pasos, la batería se recarga por regeneración mediante el motor eléctrico. Se trata de una forma eficaz de recarga, ya que se utiliza la energía cinética del vehículo, que se convierte en energía eléctrica de recarga.

Los vehículos eléctricos tienen características específicas de uso, que es útil conocer, para conseguir unas prestaciones óptimas.

## Diagrama funcional del vehículo (si así está equipado)

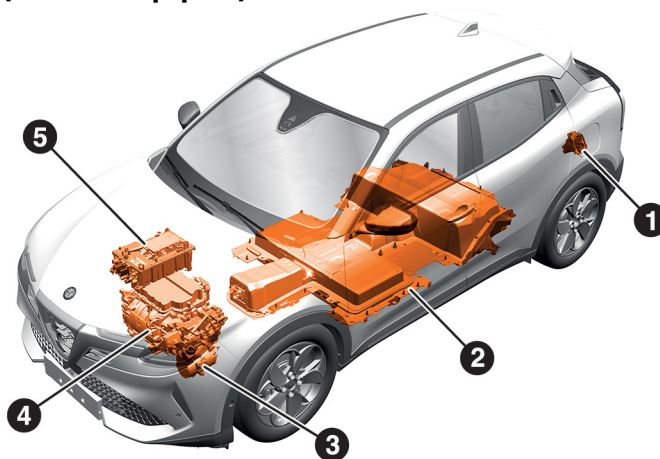

1. Toma de recarga
2. Batería de alto voltaje
3. Compresor eléctrico de alto voltaje
4. Motor eléctrico de tracción
5. Convertidor de tensión

### Batería de alto voltaje

La batería de alto voltaje está situada en la parte inferior del vehículo, en una zona central, y no requiere mantenimiento.

La batería de alto voltaje es de iones de litio.

Las baterías de iones de litio ofrecen las siguientes ventajas:

- Son mucho más ligeras que otros tipos de baterías recargables del mismo tamaño.
- Mantienen la carga durante más tiempo.
- No tienen memoria, es decir, no es necesario descargarlas completamente antes de recargarlas, como ocurre con otros tipos de baterías.
- Pueden recargarse y descargarse, los tiempos de recarga varían en función del modo de recarga doméstico o público y de la potencia.

La batería de alto voltaje está equipada con sistemas de acondicionamiento que garantizan que funcione en las mejores condiciones de temperatura adecuadas.

La autonomía de la batería de tracción varía según el tipo de conducción, la ruta, el empleo del equipo de confort térmico y el envejecimiento de sus componentes.

**NOTA: El envejecimiento de la batería de tracción depende de diversos factores, como las condiciones climáticas y la distancia recorrida.**



### ¡ADVERTENCIA!

- El sistema de propulsión del vehículo eléctrico está conectado por la batería de alto voltaje y cuando el sistema está activo los componentes se alimentan a alto voltaje. Observe los mensajes de advertencia de las etiquetas del vehículo cuando acceda al compartimento del motor. Cualquier intervención o modificación en la instalación eléctrica de alto voltaje del vehículo (componentes, cables, conectores, batería de alto voltaje) está estrictamente prohibida debido a los riesgos que puede implicar para su seguridad. En este caso, póngase en contacto con su Distribuidor Autorizado. La manipulación del sistema de alto voltaje puede provocar quemaduras graves o descargas eléctricas con consecuencias incluso mortales.



### ¡ADVERTENCIA!

- No revenda, regale ni modifique la batería de alto voltaje. La batería de alto voltaje sólo debe utilizarse en el vehículo en el que se suministra. Si se utiliza fuera del vehículo o se modifica, pueden producirse accidentes como descargas eléctricas, generación de calor o humo, explosiones o fugas de electrolito. Si se desguaza el vehículo sin desmontar la batería de alto voltaje, el contacto con componentes, cables y conectores de alto voltaje podría provocar una descarga eléctrica muy peligrosa. Si la batería de alto voltaje no se desecha correctamente, puede provocar una descarga eléctrica y causar lesiones graves o la muerte.
- La fuente de alimentación y la batería de alto voltaje son potencialmente peligrosas: pueden causar lesiones, quemaduras y riesgo de electrocución. Tenga siempre mucho cuidado.
- No toque ni manipule de ninguna manera los cables y componentes de la batería de alto voltaje: no permita que los componentes de la batería de alto voltaje entren en contacto con pulseras, collares o cualquier objeto metálico que lleve puesto.
- No abra, modifique ni retire la tapa de la batería de alto voltaje: los gases liberados pueden ser nocivos e inflamables: evite inhalar los gases.



### ¡ADVERTENCIA!

- Los daños en el vehículo o en la batería de alto voltaje pueden provocar la salida de gases nocivos que podrían causar un incendio. En caso de incendio, aléjese del vehículo, póngase un chaleco reflectante (si lo exige la normativa vigente), sitúese en un lugar seguro y contacte inmediatamente con los rescatadores, la policía o los bomberos informándoles de que se trata de un vehículo con un sistema de alto voltaje.
- El electrolito del interior de la batería es un material contaminante e inflamable. Si la batería de alto voltaje no se desecha correctamente, puede provocar un incendio y contaminar el medioambiente.
- Las partes activas del vehículo están marcadas con etiquetas de advertencia de seguridad. La batería de alto voltaje lleva una etiqueta que indica este peligro.



### ¡PRECAUCIÓN!

- La batería de alto voltaje sólo puede ser desconectada por personal cualificado en su Distribuidor Autorizado.
- Si, como consecuencia de un impacto violento o un accidente, el vehículo ha tocado sobre el fondo (bajos), haga revisar la batería y el sistema de alto voltaje por técnicos cualificados.

**¡PRECAUCIÓN!**

- Para preservar el kilometraje de su vehículo y la durabilidad de su batería de tracción, el fabricante le recomienda que: no cargue completamente la batería de su vehículo eléctrico a diario (cargue la batería de tracción por debajo del 80% tan a menudo como sea posible); no descargue completamente la batería; no guarde el vehículo durante un largo periodo de no uso (más de 12 horas) cuando la batería de tracción tenga un nivel de carga bajo o alto. Prefiera un nivel de carga entre el 20 y el 40%; limite el uso de la carga rápida; no exponga el vehículo a temperaturas inferiores a -30°C y superiores a +60°C durante más de 24 horas; evite cargar el vehículo a temperaturas negativas (excepto si el vehículo funcionó más de 20 minutos) o superiores a +30°C; no utilice la batería de alto voltaje del vehículo como generador de energía; no utilice un generador para recargar la batería de alto voltaje de su vehículo.
- No se deshaga de la batería por su cuenta. Si el vehículo se desguaza, debe llevarse a su Distribuidor Autorizado para que su personal extraiga la batería de alto voltaje y la elimine adecuadamente, ya que dispone de los conocimientos técnicos necesarios para operar con total seguridad.

**¡PRECAUCIÓN!**

- Las partes activas del vehículo están marcadas con etiquetas de advertencia de seguridad. La batería de alto voltaje lleva una etiqueta que indica este peligro.

**Eliminación de la batería de alto voltaje**

La batería de alto voltaje está diseñada para durar todo el ciclo de vida del vehículo. Si es necesario sustituir la batería, póngase en contacto con su Distribuidor Autorizado para obtener información sobre su eliminación.

**NOTA: El vehículo está provisto de una batería de iones de litio de alto voltaje. La eliminación inadecuada de este tipo de baterías conlleva un riesgo de quemaduras graves, descargas eléctricas y daños al medioambiente.**

De acuerdo con las normativas nacionales e internacionales sobre baterías, el fabricante garantiza una recogida adecuada de este componente en colaboración con operadores cualificados para la correcta manipulación de las baterías que eliminar.

**Información general**

El vehículo también está equipado con un sistema de gestión de la batería diseñado

para:

- Garantizar un funcionamiento seguro.
- Optimizar la autonomía.
- Optimizar el ciclo de vida de la batería de alto voltaje.

Si la temperatura de la batería de alta tensión es inferior a -10 °C, o superior a 40 °C, algunas funciones del vehículo pueden cambiar o desactivarse, al disminuir las prestaciones de la batería fuera de este rango de temperatura.

**Modalidad de funcionamiento**

Al igual que en un vehículo con cambio automático, debe acostumbrarse a no utilizar el pie izquierdo para accionar el pedal del embrague, que no está presente.

Durante la marcha, cuando levanta el pie del pedal del acelerador o cuando pisa el pedal del freno durante la desaceleración, el motor genera corriente eléctrica que se utiliza para frenar el vehículo y recargar la batería de alto voltaje.

**¡ADVERTENCIA!**

- En caso de mal tiempo y caminos inundados: No circule por una calle inundada si el nivel del agua sobrepasa la parte inferior de las llantas.



### ¡ADVERTENCIA!

- Debido al funcionamiento silencioso de su vehículo eléctrico, ponga siempre el mando selector en "P" (Estacionamiento) y ponga el freno de estacionamiento eléctrico y pare el motor antes de abandonar el vehículo. PELIGRO DE LESIONES GRAVES.

### Modo "Tortuga"

Si se enciende el testigo  en la pantalla del módulo de instrumentos, el estado de carga de la batería de alta tensión es crítico, la potencia del motor disminuye gradualmente y la autonomía es limitada. Cargue el vehículo.

Si, después de la carga, el testigo sigue encendido, póngase en contacto con su Distribuidor Autorizado.

## PRINCIPIO DE FUNCIONAMIENTO DE LA VERSIÓN IBRIDA (HÍBRIDA, SI ASÍ ESTÁ EQUIPADO)

### Equipamiento del sistema híbrido



### ¡ADVERTENCIA!

- Un uso inadecuado, o intervenciones inapropiadas en los componentes del sistema, pueden causar graves daños eléctricos y provocar serios accidentes que pueden incluso causar la muerte si no se observan las instrucciones proporcionadas. Contacte siempre a su Distribuidor Autorizado..
- En caso de accidente, los componentes del sistema podrían haber sufrido daños que no pueden verse. No toque ni manipule los componentes dañados del sistema de baterías: tenga cuidado de evitar cortocircuitos. Acuda a su Distribuidor Autorizado inmediatamente.
- No realice ninguna modificación en los componentes del sistema de la batería: póngase siempre en contacto con su Distribuidor Autorizado.
- No perfore, aplaste, sacuda ni deforme el sistema de baterías.

## CONOCIMIENTO DEL VEHÍCULO



### ¡ADVERTENCIA!

- La batería auxiliar de iones de litio (48 V) se encuentra debajo del asiento delantero izquierdo: por lo tanto, evite mojar el sistema de la batería con cualquier tipo de líquido y no estacione el vehículo sobre fuentes de calor externas.

La versión ibrida / ibrida Q4 está propulsada por un sistema híbrido que utiliza:

- Un motor eléctrico ("e-machine") integrado en el cambio automático, conectado mecánicamente al motor térmico y alimentado por una batería auxiliar de iones de litio (48 V).
- Un BS (motor de arranque por correa), activado por la correa de servicios auxiliares, que permite arrancar el motor térmico con el vehículo detenido o cuando se circula a baja velocidad. En algunas fases, como durante la "conducción eléctrica", sustituye al motor de arranque del motor térmico. En este último caso, cuando el vehículo se detenga con el apagado automático del motor, este se volverá a poner en marcha mediante el dispositivo BS (motor de arranque por correa).
- Una batería auxiliar de iones de litio de 48 V que tiene la función de almacenar energía para el automóvil.



## Versión Ibrida Q4 136hp

La versión ibrida Q4 136hp es un vehículo AWD que se basa en la versión e-Hybrid con un motor convencional más potente y añade un motor eléctrico (“e-machine”) en el eje trasero no conectado al motor convencional, alimentado por el motor eléctrico (“e-machine”) integrado en el cambio automático y por la misma batería de iones de litio (48 V) auxiliar para la transmisión de movimiento. El sistema híbrido permite mejorar el rendimiento (respuesta más rápida durante las fases transitorias), al tiempo que reduce el consumo de combustible y las emisiones de CO<sub>2</sub>.

Cuando el eje delantero no puede realizar por sí solo las prestaciones de tracción, los sistemas ESC detectan estos casos de uso y piden a la cadena cinemática que transmita el par del eje trasero.

**NOTA El sistema híbrido no funciona de forma continua, sino que se activa en función del estado del vehículo, del estado de carga de la batería auxiliar de iones de litio (48 V), de las condiciones de conducción (aceleración/desaceleración/frenado, arranque del motor) y de las condiciones del firme de la carretera (por ejemplo, una carretera cuesta abajo). La batería auxiliar de iones de litio (Li-ion) de 48 V almacena la energía eléctrica necesaria para propulsar el vehículo. La batería de tracción se carga automáticamente para garantizar que el nivel de carga esté siempre en torno al 50% del nivel máximo, con el fin de aprovechar al máximo la funcionalidad**

**híbrida y, al mismo tiempo, disponer siempre de cierta capacidad para la operación de recuperación de energía. Está situada bajo el asiento delantero izquierdo. La autonomía de la batería de tracción varía en función del tipo de conducción, el recorrido y el envejecimiento de sus componentes.**

El sistema híbrido proporciona un impulso de potencia al motor de combustión interna durante el arranque del vehículo, cuando se necesita más par de tracción, o en momentos de mayor consumo de combustible y emisiones. En determinadas condiciones de conducción, el módulo de control del sistema híbrido regula los flujos de energía en función del nivel de carga de la batería auxiliar de iones de litio (48 V).

**NOTA El vehículo arranca siempre con el motor de gasolina para garantizar la eficacia del catalizador y la disponibilidad de la asistencia a la frenada.**

La conducción totalmente eléctrica es posible para maniobras de estacionamiento, para zonas de velocidad de 30 km/h en ciudad, en carreteras urbanas y rurales con una conducción regular y en autopistas en ligera desaceleración o cuesta abajo. El motor eléctrico está integrado en la caja de cambios automática.

Con el mando selector en “P” (Estacionamiento) y “N” (Punto muerto/Neutral), puede oírse un aumento del ruido procedente del compartimento del motor al iniciarse la fase

de carga de la batería auxiliar (48 V): esto es normal y no constituye un fallo.

### Recuperación de energía

Aproveche al máximo la inercia del vehículo soltando el pedal del acelerador para que el vehículo frene por sí mismo (por ejemplo, al conducir cuesta abajo o al acercarse a un semáforo).

Cuando se suelta el pedal del acelerador, siempre que la barra deslizante del indicador de potencia del módulo de instrumentos siga moviéndose en la zona de CARGA, la recuperación de energía es óptima.

La recuperación de energía permite aprovechar eficazmente las fases “pasivas” de la conducción (desaceleración). La energía recuperada se utiliza para recargar la batería de tracción y, a continuación, se emplea para la conducción totalmente eléctrica o para una mayor aceleración.

Cuando la batería de tracción está casi llena, la recuperación de energía se reduce gradualmente.

### Convertidor de CC/CC

Para permitir la conversión de la corriente procedente del sistema de 48V en corriente utilizable por el sistema de 12V, se utiliza el CC/CC: cuando se conduce el vehículo, el CC/CC actúa como un convertidor, permitiendo alimentar y cargar la batería de 12V. El cable de conexión permite interconectar los siste-



mas de 12 V y 48 V y alimentar el sistema de 12 V a través de la batería auxiliar de 48 V, el convertidor de CC/CC y el dispositivo BS (motor de arranque de correa).

## Diagrama funcional del vehículo (si así está equipado)

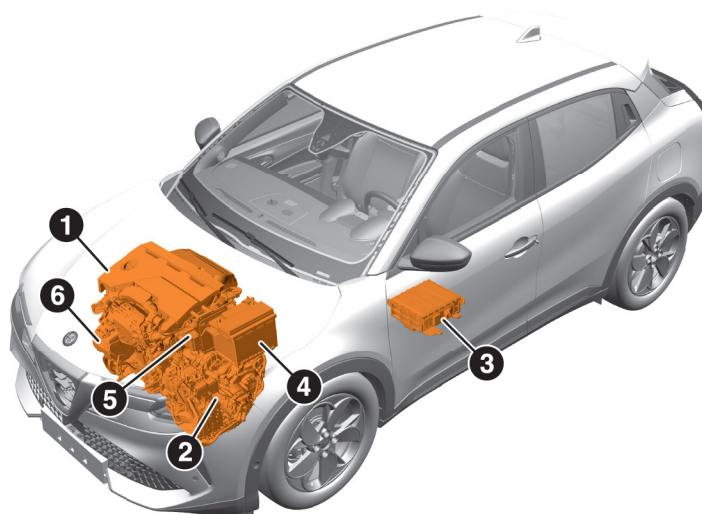

2

9660198

1. Motor de gasolina
2. Motor eléctrico / caja de cambios automática de doble embrague eléctrico de 6 velocidades
3. Batería de tracción de 48 V
4. Batería de 12 V para accesorios
5. Convertidor de CC/CC
6. Motor de arranque de correa

# JUNIOR

## Versión híbrida Q4 136hp

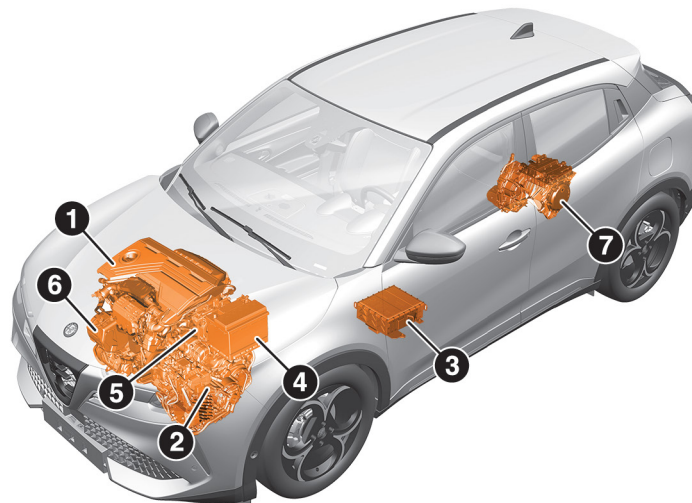

3

9660377

1. Motor de gasolina
2. Motor eléctrico eje delantero / caja de cambios automática de doble embrague eléctrico de 6 velocidades
3. Batería de tracción de 48 V
4. Batería de 12 V para accesorios
5. Convertidor de CC/CC
6. Motor de arranque de correa
7. Propulsión electrificada del eje trasero



## Batería auxiliar (versión ibrida, si así está equipado)



### ¡ADVERTENCIA!

El electrolito del interior de la batería es un material contaminante e inflamable. Si la batería auxiliar no se desecha correctamente, puede provocar un incendio y contaminar el medioambiente..



### ¡PRECAUCIÓN!

- Si tras producirse un impacto violento o un accidente, el vehículo ha sufrido un choque en la parte inferior (bajos de la carrocería), hacer controlar la batería por técnicos cualificados.
- No se deshaga de la batería por su cuenta. Si el vehículo se desguaza, debe llevarse a su Distribuidor Autorizado para que su personal extraiga la batería auxiliar y la elimine adecuadamente, ya que dispone de los conocimientos técnicos necesarios para operar con total seguridad.
- Las partes activas del vehículo están marcadas con etiquetas de advertencia de seguridad. La batería de litio de 48 V lleva una etiqueta que indica este peligro.

El vehículo puede estar equipado con una batería auxiliar sellada de iones de litio de 48 V con la función de almacenamiento de energía para el vehículo.

Las principales funciones que realiza la batería auxiliar de iones de litio son almacenar la energía eléctrica desarrollada durante el frenado y suministrarla al sistema cuando el motor eléctrico entra en funcionamiento.

La batería auxiliar de iones de litio se carga parcialmente durante la conducción recuperando la energía cinética del vehículo al reducir la velocidad y frenar.

La batería auxiliar de iones de litio se recarga automáticamente para garantizar que el nivel de carga esté siempre por debajo del 100%, con el fin de aprovechar al máximo la funcionalidad híbrida y, al mismo tiempo, disponer siempre de cierta capacidad útil para la operación de recuperación de energía.

La batería no requiere ningún tipo de mantenimiento. Su estado de carga puede verse en la pantalla del módulo de instrumentos (véase lo descrito en la sección “Módulo de instrumentos digital” del capítulo “Tablero de instrumentos”).

Para garantizar el correcto mantenimiento de la batería de iones de litio a lo largo del tiempo, el vehículo no debe exponerse a temperaturas inferiores a -10 °C ni superiores a +40 °C durante periodos prolongados, ya que algunas funciones del vehículo pueden cambiar o desactivarse al disminuir el rendimiento de la batería fuera de este intervalo de temperatura. La batería está equipada con sistemas de acondicionamiento que garantizan su funcionamiento en con-

## CONOCIMIENTO DEL VEHÍCULO

diciones óptimas de temperatura adecuadas a su funcionamiento.

Los componentes del sistema híbrido del vehículo (CC/CC, inversor, batería auxiliar de iones de litio de 48 V, módulo de control del cambio automático de doble embrague electrificado) se refrigeran con el líquido refrigerante del motor (para más información, consulte el apartado “Comprobación de los niveles” del capítulo “Mantenimiento”).



### ¡ADVERTENCIA!

- En caso de avería de la batería de iones de litio de 48 V, póngase en contacto con su Distribuidor Autorizado.
- La batería tiene una vida útil limitada. Su capacidad para conservar la carga disminuye con el tiempo y el uso. La disminución de la capacidad de la batería varía en función de las condiciones externas (por ejemplo, la temperatura ambiente, etc...) y de las condiciones de uso, como el estilo de conducción, por ejemplo. Se trata de una característica natural de las baterías de iones de litio y no debe considerarse un índice de funcionamiento incorrecto. Además, aunque la distancia que se puede recorrer en modo eléctrico disminuye a medida que se reduce la capacidad de la batería de iones de litio, el rendimiento del vehículo no se ve afectado.



## Información general de seguridad

Un uso inadecuado, o la realización de trabajos inapropiados en los componentes del sistema con equipos mal aislados, podría provocar cortocircuitos y causar accidentes debido al paso de corrientes elevadas y/o a las altas temperaturas resultantes.

Realice todos los trabajos de reparación/mantenimiento únicamente en su Distribuidor Autoriado.

Si el sistema de batería se utiliza de forma inadecuada, si se daña/sobrecalienta/manipula o se expone a condiciones ambientales adversas (por ejemplo, temperaturas muy altas o muy bajas), la batería podría dañarse y liberar emisiones de electrolito inflamable. En estos casos, haga sustituir la batería de 48 voltios y encargue el trabajo únicamente a su Distribuidor Autorizado.

### Vehículo almacenado durante más de 1 mes

Estacione siempre el vehículo en un lugar con temperaturas comprendidas entre -10°C y +30°C (el estacionamiento en un lugar con temperaturas extremas puede dañar la batería de tracción). Realice el procedimiento de recarga de la batería de tracción (48 V) mediante la batería auxiliar (12 V) y el convertidor de CC/CC.

## LLAVES Y CERRADURAS

### Llaves



#### ¡ADVERTENCIA!

Nunca retire el transmisor del vehículo durante la marcha, pues esto podría provocar el bloqueo del volante.



#### ¡PRECAUCIÓN!

- No sujete objetos pesados o voluminosos al transmisor/llave o interruptor de ignición/encendido.
- Los componentes electrónicos dentro del transmisor/llave pueden dañarse si la llave se somete a impactos fuertes. Para garantizar una total eficiencia de los dispositivos electrónicos dentro del transmisor/llave, no la exponga a luz solar directa.

### Llaves de repuesto

El número de la llave se especifica en una etiqueta que se puede quitar.

Al pedir llaves de repuesto debe indicarse el número de llave correspondiente, ya que la llave es un componente del sistema inmovilizador.

El código numérico del adaptador para las tuercas de rueda antirrobo se especifica en

una tarjeta. Debe indicarse al solicitar un adaptador de recambio.

### Sistema de llave electrónica

Permite manejar las siguientes funciones:

- Cierre centralizado
- Conectar el encendido y arrancar el motor

El conductor sólo tiene que llevar consigo la llave electrónica.

Por motivos de seguridad, la llave electrónica/transmisor puede incorporar un sensor de movimiento. En tal caso, no es posible arranque del vehículo si la llave electrónica no se ha movido durante un tiempo determinado.

Al intentar arrancar el vehículo, aparece el mensaje correspondiente en la pantalla del módulo de instrumentos.

Mueva la llave electrónica/transmisor e intente arrancar el vehículo de nuevo.

Además, la llave electrónica incluye la función de mando a distancia.

Debe tratarlo con cuidado, protegerlo de la humedad y de las temperaturas altas, y evite accionarlo innecesariamente.



### Avería

Si no es posible accionar el cierre centralizado o arrancar el motor, puede deberse a una de las causas siguientes:

- Anomalía de la llave electrónica/transmisor
- La llave electrónica/transmisor está fuera del alcance de recepción
- La tensión de la pila es demasiado baja
- Sobrecarga del cierre centralizado debido a un accionamiento frecuente en breves intervalos; se interrumpe la alimentación de corriente durante un breve periodo de tiempo
- Interferencia de ondas de radio de mayor potencia procedentes de otras fuentes

Para remediar la causa de la avería, cambie la posición de la llave electrónica.

### Cambio de la pila de la llave electrónica/transmisor



#### ¡ADVERTENCIA!

- No ingiera la pila. Peligro de quemaduras químicas. Las llaves contienen una pequeña pila. Si se ingiere la pila, puede provocar graves quemaduras internas en solo 2 horas y causar la muerte. Mantenga las pilas nuevas y usadas fuera del alcance de los niños. Si el compartimento de la pila no se cierra de forma segura, deje de utilizar el producto y manténgalo fuera del alcance de los niños. Si cree que la pila puede haber sido ingerida o introducida en el cuerpo, busque atención médica inmediatamente. La llave de emergencia (si así está equipado) debe introducirse inmediatamente en la llave electrónica/transmisor para evitar un fácil acceso a la pila.
- ¡Riesgo de explosión si se sustituye la pila por un tipo incorrecto! Sustituya la pila por otra del mismo tipo.

## CONOCIMIENTO DEL VEHÍCULO



#### ¡ADVERTENCIA!

- ¡Riesgo de explosión o fuga de líquido o gas inflamable! No utilizar/almacenar/colocar en un entorno donde la temperatura sea muy alta o donde la presión sea muy baja debido a una altitud extrema. No intente quemar, aplastar o cortar una pila usada.



#### ¡PRECAUCIÓN!

Las baterías usadas del control remoto pueden dañar el medio ambiente si no se desechan de modo correcto. Tal como especifica la legislación vigente, deben desecharse en contenedores especiales, o bien puede llevarlas a su Distribuidor Autorizado, donde se ocuparán de deshacerse de ellas.

Sustituya la pila en cuanto el sistema no funcione correctamente o se reduzca el alcance.

En caso de pila descargada, se enciende  y aparece un mensaje de advertencia en la pantalla del módulo de instrumentos.



Las baterías no deben arrojarse a la basura

doméstica. Deben desecharse en un punto de recogida autorizado para su reciclaje.

Proceda del siguiente modo:

- Suelte la tapa trasera introduciendo un destornillador pequeño en la ranura y levántela.
- Extraiga la pila agotada de su posición cambie la pila por otra del mismo tipo.
- Introduzca la pila empujándola contra el contacto situado en la esquina y, a continuación, presionando hacia abajo. Preste atención a respetar la polaridad.
- Acople la tapa trasera en su posición.
- Reinicialice el mando a distancia.

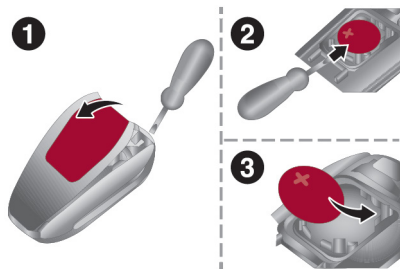

### Reinicialización del mando a distancia

Después de cambiar la pila o si se produce una anomalía, puede ser necesario reinicializar el mando a distancia.

- Introduzca la llave mecánica (incorporada

a la llave electrónica/transmisor) en la cerradura para abrir el vehículo

- Coloque la llave electrónica/transmisor contra el lector de emergencia situado en la columna de la dirección y manténgala en esa posición hasta que se encienda el interruptor de ignición/encendido.
- Mientras el mando selector está en modo "P" (Estacionamiento), pise el pedal del freno conecte el encendido presionando el botón STOP START ENGINE del interruptor de ignición/encendido.

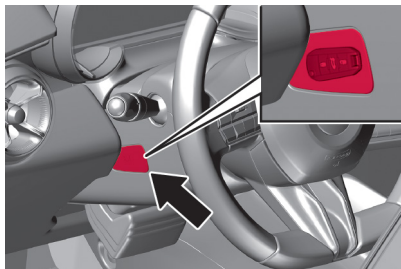

Si la FALLA persiste después de la reinicialización, contacte sin demora a su Distribuidor Autorizado.

### Acceso de proximidad



#### ¡ADVERTENCIA!

El funcionamiento del sistema de reconocimiento depende de varios factores como, por ejemplo, las posibles interferencias de ondas electromagnéticas procedentes de fuentes externas (por ejemplo, teléfonos móviles), la carga de la batería de la llave electrónica y la presencia de objetos metálicos cerca de la llave o del vehículo. En estos casos todavía es posible desbloquear las puertas utilizando el inserto metálico de la llave electrónica/transmisor.

El sistema puede identificar la presencia de una llave electrónica/transmisor cerca de las puertas (y del portón trasero) para desbloquear/bloquear las puertas (o el portón trasero) sin tener que presionar ningún botón de la llave electrónica/transmisor.

Si el sistema identifica que la llave electrónica encontrada es válida, el propietario de la llave puede simplemente agarrar una de las manijas delanteras para liberar la alarma y desbloquear el mecanismo de apertura de la puerta y el portón trasero.

#### NOTA:

- Asegúrese de llevar siempre consigo la llave electrónica/transmisor (por ejemplo, en el bolsillo) para que el sistema la reconozca y le permita acceder al habitáculo y arrancar el motor.



- Si lleva guantes, o si ha llovido y la manija de la puerta está mojada, la sensibilidad de activación de la función de entrada pasiva puede verse reducida, lo que provocará un tiempo de reacción más largo.

Para bloquear la puerta, asegúrese de que dispone de la llave electrónica y de que se encuentra dentro del radio de acción de 1,5 metros de la manija de la puerta del lado conductor o pasajero.

Presione el botón de la manija: bloqueará todas las puertas y el portón trasero del maletero. El bloqueo de la puerta también activará la alarma (si así está equipado).

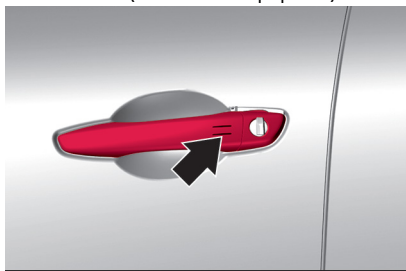

**NOTA: No bloquee y desbloquee simultáneamente tirando de la manija.**

### Cierre centralizado

Permite bloquear y desbloquear las puertas, el compartimento de carga y la tapa del depósito de combustible. Para abrir una puerta, debe tirar de la manija interior de la puerta.

**NOTA: En caso de accidente en el que se despliegan las bolsas o los pretensores de los cinturones, el vehículo se desbloquea automáticamente.**

### Funcionamiento del mando a distancia

#### Desbloqueo

Presione  para desbloquear las puertas y encender la iluminación interior y exterior (iluminación de bienvenida).

La función "Iluminación de bienvenida" puede activarse/desactivarse y ajustarse a través del sistema Connect.

Consulte el apartado "Luces Llévame a casa e iluminación de bienvenida" de la sección "Iluminación exterior".





**NOTA Poco después de desbloquear el vehículo con el mando a distancia, las puertas se bloquean automáticamente si no se ha abierto alguna puerta.**

El modo de desbloqueo puede ajustarse

## CONOCIMIENTO DEL VEHÍCULO

en el menú de personalización del vehículo ("Ajustes" > "Vehículo" > "Acceso al vehículo") del sistema Connect (para más información, consulte el capítulo "Multimedia").

Puede seleccionar las siguientes configuraciones:

- Todas las puertas, el compartimento de carga y la tapa del depósito de combustible se desbloquearán presionando una  vez.
- Sólo la puerta del lado conductor y la tapa del depósito de combustible se desbloquearán presionando  una vez. Para desbloquear adicionalmente todas las puertas y el compartimento de carga, presione dos veces .

Seleccione el ajuste correspondiente en la Personalización del vehículo

#### Bloqueo

Cierre las puertas, el compartimento de carga y la tapa del depósito de combustible. Presione .

Si el vehículo no está bien cerrado, el cierre centralizado no funcionará.

El funcionamiento del sistema de cierre centralizado lo confirma el parpadeo de las luces de avería.



### Compartimento de carga

Mantenga presionado  para desbloquearlo.



Las configuraciones de desbloqueo del compartimento de carga se pueden realizar en la personalización del vehículo:

- Sólo se desbloqueará el compartimento de carga presionando  una vez
- Todas las puertas, el compartimento de carga y la tapa del depósito de combustible se desbloquearán presionando una vez.

En función del ajuste seleccionado en la personalización del vehículo, el compartimento de carga se puede bloquear:

- Simplemente cerrando el portón trasero abierto
- Presionando  una vez en el mando a distancia con el portón trasero cerrado.

Seleccione el ajuste correspondiente en la personalización del vehículo.

### Confirmación

El funcionamiento del sistema de cierre centralizado se confirma mediante la activación de las luces de emergencia y de una señal acústica.

### Funcionamiento del sistema de llave electrónica/transmisor

La llave electrónica/transmisor debe estar fuera del vehículo a una distancia máxima de 1 m aproximadamente del lado de la puerta correspondiente.

Este sistema permite el bloqueo y desbloqueo automáticos del vehículo simplemente mediante la detección de la llave electrónica/transmisora. La llave electrónica debe estar fuera del vehículo.

**NOTA: Si el vehículo no se cierra correctamente o la llave electrónica/transmisor permanece en el vehículo, no se permitirá el cierre.**

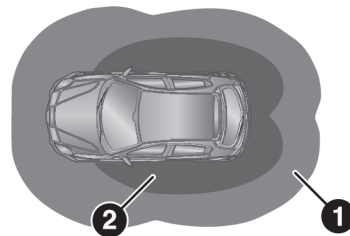

Si el vehículo está equipado con un sistema de alarma antirrobo, suena un timbre de advertencia después de unos segundos.

**NOTA: La llave electrónica/transmisor puede no funcionar si se coloca cerca de dispositivos electrónicos como teléfonos móviles u ordenadores portátiles.**





- Zona 1: bloqueo automático al salir del vehículo.
- Zona 2: desbloqueo automático al aproximarse al vehículo.



**NOTA: Si la llave electrónica/transmisor permanece más de 15 minutos en la zona 1, se desactiva el desbloqueo automático.**

Desbloquee el vehículo presionando  o  en el mando a distancia o toque el sensor de la manija de la puerta del lado conductor para desbloquearlo. El bloqueo y desbloqueo automáticos se activan de nuevo.

**NOTA:**



- Poco después del desbloqueo automático, el vehículo se vuelve a bloquear si no se ha abierto ninguna puerta.
- Si el encendido está desconectado durante más de 9 días o la batería convencional del vehículo no tiene carga suficiente, la función automática se desactiva. Presione  o  en el mando a distancia o toque el sensor de la manija de la puerta del lado conductor para desbloquear el vehículo.

En caso de que el encendido esté desconectado durante más de 21 días, la única forma de desbloquear el vehículo es presionando  o  en el mando a distancia.

### Desbloqueo / bloqueo

El modo de desbloqueo / bloqueo se puede ajustar en el menú de personalización del vehículo en la pantalla de información. Puede seleccionar las siguientes configuraciones:

- Solamente se desbloquearán / bloquearán la puerta del lado conductor y la tapa del depósito de combustible.
- Se desbloquearán / bloquearán todas las puertas, el compartimento de carga y la tapa del depósito de combustible.
- Sólo se desbloqueará / bloqueará el compartimento de carga

### Funcionamiento con botones en la llave electrónica

El cierre centralizado también se puede usar con los botones de la llave electrónica/transmisor.

- Presione  o  para desbloquear
- Presione  para bloquear.



### Manija de la puerta del lado conductor

El cierre centralizado también puede activarse tocando en el sensor de la manija de la puerta del lado conductor (si así está equipado).

Toque el sensor de la manija de la puerta del lado conductor para desbloquear o bloquear.

## CONOCIMIENTO DEL VEHÍCULO

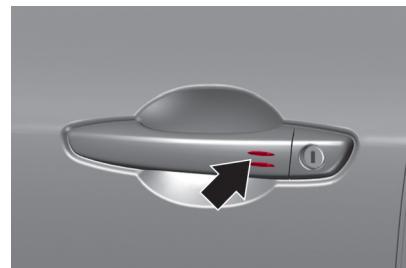

### Confirmación

El funcionamiento del sistema de cierre centralizado lo confirma el destello de las luces de emergencia.

### Cerrar las ventanitas



### ¡ADVERTENCIA!

Asegúrese de que ninguna persona u objeto pueda impedir el cierre correcto de las ventanillas y el toldo solar. Si, en las versiones con alarma, desea dejar las ventanillas y/o el techo solar parcialmente abiertos, tiene que desactivar primero la protección de alarma volumétrica interior. Para más información sobre la alarma, consulte la sección "Seguridad del vehículo" de este capítulo.

Se activa una señal acústica antes de iniciarse el movimiento.

Para cerrar completamente las ventanillas, presione el botón de cierre durante más de

2 segundos. Presione de nuevo para detener el cierre.

## INTERRUPTOR DE IGNICIÓN/ENCENDIDO



### ¡ADVERTENCIA!

- Siempre lleve la llave/transmisor consigo cuando deje el vehículo para evitar que alguien accione los mandos accidentalmente. Recuerde accionar el freno de estacionamiento eléctrico. No deje niños solos en el vehículo.
- Antes de salir del vehículo, SIEMPRE accione el freno de estacionamiento eléctrico, sitúe el mando selector en "P" (estacionamiento) y ponga el interruptor de ignición/encendido en STOP. Al salir del vehículo, cierre siempre todas las puertas pulsando el botón de la manija.
- No deje la llave electrónica/transmisor en el interior del vehículo o cerca de este, o bien en un lugar accesible para los niños. No deje el vehículo con el dispositivo de botón de encendido/ignición en posición ENGINE. Un niño podría activar los elevalunas eléctricos, otros mandos o incluso arrancar el vehículo.



### ¡ADVERTENCIA!

- Está absolutamente prohibido realizar cualquier operación de posventa que implique modificaciones en el sistema de dirección o en la columna de la dirección (por ejemplo, instalar un dispositivo antirrobo) que pueda afectar negativamente a las prestaciones y la seguridad, invalidar la garantía y, además, hacer que el vehículo no cumpla los requisitos de homologación.



### ¡PRECAUCIÓN!

Si el dispositivo de botón de encendido se ha manipulado (por ejemplo, en un intento de robo), solicite a su Distribuidor Autorizado que lo revise antes de conducir de nuevo.

### Botón STOP START ENGINE del interruptor de ignición/encendido

- STOP (el motor está apagado): Algunas funciones permanecen activas hasta que se retira la llave/transmisor o se abre la puerta del conductor, siempre que el encendido estuviera conectado previamente.
- ENGINE (posición de conducción): El encendido está conectado, los indicadores de control se iluminan y la mayoría de las funciones eléctricas pueden usarse.

- START (motor arrancando): Suelte después de que el motor haya arrancado



## SEGURIDAD DEL VEHÍCULO

### Sistema antirrobo



### ¡ADVERTENCIA!

No utilice el sistema si hay personas en el vehículo las puertas no pueden desbloquearse desde el interior.

El sistema antirrobo bloquea mecánicamente todas las puertas. Para activar el sistema todas las puertas deben estar cerradas.

Al desbloquear el vehículo se desactiva el sistema antirrobo mecánico.

Esto no es posible con el botón del cierre centralizado.

### Activación

Presione  en el sistema de llave electróni-



ca o toque el sensor del tirador de la puerta del conductor dos veces en 3 segundos.

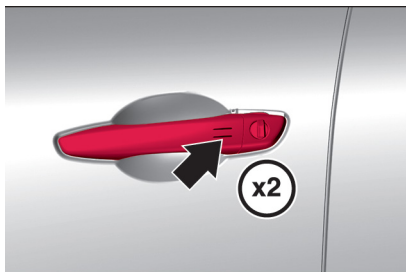

### Sistema de alarma antirrobo (si así está equipado)

El sistema de alarma antirrobo se combina con el sistema antirrobo mecánico.

El sistema vigila:

- Puertas, compuerta trasera, cofre del motor.
- Habitáculo, incluido el compartimento de carga.

- Inclinación del vehículo; p. ej., si lo elevan
- Encendido/Ignición

### Activación

Todas las puertas, el compartimento de carga y el compartimento del motor deben estar cerrados.

La llave electrónica/transmisor no debe permanecer en el vehículo.

El sistema se activa automáticamente 45 segundos después de bloquear el vehículo.

Si una puerta, la compuerta trasera o el compartimento del motor no está cerrado correctamente, el vehículo no se bloqueará. Sin embargo, la alarma antirrobo se activa automáticamente tras 45 segundos.

**NOTA: La función de cierre automático del vehículo no activa el sistema de alarma antirrobo.**

Para activar el sistema de alarma antirrobo, bloquee el vehículo utilizando el sistema de llave electrónica o tocando el sensor situado en la manilla de la puerta del lado conductor.

**NOTA: Los cambios en el interior del vehículo, como el uso de fundas en los asientos y ventanillas abiertas, podrían perjudicar el funcionamiento de la vigilancia del habitáculo.**



## CONOCIMIENTO DEL VEHÍCULO

### Desactivación de vigilancia del habitáculo e inclinación del vehículo

Desactive la vigilancia del habitáculo y de la inclinación del vehículo cuando se queden animales en el vehículo, debido al elevado volumen de señales ultrasónicas y a que los movimientos dispararán la alarma.

También debe desactivarse cuando el vehículo viaje en ferry o tren.

Proceda del siguiente modo:

- Cierre la compuerta trasera, el cofre del motor y las ventanillas
- Desconecte el encendido/ignición y presione el interruptor  durante 10 segundos hasta que se encienda el LED del botón .
- Salga del vehículo y cierre las puertas
- Conecte el sistema de alarma antirrobo

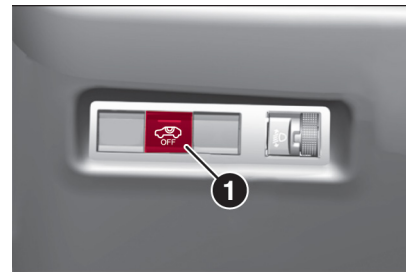

### Indicación

El LED del botón  destella si el sistema



de alarma antirrobo está activado.

Las luces de emergencia se iluminan durante unos segundos.

### Desactivación

Al desbloquear el vehículo se desactiva el sistema de alarma antirrobo.

El sistema no se desactiva desbloqueando la puerta delantera con la llave/transmisor o con el botón de cierre centralizado en el habitáculo.

### Alarma

Cuando se dispara, suena la sirena de alarma y, simultáneamente, parpadean las luces de emergencia. El número y la duración de las alarmas está establecido por la ley.

La alarma antirrobo puede desactivarse presionando  o conectando el encendido.

Una alarma activada, que no haya sido interrumpida por el conductor, se indicará mediante el LED del botón  OFF. El LED destellará rápidamente la próxima vez que se desbloquee el vehículo.

Si se ha vuelto a conectar la batería convencional del vehículo (por ejemplo, después de trabajos de mantenimiento), espere 10 minutos para volver a arrancar el motor.

### Avería

Si el LED del botón se ilumina permanente-

mente al activar el encendido, solicite asistencia en su Distribuidor Autorizado.

### Bloqueo del vehículo sin activar la alarma antirrobo

Cierre el vehículo bloqueando la puerta delantera con la llave mecánica.

### Inmovilizador

El sistema forma parte del interruptor de ignición/encendido y comprueba si el vehículo puede ser arrancado con la llave/transmisor utilizado.

El sistema del inmovilizador se activa automáticamente.

### NOTA:

- Las etiquetas de identificación por radiofrecuencia (RFID) pueden causar interferencias con la llave/transmisor. No lo coloque cerca de la llave al arrancar el vehículo.
- El inmovilizador no bloquea las puertas. Cierre siempre el vehículo después de abandonarlo.

## PUERTAS

### Botón de cierre centralizado



### ¡ADVERTENCIA!

- NUNCA deje a los niños solos dentro del vehículo, y mucho menos deje el vehículo con las puertas abiertas en un lugar al que los niños puedan acceder fácilmente. Los niños pueden lesionarse gravemente, o incluso mortalmente. Asegúrese también de que los niños no accionen inadvertidamente el freno de estacionamiento, el pedal de freno o el mando selector de la caja de cambios automática/unidad de tracción eléctrica.
- Asegúrese de llevarse la llave una vez que haya cerrado una puerta o el portón trasero, para evitar que la misma llave se quede dentro del vehículo. Si la llave queda bloqueada en el interior, solo podrá recuperarse utilizando la segunda llave suministrada.

El botón de cierre centralizado (1) bloquea o desbloquea todas las puertas, el compartimento de carga y la tapa del depósito de combustible desde el interior del habitáculo.

Presione  para bloquear. El LED en el botón se ilumina.

Presione de nuevo  para desbloquear. El LED del botón se apaga.

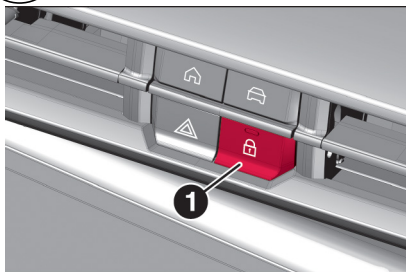

### Funcionamiento con la llave/transmisor en caso de avería del cierre centralizado

En caso de avería, por ejemplo, si la pila de la llave electrónica o la batería del vehículo convencional se ha descargado, la puerta delantera se puede bloquear o desbloquear con la llave mecánica.

#### Desbloqueo manual

Presione el liberador para sacar la llave mecánica.



Desbloquee manualmente la puerta delantera introduciendo y girando la llave en el cilindro de la cerradura.

Las otras puertas pueden abrirse tirando de la manilla interior. Posiblemente, el compartimento de carga y la tapa del depósito de combustible no se desbloquearán.

Al conectar el encendido, se desactiva el sistema antirrobo.

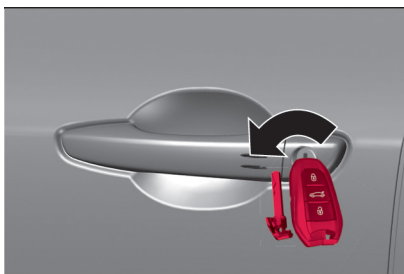

#### Bloqueo manual

Bloquee manualmente la puerta delantera introduciendo y girando la llave en el cilindro de la cerradura.

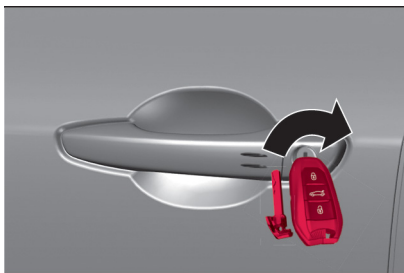

## CONOCIMIENTO DEL VEHÍCULO

Para bloquear las otras puertas, retire la cubierta negra con una llave.

Introduzca la llave con cuidado y muévala hacia el lado interior de la puerta sin girar la llave. A continuación, extraiga la llave y fije de nuevo la cubierta negra. Cierre las puertas.

Es posible que la tapa del depósito de combustible y el portón trasero no estén bloqueados.



#### Bloqueo automático

#### Bloqueo automático después de iniciar la marcha

Este sistema permite el bloqueo automático de las puertas y la compuerta trasera tan pronto como el vehículo supera una velocidad determinada.

Si una de las puertas o el portón trasero están abiertos, el cierre centralizado automático no se activa. Se señala mediante el sonido de rebote de las cerraduras, acompañado

de la iluminación de  en la pantalla del módulo de instrumentos, una señal acústica y la visualización de un mensaje de alerta.

Esta función puede activarse o desactivarse en cualquier momento. Con el encendido conectado, presione (1) hasta que se inicie una señal acústica y aparezca el mensaje correspondiente.

El estado del sistema permanece en la memoria al apagar el encendido.

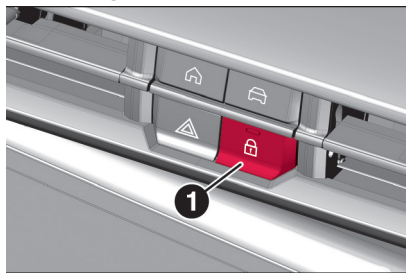

### Bloqueo automático después del desbloqueo

Esta función vuelve a bloquear automáticamente el vehículo poco después de desbloquearlo con el control remoto o la llave electrónica, siempre que el vehículo no se haya abierto.

## Seguros para niños



### ¡ADVERTENCIA!

- Utilice los seguros para niños siempre que haya niños ocupando los asientos traseros.
- Por lo tanto, antes de activar el sistema, compruebe que no queda nadie a bordo. Si la pila del mando a distancia está descargada, el sistema solo puede desconectarse introduciendo el inserto metálico de la llave en cualquiera de las cerraduras de las puertas como se ha descrito anteriormente: en este caso, el dispositivo solo permanece activo para las puertas traseras.

### Seguros mecánicos para niños

Gire el dispositivo de seguridad infantil rojo de la puerta trasera hacia dentro, a la posición horizontal, con una llave. La puerta no puede abrirse desde el interior.

Para desactivarlo, gire el dispositivo de seguridad infantil hasta la posición vertical.

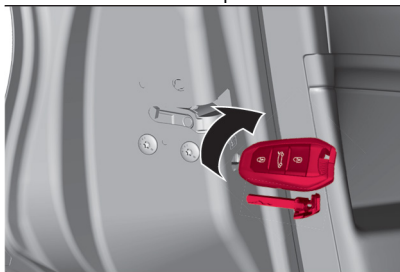

## ASIENTOS

### Asientos delanteros



### ¡ADVERTENCIA!

- Conduzca sólo con el asiento correctamente ajustado.
- No ajuste nunca los asientos durante la marcha, ya que podrían moverse sin control.
- No se sienta a menos de 25 cm del volante, para permitir un inflado seguro de la bolsa de aire.
- No guarde nunca ningún objeto debajo de los asientos.



### ¡PRECAUCIÓN!

El revestimiento de los asientos está diseñada para resistir el desgaste a largo plazo con el uso normal del vehículo. No obstante, se requieren ciertas precauciones. Evite un frotamiento excesivo o prolongado contra los accesorios de su indumentaria, como hebillas y cintas de Velcro, que aplicarían una alta presión sobre el revestimiento en áreas pequeñas y causarían que se rasgue.



- Siéntese lo más cerca posible del respaldo. Ajuste la distancia del asiento hasta los pedales de modo que, al pisar los pedales, las piernas queden dobladas en un ligero ángulo. Deslice el asiento del lado pasajero hacia atrás lo máximo posible.
- Ajuste la altura del asiento de modo que el campo visual quede libre hacia todos los lados y pueda ver todos los instrumentos indicadores. Debería quedar como mínimo un palmo de holgura entre la cabeza y el marco del techo. Los muslos deben quedar apoyados ligeramente, sin presión, sobre el asiento.
- Ajuste la cabecera de modo que su borde superior se encuentre en el nivel superior de la cabeza.
- Coloque los hombros lo más cerca posible del respaldo. Ajuste la inclinación del respaldo de modo que pueda coger el volante con los brazos ligeramente dobla-

dos. Al girar el volante, debe mantener el contacto de los hombros con el respaldo. El respaldo no debe estar demasiado inclinado hacia atrás. Recomendamos una inclinación máxima de aprox. 25°.

- Ajuste el asiento y el volante de manera que la muñeca descansa sobre la parte superior del volante mientras que el brazo está completamente extendido y los hombros en el respaldo.
- Ajuste el apoyo lumbar de modo que se adapte a la forma natural de la columna vertebral.

### Ajuste manual del asiento

Conduzca únicamente con los asientos y cabezeras anclados.

### Ajuste longitudinal



### ¡ADVERTENCIA!

Después de soltar la palanca de regulación, compruebe siempre que el asiento está bloqueado en las guías intentando moverlo hacia delante y hacia atrás. Si el asiento no está bloqueado en su sitio, puede deslizarse inesperadamente y hacer que el conductor pierda el control del vehículo.

Tire del asidero (1), deslice el asiento, suelte la palanca.

Intente mover el respaldo hacia delante y hacia atrás para asegurarse de que el asiento está bloqueado en su posición.

## CONOCIMIENTO DEL VEHÍCULO

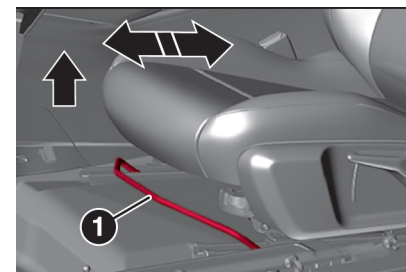

### Altura del asiento

Movimiento de bombeo de la palanca. (2).

Arriba: asiento más alto / abajo: asiento más bajo.

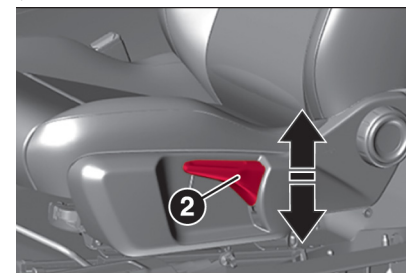

### Inclinación del respaldo

Gire la rueda (3).

No se apoye en el respaldo mientras lo ajusta.

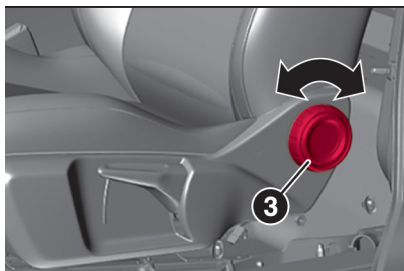

### Ajuste eléctrico del asiento (si así está equipado)



#### ¡ADVERTENCIA!

Hay que tener cuidado al manejar los asientos eléctricos. Existe un riesgo de lesiones, especialmente para los niños. Los objetos podrían quedar atrapados. Vigile de cerca los asientos cuando los ajuste. Los pasajeros del vehículo deben ser informados en consecuencia.



#### ¡PRECAUCIÓN!

No coloque objetos debajo del asiento ajustable eléctricamente y no impida su movimiento, ya que los mandos pueden resultar dañados. También pueden restringir el recorrido del asiento.

#### Ajuste longitudinal

Mueva el interruptor hacia delante / hacia atrás.



#### Inclinación del respaldo

Gire el interruptor hacia delante / hacia atrás.



#### Altura e inclinación del asiento

Mueva el interruptor hacia arriba / hacia abajo.

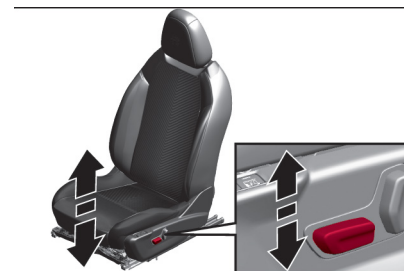

#### Apoyo lumbar (si así está equipado)

Presione o .

: Más apoyo lumbar

: Menos apoyo lumbar



#### Calefacción (si así está equipado)

Para ajustar la calefacción a la intensidad deseada, proceda como se indica a continuación:

- Seleccione "Calefacción" en el sistema Connect, y presione el botón gráfico correspondiente al asiento.



- Cada presión cambia el nivel de calentamiento; se enciende el número correspondiente de indicadores luminosos.
- Para apagar la calefacción, presione el botón hasta que se apaguen todos los indicadores luminosos.

**NOTA: La calefacción solo funciona cuando la temperatura exterior es inferior a 20 °C.**

Las configuraciones se memorizan al desconectar el encendido.

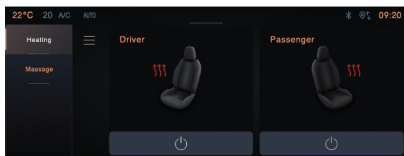

## Masaje (si así está equipado)

Active la función de masaje de espalda presionando . El LED del botón se ilumina para indicar la activación. La función de masaje se activa durante un periodo de 1 hora. Durante este tiempo, el masaje se realiza en seis ciclos con descansos entre ellos.

Presionando una vez más se desactiva la función de masaje. Se apaga el LED.

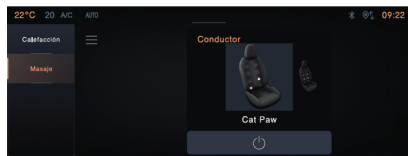

## Asientos "Corsa" (si así está equipado)

El vehículo puede equiparse con asientos delanteros Sabelt en Alcantara con cabeceras integrado.

### Altura e inclinación del asiento

Mueva el interruptor (1) hacia arriba / hacia abajo.

### Ajuste longitudinal

Mueva el interruptor (1) hacia delante / hacia atrás.

## CONOCIMIENTO DEL VEHÍCULO

### Inclinación del respaldo

Gire el interruptor (2) hacia delante / hacia atrás.

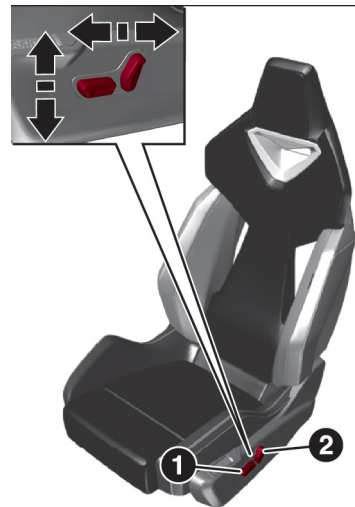

**NOTA: Realice los ajustes sentado en el asiento que desea ajustar (lado del conductor o lado del pasajero). El ajuste del asiento del conductor también debe realizarse recordando que, manteniendo los hombros apoyados firmemente en el respaldo, las muñecas deben poder alcanzar la parte superior del volante. También debe ser posible pisar a fondo el pedal del freno con el pie izquierdo.**

## Asientos traseros

El respaldo del asiento trasero está dividido en 2/3 y 1/3.

Las dos partes se pueden abatir de forma individual para aumentar el tamaño del compartimento de carga.

- Antes de plegar los respaldos de los asientos traseros, realice lo siguiente si es necesario:
- Mueva los asientos delanteros hacia adelante si es necesario.
- Desmonte la cubierta del compartimento de carga mantenga pulsado el resorte para bajar las cabeceras.

### Abatir/Levantar los respaldos traseros



#### ¡PRECAUCIÓN!

Antes de inclinar el respaldo, retire cualquier objeto que haya sobre el asiento.

Compruebe que los cinturones de seguridad no estén enganchados en las hebillas del cinturón de seguridad, de modo que los respaldos pueden moverse.

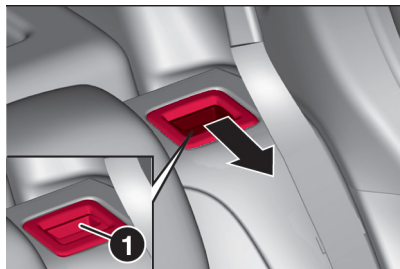

Proceda del siguiente modo:

- Tire de la palanca de desenganche de uno o ambos lados exteriores y abatá los respaldos sobre el asiento
- Para enderezarlos, levante los respaldos y póngalos en posición vertical hasta que oiga que se bloquean en posición. Asegúrese de que las correas estén correctamente colocadas y apartadas del área de plegado

Los respaldos están correctamente encajados cuando las marcas rojas (1) cerca de las palancas de desbloqueo ya no son visibles.



#### ¡ADVERTENCIA!

Antes de conducir, al desplegar, asegúrese de que los respaldos están firmemente enclavados en su posición. Si no lo hace, se pueden producir lesiones personales o daños en la carga o el vehículo en caso de frenazo brusco o impacto.

El cinturón de seguridad del asiento central

podría bloquearse si el respaldo se endereza demasiado rápidamente. Para desbloquear el enrollador, empuje hacia dentro el cinturón de seguridad o tire de él unos 20 mm y, a continuación, suelte.

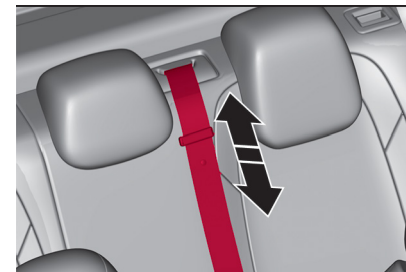

### Cubierta del compartimento de carga

No coloque ningún objeto sobre la cubierta.

#### Desmontar la cubierta

Desenganche las cintas de sujeción del portón trasero.

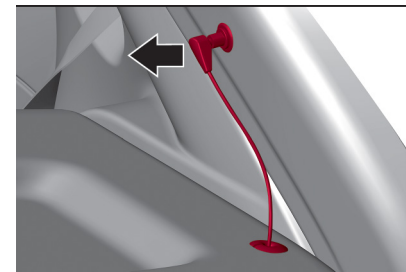



Levante la cubierta hacia atrás (1) y empújela (2) hacia arriba por la parte trasera.

Retire la cubierta.

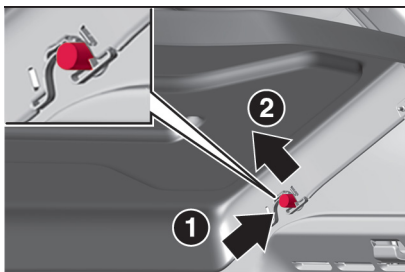

**Montar la cubierta**

Inserte la cubierta en las guías laterales y bájela. Monte las correas de fijación en el portón trasero.

## CABECERAS

### Posición



#### ¡ADVERTENCIA!

- Conduzca únicamente con el cabeceras colocado en la posición adecuada.
- La cabeceras debe ajustarse de manera que la cabeza, en lugar del cuello, descansen sobre él. Solo en este caso puede proteger su cabeza correctamente.

El borde superior de la cabecera debe estar a la altura de la cabeza. Si esto no es posible para las personas extremadamente altas, ajústelo en la posición más alta, y en la posición más baja para las personas pequeñas.

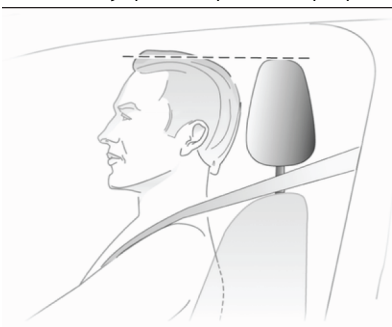

### Ajuste de altura

#### Cabeceras en los asientos delanteros

Tire de la cabeceras hacia arriba o presione los resortes de retención para desbloquearlos y baje la cabecera.

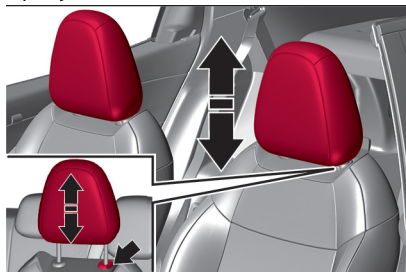

## CONOCIMIENTO DEL VEHÍCULO

### Cabecera en los asientos traseros

Tire de la cabecera hacia arriba o presione los resortes de retención para desbloquearlos y baje la cabecera.

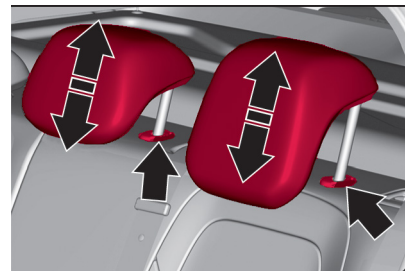

**NOTA:** Para permitir la máxima visibilidad del conductor, si no se usan las cabeceras, se han de mover hacia la posición de reposo: totalmente abajo.



#### ¡ADVERTENCIA!

No presione el resorte para colocar la cabecera arriba. Presione el resorte solamente para colocar la cabecera abajo o para desmontarla.

### Desmontaje

Tirando hacia arriba de la respectiva cabecera, es necesario pulsar el botón, incluso dos veces (si así está equipado) para pasar las dos muescas.

## VOLANTE



### ¡ADVERTENCIA!

- Todos los ajustes deben realizarse únicamente con el vehículo detenido y el motor apagado.
- Está absolutamente prohibido realizar cualquier operación de posventa que implique modificaciones en el sistema de dirección o en la columna de la dirección (por ejemplo, instalar un dispositivo antirrobo) que pueda afectar negativamente a las prestaciones y la seguridad, invalidar la garantía y, además, hacer que el vehículo no cumpla los requisitos de homologación.

### Ajuste del volante

Desbloquee la palanca (1), ajuste el volante y, a continuación, engrane la palanca y asegúrese de que está totalmente bloqueada.

El volante solo se debe ajustar con el vehículo parado y la dirección desbloqueada.

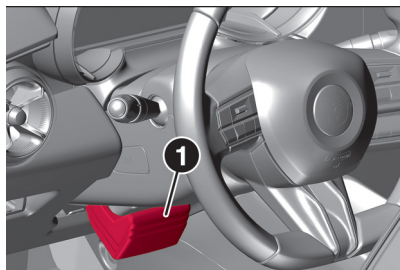
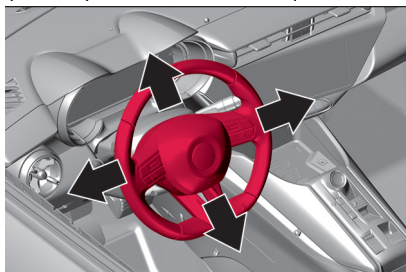

### Bloqueo del volante

El bloqueo del volante se activa automáticamente cuando:

- El vehículo está detenido.
- El interruptor de ignición/encendido se ha apagado

Para liberar el bloqueo del volante, abra y cierre la puerta del lado conductor y conecte el modo de encendido o arranque el motor directamente.



### ¡ADVERTENCIA!

Si la batería convencional está descargada, no se debe remolcar el vehículo, ni arrancarlo con remolque o puente, ya que no se puede desconectar el bloqueo del volante.

### Mandos del volante

Los siguientes dispositivos pueden manejarse con los mandos del volante.

### Limitador de velocidad / Regulador de velocidad adaptativo / Asistencia al conductor en carretera

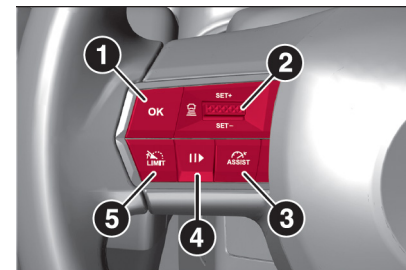

- (1) Activación del limitador de velocidad o el dispositivo de control crucero (Cruise Control) con la velocidad programada. Utilice la velocidad propuesta por el sistema de Reconocimiento de señales de tráfico
- (2) Arriba o abajo: aumentar o reducir la velocidad programada. Presione: visualización y ajuste de la distancia al vehículo al frente (Control Crucero/Cruise Control adaptativo)
- (3) Selección / anulación de la función del dispositivo de control crucero (Cruise Control). Selección / anulación del dispositivo Cruise Control adaptativo / Asistencia al conductor en carretera
- (4) Iniciar / pausar el limitador de velocidad o el dispositivo de control crucero (Cruise Control) con la velocidad programada.



Confirmación del rearranque del vehículo tras la parada automática (Control Crucero / Cruise Control adaptativo con función Stop & Go)

- (5) Selección / anulación de la función limitador de velocidad

**Conectar los controles de ajuste del sistema**

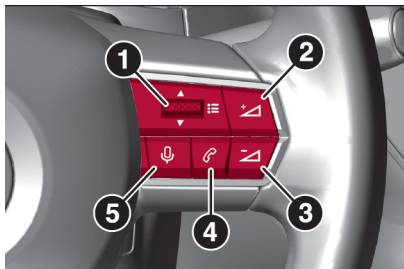

- (1) Presionar: mostrar emisoras de radio/medios favoritos  
Arriba/Abajo: selección anterior/siguiente de radio/medios/smartphone.  
Presionar: validar una selección
- (2) Aumentar el volumen
- (3) Disminuir el volumen
- (4) Descolgar/ Colgar. Acceso al registro de llamadas de la aplicación Teléfono
- (5) Pulsación corta: comandos de voz del sistema.  
Pulsación larga: comandos de voz del teléfono

Para más información, consulte los capítulos

secciones “Arranque y conducción” y “Multi-media”.

**Claxon**

Presione sobre la marca .

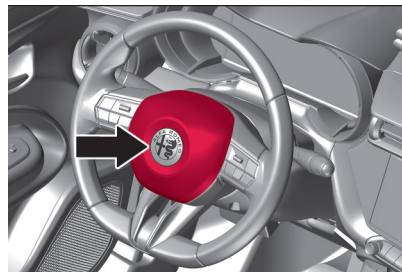

**ESPEJOS RETROVISORES**

 **¡ADVERTENCIA!**  
Como el retrovisor exterior del conductor es curvo, puede alterar ligeramente la percepción de la distancia.

**Ajuste eléctrico**

Seleccione el retrovisor exterior correspondiente presionando  (1) hacia la izquierda o la derecha.

A continuación, gire el mando (2) para ajustar el espejo.

**CONOCIMIENTO DEL VEHÍCULO**



**Retrovisores plegables**

Para la seguridad de los peatones, los retrovisores exteriores pueden plegarse de su posición de montaje normal al recibir impactos de una determinada fuerza.

Vuelva a colocar el retrovisor en su posición presionando ligeramente sobre la carcasa.



**Plegado eléctrico manual (si así está equipado)**

Mueva  (1) a la posición central.



Tire de  hacia atrás. De este modo se plegarán ambos retrovisores exteriores.

Vuelva a tirar de  hacia atrás. Ambos retrovisores exteriores regresarán a su posición original.

Si un retrovisor plegado eléctricamente se despliega manualmente, tirando de  hacia atrás solo se desplegará eléctricamente el otro retrovisor.



### Plegado eléctrico automático (si así está equipado)

Al desbloquear el vehículo, los espejos retrovisores giran a la posición normal.

Cuando se bloquea el vehículo, los espejos retrovisores se pliegan.

Para activar o desactivar el plegado automático de los retrovisores exteriores, consulte a su Distribuidor Autorizado.

### Retrovisores exteriores calefactados (si así está equipado)

Si dispone de esta función, al presionar el botón (1) en los mandos del climatizador se activa el desempañamiento/descongelación de los retrovisores exteriores.

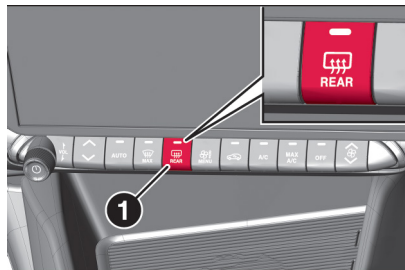

### Espejo interior

Para ajustar el espejo, mueva la carcasa del espejo en la dirección deseada.

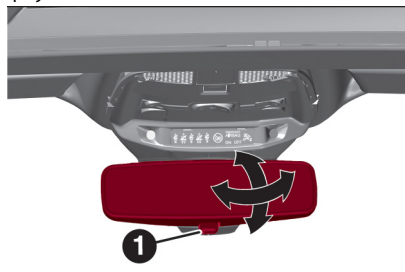

### Antideslumbramiento manual

Para reducir el deslumbramiento, ajuste la palanca (1) situada en la parte inferior de la carcasa del retrovisor.

### Antideslumbramiento automático (si así está equipado)

Al conducir de noche, se reduce automáticamente el deslumbramiento de los vehículos detrás de usted.



## ILUMINACIÓN EXTERIOR



### ¡ADVERTENCIA!

Durante la marcha, el conductor es responsable de que el conmutador de control de las luces esté en la posición AUTO (sensor crepuscular activo) o en el modo "luz de posición" (luz lateral), si la visibilidad y la luz ambiental son suficientes para permitir una conducción segura de acuerdo con las normas de tráfico locales.



Interruptor de intermitentes (1):

AUTO: Control automático de la luz, cambia automáticamente entre la luz diurna y el faro.

☞☞: Luces de posición.

☞/☞: Luces bajas o altas.

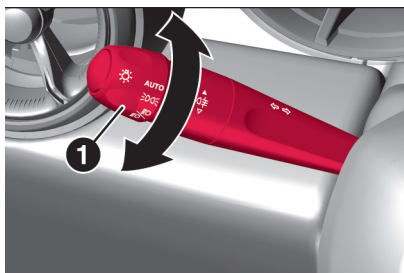

## Cambio de luces

Tire de la palanca de las luces para cambiar entre las luces bajas y altas.

En modo "AUTO" y con luces de posición, tire de la palanca de las luces para encender directamente las luces de carretera ("ráfaga de los faros").

Luces altas encendidas: La luz indicadora se enciende en el módulo de instrumentos.

Luces bajas encendidas: La luz indicadora se enciende en el módulo de instrumentos.

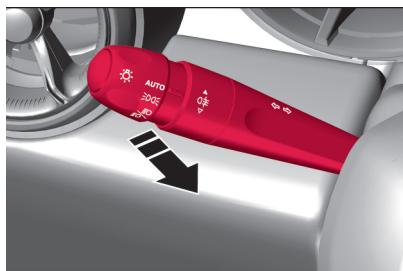

## Faros de Matrix-LED

Este sistema adapta automáticamente las luces altas en función de las condiciones de conducción, para que el conductor disponga siempre de la iluminación óptima sin molestar a los demás transeúntes.

**NOTA: El conductor sigue siendo responsable de la iluminación del vehículo, de su correcta utilización en las condiciones de luz, visibilidad y tráfico imperantes, y del cumplimiento de las normas de conducción y del vehículo.**

El sistema se activa a partir de 45 km/h y se desactiva por debajo de 35 km/h.

### Activación / desactivación

Gire el interruptor de las luces (1) a la posición "AUTO": La luz indicadora  se enciende en el módulo de instrumentos digital. Se configura en "Ajustes" > "Vehículo" en el sistema Connect.

## CONOCIMIENTO DEL VEHÍCULO

El estado del sistema se guarda al apagar el vehículo. Cuando se desactiva, el sistema de iluminación cambia al modo "encendido automático de faros".

**NOTA: Se recomienda que desactive la función cuando haya niebla o nieve, o en caso de vaho intenso. La función se desactiva temporalmente cuando el sistema detecta niebla intensa o cuando las luces antiniebla se encienden manualmente. Se indica mediante el apagado del testigo en el módulo de instrumentos digital.**

Las funciones de los faros Matrix-LED y del sistema de faros adaptativos se pueden desactivar o activar en el menú de personalización del vehículo con el sistema Connect.

### Funcionamiento

El sistema detecta las condiciones de circulación (luminosidad, luces de vehículos que se aproximan o circulando delante, curvas...) mediante la cámara, adaptando los haces de los faros en consecuencia.

Los módulos que forman los faros se encienden o apagan, segmento a segmento, según las condiciones de circulación detectadas.

La iluminación normal de las luces altas se retoma tan pronto el sistema deja de detectar el vehículo.

### Vehículo de adelante

Al acercarse a un vehículo por detrás, solo los segmentos de los faros dirigidos hacia

el vehículo que le precede se apagan, formando así un "túnel" para no deslumbrar a su conductor.

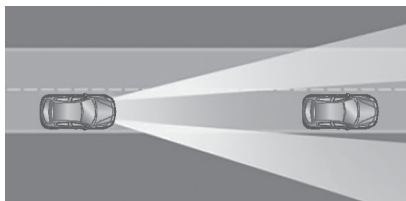

### Vehículo aproximándose

Al aproximarse un vehículo, solo los segmentos de los faros dirigidos a dicho vehículo se apagan, formando así un "túnel" durante el periodo de aproximación.

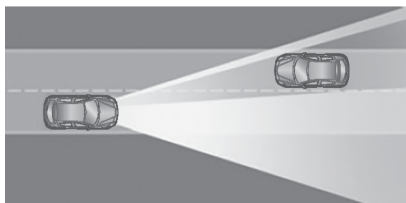

### Acceso a un área iluminada

Al acceder a un área iluminada (por ejemplo, una ciudad), los segmentos de los faros se apagan gradualmente desde la parte exterior del vehículo hacia la interior para pasar a las luces bajas.

### Salida de un área iluminada

Los segmentos de los faros se encienden gradualmente desde la parte interior del vehículo hacia la exterior para volver a las luces largas.

### Pausa

Si la situación requiere un cambio del estado de las luces, el conductor puede intervenir en cualquier momento.

- Cambie manualmente entre las luces altas y las bajas para poner en pausa la función. El sistema de iluminación cambia al modo "Encendido automático de faros".
- Para volver a activar la función, conmute de nuevo entre las luces de carretera y las de cruce.

### Funcionamiento incorrecto

En el primer caso, el testigo se apaga en el módulo de instrumentos digital, acompañado de la visualización de un mensaje si el sensor está obstruido.

Se trata de un comportamiento normal que no requiere la asistencia de su Distribuidor Autorizado. Detenga el vehículo y compruebe si la cámara frontal está cubierta por suciedad, barro, arena, nieve, hielo o cualquier elemento que impida la detección.

El sistema funciona de nuevo cuando el campo de detección se ha limpiado.

En el segundo caso este testigo de alerta se apaga en el módulo de instrumentos digital, acompañado de una señal acústica y se muestra un mensaje si se produce una avería en la iluminación adaptativa de los faros o en la cámara. Hágalo revisar por su Distribuidor Autorizado.

**NOTA: No cubra el sensor de lluvia/sol situado en la parte superior central del parabrisas, detrás del espejo retrovisor interior; las funciones asociadas dejarían de controlarse.**

### Sistema de faros adaptativos

Esta función tiene varios modos de iluminación específicos para cada situación de conducción.

Este sistema varía la intensidad y anchura del haz de luz y los módulos para aumentar o disminuir el alcance de la iluminación.

Los módulos se encienden y apagan secuencialmente para ensanchar y dirigir el haz de luz para incrementar o reducir la iluminación de los lados del camino.

**NOTA: Esta función es una ayuda a la conducción que en ningún caso puede sustituir la atención del conductor, que deberá adaptar en todo momento la conducción a las condiciones de visibilidad y tráfico.**



## Activación / desactivación

Coloque el interruptor circular de la palanca de las luces en la posición "AUTO". Gire el interruptor de las luces (1) a la posición "AUTO":

Se configura en "Ajustes" > "Vehículo" en el sistema Connect.



## Funcionamiento

### Modo "Carretera"

Esta iluminación, proporciona un haz de luz más alto.

Esta iluminación tiene un alcance de aproximadamente 240 m.

Este modo se activa cuando el vehículo ha estado circulando durante más de 2 segundos a una velocidad entre 0 y 110 km/h.

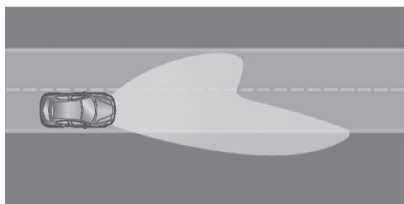

### Modo "Autopista"

Los faros y los módulos crean un cono de luz con un haz más elevado, adecuado para las vías rápidas.

Esta iluminación tiene un alcance de aproximadamente 280 m.

Este modo, se activa:

- Si el vehículo se ha desplazado a más de 135 km/h).
- Si el vehículo ha circulado durante más de 30 segundos a más de 120 km/h.
- Si el vehículo ha circulado durante más de 80 segundos a más de 105 km/h.
- Antes del temporizador 60 segundos con velocidad del vehiculo superior a 105 km/h (tiempo de retardo 15 segundos).

Este modo se desactiva si el vehículo lleva más de 5 segundos circulando por debajo de 85 km/h. En este caso, se reactiva el modo "Campo".

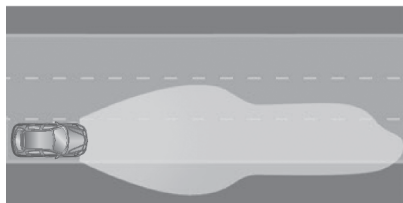

## CONOCIMIENTO DEL VEHÍCULO

### Modo "Ciudad"

Este modo, se activa:

- Si el vehículo se desplaza a una velocidad comprendida entre 0 y 55 km/h durante más de 5 segundos.
- si el vehículo se desplaza a una velocidad comprendida entre 0 y 70 km/h.

Esta iluminación tiene un alcance de aproximadamente 180 m.

Si se superan los umbrales de velocidad descritos anteriormente, la función pasa al modo "Campo".

**NOTA** Cuando se activa el modo "Ciudad", la luminosidad se reduce en un 30% en comparación con el modo "Campo" (consulte el párrafo siguiente).

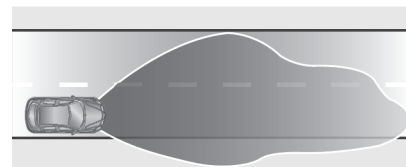

### Modo "Campo"

Este modo, se activa:

- Si el vehículo circula a una velocidad superior a 55 km/h durante más de 5 segundos.

- Si el vehículo circula a una velocidad superior a 70 km/h.

Este modo se desactiva si el vehículo circula a una velocidad inferior a 41 km/h durante más de 5 segundos. En este caso, se reactiva el modo "Ciudad".

### Luz antiniebla trasera

Solo funciona si las luces de cruce o las luces de carretera están encendidas.

Gire el anillo (2) hacia delante/atrás para encenderlo/apagarlo.

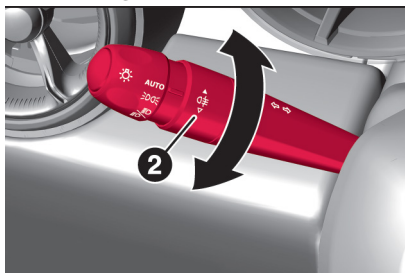

Cuando la iluminación se apaga automáticamente (posición "AUTO"), la luz antiniebla y las luces de posición permanecen encendidos.



### ¡ADVERTENCIA!

Está prohibido encender las luces antiniebla con tiempo despejado o con lluvia, tanto de día como de noche. En estas situaciones, la potencia de sus luces puede deslumbrar a otros conductores. Solo deben utilizarse con niebla o en nevadas (las normas pueden variar según el país). No olvide apagar las luces antiniebla cuando ya no sean necesarias.

Si la iluminación se apaga automáticamente (posición "AUTO") o las luces de cruce se apagan manualmente, las luces antiniebla y las luces de posición permanecen encendidas.

Gire el mando circular (2) hacia atrás para apagar las luces antiniebla.

Las luces de posición también se apagarán.

Cuando se apaga el vehículo, todas las luces se apagan inmediatamente, excepto las luces de posición y las luces bajas, en caso de que estén activadas las luces "Llévame a casa" automáticas. Para reactivar la palanca de las luces, gire el mando circular hasta la posición "AUTO" y, a continuación, gírelo hasta la posición que desee. Si la puerta del lado conductor está abierta, una señal acústica temporal le alertará de que las luces están encendidas. Las luces se apagarán automáticamente después de un periodo de tiempo que depende del nivel de carga de la batería convencional (entra en modo de ahorro de energía).

Con determinadas condiciones meteorológicas (por ejemplo, bajas temperaturas y humedad), es normal la aparición de vaho en la cara interior del cristal de los faros y de las luces traseras, que desaparecerá unos minutos después de encender las luces.



### ¡ADVERTENCIA!

Nunca mire demasiado de cerca el haz de luz de las lámparas con tecnología LED: ¡riesgo de lesiones oculares graves!

### Luces de circulación diurna (DRL) / Luces de posición

Estas luces LED situadas en la parte delantera y trasera del vehículo se encienden automáticamente al arrancar el motor.

Llevar a cabo las siguientes funciones:

- Luces de circulación diurna (palanca de las luces en la posición "AUTO" con luminosidad suficiente)
- Luces de posición (palanca de las luces en la posición "AUTO" con poca luminosidad o "Solo luces de posición" o "Luces altas/bajas")

### Intermitentes

Izquierda o derecha: baje o suba la palanca de control de la iluminación, más allá del punto de resistencia.

**NOTA:** Si los intermitentes permanecen activados durante más de 20 segundos a una veloci-



dad superior a 80 km/h, el volumen de la señal acústica aumentará.

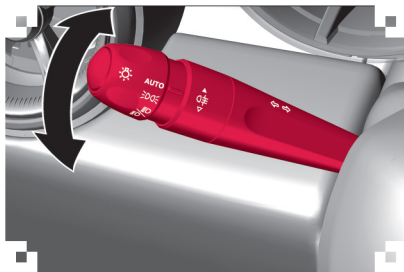

### Tres destellos

Suba o baje ligeramente el mando, sin rebasar el punto de resistencia, para que los intermitentes parpadearán tres veces.

### Luces de estacionamiento (si así está equipado)

Señalización del lateral del vehículo mediante el encendido de las luces de posición solo del lado del tráfico.

- Suba o baje la palanca de las luces durante el minuto siguiente a apagar el vehículo, según el lado en el que se encuentre el tráfico (por ejemplo, al estacionar a la derecha, baje la palanca de las luces para encender el lado izquierdo). Esto se confirma mediante una señal acústica y el encendido en el módulo de instrumentos del indicador luminoso del intermitente correspondiente.
- Para apagar las luces de estacionamiento,

to, vuelva a colocar la palanca de las luces en la posición central.

### Encendido automático de faros

Con la palanca de las luces en la posición "AUTO" y si el sensor de lluvia/solar detecta poca luminosidad exterior, las luces de posición y bajas se encienden automáticamente sin intervención por parte del conductor.

También pueden encenderse si se detecta lluvia, al mismo tiempo que el funcionamiento automático de los limpiaparabrisas.

En cuanto la luminosidad vuelve a ser suficiente o después de apagar los limpiaparabrisas, las luces se apagan.

Si se produce un funcionamiento incorrecto del sensor de lluvia/solar, las luces del vehículo se encienden y este testigo de alerta  se muestra en el módulo de instrumentos acompañado de una señal acústica o la visualización de un mensaje. Hágalo revisar por su Distribuidor Autorizado.



### ¡PRECAUCIÓN!

No cubra el sensor de lluvia/sol situado en la parte superior central del parabrisas, detrás del espejo retrovisor interior; las funciones asociadas dejarían de controlarse.

### NOTA

- En condiciones de niebla o nieve, el sensor de lluvia/luminosidad puede detectar

## CONOCIMIENTO DEL VEHÍCULO

una luz suficiente. Por este motivo, las luces no se encenderán automáticamente.

- La superficie interior del parabrisas puede empañarse y afectar el correcto funcionamiento del sensor de lluvia/luminosidad. En climas húmedos y fríos, desempañe el parabrisas con regularidad.

### Límites de funcionamiento

Los sistemas de iluminación automática emplean una cámara detectora situada en la parte superior del parabrisas.

El sistema puede verse interrumpido o puede no funcionar correctamente:

- Si las condiciones de visibilidad son malas (por ejemplo, nieve, lluvia intensa).
- Si el parabrisas está sucio, empañado o cubierto (por ejemplo, una calcomanía) frente a la cámara.
- Si el vehículo se encuentra frente a señales o guardarraíles muy reflectantes.

El sistema no puede detectar:

- A los usuarios que no tienen iluminación propia, como los peatones
- A los vehículos con iluminación oculta (por ejemplo, circulando al otro lado de un guardarraíl en una autopista)
- A los vehículos que se encuentran en la parte superior o inferior de un cambio a desnivel, en curvas pronunciadas o en cruceros.



## ¡PRECAUCIÓN!

Limpié el parabrisas con regularidad, sobre todo la zona situada delante de la cámara. La superficie interna del parabrisas también puede empañarse alrededor de la cámara. En climas húmedos y fríos, desempañe el parabrisas con regularidad. No permita que se acumule nieve en el cofre del motor o en el techo del vehículo, ya que podría obstruir la cámara.

### Ajuste de altura de los faros delanteros (si así está equipado)

Para evitar deslumbramientos a otros usuarios del camino, la altura de los faros debe regularse en función de la carga del vehículo.

Gire el mando (1):

- 0 (Ajuste inicial): Solo conductor o conductor + pasajero delantero
- 1: 5 personas
- 2: 5 personas + carga en el maletero
- 3: Solo conductor + carga en el maletero
- 4/5/6: No se utiliza

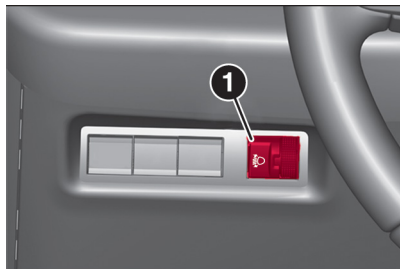

### Luces “Llévame a casa” e iluminación de bienvenida

#### Luces “Llévame a casa”

Automático: Con el anillo de la palanca de las luces en la posición “AUTO” y cuando hay poca luz, las luces de posición y las de cruce se encienden automáticamente al desconectar el encendido.

La función puede activarse/desactivarse y la duración de las luces “Llévame a casa” puede ajustarse en el sistema Connect (“Ajustes” > “Vehículo” > “Iluminación del vehículo”).

Manual: con el encendido desconectado, tire de la palanca de las luces hacia sí mismo (“ráfaga de los faros”) para activar/desactivar la función. Las luces “Llévame a casa” manuales se apagan automáticamente tras un periodo de tiempo determinado.

### Iluminación de bienvenida (si así está equipado)

Cuando el vehículo está desbloqueado, si la luminosidad es baja y la función “Iluminación automática de las luces” está activada, el sistema enciende automáticamente determinadas luces exteriores, así como determinadas luces del habitáculo.

La función puede activarse/desactivarse y ajustar la duración de la iluminación de bienvenida en el sistema Connect.

### Compensación automática de los faros



## ¡ADVERTENCIA!

- Este sistema es una ayuda a la conducción. El conductor sigue siendo responsable de la iluminación del vehículo, de su correcta utilización en las condiciones de luz, visibilidad y tráfico imperantes, y del cumplimiento de las normas de conducción y del vehículo.
- La función de compensación automática de los faros delanteros puede deslumbrar a otros usuarios de la carretera cuando se conduce el vehículo en países donde el tráfico circula por el lado contrario del camino. Por ejemplo, cuando el vehículo fue diseñado para circular por la izquierda y se conduce en un país con tráfico por la derecha. Desconecte la función cuando conduzca en los países mencionados.





Con el anillo de la palanca de las luces en la posición "AUTO" y la función activada en la pantalla táctil, este sistema cambia automáticamente entre las luces bajas y altas cuando un vehículo se aproxima en sentido contrario, mediante una cámara situada en la parte superior del parabrisas.



**NOTA El sistema entra en funcionamiento cuando el vehículo supera los 25 km/h. Cuando la velocidad cae por debajo de 15 km/h, la función deja de ser operativa.**

La función se puede activar/desactivar mediante el sistema Connect ("Ajustes" > "Vehículo" > "Iluminación del vehículo").



## Funcionamiento

Si el nivel de luz ambiental es muy bajo y las condiciones del tráfico lo permiten, las luces de carretera se encienden automáticamente. Las luces  y  se encienden en el módulo de instrumentos.

Si el nivel de luz ambiental es suficiente y/o las condiciones del tráfico no permiten el encendido de las luces altas, las luces bajas permanecen encendidas.  y  se encienden en el módulo de instrumentos.

La función se desactiva si se encienden las luces antiniebla o si el sistema detecta condiciones de mala visibilidad (por ejemplo, niebla, lluvia intensa, nevada)



Al apagar las luces antiniebla o cuando las condiciones de visibilidad mejoran, la función se reactiva automáticamente.



La lámpara  se apaga cuando se desactiva la función.

## Pausa

Si la situación requiere un cambio del estado de las luces, el conductor puede intervenir en cualquier momento.

Cambie manualmente entre las luces bajas y altas para desactivar la función.

Si las luces  y  estaban encendidas, el sistema cambia a luz alta.

Si los indicadores luminosos  y  estaban encendidos, el sistema cambia a luces altas compensadas.

Para reactivar la función, cambie otra vez manualmente entre las luces bajas y altas.

## CONOCIMIENTO DEL VEHÍCULO

### Funcionamiento incorrecto

Si se produce un funcionamiento incorrecto en el sistema o en la cámara, se enciende el testigo naranja  en el módulo de instrumentos, acompañado de una señal acústica y un mensaje.

Hágalo revisar por su Distribuidor Autorizado.



### Luz de suelo (si así está equipado)

La luz de suelo situada debajo de cada retrovisor exterior se enciende automáticamente al abrir la puerta y se apaga al cerrarla, independientemente del estado del interruptor de ignición/encendido.

## ILUMINACIÓN INTERIOR

### Iluminación interior (versión halógena)

Accione el interruptor:

-  conexión y desconexión automática.
- Presione : encendido.
- Presione : apagado

**NOTA En caso de accidente con inflado de la bolsa de aire, las luces de cortesía se encienden automáticamente.**

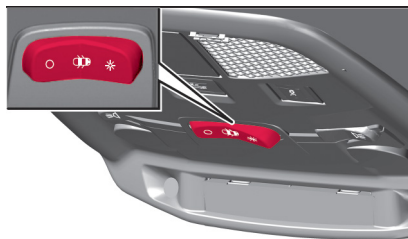

### Luces de lectura

Se accionan presionando .

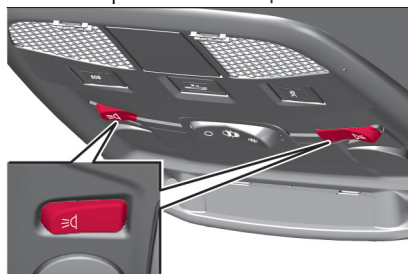

### Iluminación interior (versión LED)

- (1) Luz de cortesía delantera sensible al tacto
- (2) Luces de lectura delanteras sensibles al tacto

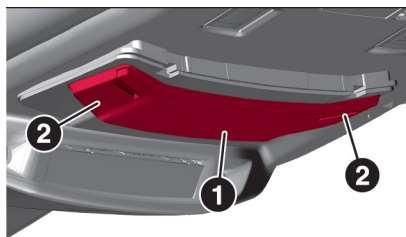

### Modalidad de funcionamiento

Las luces se encienden cuando se abre una puerta y se apagan cuando se cierra.

Con las luces encendidas y la puerta cerrada:

- Presione brevemente la luz de cortesía táctil (1) para encender las luces al abrir la puerta y que permanezcan encendidas al cerrarla
- Presione prolongadamente la luz de cortesía táctil (1) para apagar las luces y mantenerlas apagadas incluso cuando se abre una puerta.

Con las luces apagadas y la puerta cerrada:

- Presione brevemente la luz de cortesía táctil (1) para encender las luces.
- Presione prolongadamente la luz de cortesía táctil (1) para mantener las luces encendidas independientemente de si la puerta está abierta o cerrada. En este caso, pulse brevemente la luz de cortesía táctil (1) para encender las luces solo al abrir la puerta.

Esta se enciende progresivamente:

- Cuando se desbloquea el vehículo.
- Cuando se apaga el vehículo.
- Cuando hay una puerta abierta.
- Cuando el botón de bloqueo del mando a distancia se activa para localizar el vehículo.

Esta se apaga:

- Cuando se bloquea el vehículo.
- Cuando se apaga el vehículo.
- 30 segundos después cerrar la última puerta

Las luces de lectura sensibles al tacto delantera y trasera se encienden y se apagan al mismo tiempo que la luz de cortesía.

### Luces traseras LED

Hay dos luces táctiles detrás de los asientos delanteros.

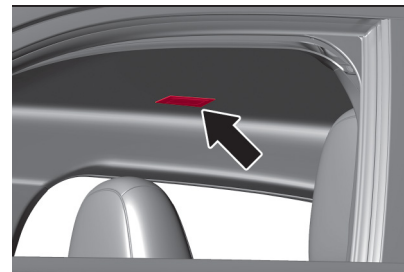



## Plafón trasero

El plafón trasero se activa o desactiva con el botón (1).

La luz se apaga automáticamente al cabo de unos minutos si se deja una puerta abierta.

Para volver a encenderla, abra otra puerta o cierre y vuelva a abrir la misma puerta.

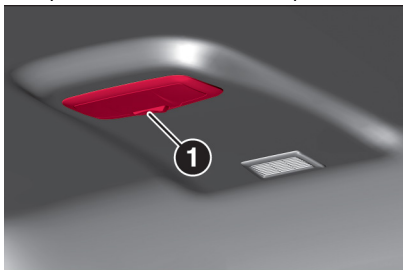

## Plafón del compartimento de carga

Apagado/encendido del plafón, independiente de la posición del interruptor de encendido.

Si el compartimento de carga se deja abierto, las luces se apagarán automáticamente al cabo de 15 minutos para preservar la vida útil de las pilas.



## Iluminación ambiental (si así está equipado)

Las luces interiores ambiente proyectan una iluminación suave y coloreada en el habitáculo al detectarse una situación de baja iluminación.

Por defecto, el color de la iluminación ambiental interior está vinculado al de las pantallas.

La activación/desactivación y el ajuste del brillo se configuran en "Ajustes" > "Brillo" en el sistema Connect.

El color se selecciona en "Ajustes" > "Personalización" en el sistema Connect.

## Características de iluminación

### Iluminación de entrada - Iluminación de bienvenida

Algunas o todas las luces interiores se encienden brevemente al desbloquear el vehí-

## CONOCIMIENTO DEL VEHÍCULO con el mando a distancia.

El número de luces activadas depende de las condiciones de iluminación del entorno.

Las luces se apagan inmediatamente cuando se conecta el encendido.

Esta función puede activarse o desactivarse a través de "Ajustes" > "Brillo" en el sistema Connect.

Se encenderán adicionalmente las siguientes luces al abrir la puerta del lado conductor:

- Luz de algunos interruptores
- Pantalla digital del módulo de instrumentos
- Luces de las puertas

### Iluminación de salida

Las siguientes luces se encienden cuando se desconecta el encendido:

- Faros
- Iluminación interior
- Iluminación de la consola central

Se desconecta automáticamente después de un retardo. Esta función opera solo en la oscuridad.

### Iluminación del localizador de vehículo

Esta función permite localizar el vehículo, por ejemplo, en condiciones de poca luz, usando el control remoto.

Los faros se encienden y los intermitentes destellan durante 10 segundos.

Presione  en el mando a distancia.

### Iluminación periférica

La iluminación periférica permite encender las luces de posición, las luces bajas y la luz de la matrícula usando el control remoto.

Presione  en el mando a distancia para encender la iluminación periférica.

Presione  por segunda vez para apagar la iluminación periférica.

### Protección convencional contra la descarga de la batería

Para evitar la descarga de la batería convencional del vehículo con el encendido desconectado, algunas luces interiores se apagan automáticamente después de un cierto tiempo.

## PALANCA DE CONTROL DEL LIMPIAPARABRISAS



### ¡PRECAUCIÓN!

- Antes de accionar los limpiaparabrisas en condiciones invernales, retire la nieve, el hielo o la escarcha del parabrisas y de las proximidades del limpiaparabrisas y las escobillas.



### ¡PRECAUCIÓN!

- No accione el limpiaparabrisas con el parabrisas seco. En condiciones muy cálidas o frías, compruebe que las escobillas de los limpiaparabrisas no estén adheridas al parabrisas antes de accionar los limpiaparabrisas.
- No utilice nunca el limpiaparabrisas para retirar las capas de nieve o hielo del cristal del parabrisas. En tales condiciones, el limpiaparabrisas puede verse sometido a un esfuerzo excesivo y puede intervenir el interruptor de desconexión del motor, que impide su funcionamiento durante unos segundos. Si posteriormente no se restablece el funcionamiento, incluso después de volver a arrancar el motor, póngase en contacto con su Distribuidor Autorizado.
- No accione el limpiaparabrisas con las escobillas levantadas del cristal del parabrisas.

**NOTA** Tras pasar por un túnel de lavado automático de vehículos, es posible que se detecten ruidos anómalos y una reducción en la eficacia del barrido. No es necesario reemplazar las escobillas de los limpiaparabrisas.

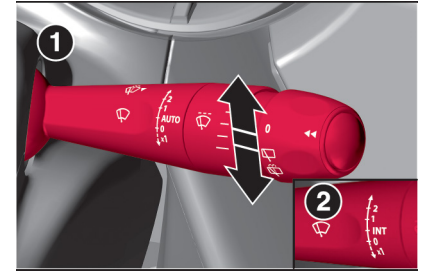

- (1) Limpiaparabrisas automático
- (2) Limpiaparabrisas intermitente

### Limpiaparabrisas

Para seleccionar la velocidad de barrido: suba o baje la palanca a la posición deseada.

- 2: Barrido rápido (lluvia intensa)
- 1: Barrido normal (lluvia moderada)
- Int: Limpiaparabrisas intermitente
- Auto: Limpiaparabrisas automático
- 0: Desconexión
- x1: Manual

**NOTA:** En la posición 1 o 2, la frecuencia de barrido se reduce automáticamente cuando la velocidad del vehículo desciende por debajo de 5 km/h. Cuando la velocidad vuelve a superar los 10 km/h, la frecuencia de limpieza vuelve a ser la original (rápida o normal).

### Barrido único

Pulse y suelte la palanca de mando o tire de ella brevemente hacia usted.





## Lavaparabrisas

Mantenga accionada la palanca de mando del limpiaparabrisas hacia usted.

Se realiza un ciclo de barrido final cuando finaliza el lavaparabrisas.

**NOTA: Con aire acondicionado automático, cualquier acción sobre el mando del lavaparabrisas conllevará el cierre de la entrada de aire para evitar cualquier olor en el habitáculo.**



### ¡PRECAUCIÓN!

Para evitar que las escobillas del limpiaparabrisas sufran daños, no accione el lavaparabrisas si el depósito del lavaparabrisas está vacío. Accione el lavaparabrisas solo si no existe el riesgo de que el líquido se congele en el parabrisas, ya que se dificultaría la visibilidad. Durante el invierno, utilice productos clasificados para "climas muy fríos". Nunca reponga con agua.

## Limpiaparabrisas intermitente delantero

En el modo intermitente, el conductor puede ajustar la frecuencia de limpieza girando el anillo (2) a una de las 5 posiciones disponibles.

La primera posición (superior) corresponde al intervalo más largo entre dos barridos para lluvia ligera.

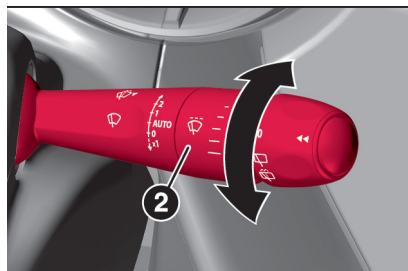

La última posición (inferior) corresponde al intervalo más corto entre dos barridos para lluvia intensa.

El giro del mando circular de una posición superior a una inferior activa un barrido de confirmación.

Tras apagar el vehículo durante más de 1 minuto con la palanca de mando del limpiaparabrisas en posición Int, 1 o 2, al volver a apagar el vehículo:

- El sistema funciona en cuanto el vehículo supera los 10 km/h, si la temperatura exterior es inferior a +3°C.
- El sistema funciona inmediatamente si la temperatura exterior es superior a +3°C.

## Limpiaparabrisas automáticos

En el modo AUTO, los limpiaparabrisas delanteros funcionan automáticamente y se adaptan a la intensidad de las precipitaciones en función de la sensibilidad del sensor seleccionado.

## CONOCIMIENTO DEL VEHÍCULO

La función de detección de lluvia usa un sensor de lluvia/solar ubicado en la parte superior central del parabrisas, detrás del retrovisor interior.

**NOTA: En determinadas condiciones meteorológica (por ejemplo niebla, nieve, fragmentos en carreteras con sal), es posible que el conductor tenga que volver al barrido manual.**

### Encendido/apagado



### ¡ADVERTENCIA!

Asegúrese de que el dispositivo está apagado siempre que haya que limpiar el cristal del parabrisas.



### ¡PRECAUCIÓN!

- Asegúrese de que el dispositivo está apagado si hay hielo en el cristal del parabrisas.
- No cubra el sensor de lluvia/sol. Cuando utilice un túnel de lavado automático de vehículos, desconecte los limpiaparabrisas automáticos y el encendido. En invierno, espere a que el parabrisas esté completamente limpio de hielo antes de activar los limpiaparabrisas automáticos.

Para encender:

- Coloque la palanca de mando del limpiaparabrisas en la posición AUTO

- Gire el anillo (2) fig. 75 para ajustar la sensibilidad del sensor. Un ciclo de barrido acompañado por la visualización de un mensaje, confirma que se ha tenido en cuenta la petición
- Para apagar, coloque la palanca de mando del limpiaparabrisas en otra posición en la posición 0.

### Limpiador trasero en marcha atrás (reversa)

Para aumentar la seguridad durante las maniobras en marcha atrás, el limpiaparabrisas de la luneta trasera puede activarse automáticamente en caso de lluvia.

La función se puede activar/desactivar mediante el sistema Connect ("Ajustes" > "Vehículo" > "Seguridad").



### Ajuste de la sensibilidad

La primera posición (superior) corresponde a la sensibilidad más baja del sensor.

La última posición (inferior) corresponde a la sensibilidad más alta del sensor.

Cuanto mayor es la sensibilidad, más rápidamente reacciona el sistema aumentando la frecuencia de barrido.

El giro del mando circular de una posición superior a una inferior activa un barrido de confirmación.

Tras apagar el vehículo durante más de 1 minuto con la palanca de mando del limpiaparabrisas en posición AUTO, al volver a encender el vehículo:

El sistema funciona, en función del volumen de lluvia detectado, en cuanto el vehículo supera los 10 km/h, si la temperatura exterior es inferior a +3°C.

El sistema funciona inmediatamente, según el volumen de lluvia detectado, si la temperatura exterior es superior a +3°C.

### Funcionamiento incorrecto

En caso de producirse una avería del limpiaparabrisas automático, este funciona de modo intermitente. Hágalo revisar por su Distribuidor Autorizado.

## CLIMATIZADORES

### Difusores de aire del habitáculo

#### Difusores de aire laterales

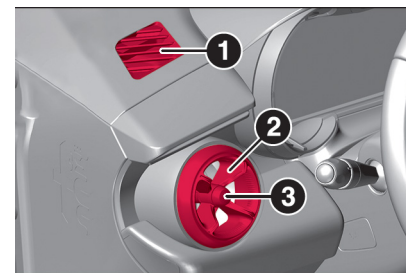

(1): Difusor de aire lateral fijo (lado del conductor y del pasajero).

(2): Rejillas laterales ajustables.

Utilice el dispositivo (3) para ajustar el difusor a la posición deseada (arriba / abajo / izquierda / derecha)



## Rejillas de ventilación centrales

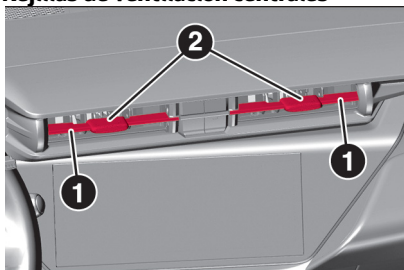

(1): Rejillas de ventilación centrales ajustables y orientables:

Utilice el dispositivo (2) para ajustar el difusor a la posición deseada (arriba / abajo / izquierda / derecha)

## Mantenimiento del sistema



### ¡PRECAUCIÓN!

El sistema utiliza líquido refrigerante R1234yf, que no contamina el medioambiente en caso de fuga accidental. No utilice fluidos R134a y R12, que son incompatibles con los componentes del sistema.

En invierno, el climatizador debe encenderse al menos una vez al mes durante unos 10 minutos. Antes del verano, haga revisar el sistema en su Distribuidor Autorizado.

## Climatizador automático

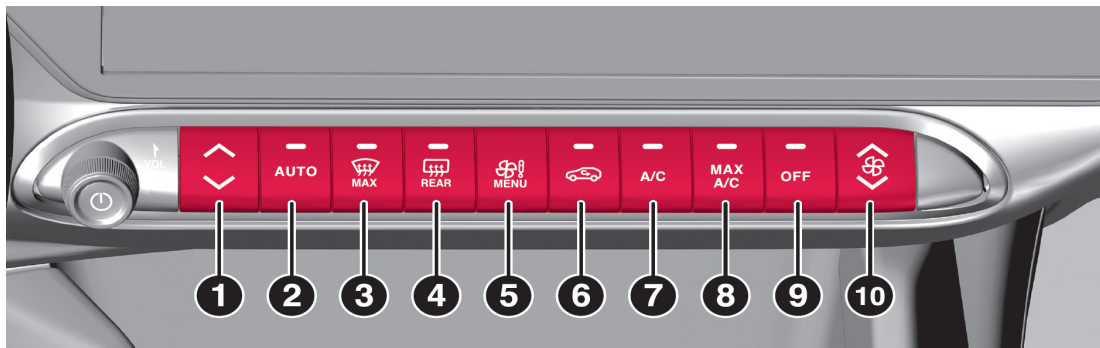

## Comandos en el sistema Connect

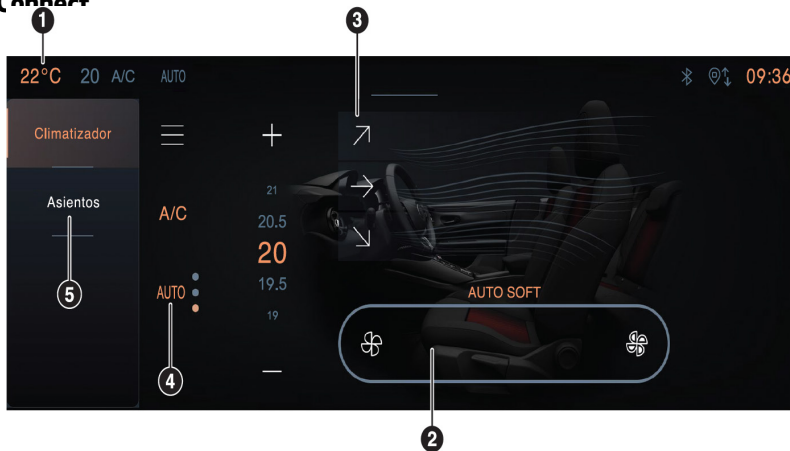

1. Temperatura interior / 2. Nivel de ventilación / 3. Ajuste de la distribución del aire / 4. Función AUTO / 5. Configuraciones de los asientos calefactados



## Descripción de los mandos

El climatizador automático mantiene el confort en el interior del habitáculo y compensa las posibles variaciones de las condiciones meteorológicas exteriores.

La temperatura de referencia es de 22 °C para una gestión óptima del confort.

Los parámetros y funciones controlados automáticamente son:

- Temperatura del aire en las rejillas de ventilación del lado del conductor/pasajero delantero.
- Distribución del aire en las rejillas de ventilación del lado del conductor/pasajero delantero
- Velocidad del ventilador (variación continua del caudal de aire)
- Activación del compresor (para enfriar/deshumidificar el aire)
- Recirculación de aire

Todas estas funciones pueden ajustarse manualmente accionando el sistema y seleccionando una o varias funciones y modificando sus parámetros.

Las selecciones manuales siempre tienen mayor prioridad que las configuraciones automáticas y se almacenan hasta que el botón AUTO (2) se presione, salvo en los casos en los que el sistema intervenga por motivos de seguridad.

Las siguientes operaciones no desactivan la función AUTO:

- Encendido/Apagado de la recirculación
- Encendido/Apagado del compresor, compatible con las condiciones ambientales
- Variación de la temperatura ajustada
- Activación/Desactivación del desempañador trasero

La cantidad de aire que se introduce en el habitáculo no se ve afectada por la velocidad del vehículo, sino que se controla electrónicamente mediante un ventilador.

La temperatura del aire enviado se controla siempre automáticamente según la temperatura fijada en la pantalla (excepto cuando el sistema está apagado o en determinadas condiciones cuando el compresor no está en marcha).

El sistema permite configurar o ajustar manualmente lo siguiente:

- Temperatura del aire
- La velocidad del ventilador tiene 8 posiciones
- Distribución de aire
- Habilitación del compresor
- Función de descongelación / desempañamiento rápido
- Recirculación de aire
- Desempañador trasero

## CONOCIMIENTO DEL VEHÍCULO

- Desactivación del sistema

### Modalidad de funcionamiento

El climatizador puede activarse de diferentes maneras: es aconsejable presionar el botón AUTO y el botón (1) para ajustar la temperatura deseada.

De este modo, el sistema funciona de forma totalmente automática para ajustar la temperatura, la cantidad y la distribución del aire introducido en el habitáculo. También gestiona el sistema de recirculación de aire y la activación del compresor del aire acondicionado.

Durante el funcionamiento automático, puede cambiar las temperaturas programadas, activar/desactivar la luneta trasera, activar/desactivar el compresor y la recirculación en cualquier momento utilizando los botones correspondientes; el sistema cambiará automáticamente las configuraciones para adaptarse a las nuevas necesidades.

De este modo, el climatizador seguirá gestionando automáticamente todas las funciones excepto las que se hayan ajustado manualmente. La velocidad del ventilador es la misma en todas las zonas del habitáculo.

### Ajuste de la temperatura del aire

Presione el botón (1):





- Presión hacia abajo: Disminuye la temperatura.
- Presión hacia arriba: Aumenta la temperatura.

Presionando repetidamente los botones (1) hacia arriba o hacia abajo se activan respectivamente las funciones HI (temperatura máxima del aire) y LO (temperatura mínima del aire).

### Selección de la distribución del aire

Puede ajustar manualmente una de las siguientes distribuciones de aire presionando el botón (5) del tablero. En la pantalla del sistema Connect (3) se puede seleccionar:

 Flujo de aire central y lateral en el tablero para ventilar el tórax durante la estación cálida.

 Flujo de aire hacia los difusores de la zona de los pies delanteros y traseros. Este ajuste de la distribución del aire calienta el habitáculo con mayor rapidez, proporcionando una rápida sensación de calor.

 Flujo de aire hacia el parabrisas.

Puede seleccionar la combinación de varios modos pulsando los botones en secuencia.

En el modo AUTO, el climatizador gestiona automáticamente la distribución del aire. La distribución del aire, cuando se ajusta manualmente, se muestra en la pantalla A/C del sistema Connect.

### Apagado del sistema de confort térmico (si así está equipado)

Presione el botón (5). Esta acción desactiva todas las funciones del sistema de aire acondicionado.

Ya no se regula la temperatura. Se continuará percibiendo un ligero caudal de aire debido al desplazamiento del vehículo.

### Ajuste de la velocidad del ventilador

Presione el botón (10) para aumentar/disminuir la velocidad del ventilador:

- Presión hacia abajo: Disminuye la velocidad
- Presión hacia arriba: Aumentar la velocidad

La velocidad se muestra en la página "Climatizador" del sistema Connect (2).

**NOTA: Para restablecer el control automático de la velocidad del ventilador después de un ajuste manual, presione el botón AUTO (2) o (4) en pantalla.**

Al ajustar manualmente la velocidad del ventilador, se interrumpe la ventilación automática.

### Botón AUTO

Cuando se pulsa el botón AUTO (2) el climatizador se ajusta automáticamente en las zonas correspondientes:

- Cantidad y distribución del aire introducido en el habitáculo
- Compresor del climatizador
- Recirculación de aire
- Anular cualquier ajuste manual anterior

Si se interviene manualmente en la distribución del aire o en la velocidad del ventilador, el climatizador deja de controlar automáticamente todas las funciones.

Para restablecer el control automático del sistema tras uno o varios ajustes manuales, pulse el botón AUTO.

### Recirculación de aire

La recirculación del aire puede conectarse/desconectarse presionando el botón (6).



### ¡ADVERTENCIA!

La activación del sistema de recirculación permite alcanzar más rápidamente las condiciones de calefacción/refrigeración requeridas. Sin embargo, es desaconsejable utilizarlo en días lluviosos/fríos, o con temperaturas exteriores bajas, ya que aumentaría considerablemente la posibilidad de que las ventanillas se empañaran rápidamente en el interior (especialmente si el climatizador está desconectado).

Cuando la temperatura exterior es baja, podría desconectarse la recirculación (aire extraído del exterior) para evitar que se em-



pañen las ventanas.

En funcionamiento automático, la recirculación del aire interior será controlada automáticamente por el sistema en función de las condiciones ambientales exteriores.

### Compresor del climatizador

Presione el botón (7) para activar/desactivar el compresor.

La desconexión del compresor permanece memorizada incluso después de haber colocado el interruptor de ignición/encendido en la posición STOP.

Para restablecer el control automático de la activación del compresor, presione de nuevo el botón (4) en pantalla o el botón AUTO (2).



### ¡ADVERTENCIA!

Con el compresor apagado, no se puede introducir aire en el habitáculo con una temperatura inferior a la exterior. Además, en determinadas condiciones ambientales, los cristales podrían empañarse rápidamente, ya que el aire no se deshumidifica.

### Modo MAX A/C

Presione y suelte el botón (8) para activar la función de enfriamiento máximo.

En el modo A/C MAX, la velocidad y el modo

del ventilador pueden ajustarse según las necesidades. Cuando se presionan otras configuraciones, el modo MAX A/C cambia al ajuste seleccionado y se apaga.

### Desempañador trasero y descongelación/desempañamiento de espejos retrovisores exteriores (si así está equipado)

Presione el botón (3) para activar el desempañamiento/descongelación de parabrisas térmico.

Presione el botón (4) para activar el desempañamiento/descongelación de la ventana trasera.

Siempre que el botón de encendido pase a la posición 2 o el interruptor de ignición/encendido esté en la posición Arranque (START), la función se desconecta automáticamente después de unos 10 minutos desde la primera vez que se activa. Las siguientes activaciones tienen una duración de 5 minutos.

Si se dispone de esta función, al presionar el botón MAX también se activa el desempañamiento/descongelación de los retrovisores exteriores y de las rejillas calefactadas (si así está equipado).

**NOTA: No pegue etiquetas en el interior de la ventana trasera, sobre los filamentos calefactores, para evitar daños que podrían hacer que**

## CONOCIMIENTO DEL VEHÍCULO

**dejaran de funcionar correctamente.**

### Parabrisas térmico (si así está equipado)

En condiciones de bajas temperaturas, este sistema calienta la base del parabrisas, así como la zona situada a lo largo del marco del parabrisas izquierdo.

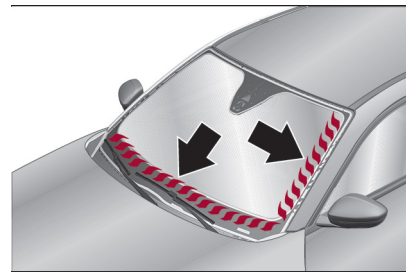

Sin modificar las configuraciones del sistema de aire acondicionado, permite despegar con mayor rapidez las escobillas de los limpiaparabrisas cuando se quedan pegadas por el hielo y evitar la acumulación de nieve como consecuencia del funcionamiento de los limpiaparabrisas.

Presione el botón (1) para activar el calentamiento del parabrisas. El testigo del botón se enciende para indicar que se ha encendido.

Vuelva a presionar el botón para apagarlo.

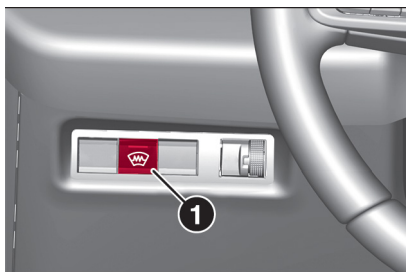

La función se activa cuando la temperatura exterior desciende por debajo de 0°C.

Se desactiva automáticamente al apagar el motor.

## Apagar/Encender el climatizador

### Desconexión del climatizador

Presione el botón OFF (Apagado, 9).

Con el climatizador apagado:

- La recirculación de aire está activada, aislando así el habitáculo del exterior
- El compresor está apagado
- El ventilador está apagado
- El desempañador trasero puede activarse/desactivarse

Módulo de control del climatizador almacena las temperaturas fijadas antes de apagar el sistema y las restablece cuando se pulsa cualquier botón del sistema.

## Encendido del climatizador

Para encender el climatizador en modo totalmente automático presione el botón AUTO (2) o (4) en pantalla.

## Calefactor

El calefactor se activa automáticamente en función de las condiciones ambientales y con el interruptor de ignición/encendido está en posición START (Arranque).

## Calefacción de los asientos

Para abrir la página de ajuste de los niveles de calefacción del asiento presione (5) en pantalla.

## Límites de funcionamiento

Con el vehículo en modo "TORTUGA", las limitaciones del climatizador se introducen automáticamente para preservar la autonomía.

## Preacondicionamiento térmico (versiones eléctrica)

Esta función le permite programar la temperatura del habitáculo para que alcance una temperatura predefinida y no modificable (aprox. 21 °C) antes de entrar en el vehículo, en los días y horas que elija.

La función está disponible cuando el vehícu-

lo está conectado o desconectado.

## Programación

Proceda del siguiente modo:

- Pre el botón (5) para abrir la aplicación de la pantalla táctil "Climatizador" en Connect. Seleccione la pestaña Preacondicionamiento: presione + para añadir un programa
- Seleccione la hora de entrada al vehículo y los días deseados. Presione OK
- Presione ON para activar esta programación

La secuencia de acondicionamiento previo comienza unos 45 minutos antes de la hora programada si el vehículo está conectado (20 minutos antes si no lo está) y continúa durante 10 minutos después.

**NOTA: Puede establecer varias programaciones. Cada una de ellas se guarda en el sistema. Para optimizar la autonomía, recomendamos iniciar una programación mientras el vehículo está conectado.**

La programación también puede realizarse desde un smartphone en la aplicación Alfa Romeo (si así aplica).

**NOTA: El sonido de ventilador que tiene lugar durante el preacondicionamiento térmico es totalmente normal.**



## VENTANILLAS

### Parabrisas



#### ¡PRECAUCIÓN!

El uso incorrecto de las ventanas eléctricas puede ser peligroso. Antes y durante su funcionamiento, asegúrese de que los pasajeros no corren ningún riesgo por el cristal en movimiento, ya sea por objetos personales que queden atrapados en el mecanismo o por ser golpeados directamente por él.

### Etiquetas en el parabrisas

No fije etiquetas (por ejemplo, las etiquetas de control en carreteras de peaje o similares) sobre el parabrisas en la zona del retrovisor interior.

En caso contrario podría restringirse la zona de detección del sensor y de visión de la cámara en la carcasa del espejo.

### Sustitución del parabrisas



#### ¡PRECAUCIÓN!

Si el vehículo dispone de un sensor de cámara de visión frontal para los sistemas de asistencia al conductor, es muy importante que cualquier sustitución del parabrisas se realice con precisión y de acuerdo con las especificaciones del fabricante. De lo contrario, es posible que estos sistemas no funcionen correctamente y existe el riesgo de que se produzcan comportamientos y/o mensajes inesperados por parte de los mismos.

### Ventanas eléctricas



#### ¡PRECAUCIÓN!

Tenga cuidado al accionar las ventanas eléctricas. Riesgo de lesiones, especialmente para los niños. Si hay niños en los asientos traseros, conecte el sistema de seguridad para niños de las ventanas eléctricas. Vigile de cerca las ventanas al cerrarlas. Asegúrese de que nada queda atrapado en ellas mientras se mueven.

Accione el interruptor de la ventana correspondiente, presione para abrir o tire para cerrar.

Presione o tire con cuidado hasta el primer tope: la ventana sube o baja mientras esté accionado el interruptor.

## CONOCIMIENTO DEL VEHÍCULO

Presione o tire con más fuerza hasta el segundo tope y luego suelte: la ventana sube o baja automáticamente con la función de seguridad activada. Para detener el movimiento, vuelva a accionar el interruptor en la misma dirección.



### Ventanas traseras

Accione el interruptor presionando para abrir o tirando para cerrar.

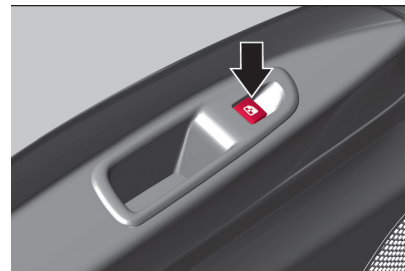



### Función de seguridad

Si el cristal de la ventana encuentra alguna

resistencia en el recorrido durante el cierre automático, se detendrá inmediatamente y volverá a abrirse.

### Seguro para niños en las ventanas traseras

Presione  para desactivar las ventanas de las puertas traseras; el LED se ilumina. Para activarlos, presione de nuevo .



### Cierre de las ventanas desde fuera

Las ventanas se pueden cerrar a distancia desde fuera del vehículo.

Mantenga presionado  para cerrar las ventanillas.

Si las ventanas están totalmente cerradas, las luces de emergencia destellarán dos veces.

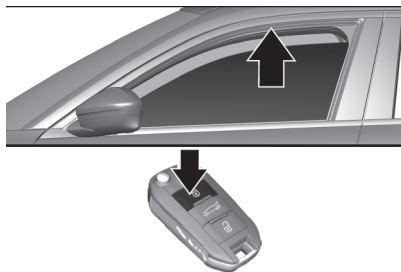

### Sobrecarga

Si se accionan repetidamente las ventanas a intervalos breves, puede que se desactive el accionamiento de las ventanillas durante algún tiempo.

### Inicialización de los elevadores eléctricos

Tras volver a conectar la batería o en el caso de un desplazamiento anormal de la ventanilla, debe reinicializarse la función antipinzamiento

**NOTA: El cierre automático de la ventanilla ya no está disponible y solamente se puede cerrar manualmente. En dicho caso, el cierre a distancia de la ventana con la llave electrónica/transmisor tampoco está disponible.**

Active la electrónica de las ventanillas del siguiente modo:

- Cierre las puertas.
- Encienda el interruptor de ignición/encendido.

- Abra completamente la ventana manteniendo presionado el interruptor.
- Tire repetidamente del interruptor hacia arriba hasta que la ventana se cierre por completo y siga tirando durante un segundo más. Tenga en cuenta que la ventana se cierra solo unos centímetros cada vez después de tirar del interruptor.
- Repita la operación para cada ventana.

**NOTA: Durante esta maniobra se desactiva la función de seguridad.**

### Avería

En algunas circunstancias, la función de seguridad puede activarse sin obstáculo visible. El cierre automático de la ventana se detendrá y volverá a abrirse.

Proceda del siguiente modo:

- En los cinco segundos siguientes a la reapertura, empuje el interruptor hacia abajo hasta que la ventana se abra completamente.
- En dos segundos, tire y mantenga el interruptor hacia arriba hasta que la ventanilla se cierre por completo.

**NOTA: Durante esta maniobra se desactiva la función de seguridad.**



## TECHO SOLAR ELÉCTRICO (SI ASÍ ESTÁ EQUIPADO)

El toldo solar consiste en un panel de cristal móvil que se desliza por encima del techo y de una persiana que se puede abrir de forma independiente.

Para accionar el toldo solar panorámico, utilice el botón  de la consola del techo.

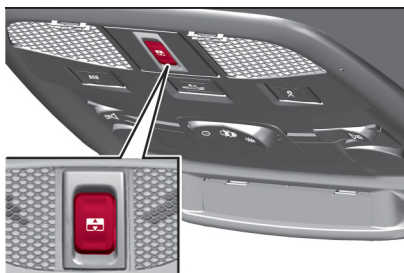

El toldo solar puede funcionar cuando está encendido (si la batería convencional está suficientemente cargada), con el motor encendido, en modo STOP de Stop-Start y hasta 45 segundos después de desconectar el encendido o de cerrar el vehículo.

### Precauciones



### ¡ADVERTENCIA!

No saque la cabeza o los brazos por el toldo solar con el vehículo circulando ya que existe el riesgo de sufrir lesiones graves.



### ¡PRECAUCIÓN!

- No abra el toldo solar cuando las barras transversales estén montadas, ya que existe un grave riesgo de dañar el motor, el cristal del toldo solar y el mecanismo de apertura del cristal.
- Si el toldo solar está mojado, tras una lluvia o lavado del vehículo, espere a que se seque completamente antes de accionarlo. No accione el toldo solar si está cubierto de nieve o hielo, ya que podría resultar dañado. Para retirar la nieve o el hielo del toldo solar, utilice solo rascadores de plástico.
- Compruebe con regularidad el estado de las juntas del toldo solar (por ejemplo, presencia de polvo, hojas secas). Si utiliza una estación de lavado, compruebe de antemano que el techo esté cerrado correctamente y no acerque el chorro a alta presión a menos de 30 centímetros de las juntas.
- No salga del vehículo dejando el toldo solar abierto

### Funcionamiento

Cuando se abre por completo el toldo solar, el panel de cristal móvil se desplaza hasta la posición de apertura parcial, y luego se desliza por encima del techo. Todas las posiciones intermedias están permitidas.





### ¡ADVERTENCIA!

Antes de accionar el botón de mando del toldo solar, asegúrese de que nada ni nadie impida el desplazamiento. Preste especial atención a los niños cuando accionen el toldo solar. En caso de pinzamiento de algún objeto al accionar el toldo solar, invierta el desplazamiento del mismo y pulse el botón de mando en cuestión. La persona al volante debe asegurarse de que los pasajeros utilicen correctamente el toldo solar. Cualquier intervención manual en la posición del toldo solar puede alterar el dispositivo antiplastamiento. Lleve a cabo una reinicialización.

### Sistema antiplastamiento

Si el toldo solar encuentra un obstáculo durante una maniobra de cierre, el movimiento se invierte automáticamente.

### Apertura/cierre del toldo solar

- Para abrir el toldo solar, utilice la parte del botón  situada hacia la parte trasera.
- Para cerrar el toldo solar, utilice la parte del botón  situada hacia la parte delantera.

### Accionamiento del botón

- Presionando el botón más allá del punto de resistencia, el toldo solar se abre o se cierra por completo.
- Presionando de nuevo el botón se detiene el desplazamiento en curso.

- Manteniendo pulsado el botón sin rebasar el punto de resistencia, el desplazamiento del cristal se detiene al soltar el botón.
- Cuando el toldo solar está cerrado, al presionar una vez sin sobrepasar el punto de resistencia se desplaza a la posición parcialmente abierta.
- Con el toldo solar parcialmente abierto, pulsando una vez la parte frontal del botón, sin sobrepasar el punto de resistencia, se cierra totalmente.

**NOTA: El toldo solar y las ventanas se pueden cerrar manteniendo presionado el mando de bloqueo de puertas. La maniobra se detendrá al soltar el control de bloqueo.**

### Apertura/cierre de la persiana

Proceda del siguiente modo:

- Para abrir la persiana, agarre la empuñadura y muévela hasta la posición completamente abierta
- Para cerrarla, agarre la empuñadura y mueva la persiana a la posición cerrada

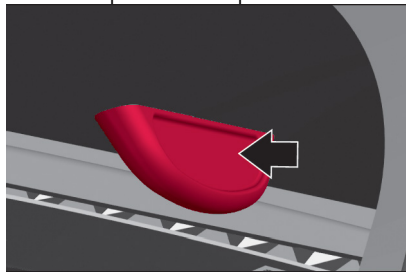

### Reinicialización

La reinicialización es necesaria tras volver a conectar la batería convencional o si el toldo solar presenta un funcionamiento incorrecto o se desplaza irregularmente.

- Compruebe que no hay nada que impida el desplazamiento del toldo solar y que las juntas están limpias.
- Con el interruptor de ignición/encendido activo, cierre el toldo solar completamente.
- Mantenga presionada la parte delantera del botón .
- Transcurridos 10 segundos, el toldo solar se abrirá automáticamente y, a continuación, se cerrará. El botón debe mantenerse presionado durante todo el procedimiento de reinicialización.

El procedimiento de reinicialización ha finalizado. Si el procedimiento se interrumpe antes del final (por ejemplo, soltando el botón ) , el toldo solar se detiene y debe repetirse el procedimiento desde el primer paso.

### Operación de emergencia

Si el dispositivo eléctrico para mover el techo falla, el toldo solar se puede mover manualmente procediendo como se describe a continuación:

- Para la activación manual retire la tapa protectora (1) de su alojamiento que se

encuentra en el revestimiento interior detrás de la cortina

- Tome la llave Allen (si así está equipado, 2) de la bolsa de herramientas del maletero
- Introduzca la llave suministrada en el alojamiento y gírela hacia la derecha para abrir el techo o en sentido contrario para cerrarlo

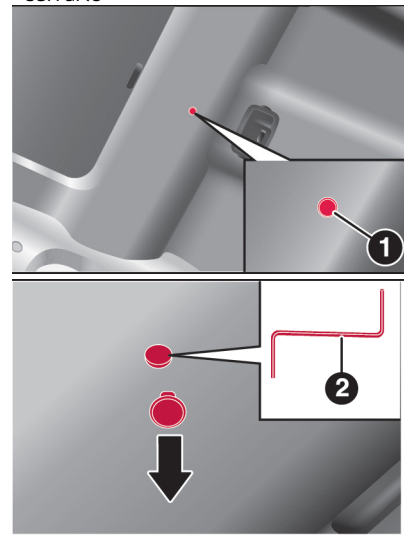



## COFRE DEL MOTOR

### Apertura



#### ¡ADVERTENCIA!

- ❑ Antes de realizar cualquier intervención bajo el cofre del motor, debe apagar el vehículo para evitar cualquier riesgo de que el motor arranque automáticamente. Tenga cuidado con los objetos o la ropa que pueden quedar atrapados en las aspas del ventilador de refrigeración o en determinados componentes en movimiento - riesgos de lesiones.
- ❑ Para vehículos eléctricos: antes de realizar cualquier trabajo bajo el cofre del motor, es imprescindible apagar el vehículo y desconectar el cable de recarga si está conectado, comprobar que el indicador luminoso READY está apagado en el módulo de instrumentos y esperar 4 minutos - ¡riesgo de lesiones graves!
- ❑ Con el motor caliente, tenga cuidado al manipular el mando de seguridad exterior y la varilla de sujeción del cofre del motor (corre el riesgo de sufrir quemaduras); utilice la zona protegida. Con el cofre del motor abierto, tenga cuidado de no dañar el cierre de seguridad. No abra el cofre del motor en caso de viento fuerte.
- ❑ Refrigeración del motor cuando está detenido, el ventilador de refrigeración del motor puede ponerse en marcha después de apagar el motor. ¡Tenga cuidado con los objetos o la ropa que puedan quedar atrapados en las aspas del ventilador!



#### ¡ADVERTENCIA!

- ❑ El cofre del motor puede caer repentinamente si la varilla de sujeción no está colocada correctamente.
- ❑ Utilice ambas manos para levantar el cofre del motor. Antes de levantar el cofre del vehículo, compruebe que los brazos del limpiaparabrisas no están levantados del parabrisas ni en funcionamiento, que el vehículo está parado y que el freno de estacionamiento eléctrico está accionado.



#### ¡PRECAUCIÓN!

Antes de abrir el cofre del motor, desactive el sistema Stop-Start.



Abra la puerta del lado conductor (para las versiones con volante a la izquierda) o la del lado acompañante (para las versiones con volante a la derecha).

## CONOCIMIENTO DEL VEHÍCULO

Tire de la palanca de desenganche (1) y devuélvala a su posición original.

Empuje el trinquete de seguridad (2) hacia arriba y abra el cofre del motor.

Levante completamente el cofre: la operación se ve facilitada por la presencia de un amortiguador de gas que lo mantiene en la posición completamente abierta.

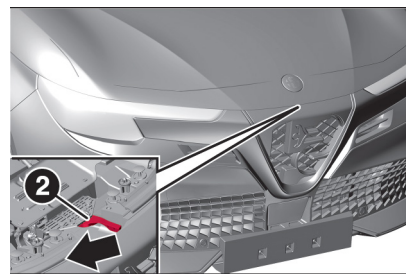
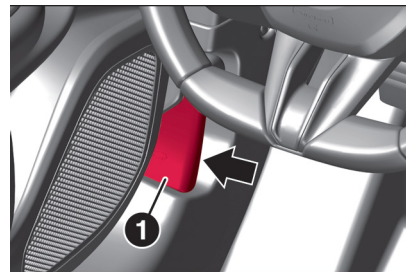

**NOTA: No manipule el amortiguador de gas y acompañe al cofre mientras lo levanta.**

## Cierre

Para cerrarlo, baje el cofre hasta aproximadamente 20-25 cm del compartimento del motor y luego déjelo caer.

Asegúrese de que el cofre del motor esté completamente cerrado y no solo sujeto por el dispositivo de bloqueo al intentar abrirlo. Si no está perfectamente cerrado, no intente presionar el cofre del motor hacia abajo, sino ábralo y repita el procedimiento.



### ¡ADVERTENCIA!

- Por motivos de seguridad, el cofre siempre debe estar correctamente cerrado durante la conducción. Por tanto, asegúrese de que el cofre está correctamente cerrado y de que el pestillo está echado. Si durante el trayecto se percata de que el capó no está perfectamente cerrado, detenga inmediatamente el vehículo y ciérrelo correctamente.
- Realice estas operaciones solo cuando el vehículo esté inmóvil.



### ¡PRECAUCIÓN!



- No presione el cofre del motor contra el mecanismo de bloqueo para evitar abolladuras.
- Debido a la presencia de equipamiento eléctrico bajo el del motor, se recomienda limitar su exposición al agua (lluvia, lavado, etc.).

## COMPARTIMENTO DE CARGA

### Portón trasero

#### Apertura

Proceda del siguiente modo:

- Presione el botón del portón trasero o presione el botón largo  en la llave electrónica/transmisor
- Apertura del portón trasero
- En algunas versiones, al presionar el botón del portón trasero o al presionar el botón largo , el portón se abre automáticamente.

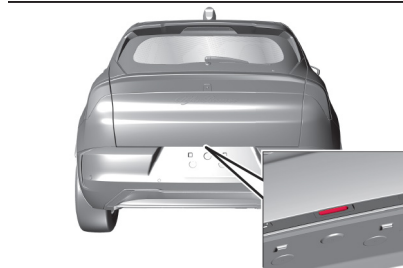

Si el portón trasero se detiene durante un movimiento ascendente o descendente, puede iniciarse una nueva maniobra automática presionando el botón .

Si esta función no está disponible, compruebe que el portón trasero no esté dañado, desalineado o que los objetos voluminosos colocados en el maletero no impidan el cie-

rrer. A continuación, abra y cierre el portón trasero completamente a mano para restablecer el funcionamiento.

#### Cierre

Utilice la manija interior o, si está equipado, presione el botón al interior de la compuerta.

No presione el botón del portón trasero mientras se cierra ya que se volverá a abrir el portón trasero.



### Apertura del maletero eléctrica (si así está equipado)

Para hacer funcionar el sistema en modo "manos libres", proceda como se indica a continuación:

- Si las puertas están bloqueadas o desbloqueadas, el sistema debe reconocer la llave electrónica situada cerca del portón trasero
- Vaya a la parte trasera del vehículo, en el centro y a unos 50 cm del portón trasero



- Mueva el pie por debajo de la defensa trasera, simulando una patada. Cuando haya realizado este movimiento, retire la pierna. Para activar el movimiento, ambos sensores deben detectar su pierna

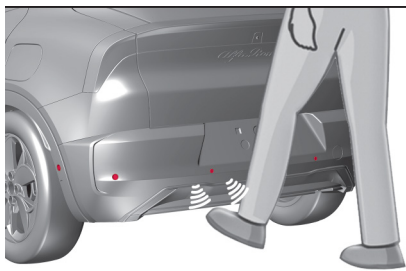

Si está cerrado, el portón trasero manos libres:

- Se desbloquea y se abre completamente
- Con otro movimiento del pie, se detiene
- Un nuevo movimiento del pie invierte la dirección y cierra completamente el portón trasero, si no lo detiene de nuevo

Si está abierto, con un movimiento del pie, el portón trasero manos libres:

- Se cierra completamente
- Otro movimiento del pie antes de que se cierre completamente lo detendrá
- si el portón trasero estaba detenido, otro movimiento del pie invierte la dirección y lo abre completamente

Puede activar/desactivar la función de aper-

tura y cierre automático del portón trasero en modo "manos libres" en el sistema Connect activando el menú principal y seleccionando los siguientes elementos en secuencia: "Ajustes" > "Puertas y cierres" > "Apertura del maletero eléctrica".



### ¡ADVERTENCIA!

- Antes de levantar el pie del suelo, asegúrese de que se encuentra en una posición estable. No toque ninguna parte del vehículo. Existe riesgo de lesiones al tocar, por ejemplo, el sistema de escape muy caliente.
- Para salvaguardar la carga de la batería convencional, evite realizar repetidamente esta operación con el motor apagado.
- Para evitar abrir accidentalmente el portón trasero cuando lave el vehículo en una estación de lavado o utilice un limpiador de alta presión, utilice el sistema Connect para desactivar la función "Apertura automática del maletero".

**NOTA: La función no está disponible cuando el vehículo está conectado.**

## CONOCIMIENTO DEL VEHÍCULO

### Indicaciones generales para accionar el portón trasero



### ¡ADVERTENCIA!

No conduzca con el portón trasero abierto o entreabierto, por ejemplo, cuando transporte objetos voluminosos, ya que podrían entrar en el vehículo gases de escape tóxicos que no se pueden ver ni oler. Esto puede causar inconsciencia e incluso la muerte.



### ¡PRECAUCIÓN!

Antes de abrir el portón trasero, compruebe si hay obstáculos por encima, por ejemplo, la puerta de un garaje, para evitar daños en el portón trasero. Compruebe siempre la zona en movimiento por encima y por detrás del portón trasero.

### NOTA:

- La instalación de determinados accesorios pesados en el portón trasero puede afectar a su capacidad para permanecer abierto.
- A bajas temperaturas exteriores, es posible que el portón trasero no se abra completamente por sí solo. En este caso, levante el portón trasero manualmente hasta su posición final normal.

### Apertura desde el interior

Presione dos veces el botón (1) de la consola del techo.

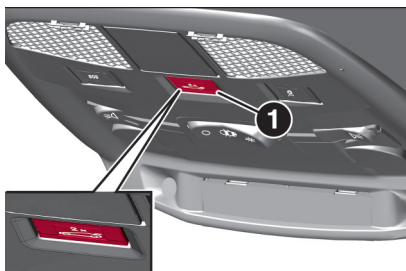

### Liberación de reserva

Para desbloquear manualmente el maletero en caso de avería de la batería o del cierre centralizado.

#### Desbloqueo

Proceda del siguiente modo:

- Abata los asientos traseros con el fin de poder acceder a la cerradura desde el interior del maletero
- Introduzca un destornillador pequeño en el orificio (1) de la cerradura para desbloquear el maletero
- Desplace el trinquete hacia la izquierda.

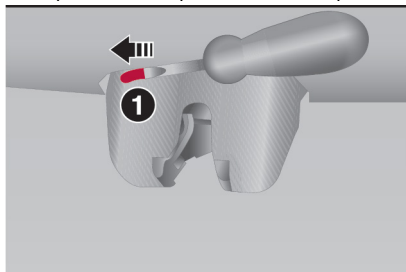

### Bloqueo tras el cierre

Si la anomalía persiste tras volver a cerrarlo, este permanecerá bloqueado.

### Cubierta de almacenamiento del piso trasero

La cubierta del piso trasero se puede levantar y retirar. Utilice la abertura (1) para levantar la cubierta del piso trasero y luego retírela.

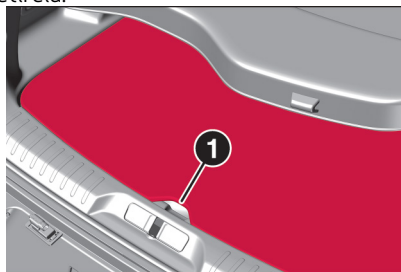

### Suelo de carga de tres niveles (si así está equipado)

El piso de carga doble se puede colocar en el compartimento de carga en dos posiciones:

- Posición inferior encima de la cubierta del portaobjetos del maletero (1)
- Posición del umbral (2)
- Posición superior bloqueada en el revestimiento del panel posterior (3)

El piso puede inclinarse 45° y bloquearse en los soportes (3) fig. 101 para facilitar el

acceso a la zona de carga por debajo de la cubierta de almacenamiento.

Para desmontar, utilice la abertura para levantar la cubierta del piso trasero y retírela.

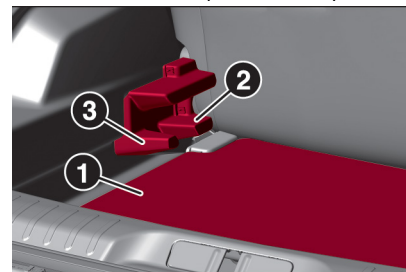

Si se monta en la posición superior, se puede utilizar el espacio entre el piso de carga y la tapa de la cavidad para la rueda de repuesto como compartimento portaobjetos.

En esta posición, si se abaten los respaldos del asiento trasero, se consigue una superficie de carga casi horizontal.

En la posición superior, el piso de carga doble puede soportar un peso máximo, distribuido uniformemente, de 60 kg. En la posición inferior, el piso de carga doble puede soportar la carga máxima permisible.

### Cubierta del compartimento de carga (versiones eléctricas/elettrica)

La cubierta del compartimento de carga puede introducirse al revés en el compartimento de carga.

De este modo, el estante actúa como conte-



nedor del cable de carga.

### Información de carga



#### ¡ADVERTENCIA!

Asegúrese siempre de que la carga del vehículo está bien estibada. De lo contrario, pueden salir despedidos objetos del interior del vehículo y causar lesiones personales o daños a la carga o al vehículo.

Los objetos pesados en el compartimento de carga deben colocarse apoyados contra los respaldos de los asientos. Asegúrese de que los respaldos estén bien enclavados. Si se pueden apilar los objetos, los más pesados deben colocarse abajo.

- Evite el deslizamiento de objetos sueltos asegurándolos con correas fijadas a las argollas.
- La carga no debe sobresalir por encima del borde superior de los respaldos.
- No coloque objetos sobre la cubierta del compartimento de carga ni en el cuadro de instrumentos; no tape el sensor situado en la parte superior del módulo de instrumentos.
- La carga no debe obstaculizar el accionamiento de los pedales, el freno de estacionamiento o la palanca selectora, ni impedir la libertad de movimientos del conductor. No se deben dejar objetos sueltos en el habitáculo.

- No conduzca con el compartimento de carga abierto.
- La carga útil es la diferencia entre el peso bruto autorizado del vehículo (véase la placa de identificación) y el peso CE en orden de marcha. Para calcular la carga útil, introduzca los datos de su vehículo en la tabla de pesos de la parte delantera de este manual.

La masa en orden de marcha CE incluye los pesos del conductor (68 kg), el equipaje (7 kg) y todos los líquidos (depósito de combustible lleno al 90%).

El equipamiento opcional y los accesorios aumentan la masa en vacío.

- Conducir con carga en el techo aumenta la sensibilidad del vehículo a los vientos laterales y tiene un efecto negativo sobre la maniobrabilidad debido a la elevación del centro de gravedad. Distribuya la carga uniformemente y asegúrela con correas de sujeción. Ajuste la presión de los neumáticos y la velocidad del vehículo a las condiciones de carga. Compruebe y vuelva a apretar las correas con frecuencia.

No conduzca a más de 120 km/h.

La carga máxima autorizada en el techo es de 50 kg. La carga sobre el techo es la suma de la carga y de la masa del portaequipajes.

## CONOCIMIENTO DEL VEHÍCULO

### EQUIPAMIENTO INTERIOR



#### ¡ADVERTENCIA!

No guarde objetos pesados o afilados en los compartimentos de almacenamiento.

### Compartimento portaobjetos



#### ¡ADVERTENCIA!

No viaje con el compartimento portaobjetos abierto: puede herir a los ocupantes de los asientos delanteros en caso de accidente.

Tire de la palanca (1) para abrir el compartimento portaobjetos.

El compartimento portaobjetos debe estar cerrado mientras se conduce.



### Compartimento portaobjetos ajustable (si así está equipado)

Hay un compartimento portaobjetos situado

en la consola central. Moviendo el tabique (1) es posible adaptar la anchura de los compartimentos.

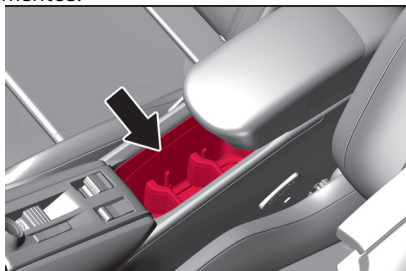

### Portaobjetos del panel de la puerta

Existe un compartimento portaobjetos situado en los paneles de la puerta delantera y trasera.



### Portaobjetos de la consola central

Deslice el descansabrazos hacia atrás, presione el botón (1) y pliéguelo hacia arriba. Debajo del descansabrazos hay un compartimento portaobjetos.

El descansabrazos puede ajustarse.

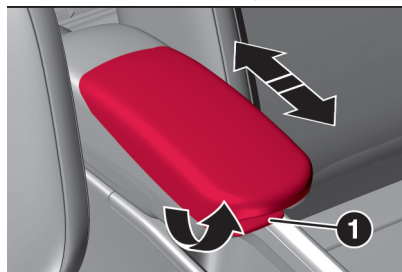

### Viseras parasol

Las viseras parasol se pueden abatir o desplazar hacia un lado para evitar el deslumbramiento.

Si las viseras parasol tienen espejos integrados, las tapas de los espejos deben estar cerradas durante la marcha.

La visera parasol tiene un bolsillo para tickets en la parte posterior.

### Triángulo de advertencia (si así está equipado)

Si no se proporciona el triángulo de advertencia, se aconseja de todos modos guardar el triángulo de advertencia comprado en el espacio de la parte trasera del compartimento de carga y asegurarlo con el cierre de Velcro®.

### Tomas de corriente

El vehículo está equipado con una toma de corriente de 12 V en el compartimento de carga.

No supere el consumo máximo de 120 W.

La toma de corriente de 12 V se desactiva en caso de baja tensión de la batería convencional.



Los accesorios eléctricos que se conecten deben cumplir los requisitos sobre compatibilidad electromagnética relevantes de su localidad.

No conecte ningún accesorio con corriente, p. ej. baterías o dispositivos de recarga eléctricos.

Para no dañar la toma, no utilice conectores inadecuados.



## Puertos USB

### Puertos USB delanteros

El vehículo está equipado con tomas USB-A (solo carga) (1) y USB-C (datos y carga) (2) para cargar el dispositivo conectado y reproducir contenidos multimedia mediante el sistema Connect. Consulte el capítulo "Multimedia".

La toma USB-C (2) permite conectar un smartphone mediante Android Auto® o Apple CarPlay®, lo que permite utilizar determinadas aplicaciones de smartphone en la pantalla táctil. Para obtener los mejores resultados, use un cable fabricado u homologado por el fabricante del dispositivo.

Estas aplicaciones pueden gestionarse mediante los mandos del volante o los mandos de ajuste del sistema de audio.

**NOTA: Los conectores deben mantenerse siempre limpios y secos.**

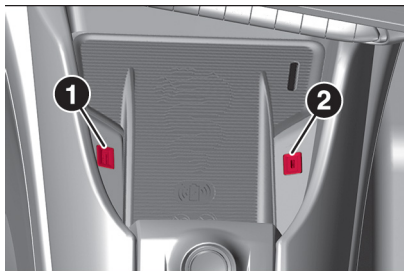

### Puerto USB trasero (si así está equipado)

El automóvil puede estar equipado con una toma USB-C (solo carga) para cargar el dispositivo conectado.

**NOTA: Los conectores deben mantenerse siempre limpios y secos.**

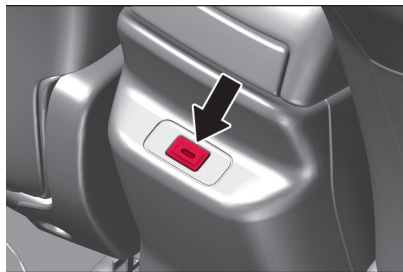

### Carga inductiva (si así está equipado)



#### ¡ADVERTENCIA!

- La carga inductiva puede afectar al funcionamiento de marcapasos implantados u otros dispositivos médicos. En su caso, solicite asesoramiento médico antes de utilizar el dispositivo de carga inductiva.

## CONOCIMIENTO DEL VEHÍCULO



#### ¡ADVERTENCIA!

- No coloque objetos metálicos (por ejemplo, monedas, llaves, mando a distancia del vehículo) en el área de carga mientras haya algún dispositivo cargándose; existe riesgo de sobrecalentamiento o de interrupción de la carga.



#### ¡PRECAUCIÓN!

El uso de varias funciones inalámbricas en el smartphone al mismo tiempo (Apple CarPlay/Android Auto y carga inalámbrica), como indican los fabricantes de smartphones, podría provocar su sobrecalentamiento, lo que daría lugar a una limitación de las funciones activas o a su apagado. En este caso, se recomienda conectar el sistema mediante la toma USB.

Este sistema permite la carga inalámbrica de dispositivos portátiles, como un smartphone, mediante el principio de inducción magnética conforme a la norma Qi 1.1.

El dispositivo portátil que se va a cargar debe ser compatible con la norma Qi, por su propio diseño o empleando un estuche o una carcasa compatible.

También se puede utilizar una alfombrilla si está aprobada por el fabricante.

La zona de recarga se identifica con el símbolo Qi.

La carga funciona con el motor en marcha y el sistema Stop-Start en modo STOP.

La carga se gestiona desde el smartphone.

Con el sistema de llave electrónica, el funcionamiento del cargador puede interrumpirse brevemente cuando se abre una puerta o se desconecta el encendido.



### ¡PRECAUCIÓN!

- Para evitar que se dañe o corte la superficie de carga inductiva, no coloque sobre ella objetos con bordes puntiagudos y/o afilados ni, en cualquier caso, objetos distintos de un teléfono móvil.
- El sistema no está diseñado para cargar varios dispositivos a la vez.
- No coloque tarjetas sin contacto (RFID), tarjetas de crédito ni objetos metálicos en el compartimento de carga. La presencia de una función NFC activa en un smartphone podría ser señal de un funcionamiento incorrecto.
- No todas las fundas para móviles garantizan la correcta carga del teléfono. Compruebe que la carga está en curso después de haber colocado el teléfono en el compartimento de carga.

Para cargar, proceda del siguiente modo:

- Retire todos los objetos del dispositivo de carga
- Coloque el dispositivo móvil con la pan-

talla hacia arriba en la zona de carga (1) coloque el dispositivo en su centro

Cuando se detecta el dispositivo portátil, el indicador LED del cargador (2) se ilumina en verde. Permanece encendido durante el tiempo de carga de la batería del dispositivo.

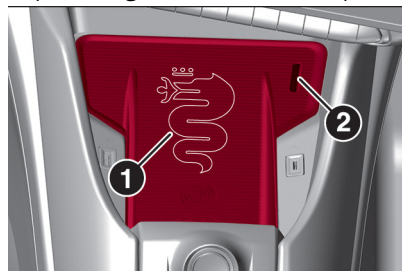

#### LED de estado

El LED indica el estado de carga actual.

#### **Se enciende en verde**

Se ha detectado un dispositivo portátil compatible y el dispositivo móvil se está cargando.

#### **Naranja intermitente**

El dispositivo móvil no se ha centrado correctamente en la zona de carga o se ha detectado un objeto desconocido en la zona de carga.

#### **Naranja fijo**

Hay un problema con la batería del dispositivo móvil, la temperatura de la batería del

dispositivo es demasiado alta o se ha detectado una anomalía del cargador inductivo.

Si el indicador luminoso se enciende fijo en color naranja:

Retire el dispositivo y vuelva a colocarlo en el centro de la zona de carga o bien

Retire el dispositivo e inténtelo de nuevo un cuarto de hora más tarde

Si el problema persiste, haga revisar el sistema en su Distribuidor Autorizado.

### Antena de tipo aleta de tiburón

Existe una moldura de ventilación en la parte trasera del techo para refrigerar la antena aleta de tiburón.

Cualquier sonido de ventilación producido, con el contacto dado o el motor arrancado, es completamente normal.

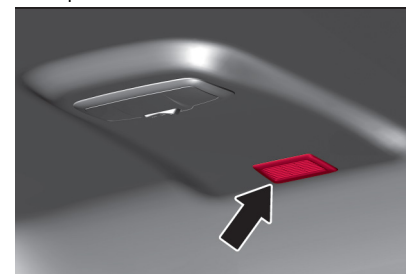



## SISTEMA PORTAEQUIPAJES DE TECHO (SI ASÍ ESTÁ EQUIPADO)



### ¡ADVERTENCIA!

Antes de iniciar la marcha, asegúrese de que las barras transversales se han colocado correctamente.



### ¡PRECAUCIÓN!

- No supere nunca las cargas máximas permitidas (consulte la sección "Pesos y cargas" del capítulo "Especificaciones técnicas").
- Cumpla íntegramente la normativa vigente relativa al espacio libre máximo.
- No accione el techo practicable cuando utilice las barras portatodo, ya que existe el riesgo de daños graves.
- Después de recorrer algunos kilómetros, compruebe que los tornillos de fijación de los enganches estén bien apretados.
- Distribuya uniformemente la carga y tenga en cuenta, durante la marcha, la mayor reactividad del vehículo al viento lateral.
- El uso de barras transversales impide la utilización del techo practicable, ya que este, al abrirse, interfiere con las barras. Por lo tanto, no mueva el techo practicable si se han instalado barras transversales.

## Portaequipajes (si así está equipado)

Por motivos de seguridad y para evitar daños en el techo, se recomienda usar el sistema de portaequipajes de techo homologado para su vehículo (consulte disponibilidad). Para más información, acuda a su Distribuidor Autorizado.

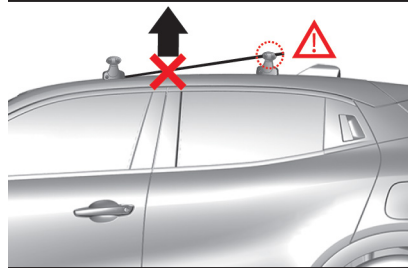

### Montaje directo en el techo

El portaequipajes puede instalarse directamente en el techo:

- Abra todas las puertas
- Los puntos de montaje están situados en la carrocería del vehículo, en el marco de cada puerta. Fije el portaequipajes de techo de acuerdo con las instrucciones de instalación proporcionadas con el mismo
- Desmonte el portaequipajes cuando no se vaya a utilizar.

**NOTA:** Para las versiones eléctricas, viajar con el portaequipajes/portaesquíes montado repercute en el ciclo de vida de la batería de alto voltaje.

## CONOCIMIENTO DEL VEHÍCULO



## SISTEMA DE ESCAPE DEL MOTOR (SI ASÍ ESTÁ EQUIPADO)



### ¡ADVERTENCIA!

Los gases de escape del motor contienen monóxido de carbono venenoso, que es incoloro e inodoro y podría ser mortal si se inhala. Si los gases de escape entran en el interior del vehículo, abra las ventanas. Haga reparar la causa de la avería en su Distribuidor Autorizado. Evite conducir con el compartimento de carga abierto; de lo contrario, los gases de escape podrían entrar en el vehículo.

## Filtro de escape

### Proceso de limpieza automática

El sistema de filtro de escape filtra las partículas de hollín contenidas en los gases de escape.

El inicio de la saturación del filtro de escape se indica mediante la iluminación temporal

de  acompañada de un mensaje en la pantalla del módulo de instrumentos.

Tan pronto como las condiciones del tráfico lo permitan, regenere el filtro conduciendo a una velocidad del vehículo de al menos 60 km/h hasta que se apague el testigo de control.

**NOTA: En un vehículo nuevo, las primeras operaciones de regeneración del filtro de escape pueden ir acompañadas de un olor a quemado, lo cual es normal.**

Tras un funcionamiento prolongado del vehículo a muy baja velocidad o al ralentí, puede salir vapor de agua por el tubo de escape al acelerar. Esto no afecta al comportamiento del vehículo ni al medioambiente.

### El proceso de limpieza no es posible

Si  permanece encendido, acompañado de una señal acústica y un mensaje, indica que el nivel de aditivo del filtro de escape es demasiado bajo.

El depósito debe llenarse sin demora. Solicite la asistencia de su Distribuidor Autorizado.

## Catalizador



### ¡PRECAUCIÓN!

Las calidades de combustible distintas a las indicadas en la sección “Combustible” podrían dañar el catalizador o los componentes electrónicos. La gasolina sin quemar se sobrecalentará y dañará el catalizador. Por lo tanto, evite el uso excesivo del motor de arranque, dejar seco el depósito de combustible, y arrancar el motor empujándolo o remolcándolo.

El catalizador reduce el contenido de sustancias nocivas en los gases de escape.

Si se producen anomalías de encendido, funcionamiento irregular del motor, disminución perceptible de la potencia del motor o cualquier otra anomalía, haga subsanar la causa de la avería en su Distribuidor Autorizado lo antes posible.

En caso de emergencia, se puede continuar circulando durante un breve periodo, manteniendo la velocidad del vehículo y el régimen del motor bajos.



# TABLERO DE INSTRUMENTOS

## CONTENIDO

### ■ MÓDULO DE INSTRUMENTOS.....74

- Versión híbrida (Ibrida)..... 74
- Versión eléctrica (Elettrica) ..... 75
- Simbología/testigos de alerta, señalización y notificación..... 76
- Notificación de los sistemas de asistencia a la conducción..... 76
- Modo de funcionamiento de la batería de alto voltaje / auxiliar ..... 76
- Velocímetro digital y símbolo "READY" ..... 76
- Indicador de marcha engranada (si así está equipado)..... 77
- Indicador Alfa DNA™ ..... 77
- Odómetro ..... 77
- Indicador digital de nivel de combustible (si así está equipado)..... 78
- Temperatura del agua de refrigeración del motor digital..... 78
- Estado de carga de la batería de alto voltaje y autonomía estimada (versiones eléctricas/elettrica)..... 78
- Estado de carga de la batería auxiliar (versión híbrida / ibrida) ..... 79

- Mensajes y área emergente..... 79
- Cambio de la página de información. 79
- Flujo de energía ..... 79
- Indicador de consumo del confort térmico (versiones eléctricas/elettrica) ..... 80
- Widgets..... 81
- Información de navegación (si así está equipado)..... 81
- Información sobre medios / Radio / Teléfono..... 82
- Respuesta del sonido de conducción (versiones eléctricas / elettrica).. 82

### ■ ORDENADOR DE A BORDO.....82

- Datos mostrados en el módulo de instrumentos digital..... 82
- Puesta a cero del trayecto ..... 83
- Definiciones..... 83

### ■ FUNCIONES A DISTANCIA ADICIONALES (VERSIONES ELÉCTRICAS/ELETTRICA, SI ASÍ ESTÁ EQUIPADO) .....84

- Procedimiento de instalación..... 84

### ■ TESTIGOS DE ALERTA E INDICADORES LUMINOSOS .....84

- Lista de testigos de alerta e indicadores luminosos..... 85

res luminosos..... 85

## MÓDULO DE INSTRUMENTOS

### Versión híbrida (Ibrida)



1. Información instantánea (por ejemplo: consumo instantáneo, autonomía, etc.)
2. Velocidad instantánea (numérica) y notificaciones de los sistemas de asistencia a la conducción
3. Indicador de marcha engranada / Información del sistema Alfa DNA™ (pantalla de la modalidad de funcionamiento: Dynamic, Natural, Advanced Efficiency)
4. Tacómetro
5. Pantalla principal con notificaciones de los sistemas de asistencia a la conducción o pantalla de la velocidad del vehículo
6. Título del menú, indicaciones de navegación por la pantalla (por ejemplo: puesta a cero de los contadores, personalización de la visualización de la información, etc.)
7. Velocímetro



**Versión eléctrica (Elettrica)**



1. Indicador de marcha engranada / Información del sistema Alfa DNA™ (pantalla de la modalidad de funcionamiento: Dynamic, Natural, Advanced Efficiency)
2. Velocidad instantánea (numérica) / Notificaciones de los sistemas de asistencia a la conducción / Símbolo “READY”
3. Modalidad de funcionamiento de la batería de alto voltaje
4. Información instantánea (por ejemplo: consumo instantáneo, autonomía, etc.) / Estado de carga de la batería de alto voltaje (en %) (el triángulo de la izquierda del símbolo indica el lado del vehículo con el puerto de carga)
5. Pantalla principal con notificaciones de los sistemas de asistencia a la conducción o pantalla de la velocidad del vehículo
6. Título del menú, indicaciones de navegación por la pantalla (por ejemplo: puesta a cero de los contadores, personalización de la visualización de la información, etc.)
7. Velocímetro

## Simbología/testigos de alerta, señalización y notificación

Todos los íconos de advertencia, señalización y notificación aparecen en estas posiciones.

## Notificación de los sistemas de asistencia a la conducción

Esta posición muestra los iconos de estado de las distintas funciones (donde esté presente): Adaptive Cruise Control, Speed Limiter y Recon. de señales de tráfico.

Consulte el capítulo "Arranque y conducción" para obtener más información sobre los sistemas de asistencia a la conducción.

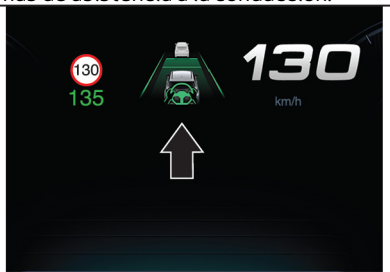

## Modo de funcionamiento de la batería de alto voltaje / auxiliar

El indicador de potencia muestra en tiempo real la potencia demandada al vehículo.

Existen 3 zonas:

- CHARGE: la batería se carga mientras el vehículo reduce la velocidad o frena (regeneración)
- ECO: baja potencia solicitada a la batería
- POWER: alta potencia solicitada a la batería



### Con motor híbrido

#### POWER

Alta demanda de potencia, utilizando las capacidades combinadas del motor de gasolina y el motor eléctrico. El deslizador se sitúa en esta zona durante las fases de conducción más dinámicas, cuando se exigen altos niveles de rendimiento.

#### ECO

Uso óptimo de la energía (combustión interna o eléctrica). El deslizador se sitúa en esta zona cuando se conduce con energía eléctrica y cuando se hace un uso óptimo del motor de gasolina, ambos accesibles adoptando un

estilo de conducción adecuado.

#### CHARGE

Recuperación de energía para recargar la batería de tracción. El deslizador se sitúa en esta zona durante la desaceleración: al levantar el pie del pedal del acelerador o al frenar.

Cuando el interruptor de ignición/encendido está encendido y antes de arrancar el motor, el indicador de encendido solo muestra "OFF".

## Velocímetro digital y símbolo "READY"

Estas posiciones muestran la velocidad instantánea del vehículo (en km/h o en mph) y (si así está equipado) el aviso de disponibilidad de la instalación eléctrica en el momento del arranque ("READY").



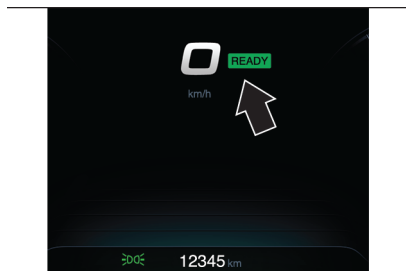

### versión ibrida

En la versión ibrida / ibrida Q4 el apagado del motor de combustión interna se indica por el hecho de que la velocidad cambia de color blanco a color azul claro.

### Aviso Velocidad excesiva

Esta función avisa al conductor con un sonido cuando la velocidad del vehículo supera el límite normativo.

Se activa automáticamente en cada arranque.

**NOTA: Esta función se puede desactivar en los accesos directos a "ADAS" en el sistema Connect**

### Sonido de cambio de límite

Esta función notifica al conductor mediante un sonido cuando se detecta una nueva señal de límite de velocidad en la ruta.

**NOTA Esta función se puede activar/desactivar**

en los accesos directos a "ADAS" en el sistema Connect.

### Indicador de marcha engranada (si así está equipado)

Esta posición muestra el modo o la marcha seleccionada (D con el número de marcha, P, R, N, B).

Consulte el capítulo "Arranque y conducción" para obtener más información sobre el cambio automático y la unidad de tracción eléctrica.



### Indicador Alfa DNA™

Esta posición muestra el ajuste Alfa DNA™ ("Natural", "Dynamic", "Advanced Efficiency", "Q4", si así está equipado) en versiones eléctricas (elettrica) o híbridas (versión ibrida).

Consulte la sección "Arranque y conducción" para obtener más información sobre el selector Alfa DNA™.

## TABLERO DE INSTRUMENTOS



### Odómetro

Los kilómetros o millas recorridos (según los ajustes de la pantalla) se muestran en esta posición.

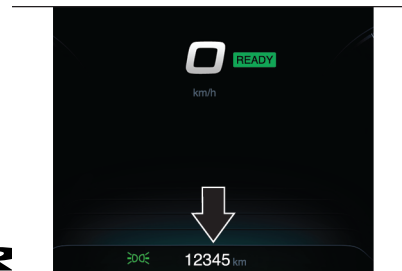

## Indicador digital de nivel de combustible (si así está equipado)

El indicador digital muestra el nivel de combustible aún disponible en el depósito y la autonomía estimada.



El triángulo a un lado del símbolo indica el lado del vehículo en el que se encuentra el depósito de combustible.

El testigo se vuelve amarillo cuando el nivel de combustible ha alcanzado la reserva.

Las indicaciones de la escala gráfica indican la cantidad de combustible:

- (1) = depósito lleno
- (0) = depósito vacío

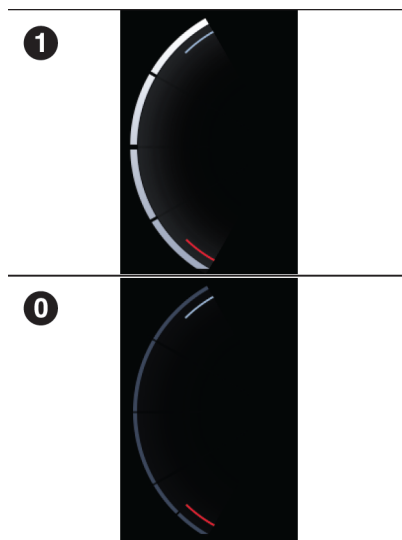

### NOTA:

- Si se enciende la reserva, reposte lo antes posible.
- No conduzca con el depósito casi vacío: posibles lapsos en el suministro del combustible podrían dañar el convertidor catalítico.

## Temperatura del agua de refrigeración del motor digital

La temperatura del agua digital muestra la temperatura del refrigerante del motor:

- (1) = condiciones de temperatura normales
- (2) = condiciones de temperatura altas

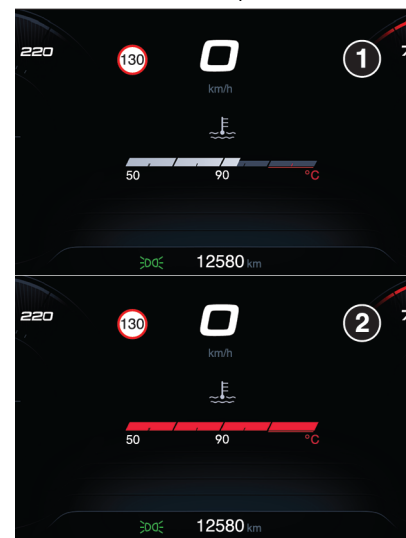

## Estado de carga de la batería de alto voltaje y autonomía estimada (versiones eléctricas/elettrica)

En esta posición, el estado de carga de la batería de alta tensión se indica mediante un porcentaje y una barra de anchura proporcional al estado de carga de la batería.

El triángulo al lado del símbolo indica el lado del vehículo con la toma de recarga.



La autonomía restante estimada se indica mediante un valor numérico (en km o millas, según la configuración de la pantalla).

Las indicaciones de la escala gráfica indican la cantidad de carga:

Carga plena:



Batería descargada:



### Estado de carga de la batería auxiliar (versión híbrida / ibrida)

En esta posición, el estado de carga de la ba-

tería auxiliar se indica mediante un porcentaje y una barra de anchura proporcional al estado de carga de la batería.

Las indicaciones de la escala gráfica indican la cantidad de carga:

- 1 = carga completa
- 0 = batería descargada

### Mensajes y área emergente

Este área muestra mensajes y notificaciones de los sistemas de asistencia a la conducción y multimedia, repetición de navegación y menús.

El diferente color de fondo indica el tipo de mensaje/información proporcionado:

- Color verde: Zona de mensajes de activación
- Color rojo: Mensajes prioritarios
- Color naranja: Mensajes minoritarios
- Sin color: Mensajes informativos
- Color gris: Zona de mensajes desactivada

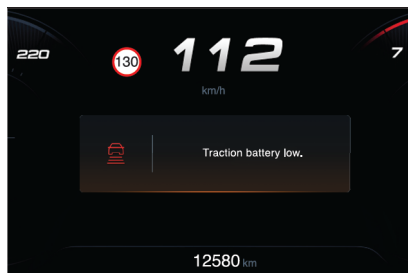

## TABLERO DE INSTRUMENTOS



### ¡PRECAUCIÓN!

Después de la actualización de un software, espere 20 minutos aproximadamente antes de arrancar de nuevo el motor para que la actualización se complete.

### Cambio de la página de información

Presione el botón que aparece en la imagen para cambiar la página de información que aparece en la pantalla.

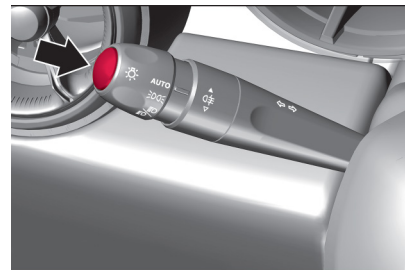

### Flujo de energía

#### Versiones eléctricas (elettrica)

En las versiones elettrica, por defecto aparece la pantalla "Flujo de energía".

La página muestra los flujos de energía de la batería de alta tensión al motor eléctrico y la regeneración:

- Motor eléctrico (1): En azul claro si se solicita energía a la batería de alta tensión (tracción), en verde cuando el vehículo desacelera o frena y se recarga la batería de alta tensión (regeneración). Se utilizan los mismos colores para resaltar la batería de alta tensión (2) y las ruedas delanteras (3) en las mismas condiciones.
- Batería de alta tensión (2): El nivel de recarga de la batería de alta tensión se indica mediante un conjunto de 8 barras verdes. Cuantas más barras de color haya, mayor será el estado de recarga de la batería.



### Versiones híbridas (ibrida)

La página muestra los flujos de la batería auxiliar a la caja de cambios automática de doble embrague electrificada.

- Motor de combustión interna (1): En azul claro si se solicita energía a la batería de tracción de 48 V; en verde cuando el vehículo desacelera o frena y se recarga

la batería de tracción de 48 V (regeneración). Se utilizan los mismos colores para resaltar la batería de tracción de 48 V (2) y las ruedas delanteras (3) en las mismas condiciones.

- Batería auxiliar (2): El nivel de recarga de la batería de tracción de 48 V se indica mediante un conjunto de 8 barras verdes. Cuantas más barras de color haya, mayor será el estado de recarga de la batería.
- Cambio automático de doble embrague electrificado (4):
  - En verde cuando el vehículo frena o desacelera y la batería auxiliar se recarga (regeneración)
  - En azul claro si se solicita energía a la batería auxiliar (tracción)
  - En gris cuando el cambio automático de doble embrague electrificado está al ralenti
- eMotor trasero (5, versiones ibrida Q4 136hp)
  - En azul claro si se solicita potencia al eMotor trasero
  - En gris cuando el eMotor trasero no está activo

Se utilizan los mismos colores para resaltar las ruedas delanteras (3) en las mismas condiciones.

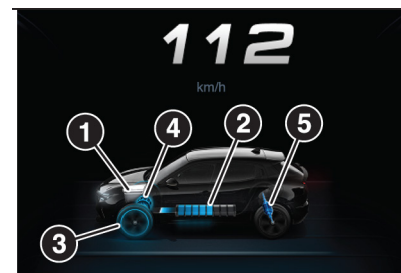

### Indicador de consumo del confort térmico (versiones eléctricas/elettrica)

El indicador muestra el consumo de la energía eléctrica de la batería de tracción de los dispositivos de confort térmico del habitáculo.

Estos dispositivos son los sistemas de calefacción y aire acondicionado.

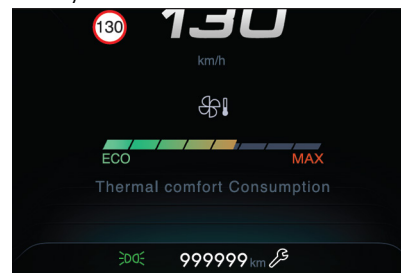

Este equipamiento puede usarse:

- Si el vehículo no está enchufado, cuando la luz READY se ilumina



- Si el vehículo está enchufado, cuando se enciende el vehículo

La selección del modo ECO limita el rendimiento de algunos de estos equipos. A continuación, la aguja o el cursor del indicador de consumo del confort térmico se desplaza a la zona "ECO".

**NOTA:** Para calefactar o refrigerar el habitáculo rápidamente, no dude en seleccionar de forma temporal el nivel de calefacción o refrigeración máximo. Cuando la calefacción está al máximo, el indicador de consumo del confort térmico está en la zona MAX. Cuando el aire acondicionado está al máximo, se mantiene en la zona ECO. El uso excesivo del equipamiento de confort térmico, especialmente a baja velocidad, puede reducir significativamente la autonomía del vehículo. Recuerde optimizar los valores del equipo tras lograr el nivel deseado de confort y ajústelos si es necesario siempre que arranque el vehículo. Tras un período prolongado sin utilizar la calefacción, puede percibir un ligero olor durante los primeros minutos de uso.

## Widgets

La zona central del módulo de instrumentos digital puede personalizarse para mostrar información adicional usando la función "Ajustes" del sistema Alfa Connect (consulte el menú "Personalización" del sistema Connect para obtener más detalles).

Los siguientes widgets se pueden mostrar:

- Información de navegación (si así está

equipado)

- Información sobre medios
- Información sobre radio
- Información sobre teléfono

Los widgets se pueden mostrar en una vista de pantalla completa (1) o en dos zonas diferentes (2).

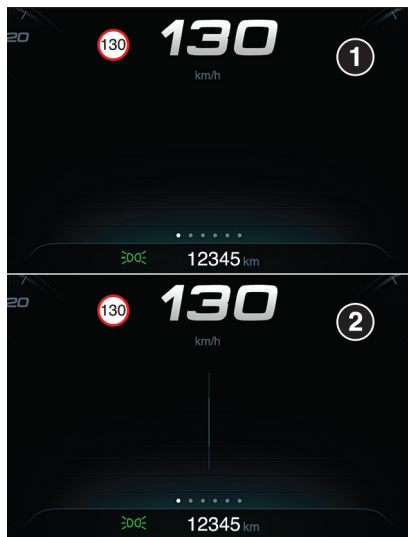

## Información de navegación (si así está equipado)

La información de navegación mostrada en el sistema Alfa Connect se puede mostrar,

## TABLERO DE INSTRUMENTOS

también, en la pantalla del módulo de instrumentos.

Los cambios efectuados con el nivel de aumento en el sistema Alfa Connect no se repiten automáticamente en la pantalla del módulo de instrumentos.

Si la función se activa usando los ajustes del sistema Alfa Connect, las indicaciones del navegador del sistema Alfa Connect se repiten, también, en el cuadrante derecho de la pantalla mediante instrucciones paso a paso.

Se muestra la siguiente información:

- (1): intermitentes
- (2): distancia hasta el próximo cambio de dirección (en km o millas, dependiendo de los ajustes del módulo de instrumentos)
- (3): hora de llegada y distancia estimadas al destino
- (4): dirección de la ruta que seguir tras el cambio de dirección

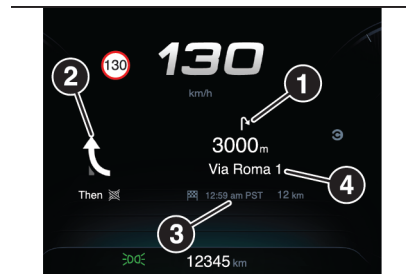

## Información sobre medios / Radio / Teléfono

La información sobre el modo Medios, Radio o Teléfono mostrada en el sistema Alfa Connect puede mostrarse también en la pantalla del módulo de instrumentos.

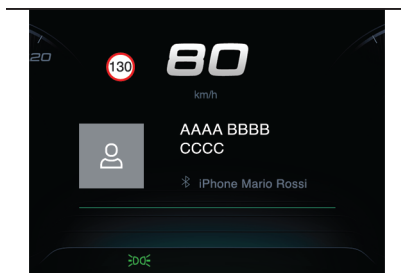
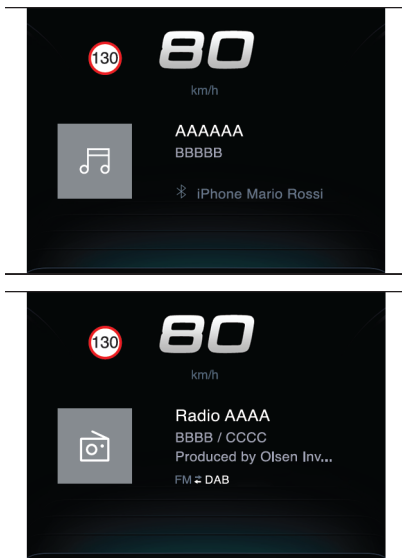

## Respuesta del sonido de conducción (versiones eléctricas / elettrica)

La Respuesta del sonido de conducción es el sonido nativo del Alfa Romeo Junior, desarrollado para apoyar al conductor en una conducción dinámica.

La respuesta se percibe en las siguientes condiciones de conducción:

- Aceleración
- Desaceleración

A velocidad constante, la respuesta acústica es nula.

El sonido evoluciona proporcionalmente a los cambios en el par motor, lo que proporciona al conductor una mayor interacción con la dinámica del vehículo pero sin afectar al confort acústico a velocidades de crucero.

La respuesta del sonido de conducción está activada en los modos Dynamic y Natural

(para las versiones/mercados, donde se proporcione). Puede desactivarse a través de una pantalla especial del sistema Connect.

## ORDENADOR DE A BORDO

Muestra información sobre el trayecto actual (autonomía, consumo de carburante, velocidad media, etc.).

## Datos mostrados en el módulo de instrumentos digital

Visualización de las diferentes pestañas

Si presiona el botón situado en el extremo de la palanca de mando del limpiaparabrisas se mostrarán sucesivamente las siguientes pestañas:

- Información actual:
  - Porcentaje del trayecto actual recorrido en modo de conducción totalmente eléctrico (versiones eléctrica/elettrica)
  - Registro de distancia total (versiones eléctricas/elettrica)
  - Consumo de corriente (versión híbrida/ibrida)
- Trayectos "1" y, a continuación, "2":
  - Velocidad media
  - Consumo medio de combustible
  - Distancia recorrida

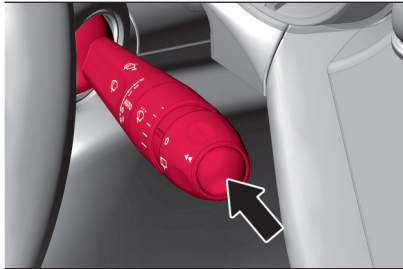

### Página de fin de viaje (si así está equipado)

Cuando se desconecta el encendido, el cuadro de instrumentos digital muestra, automáticamente, una página adicional del ordenador de viaje, que recapitula la información sobre el último viaje en versiones eléctricas (elettica) y versiones híbridas (ibrida).

La página de fin de viaje contiene la siguiente información:

- Alcance
- Duración del viaje
- Distancia recorrida
- Porcentaje del trayecto actual recorrido en modo de conducción totalmente eléctrico (versión híbrida/ibrida)
- Consumo medio

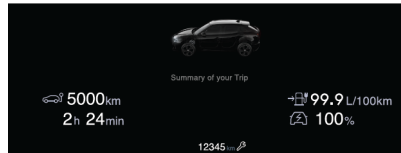
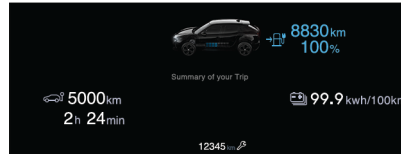

### Puesta a cero del trayecto

Cuando se muestra el trayecto deseado, presione el botón situado en el extremo de la palanca de mando del limpiaparabrisas durante más de 2 segundos.

Los trayectos "1" y "2" son independientes y se emplean de la misma forma.

## TABLERO DE INSTRUMENTOS

### Definiciones

#### Alcance (km o millas)

Distancia que se puede recorrer con el carburante que queda en el depósito (en función del consumo medio de los últimos kilómetros recorridos).

Este valor puede variar después de un cambio del estilo de conducción o del terreno que ocasione una variación significativa del consumo de carburante actual.

Cuando la autonomía es inferior a 30 km, aparecen guiones.

Después de repostar un mínimo de 5 litros de carburante, la autonomía se vuelve a calcular y aparece en la pantalla si supera los 100 km.

La visualización permanente de guiones en lugar de números durante la conducción indica un funcionamiento incorrecto. Consulte a su Distribuidor Autorizado.

#### Consumo actual (l/100 km o km/l o mpg)

Calculado en los últimos segundos transcurridos. Esta función solo se muestra a velocidades superiores a 30 km/h.

#### Consumo medio (l/100 km o km/l o mpg)

Calculada desde la última puesta a cero del ordenador de a bordo.



### Velocidad media (km/h o mph)

 Calculada desde la última puesta a cero del ordenador de a bordo.

### Distancia recorrida (km o millas)

 Calculada desde la última puesta a cero del ordenador de a bordo.

### Contador de tiempo Start&Stop (minutos/segundos u horas/minutos)

 Si el vehículo dispone de la función Start&Stop, un contador calcula el tiempo de funcionamiento del modo STOP durante un trayecto.

El contador de tiempo se pone a cero cada vez que se vuelve a encender el vehículo.

## FUNCIONES A DISTANCIA ADICIONALES (VERSIONES ELÉCTRICAS/ELETTRICA, SI ASÍ ESTÁ EQUIPADO)

Las siguientes funciones pueden estar disponibles en la aplicación Alfa Romeo, accesible desde un smartphone (si así está disponible):

- Gestión de la carga de la batería de alto voltaje (carga diferida)
- Gestionar el preacondicionamiento térmico

- Consultar el estado de carga y autonomía del vehículo.

### Procedimiento de instalación

Proceda del siguiente modo:

- Descargue la aplicación Alfa Romeo de la tienda en línea correspondiente de su teléfono móvil (si así está disponible).
- Cree una cuenta
- Introduzca el número de identificación del vehículo (VIN). Se trata del código que se encuentra en el permiso de circulación del vehículo. Para más información sobre el número VIN, consulte el capítulo "Identificación del vehículo" de la sección "Especificaciones técnicas".

**NOTA: Se requiere de cobertura de red para poder utilizar las distintas funciones que se pueden manejar a distancia, asegúrese de que su vehículo se encuentra en una zona cubierta por la red móvil. La falta de cobertura de red puede impedir la comunicación con el vehículo (por ejemplo, si se encuentra en un estacionamiento subterráneo). En estos casos, la aplicación mostrará un mensaje que le indicará que no se ha podido establecer conexión con el vehículo.**

## TESTIGOS DE ALERTA E INDICADORES LUMINOSOS

**Los testigos de alerta pueden ir acompañadas de un mensaje y/o sonido específico cuando se implementan en el módulo de instrumentos digital. Estos avisos son breves y preventivos y, como tales, no deben considerarse exhaustivos y/o alternativos a la información contenida en el Manual del Propietario, que se debe consultar detenidamente en cada caso. Consulte siempre la información de esta sección en caso de aviso de avería.**

Mostradas en forma de símbolos, los testigos de alerta y los indicadores luminosos informan al conductor de la aparición de un funcionamiento incorrecto (testigos de alerta) o del estado de funcionamiento de un sistema (indicadores luminosos de funcionamiento o desactivación). Algunas lámparas se encienden de dos maneras (fijas o parpadeantes) y/o en varios colores.

Cuando se detecta un fallo en el módulo de sonido aparece  en la pantalla del módulo de instrumentos digital, acompañado de un mensaje. No sonará ningún timbre de advertencia, tampoco para los sistemas de asistencia al conductor.

### Avisos asociados

La iluminación de una lámpara puede ir acompañada de una señal acústica y/o de un mensaje visualizado en una pantalla.



Relacionar el tipo de alerta con el estado de funcionamiento del vehículo le permite determinar si la situación es normal o si se ha producido una avería: consulte la descripción de cada testigo para más información.

### **Al encender el vehículo**

Algunos testigos de alerta rojos o naranjas se encienden durante unos segundos al conectar el encendido. Estos testigos de alerta deben apagarse en cuanto se arranca el motor.

Para obtener más información sobre algún sistema o función, consulte el apartado correspondiente.

### **Testigo de alerta continuo**



Si se enciende un testigo de alerta rojo o naranja, puede haber una anomalía que requiere más investigación.





### **Si un testigo permanece encendido**







Las tablas de las páginas siguientes indican si debe ponerse en contacto con su Distribuidor Autorizado además de las acciones inmediatas recomendadas.





## **Lista de testigos de alerta e indicadores luminosos**

### **Testigos de alerta e indicadores luminosos rojos**

<b>Luz / Testigo</b>	<b>Significado</b>
	<b>STOP</b> Fijo, asociado a otro testigo de alerta, acompañado de un mensaje y de una señal acústica. Se ha detectado una avería grave en el motor, el sistema de frenado, la dirección asistida o el cambio automático/unidad de tracción eléctrica o una avería eléctrica importante. Detenga el vehículo en cuanto sea seguro hacerlo y desconecte el encendido. Después, contacte a su Distribuidor Autorizado.
	<b>Temperatura máxima del líquido refrigerante</b> Fijo. La temperatura del circuito de refrigeración es demasiado elevada. Detenga el vehículo tan pronto como sea seguro hacerlo y desconecte el encendido, luego espere a que el motor se haya enfriado antes de rellenar el nivel, si es necesario. Si el problema persiste, póngase en contacto con su Distribuidor Autorizado.





Luz / Testigo	Significado
	<p><b>Baja presión de aceite del motor</b></p> <p>Fijo. Avería del sistema de lubricación del motor. Detenga el vehículo en cuanto sea seguro hacerlo y apague el vehículo. Después, contacte a su Distribuidor Autorizado.</p> <p> <b>¡PRECAUCIÓN!</b></p> <p>Si el símbolo se enciende durante la conducción, pare inmediatamente el motor y póngase en contacto con su Distribuidor Autorizado.</p>
	<p><b>Fallo de funcionamiento del sistema (versiones eléctricas/electrica)</b></p> <p>Fijo. El sistema de accionamiento eléctrico está averiado. Detenga el vehículo en cuanto sea seguro hacerlo y apague el vehículo. Después, contacte a su Distribuidor Autorizado.</p> <p><b>Fallo de funcionamiento del sistema (versiones híbridas/ibrida)</b></p> <p>Fijo. El sistema híbrido se encuentra defectuoso. Detenga el vehículo en cuanto sea seguro hacerlo y apague el vehículo. Después, contacte a su Distribuidor Autorizado.</p>
	<p><b>Cable conectado (versiones eléctricas/electrica)</b></p> <p>Fijo, al encender el interruptor de ignición/encendido. El cable de recarga está conectado al conector del vehículo.</p> <p>Fijo, al encender el interruptor de ignición/encendido, acompañado de un mensaje. No se puede arrancar el vehículo si el cable de recarga está conectado con el conector del vehículo. Desconecte el cable de recarga y cierre la compuerta de recarga.</p>
	<p><b>Avería de recarga de la batería convencional</b></p> <p>Fijo. Avería en el circuito de recarga de la batería (por ejemplo, postes sucios, correa del alternador destensada o rota). Detenga el vehículo en cuanto sea seguro hacerlo y desconecte el encendido. Si el freno de estacionamiento eléctrico deja de funcionar, inmovilice el vehículo y coloque los cuñas contra las ruedas. Limpie y apriete los postes. Si el testigo no se apaga al arrancar el motor, póngase en contacto con su Distribuidor Autorizado.</p>





Luz / Testigo	Significado
 <b>en color rojo</b>  <b>en color rojo</b>	<p><b>Sobrecalentamiento por temperatura de la batería de alta tensión/auxiliar</b></p> <p>Fijo en combinación con el testigo de alerta STOP. Acompañado de la visualización de un mensaje y una señal acústica. La temperatura de la batería es demasiado alta.</p> <p><b>Deténgase en cuanto sea seguro hacerlo y apague el vehículo. Debe detenerse y evacuar el vehículo.</b></p>
 <b>en color rojo</b>  <b>en color amarillo</b>	<p><b>Funcionamiento incorrecto del sistema de tracción eléctrica</b></p> <p>Fijo, en combinación con un testigo de alerta de mantenimiento y acompañado de la visualización de un mensaje. El sistema de tracción eléctrica / batería de tracción tiene una avería. Acuda a su Distribuidor Autorizado.</p>
	<p><b>Nivel bajo del líquido de frenos</b></p> <p>Fijo. El nivel de líquido de frenos del circuito se ha reducido significativamente. Detenga el vehículo en cuanto sea seguro hacerlo y desconecte el encendido. A continuación, rellene con líquido que cumpla las recomendaciones del fabricante. Si el problema persiste, póngase en contacto con su Distribuidor Autorizado.</p>
 <b>en color rojo</b>  <b>en color amarillo</b>	<p><b>Avería en la distribución electrónica de la frenada (EBFD)</b></p> <p>Fijo. Avería en el sistema de distribución electrónica de la frenada (EBFD). Detenga el vehículo en cuanto sea seguro hacerlo y apague el vehículo. Después, contacte con su Distribuidor Autorizado.</p>

Luz / Testigo	Significado
	<p><b>Freno de estacionamiento eléctrico</b></p> <p>Fijo. El freno de estacionamiento eléctrico está accionado.</p> <p>Destellante. La aplicación/liberación es incorrecta. Detenga el vehículo en cuanto sea seguro hacerlo y desconecte el encendido. Aparque en terreno llano (sobre una superficie nivelada). Seleccione el modo P. Desconecte el encendido y póngase en contacto con la Red de Asistencia Alfa Romeo.</p>
	<p><b>Una o más puertas abiertas</b></p> <p>Fijo, asociado a un mensaje de identificación del acceso. Una señal acústica complementa la alerta si la velocidad es superior a 10 km/h. Una puerta o el maletero no está bien cerrado.</p>
	<p><b>Cinturones de seguridad desabrochados</b></p> <p>Fijo o destellante, acompañado de una señal acústica creciente. Algún ocupante no se ha abrochado el cinturón de seguridad o se lo ha desabrochado.</p>
	<p><b>Avería de la batería de alta tensión/auxiliar</b></p> <p>El símbolo aparece en la pantalla del cuadro de instrumentos digital en caso de avería de la batería de alto voltaje/auxiliar. Acuda a su Distribuidor Autorizado.</p>





### Testigos de alerta e indicadores luminosos naranjas







Luz / Testigo	Significado
	<p><b>Servicio</b></p> <p>Temporalmente encendido, acompañado de la visualización de un mensaje: se ha detectado una o varias anomalías leves que no tienen testigo de alerta específico. Identifique la causa de la anomalía consultando el mensaje que aparece en el módulo de instrumentos digital. Es posible que pueda ocuparse de algunas anomalías usted mismo, como cambiar la pila del mando a distancia. Para otras averías, como con el sistema de detección de inflado insuficiente de los neumáticos, acuda a su Distribuidor Autorizado.</p> <p>Fijo, acompañado de la visualización de un mensaje: se han detectado una o varias anomalías para las que no hay un testigo de alerta específico. Identifique la causa de la avería mediante el mensaje que aparece en el módulo de instrumentos digital y, a continuación, acuda a su Distribuidor Autorizado.</p> <p>Fijo, acompañado de un mensaje específico: la liberación automática del freno de estacionamiento eléctrico no está disponible. Acuda a su Distribuidor Autorizado.</p>

Luz / Testigo	Significado
	<p><b>Avería del freno</b></p> <p>Fijo: se ha detectado un fallo leve en el sistema de frenado. Circule con prudencia. Acuda a su Distribuidor Autorizado.</p> <p> <b>¡ADVERTENCIA!</b></p> <p>Si se produce una avería al frenar bruscamente, las ruedas traseras pueden bloquearse y el vehículo puede desviarse.</p>
	<p><b>Funcionamiento incorrecto del freno de estacionamiento eléctrico</b></p> <p>Fijo, acompañado de un mensaje específico: no se puede inmovilizar el vehículo con el motor en marcha. Si no funcionan los comandos de aplicación ni desactivación manuales, el mando del freno de estacionamiento eléctrico presenta un fallo. Las funciones automáticas deben utilizarse todo el tiempo y se reactivan automáticamente en caso de fallo del mando. Acuda a su Distribuidor Autorizado.</p>
 <p>AUTO (P) OFF</p> 	<p><b>Avería del freno de estacionamiento eléctrico</b></p> <p>Fijo, acompañado un mensaje específico. El freno de estacionamiento eléctrico no funciona correctamente: las funciones manuales y automáticas podrían estar inoperativas. Con el vehículo detenido, para inmovilizarlo:</p> <ul style="list-style-type: none"> <li><input type="checkbox"/> Tire del mando del freno de estacionamiento eléctrico y manténgalo así entre 7 y 15 segundos aproximadamente, hasta que se encienda el testigo en el módulo de instrumentos digital.</li> </ul> <p>Si este procedimiento no da resultado, inmovilice el vehículo:</p> <ul style="list-style-type: none"> <li><input type="checkbox"/> Estacione sobre suelo plano.</li> <li><input type="checkbox"/> Seleccione "P" (Estacionamiento) y coloque los calzos/cuñas contra una de las ruedas.</li> </ul> <p>Después, contacte a su Distribuidor Autorizado.</p>

Luz / Testigo	Significado
	<p><b>Freno de estacionamiento automático desactivado</b></p> <p>Fijo: Las funciones de “aplicación automática” (al apagar el motor) y “liberación automática” (al acelerar) están desactivadas. Si la aplicación/liberación automática ya no es posible:</p> <ul style="list-style-type: none"> <li><input type="checkbox"/> Arranque el motor.</li> <li><input type="checkbox"/> Utilice el mando para accionar el freno de estacionamiento eléctrico.</li> <li><input type="checkbox"/> Suelte completamente el pedal del freno.</li> <li><input type="checkbox"/> Mantenga el mando presionado en el sentido de liberación entre 10 y 15 segundos.</li> <li><input type="checkbox"/> Suelte el mando.</li> <li><input type="checkbox"/> Pise y mantenga pisado el pedal del freno.</li> <li><input type="checkbox"/> Tire del mando en el sentido de accionamiento durante 2 segundos.</li> <li><input type="checkbox"/> Suelte el mando y el pedal del freno.</li> </ul>
	<p><b>Avería del sistema de frenos antibloqueo (ABS)</b></p> <p>Fijo: Fallo del sistema de frenos antibloqueo. El vehículo conserva una frenada convencional. Conduzca con precaución a velocidad moderada y acuda a su Distribuidor Autorizado</p>
	<p><b>Sistema de autodiagnóstico del motor</b></p> <p>Reprogramación: fallo del sistema de gestión del motor. Existe el riesgo de que el catalizador se destruya. Debe ponerse en contacto con la Red de Asistencia Alfa Romeo.</p> <p>Fijo: Fallo del sistema de control de emisiones. El testigo de alerta debe apagarse al arrancar el motor. Acuda sin demora a su Distribuidor Autorizado.</p> <div style="background-color: #cccccc; padding: 5px; text-align: center;">  <p><b>¡PRECAUCIÓN!</b></p> </div> <p>Si el símbolo se enciende durante la conducción, pare inmediatamente el motor y póngase en contacto con su Distribuidor Autorizado.</p>

Luz / Testigo	Significado
	<b>Control dinámico de estabilidad (DSC) / Control de tracción (TC) DESACTIVADO</b> Fijo: El sistema está desactivado. El sistema se vuelve a activar automáticamente al reiniciar el vehículo y a una velocidad superior a 50 km/h aproximadamente. A velocidades inferiores a 50 km/h, puede reactivarse manualmente.
	<b>Control dinámico de estabilidad (DSC) / Control de tracción (TC)</b> Destellante: La regulación del sistema DSC/TC se activa en el caso de pérdida de adherencia o de la trayectoria. Fijo: Fallo del sistema de DSC/TC. Acuda a su Distribuidor Autorizado.
	<b>Fallo de funcionamiento del freno de emergencia</b> Fijo, acompañado de un mensaje específico: El frenado de emergencia no ofrece un rendimiento óptimo. Si no dispone de desbloqueo automático, utilice el desbloqueo manual o acuda a su Distribuidor Autorizado.
	<b>Avería de la Asistencia de arranque en pendiente</b> Fijo, acompañado de un mensaje específico: el sistema tiene una avería. Acuda a su Distribuidor Autorizado.
	<b>Inflado insuficiente</b> Fijo. La presión de uno o varios neumáticos es demasiado baja: compruebe la presión de los neumáticos lo antes posible. Reinicie el sistema de detección de neumático desinflado después de ajustar la presión.
	<b>Fallo en el sistema de detección de neumático desinflado</b> Testigo de alerta de inflado insuficiente intermitente y luego fijo y testigo de servicio fijo: el sistema de detección de neumático desinflado está averiado. La detección de inflado insuficiente ya no se controla. Compruebe la presión de los neumáticos lo antes posible y acuda a su Distribuidor Autorizado.
	<b>Detección de obstáculos cercanos</b> Corregido, acompañado de un mensaje en pantalla: los sensores están bloqueados. Destella en amarillo en cuanto un obstáculo se acerca al vehículo.

Luz / Testigo	Significado
 o bien 	<p><b>Avería Det. obstáculos cercanos (CLOSE OBSTACLE DETECTION)</b></p> <p>Fijo, asociado a un testigo de alerta de mantenimiento, acompañado de la visualización de un mensaje y de una señal acústica. El sistema tiene una avería. Acuda a su Distribuidor Autorizado.</p>
	<p><b>Avería de bolsas de aire</b></p> <p>Fijo, asociado al testigo de alerta de servicio y acompañado de la visualización de un mensaje: una de las bolsas de aire o de los pretensores pirotécnicos de los cinturones de seguridad está averiado. Acuda a su Distribuidor Autorizado.</p> <div style="background-color: #cccccc; padding: 5px; text-align: center;">  <b>¡ADVERTENCIA!</b> </div> <ul style="list-style-type: none"> <li><input type="checkbox"/> Si al colocar el interruptor de ignición/encendido a la posición ENGINE (posición de conducción), el testigo no se enciende o permanece encendido durante la marcha, puede haber una anomalía en los sistemas de sujeción. En este caso, es posible que las bolsas de aire o los pretensores no se desplieguen en caso de accidente o, en un número más limitado de casos, que se desplieguen accidentalmente. Antes de continuar, póngase en contacto con su Distribuidor Autorizado para que revisen inmediatamente el sistema.</li> <li><input type="checkbox"/> La anomalía del testigo se señala mediante el encendido del ícono en el módulo de instrumentos. En este caso, el testigo puede no indicar ninguna anomalía en los sistemas de sujeción. Antes de continuar, póngase en contacto con su Distribuidor Autorizado para que revisen inmediatamente el sistema.</li> </ul>
	<p><b>Nivel de combustible bajo (si así está equipado)</b></p> <p>Fijo, con el nivel de reserva indicado en rojo, acompañado de una señal sonora y la visualización de un mensaje: cuando se enciende por primera vez, quedan aproximadamente 5 litros de combustible en el depósito (reserva). Hasta que se reponga el nivel de carburante, esta alerta se repetirá cada vez que se dé el contacto, con un incremento de frecuencia a medida que el nivel de carburante baje y se aproxime a cero. Reposte rápidamente carburante para evitar que se agote.</p> <p>No conduzca nunca hasta vaciar por completo el depósito, puesto que puede dañar el sistema anticontaminación y el de inyección.</p> <p><b>NUNCA reabastezca combustible con el motor apagado con Start-Stop; debe desconectar el encendido.</b></p>

Luz / Testigo	Significado
	<p><b>Modo "Tortuga" con autonomía limitada (versión eléctrica/elettrica)</b></p> <p>Fijo: el estado de carga de la batería de alta tensión es crítico. La potencia del motor se va reduciendo gradualmente. Debe poner a cargar el vehículo. Si el testigo permanece encendido, póngase en contacto con su Distribuidor Autorizado.</p>
	<p><b>Avería del claxon para peatón</b></p> <p>En caso de funcionamiento incorrecto, este testigo de alerta se enciende en el módulo de instrumentos digital. Hágalo revisar con su Distribuidor Autorizado.</p>
	<p><b>Sistema de frenado automático</b></p> <p>Fijo, acompañado de la visualización de un mensaje: el sistema se ha desactivado a través de la pantalla táctil.</p> <p>Destellante: El sistema se activa y frena momentáneamente el vehículo para reducir la velocidad de colisión con el vehículo que le precede. Para más información, consulte el apartado "Arranque y conducción".</p> <p>Fijo, acompañado de un mensaje y una señal acústica: el sistema tiene una avería. Acuda a su Distribuidor Autorizado.</p>
	<p><b>Avería del sistema de frenado automático</b></p> <p>Fijo: el sistema tiene una avería. Si se encienden estos testigos de alerta después de apagar el motor y a continuación arrancarlo de nuevo, contacte a su Distribuidor Autorizado.</p>
	<p><b>Sistema de frenado automático desactivado temporalmente</b></p> <p>Fijo: el sistema se desactiva temporalmente porque se ha detectado la presencia del conductor, del acompañante o de ambos (según versión) pero el cinturón correspondiente no está abrochado.</p>
	<p><b>LANE KEEPING ASSIST (Asistencia de mantenimiento de carril)/ Sistema de ayuda al mantenimiento en el carril</b></p> <p>Fijo. El sistema se ha desactivado automáticamente o se ha dejado en espera.</p> <p>Destellante. Va a franquear una línea discontinua sin activar el intermitente. El sistema se activa y corrige la trayectoria si detecta algún riesgo de franqueo no intencionado de una línea o del arcén (según versión). Para más información, consulte el capítulo "Arranque y conducción".</p>

Luz / Testigo	Significado
	<p><b>LANE KEEPING ASSIST (Asistencia de mantenimiento de carril)/ LANE DEPARTURE WARNING (Sistema de ayuda al mantenimiento en el carril)</b></p> <p>Fijo, acompañado de la visualización de un mensaje y una señal acústica. El sistema tiene una avería. Acuda a su Distribuidor Autorizado.</p>
	<p><b>Modo e-Auto (versión híbrida/íbrida)</b></p> <p>Fijo, acompañado de la visualización de un mensaje.</p> <p>El modo e-Auto se ha desactivado manualmente.</p> <p>El motor de combustión interna no se apagará al volver a soltar el pedal del acelerador o en la siguiente parada de tráfico. Reactive el modo mediante la pantalla táctil. Para más información, consulte el capítulo "Arranque y conducción".</p> <p>Destello luego fijo, acompañado de un mensaje: el sistema tiene un fallo. Acuda a su Distribuidor Autorizado.</p>
	<p><b>Luces antiniebla traseras encendidas</b></p> <p>Fijo: las luces están encendidas.</p>
	<p><b>Avería de los faros delanteros adaptativos</b></p> <p>Fijo, acompañado de una señal acústica y de un mensaje: se ha detectado un funcionamiento incorrecto de una función o la cámara. Acuda a su Distribuidor Autorizado.</p>
	<p><b>Aviso DRIVER ATTENTION ALERT (Alerta de fatiga del conductor, si así está equipado)</b></p> <p>Fijo, acompañado de una señal acústica y un mensaje: si la alerta de atención del conductor detecta un bajo nivel de DRIVER ATTENTION ALERT (Alerta de fatiga del conductor), un elevado nivel de fatiga o distracción, se avisa al conductor mediante un mensaje y un sonido acústico. Después de tres alertas, el mensaje va acompañado de una señal acústica más pronunciada. Detenga el vehículo en un lugar seguro y tómese un descanso.</p> <p>Fijo: DRIVER ATTENTION ALERT (Alerta de fatiga del conductor) está desactivada.</p> <p>Fijo, acompañado de una señal acústica y un mensaje: fallo del sistema. Acuda a su Distribuidor Autorizado.</p> <p>Fijo, acompañado de un mensaje: cámara cubierta por nieve, hielo, aguanieve, barro, suciedad o afectada por daños en el parabrisas u objetos extraños.</p>

Luz / Testigo	Significado
	<p><b>TRAFFIC SIGN RECOGNITION (Recon. de señales de tráfico) / Reconocimiento límite de velocidad (si así está equipado)</b></p> <p>Se ilumina durante unos segundos: si el vehículo supera el límite de velocidad previsto por el asistente de señales de tráfico, el límite de velocidad que aparece en la pantalla del cuadro de instrumentos digital parpadea y se emite una señal acústica. Si el parpadeo y la señal acústica están desactivados, se ilumina durante unos segundos.</p> <p>Se ilumina permanentemente: si el asistente de señales de tráfico tiene un fallo, se ilumina permanentemente. Acuda a su Distribuidor Autorizado.</p>

### Testigos de alerta e indicadores luminosos verdes

Luz / Testigo	Significado
	<p><b>Stop-Start (versión híbrida/ibrida)</b></p> <p>Fijo: cuando el vehículo se detiene, el sistema Start&amp;Stop pone el motor en modo STOP.</p> <p>Parpadeo temporal: El modo STOP no está disponible temporalmente o el modo START se ha activado automáticamente. Para más información, consulte el capítulo "Arranque y conducción".</p>
<p>READY</p>	<p><b>Vehículo listo para circular (versiones eléctrica/elettrica)</b></p> <p>Fijo, acompañado de una señal sonora cuando se enciende: el vehículo está listo para circular y los sistemas de confort térmico están disponibles. El indicador luminoso se apaga al alcanzar una velocidad aproximada de 5 km/h y se enciende de nuevo cuando el vehículo deja de moverse. El testigo se apagará cuando apague el motor y salga del vehículo.</p>
	<p><b>Intermitentes</b></p> <p>Parpadeo con señal acústica: los intermitentes están encendidos.</p>
	<p><b>Luces de circulación diurna/Luces de posición</b></p> <p>Fijo. Con luz ambiental adecuada, las luces de circulación diurna están encendidas. Con luz ambiental inadecuada, las luces de posición están encendidas.</p>
	<p><b>Luces altas</b></p> <p>Fijo: las luces altas están encendidas.</p>

Luz / Testigo	Significado
	<p><b>Faros adaptativos encendidos</b></p> <p>Fijo: la función se ha activado en la pantalla táctil. Se cumplen todas las condiciones: el sistema está funcionando. El anillo de la palanca de las luces está en la posición "AUTO". Para más información, consulte la sección "Conozca su vehículo".</p> <p>Apagado, acompañado de un mensaje y una señal acústica: la función tiene un fallo. Acuda a su Distribuidor Autorizado.</p> <p>Apagado, acompañado de la visualización de un mensaje: el sensor está enmascarado. Deténgase en cuanto sea seguro hacerlo y desconecte el encendido. Limpie la cámara frontal.</p>

### Testigos de alerta/indicadores luminosos grises

Luz / Testigo	Significado
	<p><b>Faros adaptativos activados</b></p> <p>Fijo: la función está activada, pero no disponible. No se cumplen todas las condiciones de funcionamiento</p>

### Testigos e indicadores azules

Luz / Testigo	Significado
	<p><b>Luces largas encendidas</b></p> <p>Fijo. Las luces están encendidas.</p>

### Testigos de alerta color blanco

Luz / Testigo	Significado
	<p><b>Nivel de combustible (versión híbrida/íbrida)</b></p> <p>Fijo. La barra gráfica muestra la cantidad de combustible que hay en el depósito. El triángulo a un lado del símbolo indica el lado del vehículo en el que se encuentra el depósito de combustible.</p>
	<p><b>Nivel de batería de alta tensión/auxiliar (versiones eléctrica)</b></p> <p>Fijo. La barra gráfica que aparece en la pantalla indica el estado de carga de la batería de alta tensión/auxiliar. El triángulo al lado del símbolo indica el lado del vehículo con la toma de recarga.</p>



# TABLERO DE INSTRUMENTOS

**NOTA:** Cuando el motor se enciende, algunos testigos de alerta se encienden en modo cíclico durante unos segundos para efectuar un control de seguridad (para las versiones/mercados en que se incluye), en caso de anomalías (testigos de alerta encendidos, etc.), acuda a un concesionario autorizado, si no hay averías, los símbolos se apagan.



## SEGURIDAD

- **PRECAUCIONES RELATIVAS AL SISTEMA DE ALTA TENSIÓN (VERSIONES ELÉCTRICAS/ELETRICA) ..... 100**
  - Trabajos en el sistema de alta tensión ..... 100
- **SISTEMAS DE SEGURIDAD ACTIVA ..... 101**
  - Sistema ABS (sistema de frenos antibloqueo)..... 101
  - Asistente de frenada..... 102
  - Sistemas DSC (Control Dinámico de estabilidad) Y TCS (Sistema de control de tracción)..... 102
  - Sistema HSA (Asistencia al arranque en pendiente, si así está equipado). 103
  - Torsen® LSD (Diferencial de deslizamiento limitado, si así está equipado)..... 104
- **SISTEMAS DE ASISTENCIA A LA CONDUCCIÓN..... 104**
  - Sistema de frenado automático (si así está equipado)..... 104
  - Frenada de emergencia activa..... 106
  - Protección peatonal delantera (si así está equipado)..... 110
  - Alerta de punto ciego (si así está equipado) ..... 111

- Alerta del conductor (si así está equipado)..... 113
- Driver Attention Alert (Alerta de fatiga del conductor, si así está equipado) ..... 113
- Sistema de detección de neumático desinflado..... 114
- **ALERTA DE SEGURIDAD DE LOS PEATONES..... 115**
- **SISTEMAS DE PROTECCIÓN PARA LOS OCUPANTES..... 115**
- **CINTURONES DE SEGURIDAD..... 116**
  - Recordatorio de cinturón de seguridad ..... 116
  - Limitadores de fuerza de los cinturones ..... 116
  - Pretensor del cinturón ..... 116
  - Cinturón de seguridad de tres puntos ..... 117
  - Advertencias generales para el uso de los cinturones de seguridad..... 118
  - Uso de los cinturones de seguridad durante el embarazo..... 119
  - Mantenimiento del cinturón de seguridad..... 119
- **RECORDATORIO DEL CINTURÓN DE**

### SEGURIDAD (SEAT BELT REMINDER) ..... 120

- Testigo de alerta de no abrochado o desabrochado..... 121
- Alerta de cinturón de seguridad delantero no abrochado ..... 121
- Alerta de cinturones de seguridad traseros no abrochados..... 121
- Alerta de cinturón de seguridad desabrochado ..... 121
- Cinturón de seguridad abrochado... 121
- Asiento desocupado ..... 121
- **PROTECCIÓN PARA NIÑOS ..... 121**
  - Sistemas de protección para niños 121
  - Sistema de protección para niños i-Size ..... 124
  - Instalación del clip de fijación ..... 125
  - Instalación de un sistema de protección para niños con cinturones de seguridad..... 128
  - Selección del sistema adecuado ..... 129
  - Silla para niños en la parte trasera . 130
  - Silla para niños en la parte delantera ..... 130
  - Instalación de sillas para niños univer-



sales, ISOFIX e i-SIZE ..... 131

- Sistemas de protección para niños recomendados para su vehículo ..... 134
- Principales advertencias para llevar a los niños con seguridad ..... 136
- Bolsa de aire ..... 137
- Sistemas de protección para niños en el asiento del lado pasajero con sistemas de bolsas de aire ..... 138
- Sistema de bolsas de aire frontales ..... 138
- Sistema de bolsas de aire laterales ..... 139
- Sistema de bolsas de aire de cortina ..... 140
- Desactivación de la bolsa de aire (si así está quipado) ..... 141
- Testigo de avería de bolsa de aire y de los tensores del cinturón de seguridad ..... 142



## PRECAUCIONES RELATIVAS AL SISTEMA DE ALTA TENSIÓN (VERSIONES ELETTRICA/ ELÉCTRICAS/ ELETTRICA)



### ¡ADVERTENCIA!

- Los trabajos realizados de forma incorrecta, en particular los trabajos de mantenimiento y reparación en el sistema de alta tensión, pueden provocar dispersiones de corriente: riesgo de lesiones, quemaduras o muerte. Por lo general, cualquier trabajo de mantenimiento, reparación o modificación debe ser realizado por técnicos cualificados.
- Según la norma ECE100, la etiqueta  se coloca en los componentes de alta tensión del vehículo con los que el conductor puede entrar en contacto directo o indirecto.
- Los componentes del sistema de alta tensión no son reparables. Todo el mazo de cables de alta tensión es de color naranja. En caso necesario, póngase en contacto con su Distribuidor Autorizado para su revisión o reparación. NUNCA toque el mazo de cables naranja. Podrían producirse lesiones graves o la muerte por descarga eléctrica si se dañan los componentes del sistema de alta tensión.



### ¡ADVERTENCIA!

- No vierta agua ni ningún otro tipo de líquido en el maletero. Aunque estén aislados por protecciones específicas, se montan componentes de alta tensión. Riesgo de muerte por electrocución.
- No realice nunca ninguna operación en componentes de alta tensión. En caso de necesidad, acuda a su Distribuidor Autorizado.
- Incluso si la batería de alta tensión está descargada, el sistema de alta tensión seguirá bajo tensión: peligro de incendio o de lesiones mortales. No toque ni modifique en modo alguno las partes bajo tensión (por ejemplo, los cables naranja, incluso con las baterías de alto voltaje descargadas).

### Trabajos en el sistema de alta tensión

El sistema de alta tensión del vehículo:

- Está aislado del vehículo y está asegurado por un equipo de protección.
- Está protegido del entorno exterior
- Sólo es accesible para trabajos de mantenimiento por personal cualificado.

El vehículo supervisa la integridad del sistema de alta tensión: si se detecta una avería, aparecerá un mensaje específico en la pan-

talla del módulo de instrumentos digital junto con el ícono correspondiente.

### Avisos

En caso de avería, daños o incendio del vehículo:

- Los componentes del sistema de alta tensión pueden estar bajo tensión y la batería de alto voltaje puede estar cargada.
- La batería de alto voltaje, los cables y los componentes eléctricos pueden quedar expuestos y suponer un riesgo potencial de electrocución.
- Los vapores liberados durante la manipulación o desconexión de la batería de alto voltaje del sistema son potencialmente tóxicos e inflamables.
- Los daños en el vehículo o en la batería de alto voltaje pueden provocar la liberación inmediata o retardada de gases tóxicos y/o inflamables o un incendio

Los componentes de alta tensión son de color naranja.



### ¡ADVERTENCIA!

- Los cables o alambres no aislados pueden ser visibles dentro o fuera del vehículo. NUNCA toque los cables ni los conectores: podría producirse una descarga eléctrica que causaría lesiones o la muerte por electrocución.

**¡ADVERTENCIA!**

- No toque, desmonte ni retire el compresor eléctrico del climatizador.
- No toque / desmonte / retire la batería de alto voltaje.

**SISTEMAS DE SEGURIDAD ACTIVA****Sistema ABS (sistema de frenos antibloqueo)****¡ADVERTENCIA!**

- Si el ABS interviene, esto indica que la adherencia de los neumáticos a la carretera se acerca a su límite: debe reducir la velocidad hasta una velocidad compatible con la adherencia disponible.
- Para lograr la máxima eficacia del sistema de frenos, se requiere un periodo de asentamiento de unos cientos de kilómetros. Durante este tiempo, evite frenazos bruscos, repetidos y prolongados.
- El sistema no puede anular las leyes naturales de la física y no puede aumentar el agarre disponible en función del estado de la superficie del camino.

**¡ADVERTENCIA!**

- El sistema no puede evitar los accidentes, incluidos los provocados por una velocidad excesiva en las curvas, a la conducción sobre superficies de baja adherencia o al acuplano.
- La capacidad del sistema nunca debe ponerse a prueba de forma irresponsable y peligrosa, de manera que se comprometa la seguridad personal y la de los demás.
- Para el correcto funcionamiento del sistema, los neumáticos deben ser necesariamente de la misma marca y tipo en todas las ruedas, estar en perfecto estado y, sobre todo, ser del tipo y las dimensiones prescritas.
- Las características no deben inducir al conductor a asumir riesgos innecesarios o injustificados. Su estilo de conducción debe adaptarse siempre a las condiciones del camino, la visibilidad y el tráfico. El conductor, en cualquier caso, es responsable de conducir de manera segura.

El Sistema de frenos antibloqueo (ABS) evita que se bloqueen las ruedas.

El ABS comienza a regular la presión de los frenos en cuanto una rueda muestra tendencia a bloquearse. El vehículo mantiene la ma-

niobrabilidad, incluso durante una frenada a fondo.

La regulación del sistema ABS se manifiesta mediante las pulsaciones del pedal del freno y un ruido de reglaje.

Para una eficacia óptima del frenado, mantenga el pedal del freno pisado durante todo el proceso de frenado, aunque el pedal tiemble. No disminuya la presión ejercida sobre el pedal.

Al frenar ante una emergencia, las luces de emergencia se encienden automáticamente en función de la fuerza de desaceleración. Se apagan automáticamente la primera vez que acelera.

Al iniciar la marcha, el sistema realiza una autocomprobación que puede ser audible.



Haga subsanar la causa de la avería en su Distribuidor Autorizado.

## Avería



### ¡ADVERTENCIA!

Si hay una avería en el ABS, las ruedas pueden bloquearse debido a una frenada más fuerte de lo normal. Las ventajas del ABS ya no están disponibles. Durante una frenada brusca, el vehículo ya no se puede dirigir y puede desviarse.

Haga subsanar la causa de la avería en su Distribuidor Autorizado.

## Asistente de frenada

Si se pisa fuerte y rápido el pedal del freno, se aplica la máxima frenada. El funcionamiento del asistente de frenada se puede manifestar mediante impulsos en el pedal del freno y una mayor resistencia al pisar el pedal. Mantenga pisado el pedal del freno mientras sea necesario frenar a fondo. La máxima frenada se reduce automáticamente al soltar el pedal del freno.

## Sistemas DSC (Control Dinámico de estabilidad) Y TCS (Sistema de control de tracción)



### ¡ADVERTENCIA!

- El sistema no puede anular las leyes naturales de la física y no puede aumentar el agarre disponible en función del estado de la superficie del camino.



### ¡ADVERTENCIA!

- El sistema no puede evitar los accidentes, incluidos los provocados por una velocidad excesiva en las curvas, a la conducción sobre superficies de baja adherencia o al acuplano.
- La capacidad del sistema nunca debe ponerse a prueba de forma irresponsable y peligrosa, de manera que se comprometa la seguridad personal y la de los demás.
- Para el correcto funcionamiento del sistema, los neumáticos deben ser necesariamente de la misma marca y tipo en todas las ruedas, estar en perfecto estado y, sobre todo, ser del tipo y las dimensiones prescritas.
- Las características no deben inducir al conductor a asumir riesgos innecesarios o injustificados. Su estilo de conducción debe adaptarse siempre a las condiciones del camino, la visibilidad y el tráfico. El conductor, en cualquier caso, es responsable de conducir de manera segura.

El control dinámico de estabilidad mejora la estabilidad de marcha en caso necesario, con independencia del tipo de camino y del agarre de los neumáticos.

En cuanto el vehículo comienza a derrapar (subvirajes / sobrevirajes), se reduce la potencia del motor y se frenan las ruedas indi-

vidualmente.

El control dinámico de estabilidad funciona en combinación con el sistema de control de tracción. Evita que patinen las ruedas motoras.

El sistema de control de tracción es un componente del control dinámico de estabilidad.

El sistema de control de tracción mejora la estabilidad de marcha en caso necesario, con independencia del tipo de camino y del agarre de los neumáticos, evitando que patinen las ruedas motoras.

En cuanto las ruedas motoras comienzan a patinar, se reduce la potencia del motor y se frena individualmente la rueda que más patina. Esto mejora considerablemente la estabilidad de marcha del vehículo sobre firme resbaladizo.

El control dinámico de estabilidad y el sistema de control de tracción están operativos después de cada arranque del motor tan pronto como el indicador de control  se apaga

Cuando funciona el control dinámico de estabilidad o el sistema de control de tracción,  destella.

En algunas ocasiones, por ejemplo después de desconectar la batería convencional, el indicador de control  puede iluminarse durante algunos segundos acompañado de un mensaje en la pantalla del módulo de



instrumentos digital. Esto puede deberse al restablecimiento del sensor de ángulo de dirección.

### Desactivación

El sistema de control de tracción puede desactivarse en la personalización del vehículo a través del sistema Connect.

La desactivación se confirma mediante un mensaje en la pantalla del módulo de instrumentos digital.

### Avería

Si hay una avería en el sistema, el indicador de control  se ilumina de forma continua, aparece un mensaje en la pantalla del módulo de instrumentos digital y suena un timbre de advertencia. El sistema no está operativo.

Haga subsanar la causa de la avería en su Distribuidor Autorizado.

### Sistema HSA (Asistencia al arranque en pendiente, si así está equipado)

Este sistema mantiene el vehículo inmovilizado un momento (aproximadamente 2 segundos) al efectuar un arranque en pendiente, durante el tiempo que se tarda en pasar del pedal del freno al pedal del acelerador.

El sistema solo se puede activar cuando:

- El vehículo está completamente parado,

con el pie en el pedal del freno.

- Se reúnen determinadas condiciones de pendiente.
- La puerta del lado conductor está cerrada.



### ¡ADVERTENCIA!

No salga del vehículo mientras este se encuentre inmovilizado temporalmente mediante la ayuda para el arranque en pendiente. Si alguien tiene que salir del vehículo con el motor arrancado, ponga manualmente el freno de estacionamiento eléctrico. A continuación, compruebe que la luz (P) del módulo de instrumentos está encendida (fija).

**NOTA: La función de asistencia al arranque en pendiente no se puede desactivar. Sin embargo, el uso del freno de estacionamiento eléctrico para inmovilizar el vehículo interrumpe su funcionamiento.**

### Funcionamiento

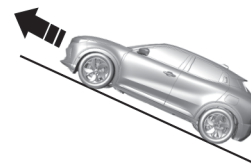

Cuesta arriba, con el vehículo parado, el vehículo se mantiene durante un breve periodo de tiempo cuando el conductor suelta el pedal del freno si se ha seleccionado el modo "D" en la unidad de accionamiento eléctrico/caja de cambios automática.

## SEGURIDAD

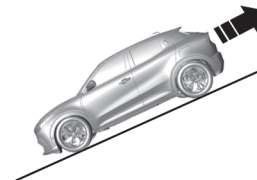

En una pendiente descendente, con el vehículo parado y la marcha atrás engranada, este se mantiene inmovilizado durante un breve periodo de tiempo después de que el conductor suelte el pedal del freno.



Funcionamiento incorrecto En caso de funcionamiento incorrecto, los testigos de alerta  y  se encienden en el módulo de instrumentos digital. Hágalo revisar por su Distribuidor Autorizado.

## Torsen® LSD (Diferencial de deslizamiento limitado, si así está equipado)

El diferencial Torsen® LSD es un sistema de engranaje helicoidal con sensor de par que distribuye el par entre los neumáticos -destinando más par hacia donde mejor se utilice- sin que sea necesaria una pérdida de tracción para su funcionamiento.

Al ajustar el nivel de fricción, ofrece la capacidad de soportar un gran desequilibrio de tracción en condiciones de fuerte aceleración, como la salida de una curva y en condiciones secas, húmedas, nevadas, empujadas, heladas e incluso arenosas.

## SISTEMAS DE ASISTENCIA A LA CONDUCCIÓN

**NOTA** Para cumplir con normativas de seguridad general, algunos sistemas de asistencia a la conducción se reactivan automáticamente en el siguiente arranque del vehículo.

### Sistema de frenado automático (si así está equipado)

El sistema de frenado automático puede ayudar a evitar o reducir los daños causados por colisiones frontales.

El sistema de frenado automático utiliza la cámara frontal del parabrisas y, en función de la configuración del vehículo, una unidad

de radar situada detrás de la defensa delantera para detectar vehículos, ciclistas y peatones directamente delante, en la trayectoria.

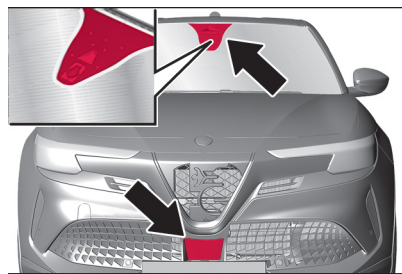

Si se aproxima demasiado deprisa a un vehículo que circula directamente por delante, suena un timbre de advertencia y aparece un mensaje en la pantalla del módulo de instrumentos digital.



### ¡ADVERTENCIA!

- El sistema es una ayuda a la conducción, NO advierte al conductor de la llegada de vehículos fuera de las zonas de detección. El conductor debe mantener siempre un nivel suficiente de atención a las condiciones del tráfico y del camino para controlar la trayectoria del vehículo.



### ¡ADVERTENCIA!

- El sistema es una ayuda para el conductor, que siempre debe prestar toda su atención durante la marcha. La responsabilidad recae siempre en el conductor, que debe tener en cuenta las condiciones del tráfico para conducir con total seguridad. El conductor debe mantener siempre una distancia de seguridad con el vehículo que le precede.
- La capacidad del sistema nunca debe ponerse a prueba de forma irresponsable y peligrosa, de manera que se comprometa la seguridad personal y la de los demás.
- Si el conductor pisa a fondo el pedal del acelerador o gira bruscamente durante el funcionamiento del sistema, la función de frenada automática puede detenerse (por ejemplo, para permitir una posible maniobra para evitar el obstáculo).
- El sistema también puede detectar animales. Sin embargo, los animales que midan menos de 0,5 m u objetos presentes en el camino pueden no detectarse. Tras un cambio repentino de carril de circulación, el sistema necesita un cierto tiempo para detectar al siguiente vehículo precedente. El conductor ha de estar siempre listo para reaccionar y accionar los frenos y dirigir para evitar colisiones.

**¡ADVERTENCIA!**

- Si el vehículo debe colocarse en un banco de rodillos para su mantenimiento o si se lava en un túnel de lavado automático de vehículos con un obstáculo en la parte delantera (por ejemplo, otro vehículo, una pared u otro obstáculo), el sistema puede detectar su presencia y activarse. En este caso, el sistema debe desactivarse mediante los ajustes del sistema Connect.
- El radar (si está instalado) está provisto de sistema de descongelación. Por esta razón, puede alcanzar altas temperaturas en algunas condiciones. Si necesita operar en la zona que rodea al sensor, espere al menos 30 segundos desde que se apague el motor.
- Este sistema no se ha pensado para sustituir la responsabilidad del conductor a la hora de conducir el vehículo y prestar atención. Alerta al conductor si el vehículo corre el riesgo de colisionar con el vehículo que le precede, con un peatón o con un ciclista. Justo antes de una colisión inminente, reduce la velocidad del vehículo, para evitar dicha colisión o reducir su gravedad.

**¡PRECAUCIÓN!**

- El sistema puede tener un funcionamiento limitado o no funcionar en condiciones meteorológicas como: lluvia intensa, granizo, niebla espesa, nieve intensa.
- La sección de la defensa situada delante del sensor no debe estar cubierta con stickers, faros adicionales o cualquier otro objeto.
- La intervención del sistema puede ser inesperada o retrasarse cuando otros vehículos transportan cargas que sobresalen por los lados, por encima o por detrás, con respecto al tamaño normal del vehículo.
- El funcionamiento puede verse afectado negativamente por cualquier modificación estructural realizada en el vehículo, como una modificación de la geometría delantera, un cambio de neumáticos o una carga del vehículo superior a la estándar.
- Las reparaciones incorrectas realizadas en la parte delantera del vehículo (por ejemplo, defensas, chasis) pueden alterar la posición del sensor de radar (si está instalado) y afectar negativamente a su funcionamiento. Acuda a su Distribuidor Autorizado para cualquier operación de este tipo.

**¡PRECAUCIÓN!**

- No manipule ni realice ninguna intervención en el sensor del radar (si está instalado) ni en la cámara situada en el cristal del parabrisas. En caso de avería del sensor, póngase en contacto con su Distribuidor Autorizado.
- Al arrastrar un remolque (con módulos instalados después de comprar el vehículo), un vehículo o durante las maniobras de carga en un camión portavehículos (o en un vehículo de transporte), el sistema debe desactivarse a través del sistema Connect.
- No lave con chorros de alta presión en la zona inferior de la defensa: en particular, no actúe sobre el conector eléctrico del sistema.



## ¡PRECAUCIÓN!

- Tenga cuidado en caso de reparaciones y nuevas pinturas en la zona alrededor del sensor de radar (si está instalado) (embellecedor que cubre el sensor de radar en la parte central de la defensa). En caso de impacto frontal, el sensor puede desactivarse automáticamente y mostrar una advertencia para indicar que es necesario reparar el sensor del radar. Incluso sin indicación de funcionamiento incorrecto, desactive el funcionamiento del sistema si cree que la posición del sensor de radar (si así está equipado) ha cambiado (por ejemplo, debido a un impacto frontal a baja velocidad como durante las maniobras de estacionamiento). En estos casos, acuda a su Distribuidor Autorizado para que realíen o sustituyan el sensor de radar (si así está equipado).

**NOTA:** Para obtener más información, consulte la sección "Recomendaciones sobre los sistemas avanzados de asistencia al conductor (ADAS)" en el capítulo "Arranque y conducción".

### Activación

El sistema de frenado automático funciona entre 5 km/h y 140 km/h.

### Alerta al conductor

Se advierte al conductor con las siguientes

alertas:

- Aparece un mensaje de advertencia en la pantalla del módulo de instrumentos digital cuando la distancia con el vehículo que circula por delante se reduce demasiado.
- Aparecerá un mensaje de advertencia en la pantalla del módulo de instrumentos digital y sonará un timbre de aviso, cuando sea inminente un impacto y se requiera la actuación inmediata del conductor.

### Selección de sensibilidad de la alerta

Se pueden seleccionar tres niveles de sensibilidad de alerta en la configuración de la frenada de emergencia activa, en la personalización del vehículo.

El ajuste seleccionado se programará en la memoria al desconectar el encendido. Las emisiones de las alertas variarán según el ajuste de alerta seleccionado.

### Desactivación

Según la versión, la desactivación solo es posible con el vehículo detenido.

La desactivación del sistema solo puede realizarse desactivando la frenada de emergencia activa en la personalización del vehículo. La próxima vez que se conecte el encendido, se activará el sistema.

### Limitaciones del sistema

El sistema de frenado automático está diseñado para alertar sobre vehículos, peatones

y ciclistas, pero puede reaccionar también ante otros objetos.

En los siguientes casos, es posible que el sistema de frenado automático no detecte un vehículo que circula por delante o que el rendimiento de los sensores sea limitado:

- Conducción en caminos sinuosos o de montaña.
- Conducción durante la noche.
- Las condiciones atmosféricas limitan la visibilidad, como la presencia de niebla, lluvia o nieve.
- El sensor del parabrisas o la unidad de radar detrás de la defensa delantera están bloqueados con nieve, hielo, aguanieve, barro, suciedad, etc.
- El parabrisas está dañado o afectado por objetos extraños, por ejemplo, calcomanías.
- La defensa está dañada o se ha visto afectada por objetos extraños, por ejemplo, el soporte de la placa de matrícula.

### Frenada de emergencia activa

La frenada de emergencia activa puede ayudar a reducir los daños y las lesiones sufridos en choques con vehículos y peatones situados directamente delante, cuando el conductor no reaccione activamente mediante el frenado manual o moviendo el volante.

En vehículos equipados con cámara y radar, la frenada de emergencia activa también de-



tecta ciclistas.

Antes de que se aplique la frenada de emergencia activa, el conductor puede recibir una advertencia del sistema de frenado automático.

La frenada de emergencia activa se puede desactivar en la personalización del vehículo. Si se ha desactivado el testigo (🚗), se enciende y un mensaje se muestra en el módulo de instrumentos digital.

Según la versión, el sistema se activa automáticamente al conectar el encendido la próxima vez.

La función emplea distintas entradas (como el sensor de cámara, el sensor de radar) para calcular la probabilidad de un impacto frontal.

### Funcionamiento

Dependiendo de la configuración del vehículo y de los objetos detectados, existen varios rangos de velocidad operativa.

En los vehículos, equipados únicamente con cámara frontal, la frenada de emergencia activa funciona de 5 km/h a 85 km/h cuando se detecta un vehículo.

En los vehículos, equipados con un sensor de radar y cámara frontal, la frenada de emergencia activa funciona de 5 km/h a 85 km/h cuando se detecta un vehículo parado o has-

ta los 140 km/h, si se detecta un vehículo en marcha o de 5 km/h a 82 km/h cuando se detecta a un peatón o un ciclista.

La frenada de emergencia activa funciona solamente cuando:

- El sistema de frenos se encuentra operativo.
- El control electrónico de estabilidad y el sistema de control de tracción están activados.
- Los cinturones de seguridad de los asientos delanteros y, según la versión, de los asientos traseros están abrochados.
- Velocidad constante en caminos tranquilos.

El sistema incluye:

- Sistema de preparación del freno.
- Frenada automática.
- Asistente de frenada inteligente.
- Protección peatonal delantera.

### Alerta de impacto frontal

La alerta de impacto frontal avisa al conductor si existe riesgo de colisión con el vehículo que circula por delante, con un ciclista o con un peatón.

### Alerta al conductor

Se advierte al conductor con las siguientes alertas:

## SEGURIDAD

- Nivel 1: Aparece un mensaje de advertencia en el módulo de instrumentos digital, cuando la distancia con el vehículo que circula delante se reduce demasiado.
- Nivel 2: Aparece un mensaje de advertencia en el módulo de instrumentos digital y suena un timbre de aviso, cuando sea inminente un impacto y se requiera la actuación inmediata del conductor
- Nivel 3: Según la versión, el vehículo puede producir una breve sacudida de frenado para confirmar el riesgo de colisión. Se requiere la acción inmediata del conductor

### NOTA:

- Si se aproxima demasiado rápido a un vehículo que circula por delante, puede aparecer una alerta de nivel 2 sin que antes haya aparecido una alerta de nivel 1.
- Las alertas de nivel 1 dependen de la sensibilidad de alerta establecida. Este tipo de alerta sólo se muestra en caso de vehículos en movimiento. A menor velocidad se desactiva.

### Selección de sensibilidad de la alerta

### NOTA:

- Si se ajusta la sensibilidad de alerta con la distancia más larga, el sistema avisa antes. Esto aumenta la seguridad, pero también la cantidad de alertas, en caso de que



no se respete la distancia de seguridad reglamentaria. Para reducir el número de alertas, seleccione un ajuste de sensibilidad de alerta más corto.

- Se pueden seleccionar tres sensibilidades de alerta en el menú de sistemas de asistencia al conductor del menú de personalización del vehículo ("Configuraciones" > "Vehículo" > "Acceso al vehículo") en el sistema Connect.
- El ajuste seleccionado se programará en la memoria al desconectar el encendido. La sensibilidad de las alertas variará según el ajuste de alerta seleccionado.

### Sistema de preparación del freno

Si se acerca a un vehículo precedente o a un peatón con tanta rapidez que un impacto resulte inevitable, el sistema de preparación del freno presurizará ligeramente los frenos. Esto reduce el tiempo de respuesta cuando se solicita frenar.

La presurización de los frenos puede producir un ruido en el sistema de frenos.



### Frenada automática



#### ¡PRECAUCIÓN!

No confíe en el sistema para frenar el vehículo. La frenada de emergencia activa no frenará automáticamente fuera de su rango de velocidades operativo.

Justo antes de un impacto inminente, esta función frena automáticamente para reducir la velocidad de impacto o evitar un choque.

Si se aplica la frenada de emergencia activa,  destella en el módulo de instrumentos digital. Si la frenada de emergencia activa ha finalizado,  destella durante unos segundos.

Durante este tiempo, la frenada de emergencia activa no puede aplicarse si existe riesgo de una nueva colisión.

La frenada automática de emergencia está diseñada para reaccionar ante vehículos o peatones situados delante. Si el vehículo está equipado con cámara y radar, también reacciona ante ciclistas que circulan precediendo al vehículo.

Dependiendo de la versión, por debajo de una velocidad de 30 km/h o 50 km/h, la frenada automática puede ralentizar el vehículo hasta detenerlo por completo. Si la velocidad supera este límite, la frenada automática reduce la velocidad. Sin embargo, el conductor debe pisar el freno para detener el vehículo por completo.

Si el vehículo se detiene por completo, se mantiene la frenada automática durante un periodo determinado. Mantenga pisado el pedal del freno para impedir que el vehículo se ponga en marcha.

Cruise Control puede desactivarse cuando

se produce una frenada automática de emergencia.

### Asistente de frenada inteligente

Si el conductor frena, pero no lo suficiente para evitar un impacto, este sistema complementará la frenada. Esta ayuda se proporciona únicamente se si el conductor pisa el pedal de freno.

El asistente de frenada inteligente se desactivará automáticamente al soltar el pedal del freno.

En algunos casos, el conductor puede desear anular la frenada automática proporcionada por el sistema de frenada de emergencia activa.

Pise con firmeza el pedal del acelerador o gire con firmeza el volante para anular la frenada automática si la situación y el entorno lo permiten.

### Limitaciones del sistema

El rendimiento del sistema puede degradarse o no estar disponible en los siguientes casos:

Sensor cubierto de nieve, hielo, aguanieve, barro o suciedad

Parabrisas dañado o emborronado, con visión borrosa o cubierto de elementos extraños, por ejemplo, stickers



Defensa delantera dañada (o deformada en el pasado) o cubierta con elementos extraños, por ejemplo, calcomanías.

La unidad de radar está fuera de su posición normal como consecuencia de un impacto de la defensa delantera.

Cámara frontal fuera de su posición habitual o falta la tapa.

Frenada automática no disponible, por ejemplo, refrigeración de los discos de freno en marcha.

Pedal de freno utilizado de forma continua durante mucho tiempo, por ejemplo, en una larga cuesta abajo.

Caminos con curvas o pendientes.

Proceso de inicialización del sistema tras la desconexión de la batería.

- Sol o luces que incidan en el objetivo de la cámara frontal
- Condiciones meteorológicas adversas, como lluvia, niebla o nieve.
- Vehículo que circula por delante creando salpicaduras en el camino.

Tras un impacto o cuando los daños resultan visibles, el vehículo debe ser reparado por su Distribuidor Autorizado.

El rendimiento del sistema se puede ver afectado por:

- Control electrónico de estabilidad y control de tracción en curso.
- Voltaje de la batería del vehículo fuera de rango
- Luces reflectantes sobre camino mojado
- Vehículos muy cerca delante.
- Tractores, vehículos embarrados o vehículos con remolque.
- Caminos con curvas o pendientes condiciones escasas de iluminación
- Cambios de luz repentinos
- Modificaciones del vehículo, por ejemplo, neumáticos.
- Vehículo sobrecargado.

El conductor no debe sobrecargar ni el compartimento de carga ni el techo del vehículo.

Si un sensor está tapado, aparece un mensaje indicando que hay que limpiar los sensores.

Si el sistema se ve afectado temporalmente y no es necesaria ninguna acción del conductor, no aparece ningún mensaje.

Recomendamos desactivar el sistema en la personalización del vehículo en los casos siguientes:

- Al llevar un remolque o una caravana.
- Al transportar objetos largos en barras transversales o un portaequipajes.

- Cuando se remolca el vehículo.
- Cuando se realiza cualquier tarea de mantenimiento (por ejemplo, cambiar una rueda o realizar alguna tarea bajo el cofre...).
- Cuando el vehículo está equipado con cadenas para la nieve.
- Cuando se monte una rueda de repuesto más pequeña que las otras ruedas.
- Antes de utilizar un túnel de lavado automático.
- Antes de poner el vehículo en marcha en su Distribuidor Autorizado
- Parabrisas dañado o emborronado, con visión borrosa o cubierto de elementos extraños, por ejemplo, stickers.
- Defensa delantera dañada (o deformado en el pasado) o cubierta con elementos extraños, por ejemplo, calcomanías.
- Si la unidad de radar está fuera de su posición habitual como consecuencia de un impacto de la defensa delantera.
- Si las luces de freno no funcionan.

### Avería

Si el sistema se ha desactivado, se ilumina  en el módulo de instrumentos digital.

Si el sistema tiene una avería, se ilumina  en la pantalla del módulo de instrumentos digital, aparece un mensaje y se emite una señal acústica. Recorra a un taller. Si no

aparece ningún mensaje, detenga el vehículo y compruebe si los sensores o la cámara frontal están cubiertos.

Si el sistema no funciona correctamente o no está disponible, por ejemplo, durante la inicialización, se ilumina en el módulo de instrumentos digital. también puede iluminarse si el sistema de infoentretenimiento tiene algún problema.

Si y se encienden en el módulo de instrumentos digital después de apagar el motor y volver a arrancarlo, consulte a su Distribuidor Autorizado.

### Desactivación automática

La frenada de emergencia activa se desactiva automáticamente en los siguientes casos:

- Se detecta una rueda de repuesto de menor diámetro.
- Se detecta una avería en el interruptor del pedal de freno o en la luz de freno izquierda o derecha.
- Se detecta un fallo en el sistema de frenada de emergencia activa, en el sistema electrónico o en el sistema de frenos.
- Se detecta un choque grave, por ejemplo, con el despliegue de bolsas de aire.

## Protección peatonal delantera (si así está equipado)



### ¡ADVERTENCIA!

El uso de un soporte de matrícula en la defensa delantera puede afectar al correcto funcionamiento de la unidad de radar. Cuando utilice un soporte de matrícula, siga las marcas e indicaciones de la defensa delanteras.

La protección peatonal en la parte delantera puede ayudar a evitar o reducir el daño provocado por las colisiones de los extremos delanteros con los peatones cuando se conduzca hacia adelante.

El sistema utiliza la cámara delantera del parabrisas y, dependiendo de la configuración del vehículo, una unidad de radar de la defensa delantera para detectar un peatón situado justo delante, en la trayectoria.

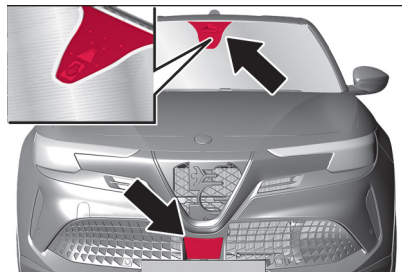

**NOTA:** Para obtener más información, consulte la sección "Recomendaciones sobre los sistemas

avanzados de asistencia al conductor (ADAS)" en la sección "Puesta en marcha y conducción".

La protección delantera de los peatones puede detectar y alertar a los peatones en marcha hacia delante a velocidades comprendidas entre 5 km/h y 82 km/h. Además, puede frenar automáticamente el vehículo.

Durante la conducción nocturna, las prestaciones del sistema están limitadas.

La desactivación del sistema solo puede realizarse desactivando la frenada de emergencia activa en la personalización del vehículo. La próxima vez que se conecte el encendido, se activará el sistema.



### ¡ADVERTENCIA!

El frenado delantero para peatones no emite una alerta ni frena automáticamente el vehículo, a menos que detecte a un peatón. El sistema puede no detectar a los peatones, incluidos los niños, cuando el peatón no está directamente delante, no es totalmente visible, no está de pie o cuando forma parte de un grupo.

### Alerta de peatones por la parte delantera

Cuando se acerca demasiado rápido a un peatón detectado, aparece un mensaje de advertencia en la pantalla del módulo de instrumentos digital. Proporciona una señal acústica.

El dispositivo Cruise Control o Cruise Control adaptativo se podría desactivar cuando se produzca la alerta de un peatón por delante.

## Limitaciones del sistema

En los siguientes casos, la protección de peatón de parte delantera podría no detectar a un peatón por delante o el funcionamiento del sensor estará limitado:

- Conducción en carreteras sinuosas o de montaña.
- Conducción en la oscuridad.
- Las condiciones atmosféricas limitan la visibilidad, como la presencia de niebla, lluvia o nieve.
- El sensor del parabrisas o la unidad de radar detrás de la defensa delantera están bloqueados con nieve, hielo, aguanieve, barro, suciedad u objetos extraños, como por ejemplo, calcomanías.
- Parabrisas dañado o emborronado, con visión borrosa o cubierto de elementos extraños, por ejemplo, calcomanías.
- Defensa delantera dañada (o deformada en el pasado) o cubierta con elementos extraños, por ejemplo, calcomanías.

## Cruzar el camino con otro vehículo

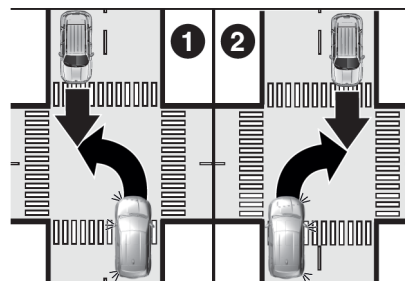

1 — Dirección a la izquierda

2 — Dirección a la derecha

El sistema puede detectar cuando el vehículo está girando y detecta otro vehículo, en el carril adyacente, que se aproxima desde la dirección opuesta si:

- Se activa el intermitente correspondiente.
- Cuando el vehículo está a punto de cruzarse en el camino de otro vehículo.
- La velocidad del vehículo propio oscila entre 8 y 23 km/h
- Un impacto en el lado del otro vehículo es probable

## Alerta de punto ciego (si así está equipado)

La alerta de punto ciego ayuda a evitar colisiones provocadas por cambios de carril al

detectar un objeto dentro de una zona específica de punto ciego.

Al detectar objetos que podrían no verse en los espejos retrovisores interiores y exteriores, el sistema muestra una alerta visual en cada retrovisor exterior.

La alerta de punto ciego utiliza algunos de los sensores del asistente de estacionamiento avanzado, que están situados en la defensa delantera y trasera a ambos lados del vehículo.



## ¡ADVERTENCIA!

Alerta de punto ciego es solo una asistencia a la conducción y no debe sustituir la vigilancia y la responsabilidad del conductor. Es solo una asistencia para cambiar de carril y no sustituye la visión del conductor. La alerta de punto ciego no detecta: vehículos fuera de las zonas ciegas laterales que puedan aproximarse rápidamente; peatones o animales; objetos inmóviles, por ejemplo, vehículos parados, farolas, señales de tráfico, etc. Si no presta la debida atención al cambiar de carril de circulación, puede provocar daños en el vehículo, lesiones o incluso la muerte. Compruebe siempre los espejos retrovisores y exteriores, mire por encima del hombro y utilice el intermitente antes de cambiar de carril de circulación.

**NOTA:** Para obtener más información, consulte la sección "Recomendaciones sobre los sistemas avanzados de asistencia al conductor (ADAS)"

## en la sección “Puesta en marcha y conducción”.

### Activación

Puede activar el sistema a través del menú de configuración del vehículo, en la pantalla del sistema Connect.

**NOTA: El sistema se desactiva automáticamente en caso de remolcado con un dispositivo de remolque autorizado por el fabricante.**

### Funcionamiento

Cuando el sistema detecta un vehículo en la zona de punto ciego lateral durante la marcha hacia delante, un LED se iluminará en el espejo retrovisor correspondiente:

- Fijo, inmediatamente cuando otro vehículo se encuentra en el ángulo muerto o cuando se aproxima por un carril de circulación contiguo.
- Destellante, después de 1 segundo aproximadamente cuando se usa el intermitente.

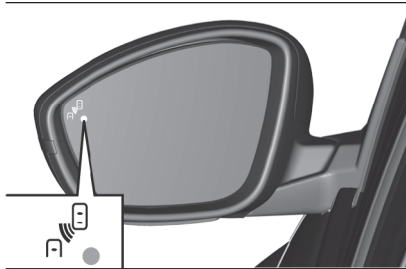

### Condiciones de funcionamiento

Para un funcionamiento correcto deben cumplirse las condiciones siguientes:

- Todos los vehículos se desplazan en la misma dirección y en carriles adyacentes.
- Dependiendo de la configuración, la velocidad de su vehículo se sitúa entre 12 o 33 y 140 km/h.
- Adelantar un vehículo con una diferencia de velocidad inferior a 12 km/h.
- Otro vehículo está adelantando con una diferencia de velocidad inferior a 30 km/h.
- El flujo de tráfico es normal.
- Conducir por un camino recto o ligeramente curvado.
- El vehículo no tira de un remolque.
- Los sensores no están cubiertos con barro, hielo o nieve.
- Las zonas de advertencia de los retrovisores de las puertas o las zonas de detección de la defensa delantera y trasera no están cubiertas con etiquetas adhesivas u otros objetos.

No se proporciona alerta en las siguientes situaciones:

- En presencia de objetos no móviles, por ejemplo, vehículos estacionados, barreras, farolas, señales.
- Con tráfico muy denso, cuando los vehí-

culos en movimiento se pueden confundir con un objeto inmóvil.

- Con vehículos en dirección opuesta al sentido de marcha.
- Conducir por un camino sinuoso o una curva pronunciada.
- Al adelantar o ser adelantado por un vehículo muy largo, como un camión o autobús, que se detecta al mismo tiempo en la parte trasera en el punto ciego y está presente en el campo de visión frontal del conductor.
- Al adelantar demasiado rápidamente.

### Desactivación

Puede desactivar el sistema a través del menú de configuración del vehículo, en el sistema Connect.

El estado del sistema permanece programado en la memoria al apagar el encendido.

El sistema se desactiva automáticamente al llevar un remolque conectado eléctricamente.

Debido a condiciones meteorológicas adversas, como lluvia intensa, se pueden producir detecciones falsas.

### Avería

En caso de avería, se ilumina  en el módulo de instrumentos digital, acompañado de un mensaje en la pantalla. Póngase en con-



tacto con su Distribuidor Autorizado para que revisen el sistema.

## Alerta del conductor (si así está equipado)

El sistema de alerta del conductor controla el tiempo de conducción y la vigilancia del conductor. El control de la vigilancia del conductor se basa en las variaciones de trayectoria del vehículo en comparación con las marcas de carril.

El sistema no puede sustituir la necesidad de vigilancia por parte del conductor. Se recomienda descansar tan pronto como se sienta cansado o al menos cada 2 horas. No conduzca cuando se sienta cansado.

**NOTA:** Para obtener más información, consulte la sección "Recomendaciones sobre los sistemas avanzados de asistencia al conductor (ADAS)" en el capítulo "Arranque y conducción".

### Activación / desactivación

Este sistema puede activarse o desactivarse en la personalización del vehículo a través del sistema Connect.

Si está desactivado, el sistema se enciende automáticamente al conectar el encendido.

**NOTA:** Según la versión, el sistema se reactiva automáticamente en el siguiente arranque del vehículo.

## Alerta de tiempo de conducción

El conductor recibe una notificación mediante un símbolo recordatorio emergente  en la pantalla del módulo de instrumentos digital simultáneamente con una alerta acústica si no se ha tomado un descanso tras 2 horas de conducción a una velocidad superior a 65 km/h.

La alerta se repite cada hora hasta que se detenga el vehículo, independientemente de la evolución de velocidad del vehículo.

El recuento de la alerta de tiempo de conducción se pone a cero cuando el encendido ha permanecido desconectado durante unos minutos.

## Driver Attention Alert (Alerta de fatiga del conductor, si así está equipado)

El sistema controla el nivel de vigilancia del conductor a velocidades superiores a 65 km/h. Una cámara situada en la parte superior del parabrisas detecta variaciones de trayectoria en comparación con las marcas de carril.

El sistema puede realizar un procedimiento de aprendizaje durante un máximo de 30 minutos tras el inicio de la vigilancia. Durante este periodo, se analiza el comportamiento individual del conductor al volante y no se emite ninguna alerta.

Si la trayectoria del vehículo sugiere determinado nivel de somnolencia o falta de

## SEGURIDAD

atención del conductor, el sistema activa el primer nivel de alerta. El conductor recibe un mensaje de notificación y suena una señal acústica.

Después de tres alertas de primer nivel, el sistema activa una nueva alerta con un mensaje, acompañado de una señal acústica más pronunciada.

Bajo determinadas condiciones de conducción, como al circular por carreteras en mal estado o con viento fuerte, etc., el sistema puede emitir alertas independientemente del nivel de vigilancia del conductor. La detección de somnolencia del conductor se reinicia en las siguientes situaciones:



- El contacto ha estado quitado durante unos minutos.
- La velocidad se mantiene por debajo de 65 km/h durante unos minutos.
- Se ha desabrochado el cinturón de seguridad del conductor y se ha abierto la puerta del conductor.

### Limitaciones del sistema

En las situaciones siguientes, es posible que el sistema no funcione correctamente o incluso que no funcione en absoluto:

- Visibilidad deficiente causada por una iluminación inadecuada del camino, nevada, lluvia torrencial, niebla densa, etc.
- Deslumbramiento causado por faros de los vehículos en sentido contrario de marcha, sol a baja altura, reflejos en el

camino, salida de un túnel, alternancia de sombra y luz, etc.

- ❑ No se detecta ninguna marca de carril o se detectan varias marcas de carril por obras.
- ❑ Vehículos muy cerca delante.
- ❑ Caminos con muchas curvas o caminos estrechos.
- ❑ La asistencia avanzada de mantenimiento de carril está activada.
- ❑ Cámara cubierta por nieve, hielo, aguanieve, barro, suciedad, o afectada por daños en el parabrisas u objetos extraños, por ejemplo, calcomanías,  puede aparecer en el módulo de instrumentos digital, acompañado de un mensaje.
- ❑ En caso de fallo del sistema, puede aparecer  en el módulo de instrumentos digital, acompañado de un mensaje y un timbre de advertencia.

### Sistema de detección de neumático desinflado



#### ¡ADVERTENCIA!

- ❑ La presencia del sistema de detección de neumático desinflado no permite al conductor descuidar las revisiones periódicas de la presión de los neumáticos, incluso de la rueda de repuesto, y su correcto mantenimiento. El sistema no se utiliza para señalar una posible avería de un neumático.



#### ¡ADVERTENCIA!

- ❑ 100) La presión de los neumáticos debe comprobarse con los neumáticos en reposo y fríos. Si por algún motivo tuviera que revisar la presión con los neumáticos calientes, no reduzca su presión aunque se indique que es superior al valor recomendado. Repita la inspección cuando los neumáticos estén fríos.
- ❑ El sistema de detección de neumático desinflado no puede indicar caídas repentinas de la presión de los neumáticos (por ejemplo, cuando un neumático revienta). En este caso, detenga el vehículo, frenando con precaución y evitando girar bruscamente.
- ❑ Los cambios de la temperatura exterior pueden hacer que cambie la presión de los neumáticos. El sistema podría indicar provisionalmente una presión insuficiente. En este caso, revise la presión de inflado con los neumáticos fríos y, si es necesario, inflelos a mayor presión.

El sistema de detección de neumático desinflado comprueba continuamente la velocidad de rotación de las cuatro ruedas y advierte sobre una condición de baja presión de los neumáticos una vez que el vehículo está en marcha.

Esto se consigue comparando la circunferencia de rodadura del neumático con los valores de referencia y otras señales.

Si un neumático pierde presión, el indicador de control  se ilumina y aparece un mensaje de advertencia en la pantalla del módulo de instrumentos digital.

En este caso, reduzca la velocidad, evite las curvas cerradas y las frenadas fuertes. Détegnase en la siguiente oportunidad segura y compruebe la presión de los neumáticos.

Después de ajustar la presión de los neumáticos, inicialice el sistema para apagar el testigo de control y vuelva a arrancar el sistema.

Si pérdida de presión sigue apareciendo, acuda a su Distribuidor Autorizado. El sistema no funciona cuando el ABS o el Control Electrónico de Estabilidad tienen un funcionamiento incorrecto o se utiliza una rueda de repuesto temporal.

Una vez montado el neumático, compruebe la presión de los neumáticos en frío e inicialice el sistema.

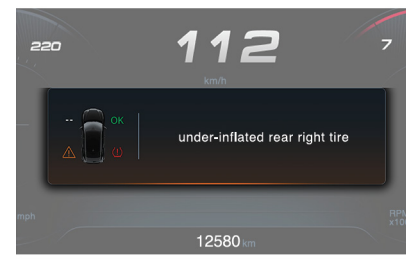

### Inicialización del sistema

Después de una corrección de presión de los



neumáticos o un cambio de rueda, es necesario inicializar el sistema para memorizar los nuevos valores de referencia de circunferencia:

- Asegúrese siempre de que los cuatro neumáticos tengan la presión correcta.
- Accione el freno de estacionamiento eléctrico.
- Inicialice el sistema mediante el sistema Connect ("Ajustes" > "Vehículo" > "Seguridad")
- La puesta a cero se confirma con una indicación emergente.

Tras la inicialización, el sistema se calibra automáticamente con las nuevas presiones durante la marcha. Después de una conducción más prolongada, el sistema adoptará y controlará nuevas presiones.

La detección de neumático desinflado señala al conductor una posible presión insuficiente si esta desciende por debajo del límite de advertencia por cualquier motivo.

Compruebe siempre la presión de los neumáticos con los neumáticos fríos.

El sistema no avisará de manera instantánea de una rueda pinchada o un desinflado rápido.

Esto se debe al tiempo de cálculo necesario.

Es necesario reinicializar el sistema cuando:

- Se haya cambiado la presión de los neu-

máticos.

- Haya cambiado la condición de carga.
- Se hayan rotado o cambiado las ruedas.
- La presión de los neumáticos se ve afectada por la disminución de la temperatura.
- Cuando se monta la rueda de galleta.

En estos casos, el sistema puede requerir un reinicio.

Si las señales persisten, póngase en contacto con su Distribuidor Autorizado.

## ALERTA DE SEGURIDAD DE LOS PEATONES

El sonido de la alerta de seguridad de los peatones se genera para advertir a los peatones de la presencia del vehículo. Está activo hasta 30 km/h.



### ¡ADVERTENCIA!

El sistema de señal acústica peatones es una ayuda a la conducción y no ha sido diseñado para evitar colisiones. El conductor nunca debe reducir su nivel de atención durante la marcha. La conducción es siempre responsabilidad del conductor, que debe tener en cuenta las condiciones del tráfico para conducir con total seguridad. El conductor debe mantener siempre una distancia de seguridad con el vehículo que le precede y con las personas y/o animales que se encuentren cerca del vehículo. El incumplimiento de lo descrito podría provocar un impacto o lesiones graves a las personas y/o animales que se encuentren cerca del vehículo.

Este sistema alerta a los peatones de que el vehículo se aproxima, cuando se circula en modo totalmente eléctrico.

El claxon para peatones funciona cuando el vehículo está en movimiento y a velocidades de hasta 30 km/h, en marcha adelante o marcha atrás.

Esta función no puede desactivarse.

## SISTEMAS DE PROTECCIÓN PARA LOS OCUPANTES

Algunos de los equipos de seguridad más importantes del vehículo comprenden los siguientes sistemas de protección:

- Cinturones de seguridad.
- Recordatorio del cinturón de seguridad.
- Cabeceras.
- Sistemas de protección para niños.
- Bolsas de aire frontales y laterales.

Lea la información que figura en las páginas siguientes con la máxima atención. Es de fundamental importancia que los sistemas de protección se utilicen de una forma correcta para garantizar el máximo nivel de seguridad posible para el conductor y los pasajeros.

Para la descripción del ajuste de la cabecera, consulte la sección “Cabeceras” del capítulo “Conozca su vehículo”.

## CINTURONES DE SEGURIDAD

El conductor es responsable de respetar, y de asegurarse de que todos los demás ocupantes del vehículo también respeten, las leyes locales vigentes en relación con el uso de los cinturones de seguridad.

Abroche siempre los cinturones de seguridad antes del arranque.

Al acelerar o frenar bruscamente el vehículo, los cinturones de seguridad se bloquean para sujetar a los ocupantes en la posición del asiento. Por lo tanto, se reduce considerablemente el riesgo de lesiones.

El enrollador puede bloquearse cuando el

vehículo está aparcado en una pendiente pronunciada: esto es perfectamente normal. Además, el mecanismo del enrollador bloquea el cinturón de seguridad si se tira bruscamente de él o en caso de frenadas repentinas, colisiones y curvas a gran velocidad.

Los cinturones de seguridad están diseñados para ser utilizados por una sola persona a la vez.

Compruebe periódicamente que todas las piezas del sistema de cinturones funcionan correctamente y no presentan daños ni suciedad.

Haga sustituir cualquier componente dañado. Después de un accidente, haga sustituir los cinturones de seguridad y los pretensores de los cinturones activados en su Distribuidor Autorizado.



### ¡ADVERTENCIA!

- Asegúrese de que las correas no estén dañadas por zapatos u objetos afilados o atrapados. Evite que entre suciedad en los enrolladores del cinturón de seguridad.
- Utilice la hebilla prevista para el cinturón de seguridad correspondiente al abrocharlo para garantizar su correcto funcionamiento.

Utilice los cinturones de seguridad traseros como se indica en la imagen.

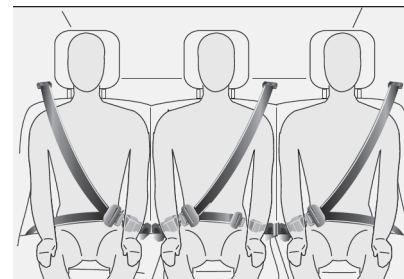

## Recordatorio de cinturón de seguridad

Cada asiento está equipado con un recordatorio del cinturón de seguridad, indicado por un indicador de control para el asiento respectivo en la consola del techo.

## Limitadores de fuerza de los cinturones

Este dispositivo reduce la fuerza sobre el cuerpo al desbloquear de forma gradual el cinturón de seguridad durante un impacto.

## Pretensor del cinturón



### ¡ADVERTENCIA!

- Una manipulación incorrecta (por ejemplo, quitar o poner los cinturones) puede disparar los pretensores de los cinturones.



## ¡ADVERTENCIA!

- ❑ El pretensor sólo puede utilizarse una vez. Póngase en contacto con su Distribuidor Autorizado para que se lo sustituyan una vez desplegado.
- ❑ Queda terminantemente prohibido desmontar o manipular de cualquier otro modo los componentes del pretensor y del cinturón de seguridad. Cualquier intervención en estos componentes debe ser realizada por personal cualificado y autorizado. Contacte siempre con su Distribuidor Autorizado.
- ❑ Para obtener la máxima seguridad, mantenga el respaldo en posición vertical, inclínese hacia atrás en él y asegúrese de que el cinturón de seguridad se ajusta perfectamente a su tórax y pelvis. Abroche siempre los cinturones de seguridad de los asientos delanteros y traseros. Viajar sin llevar puesto el cinturón de seguridad aumentará el riesgo de sufrir lesiones graves e incluso la muerte en caso de accidente.
- ❑ Si el cinturón de seguridad ha estado sometido a altos niveles de esfuerzo, por ejemplo después de un accidente, debe cambiarse por completo junto con los enganches, los tornillos de fijación de los enganches y el pretensor. De hecho, aunque no haya defectos visibles, la correa podría haber perdido sus propiedades de resistencia.

## ¡PRECAUCIÓN!

Las operaciones que provoquen impactos, vibración o calentamiento localizado (más de 100 °C durante un máximo de seis horas) en la zona alrededor del pretensor pueden causar daños o hacer que se despliegue. Póngase en contacto con su Distribuidor Autorizado si requiere una intervención en estos componentes.

El vehículo está equipado con pretensores laterales de los cinturones de seguridad delanteros y traseros, que los retraen varios centímetros en caso de impacto frontal fuerte. Esto garantiza la perfecta adherencia de los cinturones de seguridad al cuerpo de los ocupantes antes de que comience la acción de retención.

En caso de impactos frontales, traseros o laterales a partir de una determinada gravedad, se tensan los cinturones de seguridad delanteros y los cinturones de seguridad traseros exteriores.

Es evidente que los pretensores se han activado cuando el cinturón de seguridad se retrae hacia el enrollador.

El despliegue de los pretensores del cinturón de seguridad se indica mediante la iluminación continua del indicador de control .

Los pretensores de cinturón activados deben ser sustituidos por su Distribuidor. Los pretensores se activan solo una vez.

Durante la activación del pretensor puede

producirse una ligera descarga de humo que no es perjudicial y no entraña ningún riesgo de incendio.

El pretensor no requiere ningún mantenimiento ni lubricación: cualquier cambio en sus condiciones originales invalidará su eficacia.

Si, debido a acontecimientos naturales inusuales (inundaciones, temporales marítimos, etc.), el dispositivo se ha visto afectado por el agua y/o el barro, contacte a su Distribuidor Autorizado para que se lo sustituyan.

**ADVERTENCIA** Para obtener el mayor grado de protección de la acción del pretensor, lleve el cinturón de seguridad ajustado al torso y a la pelvis.

**ADVERTENCIA** No fije ni instale accesorios u otros objetos que puedan interferir en el funcionamiento de los pretensores del cinturón de seguridad. No realice ninguna modificación en los componentes del pretensor del cinturón de seguridad, ya que invalidará el permiso de circulación de su vehículo.

## **Cinturón de seguridad de tres puntos**

### ¡ADVERTENCIA!

Recuerde que, en caso de accidente, los pasajeros de los asientos traseros que no lleven puesto el cinturón de seguridad están expuestos a un riesgo muy grave y también representan un serio peligro para los ocupantes de los asientos delanteros.

## Abrochar



Extraiga el cinturón de seguridad del enrollador, guíelo por encima del cuerpo sin retorcerlo e inserte la lengüeta en el cierre. Asegúrese de que el cinturón de seguridad está bien sujeto al cuerpo durante la marcha.

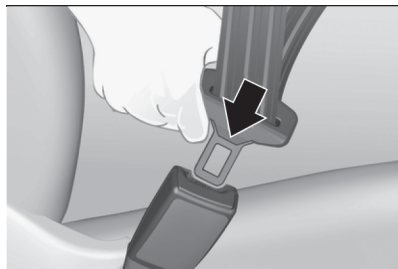

La ropa suelta o muy gruesa impide que el cinturón de seguridad se ajuste al cuerpo. No coloque ningún objeto, como un bolso o un teléfono móvil, entre el cinturón de seguridad y el cuerpo.



## ¡ADVERTENCIA!

Recuerde que, en caso de accidente, los pasajeros de los asientos traseros que no lleven puesto el cinturón de seguridad están expuestos a un riesgo muy grave y también representan un serio peligro para los ocupantes de los asientos delanteros.

## Desabrochar

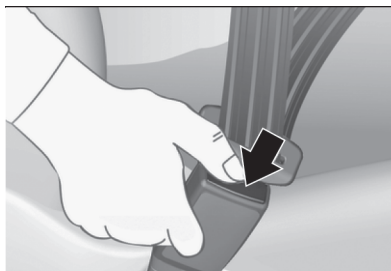

Para soltar el cinturón de seguridad, presione el botón de bloqueo.



## ¡ADVERTENCIA!

NUNCA presione el botón rojo durante la marcha.

## Advertencias generales para el uso de los cinturones de seguridad

Respete y asegúrese de que todos los demás ocupantes del vehículo cumplen las leyes locales vigentes sobre el uso del cinturón de seguridad.

Abroche siempre los cinturones de seguridad antes del arranque.

La correa del cinturón de seguridad no debe estar retorcida. La parte superior debe pasar por encima del hombro y cruzar el tórax en diagonal. La parte inferior debe adherirse a la pelvis, no al abdomen del ocupante. No utilice nunca dispositivos (clips, pinzas, etc.) que mantengan el cinturón de seguridad alejado de su cuerpo.



Cada cinturón de seguridad debe ser utilizado por una sola persona. Nunca viaje con un niño sentado en el regazo del pasajero y un solo cinturón de seguridad para protegerlos a ambos. En general, no coloque ningún objeto entre la persona y el cinturón de seguridad.

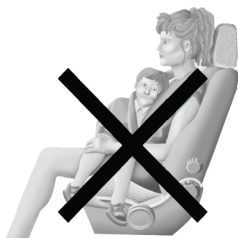

### Uso de los cinturones de seguridad durante el embarazo

Las mujeres embarazadas también deben llevar puesto el cinturón de seguridad: el riesgo de sufrir lesiones en caso de accidente se reduce para ellas y para el feto si llevan puesto el cinturón de seguridad.

Las mujeres embarazadas deben colocar la parte inferior del cinturón de seguridad muy abajo para que pase por encima de la pelvis y por debajo del abdomen. Mientras aumenta el embarazo, la conductora debe ajustar tanto el asiento como el volante para tener pleno control sobre el vehículo (los pedales y el volante deben ser fácilmente accesibles). Debe mantenerse el máximo espacio libre entre el abdomen y el volante.



### ¡ADVERTENCIA!

Recuerde que, en caso de accidente, los pasajeros de los asientos traseros que no lleven puesto el cinturón de seguridad están expuestos a un riesgo muy grave y también representan un serio peligro para los ocupantes de los asientos delanteros.

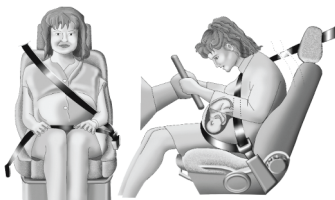

### Mantenimiento del cinturón de seguridad

Para mantener los cinturones de seguridad en condiciones eficientes, observe atentamente las siguientes advertencias:

- Utilice siempre el cinturón de seguridad bien estirado y nunca retorcido; asegúrese de que corre libremente y sin obstrucciones.
- Compruebe el funcionamiento del cinturón de seguridad de la siguiente manera: colóquese el cinturón de seguridad y tire de él con fuerza.

## SEGURIDAD

- Sustituya el cinturón de seguridad tras un accidente de cierta gravedad aunque no parezca estar dañado. Sustituya siempre el cinturón de seguridad si se desplegaron los pretensores.
- Evite que los enrolladores se mojen: Su correcto funcionamiento solo está garantizado si no entra agua en su interior.
- Sustituya el cinturón de seguridad cuando presente desgaste o cortes.

## RECORDATORIO DEL CINTURÓN DE SEGURIDAD (SEAT BELT REMINDER)



### ¡ADVERTENCIA!

- Antes del arranque, el conductor debe asegurarse de que los pasajeros estén utilizando correctamente los cinturones de seguridad y de que todos ellos estén bien abrochados. El cinturón de seguridad debe estar abrochando siempre que esté sentado en el vehículo, incluso en los trayectos cortos. No invierte los enganches de los cinturones de seguridad, ya que de lo contrario no cumplirán adecuadamente su función. Para garantizar el funcionamiento adecuado de los enganches de los cinturones, asegúrese de que no haya cuerpos extraños (por ejemplo, monedas) antes de abrocharlos. Antes y después de su uso, asegúrese de que el cinturón de seguridad esté correctamente recogido. Después de abatir o desplazar un asiento o la banqueta trasera, asegúrese de que el cinturón de seguridad quede correctamente colocado y recogido.



### ¡ADVERTENCIA!

- La parte inferior de la correa debe colocarse lo más bajo posible sobre la pelvis. La parte alta debe pasar por el hueco del hombro. Es posición que el ajuste del cinturón de seguridad en la parte delantera requiera el ajuste de la altura del asiento. Para que sea eficaz, el cinturón de seguridad debe: estar ajustado lo más cerca posible del cuerpo; tirar de él hacia delante con un movimiento suave, comprobando que no esté retorcido; utilizarse únicamente para sujetar a una persona; no mostrar signos de desgarro o deshilachado; no cambiarlo ni modificarlo, para evitar que afecte a su rendimiento.
- Utilice una silla para niños adecuada si el pasajero tiene menos de 12 años o mide menos de un 1,5 metros. Nunca utilice el mismo cinturón de seguridad para sujetar a más de un niño. Nunca lleve a un niño sentado en sus rodillas. Para más información sobre los asientos para niños, consulte la sección "Sistemas de protección para niños".



### ¡ADVERTENCIA!

- De acuerdo con la normativa de seguridad vigente, para cualquier intervención en los cinturones de seguridad de su vehículo, contacte a su Distribuidor Autorizado, que dispone de los conocimientos y el equipo necesarios. Los cinturones de seguridad deben someterse a revisiones periódicas en su Distribuidor Autorizado, sobre todo si las correas presentan signos de deterioro. Limpie las correas de los cinturones de seguridad con agua jabonosa o con un producto de limpieza textil, de venta en su Distribuidor Autorizado.

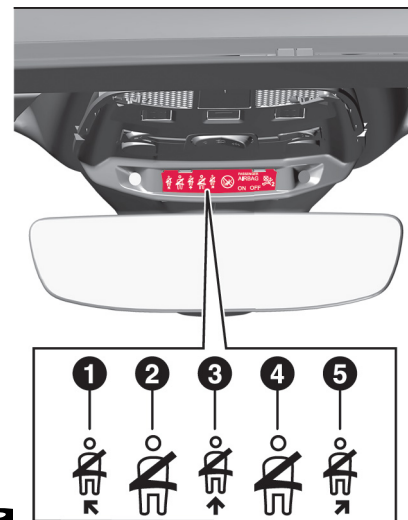



- (1) Testigo de alerta de cinturón de seguridad trasero izquierdo
- (2) Testigo de alerta de cinturón de seguridad delantero izquierdo
- (3) Testigo de alerta de cinturón de seguridad trasero central
- (4) Testigo de alerta de cinturón de seguridad delantero derecho
- (5) Testigo de alerta de cinturón de seguridad trasero derecho

### Testigo de alerta de no abrochado o desabrochado

Se enciende en rojo tanto en el módulo de instrumentos digital como en la pantalla de testigos de alerta de los cinturones, una vez que el sistema detecta que un cinturón de seguridad no está abrochado o se ha desabrochado.

### Alerta de cinturón de seguridad delantero no abrochado

Al encender el vehículo, si el conductor o el pasajero delantero no se han abrochado el cinturón de seguridad, se enciende en rojo el testigo de alerta correspondiente (2 o 4).

A una velocidad superior a 20 km/h, el testigo de alerta parpadea en rojo, acompañado de una señal acústica durante unos 2 minu-

tos. Una vez transcurrido este tiempo, el testigo de alerta se queda fijo en rojo hasta que se abrocha el cinturón de seguridad.

### Alerta de cinturones de seguridad traseros no abrochados

Al encender el vehículo, si uno de los pasajeros traseros no se ha abrochado el cinturón de seguridad, el testigo correspondiente (1, 3 o 5) se enciende en rojo durante 1 minuto.

### Alerta de cinturón de seguridad desabrochado

Una vez encendida la ignición, si el conductor o un pasajero se desabrochan el cinturón de seguridad, se enciende en rojo el testigo de alerta correspondiente (1, 2, 3, 4 o 5).

A una velocidad superior a 20 km/h, el testigo de alerta parpadea, acompañado de una señal acústica durante unos 2 minutos. Una vez transcurrido este tiempo, el testigo de alerta permanece encendido hasta que se vuelve a abrochar el cinturón de seguridad.

### Cinturón de seguridad abrochado

Con el vehículo encendido, si el conductor o un pasajero se abrochan el cinturón de seguridad, el testigo de alerta correspondiente (1, 2, 3, 4 o 5) se enciende en verde en la pantalla.

### Asiento desocupado

Con el vehículo encendido, si se detecta que uno de los asientos delanteros o traseros del pasajero está desocupado, el testigo de alerta correspondiente (2, 3, 4 o 5) se enciende en gris en la pantalla.

Cuando dejan de haber alertas de cinturones no abrochados o desabrochados, los testigos de alerta verdes o grises permanecen encendidos durante unos 30 segundos, apagándose después.

## PROTECCIÓN PARA NIÑOS

### Sistemas de protección para niños



#### ¡ADVERTENCIA!

- La instalación incorrecta de una silla para niños en un vehículo puede poner en peligro la seguridad del niño en caso de accidente. Respete estrictamente las instrucciones de montaje indicadas en el manual de usuario que se entrega con la silla para niños.

**¡ADVERTENCIA!**

- ❑ PELIGRO GRAVE Cuando haya una bolsa de aire frontal del lado pasajero instalado y activado, no monte sistemas de protección para niños en sentido contrario al de marcha en el asiento del lado pasajero. El despliegue del airbag en un impacto podría causar lesiones mortales al niño, con independencia de la gravedad del impacto. Se recomienda llevar siempre a los niños en un sistema de protección para niños en los asientos traseros, que es la posición más protegida en caso de impacto.
- ❑ Hay un símbolo en la etiqueta de la visera que ilustra la necesidad de desactivar el airbag si se instala una silla para niños en sentido contrario al de marcha. Respete siempre las instrucciones de la visera parasol del lado del pasajero (consulte el capítulo "Bolsas de aire").
- ❑ Si es necesario llevar a un niño en el asiento delantero del pasajero en un sistema de protección para niños en sentido contrario al de marcha, la bolsa de aire frontal y lateral del lado pasajero deben desactivarse mediante el interruptor de llave situado en el compartimento portaobjetos, verificando su desactivación mediante la comprobación del encendido del LED  OFF en el panel situado en el techo. Desplace el asiento del pasajero lo más atrás posible para evitar el contacto entre la silla para niños y el tablero.

**¡ADVERTENCIA!**

- ❑ No mueva el asiento delantero o trasero si hay un niño sentado en él o en el sistema de protección para niños específico.

Para una protección óptima en caso de impacto, todos los ocupantes deben estar sentados y llevar sistemas de sujeción adecuados, incluidos los recién nacidos y otros niños. Esta prescripción es obligatoria en todos los países de la Unión Europea.

Los niños de estatura inferior a 1,50 metros y hasta 12 años deben ir protegidos con sistemas de sujeción adecuados y sentados en los asientos traseros.

Según las estadísticas de colisiones, los niños están más seguros cuando van

correctamente sujetos en los asientos traseros que en los delanteros.

En comparación con un adulto, la cabeza de un niño es más grande y pesada en proporción a su cuerpo y las estructuras musculares y óseas del niño no están completamente desarrolladas.

Por lo tanto, es necesario utilizar sistemas de sujeción correctos, distintos de los cinturones de seguridad para adultos, para reducir al máximo el riesgo de lesiones en caso de accidente, frenazo o maniobra brusca.

La elección del sistema de protección para niños más adecuado depende del peso y el tamaño del niño. Existen varios tipos de sis-

temas de protección para niños, que pueden fijarse al vehículo mediante los cinturones de seguridad o con los anclajes ISOFIX/i-Size.

Los niños deben estar sentados de forma segura y cómoda. En función de las características de los sistemas de protección para niños utilizados, se aconseja mantener a los niños en sillas de coche orientadas en sentido contrario al de marcha durante el mayor tiempo posible (al menos hasta los 3-4 años), ya que es la posición más protegida en caso de impacto.

Se recomienda elegir siempre el sistema de sujeción más adecuado para el niño; por este motivo, consulte siempre el Manual del Propietario suministrado con el sistema de protección para niños, para asegurarse de que es del tipo adecuado para los niños a los que va destinado.

Le recomendamos un sistema de protección para niños que también esté adaptado específicamente al vehículo. Para más información, acuda a su Distribuidor Autorizado.

En caso de interferencia del sistema de protección para niños con la cabecera del asiento del vehículo, ajuste o retire la cabecera correspondiente.

Cuando utilice un sistema de protección para niños, preste atención a las siguientes instrucciones de uso y montaje, así como a las instrucciones suministradas con el sistema de protección. Asegúrese de que los asientos delanteros no interfieran con el sistema de protección para niños utilizado.



Siempre deben cumplirse las normas locales o nacionales. En algunas localidades está prohibido el uso de sistemas de retención infantil en determinadas plazas de asiento.

Conduzca siempre con el asiento del conductor debidamente ajustado.

Los sistemas de protección para niños se pueden fijar con:

- Cinturón de seguridad de tres puntos
- Sujeciones ISOFIX
- Anclaje superior

### Cinturón de seguridad de tres puntos

Los sistemas de protección para niños se pueden fijar utilizando un cinturón de seguridad de tres puntos. Después de abrochar el cinturón de seguridad del sistema de protección para niños, es necesario tensar el cinturón de seguridad.

### Sujeciones ISOFIX



#### ¡ADVERTENCIA!

- Asegúrese siempre de que la parte del cinturón de seguridad colocado en bandolera no pase por debajo de los brazos o por detrás de la espalda del niño. En caso de accidente, el cinturón de seguridad no podrá sujetar al niño, con el consiguiente riesgo de lesiones, incluso mortales. Por lo tanto, el niño debe llevar siempre puesto correctamente el cinturón de seguridad.



#### ¡ADVERTENCIA!

- Nunca utilice el mismo anclaje inferior para fijar más de un sistema de protección para niños.
- Si la silla de coche ISOFIX Universal no se fija a los tres anclajes, no podrá proteger al niño correctamente. Si se produce un accidente, el niño podría resultar grave o mortalmente herido.
- Instale el sistema de protección para niños cuando el vehículo esté parado. El sistema de protección para niños estará correctamente fijado a los soportes cuando oiga el "clic". Siga las instrucciones para el montaje, desmontaje y colocación que suministre el fabricante con el sistema de protección para niños.

Este sistema impide que la silla para niños se vuelque hacia adelante en caso de impacto frontal.

El sistema de fijación ISOFIX proporciona un montaje fiable, rápido y seguro de la silla para niños en el vehículo.

Fije los sistemas de protección para niños ISOFIX homologados para el vehículo a los soportes ISOFIX. Las posiciones específicas del vehículo para los sistemas de protección para niños ISOFIX están marcadas en la tabla ISOFIX.

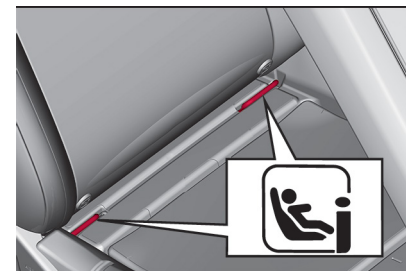

**Sistemas de protección para niños ISOFIX para el asiento del lado pasajero (si así está equipado).**

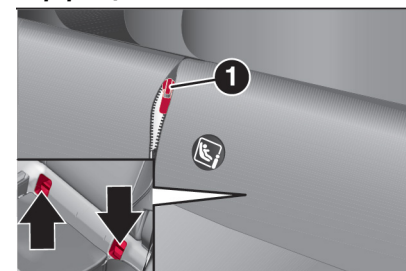

Abra la cremallera (1) de los asientos traseros exteriores para acceder a los sistemas de protección para niños ISOFIX de los asientos traseros.

Cuando fije sistemas de protección para niños ISOFIX en asientos de pasajeros ajustables, como el asiento del lado pasajero (si se suministra el sistema de protección para niños ISOFIX), incline primero el respaldo hacia atrás tanto como sea necesario para poder acceder a los soportes ISOFIX.

Una vez anclado correctamente el sistema de protección para niños con ISOFIX, vuelva a disponer el respaldo hacia delante.



### ¡ADVERTENCIA!

Al instalar una silla para niños ISOFIX en la plaza trasera izquierda de la banqueta, aparte el cinturón de seguridad trasero central hacia el centro del vehículo antes de fijar la silla, para evitar que la silla obstaculice el funcionamiento del cinturón de seguridad.

Un sistema de protección para niños i-Size es un sistema de protección para niños universal mejorado de acuerdo con el reglamento UN N.º 129.

Todos los sistemas de protección para niños i-Size se pueden utilizar en cualquier vehículo adecuado para i-Size, tabla i-Size.

Se debe utilizar un anclaje Top-tether o una pata de soporte además de los soportes ISOFIX al instalar un sistema de protección para niños en el sentido de la marcha o en sentido contrario al de marcha.

La figura a continuación muestra un ejemplo de sistema de protección para niños ISOFIX Universal para el grupo de peso 1.



### ¡ADVERTENCIA!

La figura a continuación es indicativa y solo sirve para el montaje. Coloque el sistema de protección para niños siguiendo las instrucciones, que deben estar incluidas.

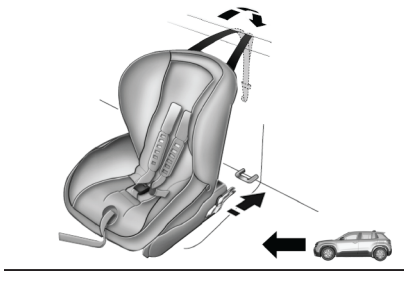

Cuando se utiliza un sistema de protección para niños ISOFIX Universal, solo pueden utilizarse sistemas de protección para niños homologados según el estándar "ISOFIX Universal" o ECE R129 "i-Size Universal" (consulte la figura anterior).

Los demás grupos de masa están cubiertos

por sistemas de protección para niños ISO-FIX específicos, que solo pueden utilizarse si han sido probados específicamente para este vehículo (consulte la lista de vehículos provistos del sistema de protección para niños).

## Sistema de protección para niños i-Size

Estos sistemas de protección para niños, contruidos y homologados según la norma i-Size (ECE R129), garantizan mejores condiciones de seguridad para llevar niños a bordo de un vehículo:

- El niño debe ser transportado en sentido contrario al de marcha hasta los 15 meses.
- La protección del sistema para niños aumenta en caso de impacto lateral.
- Se promueve el uso del sistema ISOFIX para evitar una instalación defectuosa del sistema de protección para niños.
- Aumenta la eficacia en la elección del sistema de protección para niños, que ya no se hace en función del peso sino de la altura del niño.
- La compatibilidad entre los asientos del vehículo y los sistemas de protección para niños es mejor: los sistemas de protección para niños i-Size pueden considerarse como "Super ISOFIX"; esto significa que pueden instalarse perfectamente en asientos homologados i-Size,



pero también en asientos homologados ISOFIX (ECE R44).

Las sillas para niños i-Size llevan dos cierres que se enganchan a las dos anillas. Estas sillas para niños i-Size también disponen de:

- Una correa superior que se sujeta a la anilla (si así está equipado).
- O bien un pie de apoyo que se asienta sobre el piso del vehículo y que es compatible con el asiento i-Size homologado.

Su función es impedir que la silla para niños vuelque hacia delante en caso de impacto.

**NOTA: Los asientos a continuación están equipados con fijaciones ISOFIX homologadas (si así está equipado):**

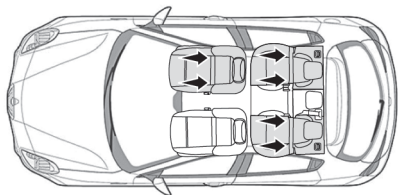
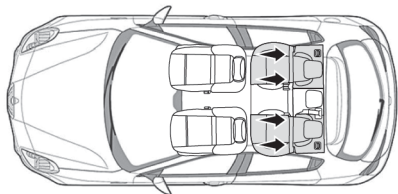

### Anclajes superiores

Los anclajes superiores en asiento delantero y/o traseros (si así está equipado) están marcados con el símbolo  de silla de coche para niños.

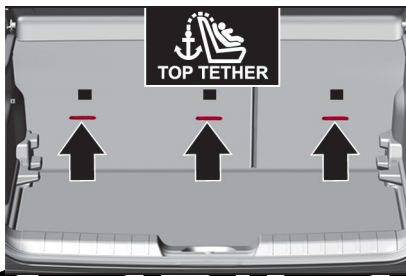
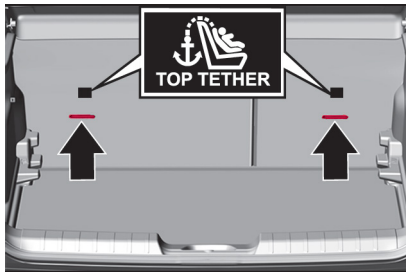

## SEGURIDAD

Además de los soportes ISOFIX, fije la correa del anclaje superior a los anclajes superiores.

Las posiciones de la categoría universal para los sistemas de protección para niños ISOFIX están marcadas mediante "IUF" en la tabla.

Para fijar la silla para niños a la CORREA ALTA:

- Retire la cabecera y guárdela antes de instalar la silla para niños en este asiento (colóquelo de nuevo cuando retire la silla para niños).
- Pase la correa de la silla para niños por detrás del respaldo del asiento, centrándola entre los orificios para las varillas de la cabecera.
- Fije el gancho de la correa superior a la anilla (si así está equipado)
- Tense la correa superior.

### Instalación del clip de fijación

El encaje correcto del clip de sujeción del sistema de retención infantil (1) se consigue presionando el muelle de retención (2) y pasándolo por la abertura del accesorio de anclaje (3) como se muestra en la ilustración.

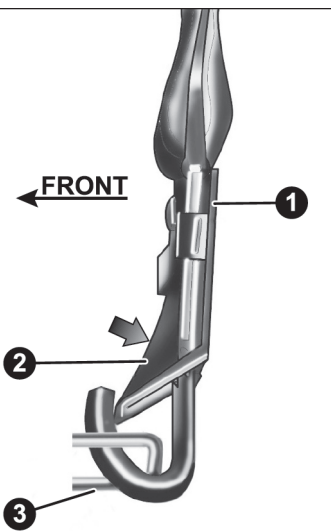

En Europa, las características de los sistemas de protección para niños se rigen por el reglamento ECE-R44, que los divide en cinco grupos de peso y, desde 2015, por el reglamento ECE R-129, que establece que las sillas para niños se eligen en función de la altura del niño.

El reglamento ECE R-129 define las características de los nuevos sistemas de protección para niños i-Size (véase el apartado "Idoneidad de los asientos de pasajeros para el uso de sistemas de protección para niños i-Size").



Grupo	Edad	Rangos de peso	Rangos de altura	Clase de tamaño/ Fijación
Grupo 0	Indicativamente hasta 9 meses	Hasta 10 kg de peso	Aproximadamente 45 - 75 cm	ISO/L1
				ISO/L2
				ISO/R1
Grupo 0+	Indicativamente hasta 2 años	Hasta 13 kg de peso	Aproximadamente 45 - 85 cm	ISO/R1
				ISO/R2
				ISO/R3
Grupo 1	Indicativamente de 8 meses a 4 años	9 - 18 kg	Aproximadamente 60 - 105 cm	ISO/R2
				ISO/R3
				ISO/F2
				ISO/F2X
Grupo 2	Indicativamente de 3 a 7 años	15 - 25 kg	Aproximadamente 100 - 135 cm	ISO/F3
				ISO/B2
Grupo 3	Indicativamente de 6 a 12 años	22 - 36 kg	Aproximadamente 125 - 150 cm	ISO/B3
				ISO/B2

Todos los dispositivos de sujeción deben llevar los datos de homologación, junto con la marca de control, en una etiqueta fijada al sistema de protección para niños que nunca debe retirarse.

Las restricciones recogidas en la tabla hacen referencia a un cuerpo de prueba, que representa la envolvente máxima de todos los sistemas de retención infantil existentes.

La línea de accesorios MOPAR® puede incluir sistemas de protección para niños para cada grupo de peso. Se recomiendan estos dispositivos, ya que han sido diseñados específicamente para vehículos Stellantis.



### ¡ADVERTENCIA!

Para una correcta instalación en el vehículo, algunos sistemas universales de protección para niños requieren un accesorio (base) que el fabricante del sistema de sujeción vende por separado. Por consiguiente, el fabricante recomienda confirmar con el vendedor si el sistema de protección para niños deseado puede instalarse en el vehículo, antes de comprar la silla.

## Instalación de un sistema de protección para niños con cinturones de seguridad



### ¡ADVERTENCIA!

- Una instalación incorrecta del sistema de protección para niños puede dar lugar a un sistema de protección ineficaz. En caso de accidente, el sistema de protección para niños puede soltarse y el niño puede resultar herido, incluso mortalmente. Cuando instale un sistema de sujeción para recién nacidos o niños, siga estrictamente las instrucciones proporcionadas por el fabricante.
- Cuando no se utilice el sistema de protección para niños, asegúrelo con el cinturón de seguridad o con los anclajes ISOFIX, o retírelo del vehículo. No lo deje sin asegurar dentro del habitáculo. De este modo, en caso de frenadas bruscas o accidente, no causará lesiones a los ocupantes.
- Después de instalar un sistema de protección para niños en el vehículo, no mueva el asiento hacia delante o hacia atrás, ya que podría aflojar las sujeciones. Retire el sistema de protección para niños cuando ajuste la posición del asiento. Vuelva a instalar el sistema de protección para niños una vez que haya ajustado el asiento.

Los sistemas universales de protección para niños instalados únicamente con los cinturones de seguridad están homologados según la norma ECE R44 o R129 y se dividen en varios grupos de peso.



### ¡ADVERTENCIA!

- Las cifras son indicativas y se facilitan únicamente a efectos de montaje. Coloque el sistema de protección para niños siguiendo las instrucciones, que deben estar incluidas.
- Tras un accidente de cierta importancia, se recomienda sustituir tanto el sistema de protección para niños como el cinturón de seguridad al que estaba unido.

### Grupo 0 y 0+

Los bebés de hasta 13 kg deben transportarse con un sistema de protección para niños orientado en sentido contrario al de marcha del tipo que se muestra en la imagen a continuación, que, sujetando la cabeza, no provoque tensiones en el cuello en caso de desaceleraciones bruscas.

El sistema de protección para niños se sujeta con los cinturones de seguridad del vehículo, como se muestra en la figura a continuación y debe sujetar al niño a su vez con sus propios cinturones.

0-13 kg



### Grupo 1

Los niños que pesen entre 9 y 18 kg pueden ser transportados en sistemas de protección para niños orientados en el sentido de marcha.

9-18 kg



### Grupo 2

Los niños de 15 a 25 kg pueden utilizar los cinturones de seguridad del vehículo directamente.

En este caso, el sistema de protección para niños se utiliza para colocar al niño correc-



tamente con respecto a los cinturones de seguridad, de modo que la sección diagonal del cinturón de seguridad cruce el pecho del niño y no el cuello, y la parte inferior quede ajustada a la pelvis y no al abdomen.

**15-25 kg**

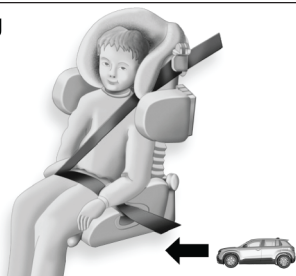

**Grupo 3**

Para los niños de entre 22 kg y 36 kg, existen elevadores que permiten utilizar correctamente el cinturón de seguridad. La figura a continuación muestra la posición correcta del niño en el asiento trasero.

Los niños de más de 1,50 m de estatura pueden llevar el cinturón de seguridad como los adultos.

**22-36 kg**



## Selección del sistema adecuado

Los asientos traseros son el lugar más adecuado para fijar un sistema de protección para niños.

Siempre que sea posible, los niños deberían viajar mirando hacia atrás en el vehículo. Así se garantiza que la columna vertebral del niño, que aún es muy débil, sufra menos tensión en caso de accidente. No utilice el sistema de retención infantil orientado hacia delante cuando el peso del niño sea inferior a 13 kg y el niño tenga menos de 15 meses.

Son apropiados los sistemas de protección para niños que cumplen con regulaciones UNECE válidas. Compruebe la obligatoriedad del uso de sistemas de protección para niños según las leyes y los reglamentos locales.

Se recomiendan los siguientes sistemas de protección para niños para las siguientes clases de peso:

- Grupo 0, 0+: Peg Perego Primo Viaggio i-Size. Para instalar en dirección opuesta al sentido de marcha con el uso obligatorio de la sub-base i-Size.
- Grupo I: Peg Perego FF105. Para instalar en el vehículo absolutamente junto con la sub-base Peg Perego, I-size.
- Grupo II, III: Britax Römer KidFix i-Size. Para instalar con ISOFIX. Se recomienda el uso de SecureGuard para un guiado óptimo del cinturón de seguridad ventral.

## SEGURIDAD

- Elevador de silla para niños del Grupo III: Elevador Peg Perego 2-3 Shuttle. Para niños de 22 Kg a 36 kg

Asegúrese de que el sistema de protección para niños que se va a montar sea compatible con el tipo de vehículo.

Silla para niños en la parte delantera: Ajuste el asiento del lado pasajero en sus posiciones máximas de altura y retroceso, con el respaldo en vertical.

Silla para niños en la parte trasera: Desplace el asiento delantero hacia delante y disponga el respaldo en posición vertical de modo que ni las piernas del niño, en caso de que viaje en una silla para niños "en el sentido de marcha", ni la propia silla para niños, en caso de que lo haga "en el sentido contrario al de marcha", toquen el asiento delantero del vehículo.

En caso de interferencia del sistema de protección para niños con la cabecera del asiento del vehículo, ajuste o retire la cabecera correspondiente.

Por favor, siga las instrucciones de montaje del fabricante del sistema de protección para niños.

En el caso de los sistemas de protección para niños semi-universales o específicos del vehículo (con ISOFIX o cinturón de seguridad); consulte la lista de vehículos del manual de usuario del sistema de protección para niños.

Asegúrese de que el lugar de montaje del sistema de protección para niños en el vehículo sea el correcto; consulte la siguiente tabla.

Los niños deben entrar y salir del vehículo siempre por el lado opuesto al del tráfico.

Cuando no se use el sistema de protección para niños, asegúrelo con un cinturón de seguridad o desmóntelo del vehículo.



### ¡ADVERTENCIA!

No pegue nada en los sistemas de protección para niños ni los cubra con otros materiales. Un sistema de protección para niños que haya sido sometido a esfuerzos en un accidente debe ser sustituido.

## Silla para niños en la parte trasera

En el sentido de la marcha o en sentido contrario al de marcha



- Mueva el asiento delantero del vehículo y sitúe los respaldos en posición verti-

cal para que las piernas del niño en la silla para niños situada en el sentido de la marcha o de espaldas a esta no estén en contacto con el asiento delantero del vehículo.

- Compruebe que el respaldo de la silla para niños situada en el sentido de la marcha está lo más cerca posible al respaldo del asiento trasero del vehículo (idealmente debería estar en contacto con este).

## Plaza trasera central



### ¡ADVERTENCIA!

En la plaza trasera central no deben instalarse sillas para niños con soportes de fijación.

## Silla para niños en la parte delantera



Ajuste el asiento del lado pasajero en sus posiciones máximas de altura y retroceso, con el respaldo en vertical.

## En el sentido de la marcha



### ¡ADVERTENCIA!

La bolsa de aire frontal del lado pasajero debe dejarse activado.

## En sentido contrario al de marcha (para las versiones/mercados en que se incluye)



### ¡ADVERTENCIA!

- Para garantizar la seguridad del niño, se DEBE desactivar la bolsa de aire frontal del lado pasajero (si así está equipado), cuando se instala una silla para niños en el "sentido contrario al de marcha" en el asiento del lado pasajero. De lo contrario se corre el riesgo de que el niño tenga lesiones graves o fallezca en caso de despliegue de la bolsa de aire.

**¡ADVERTENCIA!**

- ❑ Vehículos no equipados con un control de desactivación/reactivación La instalación de una silla para niños "orientada en sentido contrario al de marcha" en el asiento del lado pasajero está estrictamente prohibido: ¡riesgo de muerte o de lesiones graves en caso de despliegue de la bolsa de aire.
- ❑ Los anclajes de la sujeción para niños están diseñados para soportar solamente las cargas impuestas por sujeciones para niños correctamente instaladas. No deben utilizarse bajo ninguna circunstancia para los cinturones de seguridad de los asientos de adultos, para arneses, ni para conectar cualquier otro artículo o equipo al vehículo.

**Instalación de sillas para niños universales, ISOFIX e i-SIZE**

De conformidad con el reglamento europeo, en esta tabla se indican las diferentes opciones para instalar sillas para niños mediante

el cinturón de seguridad y homologadas universalmente (a) así como las sillas para niños ISOFIX e i-Size de mayor tamaño para las

plazas provistas con puntos de anclaje ISO-FIX en el vehículo.





	Números de plaza				
	Asientos delanteros (d)				
Dirección a la izquierda	1	2		3	
Dirección a la derecha	3	2		1	
Bolsa de aire frontal del lado pasajero		Desactivado "OFF" (c)	Activado "ON" (d)	Desactivado "OFF" (c)	Activado "ON" (d)
Plaza compatible con silla para niños universal (a). En sentido contrario al de marcha	no	no aplicable	no aplicable	si	no
Plaza compatible con silla para niños universal (a). En el sentido de la marcha	no	no aplicable	no aplicable	no	si (x)
Plaza compatible con silla para niños i-Size. En sentido contrario al de marcha	no	no aplicable	no aplicable	si (t)	no
Plaza compatible con silla para niños i-Size. En el sentido de la marcha	no	no aplicable	no aplicable	no	si (x)(t)
Plaza equipada con gancho TOP TETHER	no	no aplicable		si (t)	
Silla para niños tipo "capazo" (L1 L2)	no	no aplicable		no	
Silla para niños ISOFIX en sentido contrario al de marcha (R1 R2 R3)	no	no	no aplicable	R3(g)(h,t)	no
Silla para niños ISOFIX en el sentido de la marcha (F2 F2X F3)	no	no	no aplicable	no aplicable	no
Elevador de silla para niños (B2/B3)	no	no aplicable	no aplicable	no	B3 (x)



	Números de plaza					
	Asientos traseros (b) fila 2			Asientos traseros (b) fila 3		
	Dirección a la izquierda	4	5	6	7	8
Dirección a la derecha	4	5	9	7	8	9
Plaza compatible con silla para niños universal (a). En sentido contrario al de marcha	si	no	si	no aplicable	no aplicable	no aplicable
Plaza compatible con silla para niños i-Size. En sentido contrario al de marcha	si	no	si	no aplicable	no aplicable	no aplicable
Plaza compatible con silla para niños i-Size. En el sentido de la marcha	si	no	si	no aplicable	no aplicable	no aplicable
Plaza equipada con gancho TOP TETHER	si	no	si	no aplicable	no aplicable	no aplicable
Silla para niños tipo "capazo" (L1 L2)	no	no	no	no aplicable	no aplicable	no aplicable
Silla para niños ISOFIX en sentido contrario al de marcha (R1 R2 R3)	R3 (h, j)	no (q)	R3 (h, j)	no aplicable	no aplicable	no aplicable
Silla para niños ISOFIX en el sentido de la marcha (F2 F2X F3)	F3 (h, j)	no (q)	F3 (h, j)	no aplicable	no aplicable	no aplicable
Elevador de silla para niños (B2/B3)	B3 (h)	no (q)	B3 (h)	no aplicable	no aplicable	no aplicable

**Reglas:**

- Una plaza compatible con i-Size también es compatible con R1, R2, F2X, F2 y B2.
- Una plaza compatible con R3 también es compatible con R1 y R2.
- Una plaza compatible con R2 también es compatible con R1.

- Una plaza compatible con F3 también es compatible con F2X y F2.
- Una plaza compatible con B3 también es compatible con B2.

(a) Silla para niños universal: silla para niños que se puede instalar en todos los vehículos mediante el cinturón de seguridad.

(b) Según versión, consulte la legislación vigente en su país antes de instalar un niño en esta plaza.

(c) Para instalar una silla para niños en sentido contrario al de marcha en esta plaza, el airbag frontal del lado pasajero debe estar desactivado ("OFF") (si así está equipado).

(d) Con la bolsa de aire frontal del lado pasajero activado ("ON"), solo se autoriza el uso de una silla para niños en el sentido de marcha en esta plaza - (si así está equipado).

(g) = el asiento del vehículo debe disponerse en su posición longitudinal más retrasada.

(q) = asientos no equipados con fijaciones ISOFIX homologadas.

(x) = con el sistema de protección para niños orientado en el sentido de marcha, el asiento no debe colocarse más adelante que el punto medio longitudinal.

(t) = solo válido para los asientos equipados con anclajes ISOFIX

(h) = tal vez sea necesario, desmontar el reposacabezas para instalar correctamente el sistema de protección para niños.

(j) = tal vez sea necesario, desplazar los asientos delanteros para instalar correctamente el sistema de protección para niños.

### Sistemas de protección para niños recomendados para su vehículo

Si así está disponible, la línea de accesorios

MOPAR® puede ofrecerle una gama completa de sistemas de protección para niños que se fijan utilizando el cinturón de seguridad con tres puntos de anclaje o los anclajes ISOFIX.



### ¡ADVERTENCIA!

El fabricante recomienda instalar el sistema de protección para niños siguiendo las instrucciones, que deben estar incluidas.

Grupo de peso	Sistema de protección para niños	Tipo de sistema de protección para niños	Instalación del sistema de protección para niños
Grupo 0+: de recién nacido a 13 kg de 40 cm a 80 cm		Peg Perego Primo Viaggio i-Size	Sistema universal de protección para niños i-Size. Se instala en dirección opuesta al sentido de marcha con el uso obligatorio de la base i-Size (puede adquirirse junto con el sistema de protección para niños o por separado) y los anclajes ISOFIX del vehículo.
	+	+	
		Peg Perego Base i-Size	

Grupo de peso	Sistema de protección para niños	Tipo de sistema de protección para niños	Instalación del sistema de protección para niños
Grupo 0+/1: de 9 a 18 kg de 67 cm a 105 cm		Peg Perego Viaggio FF105	Sistema de protección para niños homologado i-Size. Debe instalarse en el vehículo absolutamente junto con la sub-base Peg Perego Base i-Size (que se adquiere por separado o junto con el sistema de protección para niños Peg Perego Primo Viaggio).
	+	+	
Grupo 2: de 15 a 25 kg de 95 cm a 135 cm		Britax Römer Kidfix i-Size	Solo puede instalarse mirando hacia delante. El fabricante recomienda instalarlo utilizando los puntos de anclaje ISOFIX del vehículo, además del cinturón de seguridad que sujeta al niño. Se recomienda el uso de SecureGuard para un guiado óptimo de la porción del vientre del cinturón de seguridad. Es aconsejable instalar en los asientos traseros a los extremos.

Grupo de peso	Sistema de protección para niños	Tipo de sistema de protección para niños	Instalación del sistema de protección para niños
Grupo 3: de 22 a 36 kg de 136 cm a 150 cm		Britax Römer Kidfix i-Size	Solo puede instalarse mirando hacia delante. El fabricante recomienda instalarlo utilizando los puntos de anclaje ISOFIX del vehículo, además del cinturón de seguridad que sujeta al niño. Recomendamos utilizar la silla de coche para niños con el respaldo. Si se retira el respaldo para niños de más de 138 cm, también debe retirarse la protección de seguridad. Es aconsejable instalar en los asientos traseros a los extremos.

### Principales advertencias para llevar a los niños con seguridad

- Instale los sistemas de protección para niños en el asiento trasero, que es la posición más protegida en caso de impacto.
- Mantenga a los niños en sistemas de protección para niños orientados en sentido contrario al de marcha el mayor tiempo posible, hasta los 3-4 años si es posible.
- La cabecera trasera puede retirarse si es necesario para instalar una silla de coche.
- La cabecera debe estar siempre presente en el vehículo y colocada si el asiento es utilizado por un pasajero adulto o un niño sentado en un sistema de sujeción sin respaldo.
- Si la bolsa de aire frontal del pasajero está desactivado, compruebe siempre el testigo específico del embellecedor situado en el salpicadero para asegurarse de que realmente se ha desactivado.
- Siga atentamente las instrucciones suministradas con el sistema de protección para niños. Conserve las instrucciones en el vehículo junto con los demás documentos y esta documentación de a bordo. No utilice sillas para niños de segunda mano sin instrucciones.
- Solo se debe sujetar a un niño en cada sistema de sujeción; nunca lleve a dos niños utilizando un mismo sistema de protección para niños.
- Compruebe siempre que los cinturones de seguridad no descansan sobre el cuello del niño.
- Compruebe siempre que el cinturón de seguridad está bien abrochado tirando de él.
- Durante el viaje, no deje que el niño se siente de forma incorrecta ni desabroche los cinturones.
- Nunca permita que un niño se ponga la sección diagonal del cinturón de seguridad bajo un brazo o detrás de la espalda.
- Nunca lleve a los niños en su regazo, ni siquiera a los recién nacidos. Nadie puede sujetar a un niño en caso de impacto
- Si el vehículo ha sufrido un accidente de tráfico, sustituya el sistema de protección para niños por uno nuevo. Además,



y dependiendo del tipo de sistema de protección para niños instalado, sustituya los anclajes ISOFIX o el cinturón de seguridad con el que estaba conectado el sistema de protección para niños.

### Bolsa de aire



#### ¡ADVERTENCIA!

- El sistema de bolsas de aire se despliega de forma explosiva, las reparaciones deben ser realizadas únicamente por personal cualificado.
- La incorporación de accesorios que modifiquen el bastidor del vehículo, el sistema de defensas, la altura, la parte delantera o la chapa lateral, puede impedir que el sistema de bolsas de aire funcione correctamente. El funcionamiento del sistema de airbags también puede verse afectado si se cambia cualquier pieza de los asientos delanteros, los cinturones de seguridad, el módulo de detección y diagnóstico de las bolsas de aire, el volante, el módulo de instrumentos, las juntas interiores de las puertas, incluidos los altavoces, cualquiera de los módulos de la bolsa de aire, el garnecido del techo o de los montantes, los sensores delanteros, los sensores de impacto laterales o el cableado de la bolsa de aire.



#### ¡ADVERTENCIA!

- Mantenga libre de obstáculos la zona en la que se infla la bolsa de aire.
- No pegue calcomanías ni otros objetos en el volante, en el salpicadero en la zona de la bolsa de aire del lado pasajero, en la tapicería lateral del techo ni en los asientos. No coloque nunca objetos (por ejemplo, teléfonos móviles) en el lado del pasajero del tablero, ya que podrían interferir en el correcto inflado de la bolsa de aire del lado pasajero y, además, causar lesiones graves a los pasajeros.
- La bolsa de aire debe poder inflarse sin obstrucciones en caso de despliegue. Por ello, se recomienda no conducir con el cuerpo inclinado hacia delante, sino sentarse apoyando la espalda y los hombros en el respaldo del asiento. Ajustar la posición del asiento de forma que pueda alcanzar y maniobrar cómodamente el volante con los brazos ligeramente flexionados estando lo más alejado posible del volante. Estar demasiado cerca del volante cuando se despliega la bolsa de aire puede causar lesiones graves.



#### ¡ADVERTENCIA!

- Cuando haya una bolsa de aire activa para el pasajero, NO instale sistemas de protección para niños orientados en sentido contrario al de marcha en el asiento delantero. El despliegue de la bolsa de aire en un impacto podría causar lesiones mortales al niño, con independencia de la gravedad del impacto. Por lo tanto, desactive siempre la bolsa de aire del lado pasajero cuando se instale un sistema de protección para niños orientado en sentido contrario al de marcha en el asiento del lado pasajero. El asiento del lado pasajero también debe colocarse lo más atrás posible para evitar que el sistema de protección para niños entre en contacto con el tablero. Reactive inmediatamente la bolsa de aire del lado pasajero en cuanto haya retirado el sistema de protección para niños.
- Las bolsas de aire frontales y/o laterales pueden desplegarse si el vehículo sufre golpes fuertes o accidentes que afecten a la zona de los bajos de la carrocería, como por ejemplo golpes violentos contra escalones, aceras u obstáculos bajos, la caída del vehículo en grandes agujeros o desniveles del camino.

El sistema de bolsas de aire se compone de varios sistemas individuales.

Cuando se activan, las bolsas de aire se inflan en milisegundos. También se desinflan tan rápidamente que a menudo no se llegan a percibir durante el impacto.



### ¡ADVERTENCIA!

- ❑ Los sistemas de bolsas de aire y la electrónica de control de los pretensores de los cinturones están situados en la zona de la consola central. No coloque ningún objeto magnético en esta zona.
- ❑ No pegue ningún objeto en las cubiertas de las bolsas de aires ni las cubra con otros materiales. Sustituya las cubiertas dañadas en su Distribuidor Autorizado.
- ❑ Cada bolsa de aire se despliega una sola vez. Haga sustituir las bolsas de aire desplegadas en su Distribuidor Autorizado. Además, puede ser necesario sustituir el volante, el módulo de instrumentos, partes del revestimiento, las juntas de las puertas, las manijas y los asientos.
- ❑ No realice modificación alguna en el sistema de las bolsas de aire, ya que invalidará el permiso de circulación del vehículo.

## Sistemas de protección para niños en el asiento del lado pasajero con sistemas de bolsas de aire

Advertencia según ECE R94.03 y ADR 04/06:



### ¡ADVERTENCIA!

NUNCA utilice un sistema de retención infantil orientado hacia atrás en un asiento protegido por una BOLSA DE AIRE FRONTAL ACTIVA. Peligro de MUERTE o LESIONES GRAVES para el NIÑO.

Además de la advertencia requerida por ECE R94.02, por motivos de seguridad, un sistema de retención infantil orientado hacia delante solo debe utilizarse según las instrucciones y restricciones de la tabla "Lugares de instalación de los sistemas de protección para niños".

Las etiquetas de las bolsas de aire se encuentran en el lado del retrovisor y en el lado estético de la visera del acompañante.



## Sistema de bolsas de aire frontales

Las bolsas de aire delantera para conductor/pasajero protegen a los ocupantes de los asientos delanteros en caso de impactos frontales de gravedad media/alta, colocando la bolsa de aire entre el ocupante y el volante o el tablero.

El sistema de bolsas de aire frontal consta de un cojín de inflado instantáneo contenido en un compartimento especial en el centro del volante y otro en el tablero en el lado del pasajero delantero. Se pueden identificar por el rótulo AIRBAG.



### ¡ADVERTENCIA!

No utilice productos especialmente agresivos para limpiar la cubierta de la bolsa de aire del volante.

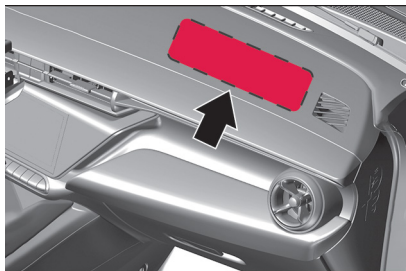
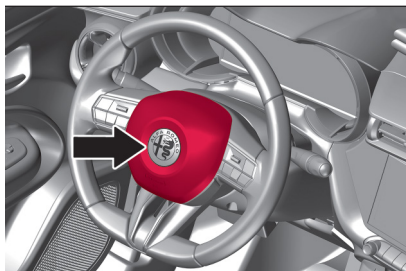

El sistema de aire delantero se activa en caso de impacto frontal de una cierta gravedad. El encendido debe estar conectado.

Por lo tanto, la no activación de las bolsas de aire en otros tipos de colisiones (impactos laterales, maniobras traseras, vuelcos, etc.) no indica un funcionamiento incorrecto del sistema.

Las bolsas de aire delanteras del conductor y del pasajero no sustituyen, sino que complementan, a los cinturones de seguridad,

que deben llevarse siempre puestos como exige la ley en su localidad y en la mayoría de los países.

En caso de impacto, cualquier persona que no lleve puesto el cinturón de seguridad es proyectada hacia delante y puede entrar en contacto con la bolsa de aire mientras todavía se está inflando. La protección que ofrece la bolsa de aire se ve comprometida en estas circunstancias.

Es posible que las bolsas de aire delanteras no se activen en caso de impacto frontal contra objetos muy deformables que no afecten a la superficie delantera del vehículo (por ejemplo, impacto las defensas contra un muro de contención) o en caso de que el vehículo quede encajado bajo otros vehículos o barreras de protección (por ejemplo, bajo camiones o muros de contención).

El hecho de que no se activen en las condiciones descritas anteriormente se debe a que es posible que no proporcionen ninguna protección adicional en comparación con los cinturones de seguridad, por lo que su activación sería inadecuada. En estos casos, la falta de despliegue no indica un funcionamiento incorrecto del sistema.

Las bolsas de aire infladas atenúan el impacto y reducen considerablemente, por tanto, el riesgo de que los ocupantes de los asientos delanteros sufran lesiones en la parte superior del cuerpo y la cabeza.



## ¡ADVERTENCIA!

Sólo se proporciona una protección óptima cuando el asiento está en la posición adecuada. Abroche correctamente el cinturón de seguridad y engánchelo con firmeza. Sólo entonces la bolsa de aire es capaz de proteger.

### Sistema de bolsas de aire laterales

El sistema de bolsas de aire laterales consta de un bolsa de aire en cada respaldo de los asientos delanteros. Se pueden identificar por el rótulo AIRBAG.

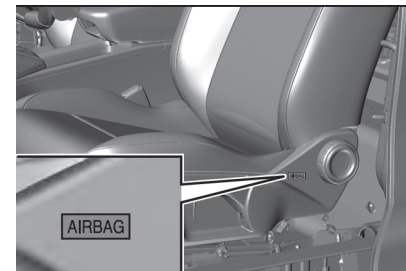

El sistema de bolsas de aire laterales se activa en caso de impacto lateral de una cierta gravedad. El interruptor de ignición/encendido debe estar conectado.

Las bolsas de aire infladas atenúan el impacto y reducen, por tanto, el riesgo de lesiones en la parte superior del cuerpo y la pelvis en el caso de que haya un impacto lateral fuerte.



### ¡ADVERTENCIA!

Utilice únicamente fundas protectoras de asiento homologadas para el vehículo. Tenga cuidado de no tapan las bolsas de aire.

### Sistema de bolsas de aire de cortina

El sistema de bolsas de aire de cortina se compone de una bolsa de aire en el marco del techo a cada lado. Se pueden identificar por el rótulo AIRBAG en los pilares del techo.

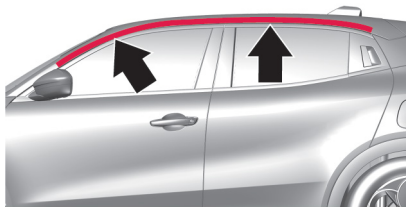

El sistema de bolsa de aire de cortina se activa en caso de impacto lateral de una cierta gravedad. El encendido debe estar conectado.

Las bolsas de aire infladas atenúan el impacto y reducen, por tanto, el riesgo de lesiones en la cabeza en el caso de que haya un impacto lateral fuerte.

En caso de impacto lateral, el sistema proporciona la mejor protección si el pasajero se sienta en el asiento en una posición co-

recta, permitiendo así el correcto despliegue de la bolsa de aire lateral de protección de la cabeza (bolsa de aire de cortina).



### ¡ADVERTENCIA!

- Los ganchos de las asas del techo sólo sirven para colgar prendas ligeras, sin perchas. No guarde artículos en estas prendas.
- No apoye la cabeza, los brazos o los codos en la puerta, en las ventanas o en la zona de despliegue de la bolsa de aire lateral de protección de la cabeza (bolsa de aire de cortina) para evitar lesiones durante el despliegue.
- Nunca asome la cabeza, los brazos o los codos por la ventana.
- Si el testigo  no se enciende o permanece encendido durante la marcha al girar el contacto a la posición MOTOR, puede haberse producido una avería en los sistemas de protección. En este caso, es posible que las bolsas de aire y/o los pretensores no se desplieguen en un impacto o, en un número menor de casos, que se desplieguen accidentalmente. Antes de continuar, póngase en contacto con su Distribuidor autorizado para que revisen inmediatamente el sistema.
- En los vehículos con bolsas de aire laterales, no cubra los respaldos de los asientos delanteros con fundas adicionales.



### ¡ADVERTENCIA!

- No viaje con objetos en el regazo, delante del tórax o sostenidos en la boca (por ejemplo, una pipa/cigarro electrónico, un lápiz, etc.). Podrían causar lesiones graves si la bolsa de aire se despliega en un accidente.
- Si el vehículo ha sido robado o en caso de intento de robo, si ha sido objeto de vandalismo o inundaciones, haga revisar el sistema de bolsas de aire con su Distribuidor Autorizado.



## ¡ADVERTENCIA!

- Si el interruptor de ignición/encendido está en la posición ENGINE, aunque el motor esté apagado, las bolsas de aire pueden desplegarse cuando el vehículo está parado y es golpeado por otro vehículo. Por lo tanto, aunque el vehículo esté parado, cuando esté instalado un airbag frontal del lado pasajero activo, NO instale sistemas de protección para niños orientados en sentido contrario al de marcha en el asiento del lado pasajero. El despliegue de la bolsa de aire tras un impacto podría causar lesiones mortales al niño. Por lo tanto, desactive siempre la bolsa de aire del lado pasajero cuando se instale un sistema de protección para niños orientado en sentido contrario al de marcha en el asiento del lado pasajero. El asiento del lado pasajero también debe colocarse lo más atrás posible para evitar que el sistema de protección para niños entre en contacto con el tablero. Reactive inmediatamente la bolsa de aire del lado pasajero en cuanto haya retirado el sistema de protección para niños. Recuerde también que, si el interruptor de ignición/encendido está en la posición STOP, no se desplegará ninguno de los dispositivos de seguridad (bolsas de aire o pretensores) en caso de impacto. La falta de despliegue en estos casos no indica un funcionamiento incorrecto del sistema.



## ¡ADVERTENCIA!

- El umbral de inflado de la bolsa de aire frontal es superior al de los pretensores. Para los impactos cuya intensidad se sitúa entre los dos niveles, normalmente, solo se activarán los pretensores.
- La bolsa de aire no sustituye a los cinturones de seguridad, sino que aumenta su eficacia. Dado que las bolsas de aire frontales no se despliegan en colisiones a baja velocidad, colisiones laterales, desplazamientos traseros o vuelcos, los ocupantes están protegidos, además de por los eventuales bolsas de aire laterales, por sus cinturones de seguridad, que por tanto deben estar siempre abrochados.

### Avisos

No lave los asientos con agua o vapor a presión (lávelos a mano o en locales de lavado automático para asientos).

Las bolsas de aire frontales y/o laterales pueden desplegarse en caso de impactos bruscos en los bajos del vehículo (por ejemplo, impactos contra escalones, aceras, baches o imperfecciones del camino, etc.).

Cuando la bolsa de aire se despliega emite una pequeña cantidad de polvo: el polvo es inofensivo y no indica el inicio de un incendio.

Sin embargo, el polvo puede irritar la piel y los ojos: en este caso, lávese con agua y jabón neutro.

La revisión, reparación y sustitución de la bolsa de aire debe realizarse en su Distribuidor Autorizado. En caso de desguace, haga desactivar el sistema de bolsa de aire.

Los pretensores y las bolsas de aire se despliegan de diferentes maneras en función del tipo de impacto. La no activación de uno o varios de los dispositivos no indica un funcionamiento incorrecto del sistema.

### Desactivación de la bolsa de aire (si así está quipado)

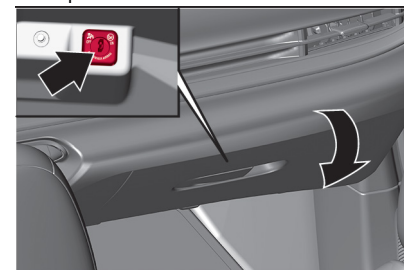

El sistema de bolsa de aire frontal del lado pasajero debe desactivarse para el sistema de protección para niños en el asiento del lado pasajero según las instrucciones de la tabla "Lugares de instalación de los sistemas de protección para niños".

Los sistemas de bolsa de aire lateral y de cortina, los pretensores de los cinturones y todos los sistemas de bolsa de aire del conductor permanecerán activos.



En los vehículos que lo tengan instalado, el sistema de bolsa de aire frontal del lado pasajero se puede desactivar mediante un interruptor accionado con la llave al interior de la guantera.

Utilice la llave mecánica para elegir la posición:

**OFF** : La bolsa de aire frontal del lado pasajero está desactivado y no se inflará en caso de impacto, el indicador de control OFF  se ilumina continuamente en la consola central.

**ON** : La bolsa de aire frontal del lado pasajero está activado.



### ¡ADVERTENCIA!

- Después de colocar el interruptor en la posición OFF , siga girándolo hacia esta posición hasta que se pueda retirar la llave.
- Desactive la bolsa de aire del lado pasajero (si así está equipado) sólo en combinación con el uso de un sistema de protección para niños, en cumplimiento de las instrucciones y restricciones de la tabla "Lugares de instalación de los sistemas de protección para niños". De lo contrario, existe el riesgo de que una persona que ocupe un asiento con bolsa de aire frontal del lado pasajero desactivado sufra lesiones mortales.

Si el indicador de control  se ilumina durante unos 60 segundos después de conectar el encendido, el sistema de bolsas de aire frontal del lado pasajero se inflará en caso de impacto.

Si el indicador de control  se ilumina después de encender el vehículo, el sistema de bolsa de aire frontal del lado pasajero está desactivado. Permanece iluminado mientras la bolsa de aire está desactivado.

Si ambos indicadores de control se iluminan al mismo tiempo, hay una avería en el sistema. El estado del sistema no se puede determinar y, por tanto, no debe ocupar nadie el asiento del lado pasajero. Acuda a su Distribuidor Autorizado inmediatamente.

Póngase en contacto inmediatamente con su Distribuidor Autorizado si no se enciende ninguno de los dos indicadores de control.

Cambie el estado solo con el vehículo parado y el encendido desconectado. El estado se mantiene hasta el próximo cambio.

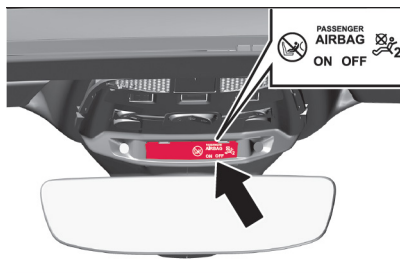

## Testigo de avería de bolsa de aire y de los sensores del cinturón de seguridad



### ¡ADVERTENCIA!

El funcionamiento incorrecto del testigo de bolsa de aire se indica mediante la activación del testigo de bolsa de aire y mediante un mensaje específico en la pantalla del módulo de instrumentos. Las cargas pirotécnicas no están desactivadas. Antes de continuar, póngase en contacto inmediatamente con su Distribuidor Autorizado para que revisen el sistema.

Si el testigo  se enciende durante la marcha, existe una avería en el sistema de bolsas de aire. Solicite la asistencia de su Distribuidor Autorizado.

Las bolsas de aire y los pretensores de cinturones podrían no dispararse en caso de accidente.



**CONTENIDO**

- **ARRANQUE Y FUNCIONAMIENTO 146**
  - Conducción de un vehículo nuevo.... 146
  - Botón STOP START ENGINE (interrup- tor de ignición/encendido)..... 146
  - Versiones eléctricas/Elettrica..... 147
  - Versiones híbridas/Ibrida..... 147
  - Desconexión de emergencia durante la marcha..... 148
  - Recomendaciones para el arranque en frío..... 148
  - Calentamiento del motor turbo ..... 148
  - Corte de combustible en régimen de re- tención..... 148
- **ESTACIONAMIENTO..... 148**
- **FRENO DE ESTACIONAMIENTO ELÉC- TRICO ..... 149**
  - Aplicación con el vehículo detenido 150
  - Liberación..... 150
  - Función de inicio de marcha ..... 150
  - Frenado con el vehículo en movimiento ..... 150
  - Freno de estacionamiento automático ..... 150

**ARRANQUE Y OPERACIÓN**

- Avería..... 151
- **TRACCIÓN TOTAL (VERSIÓN Q4, SI ASÍ ESTÁ EQUIPADO) ..... 151**
- **CAMBIO AUTOMÁTICO DE DOBLE EM- BRAGUE ELECTRIFICADO (VERSI- ONES HÍBRIDAS/IBRIDA) ..... 152**
  - Selección de marchas..... 152
  - Modo manual ..... 154
  - Motor eléctrico..... 154
  - Funcionamiento..... 155
  - Características especiales del modo automático (si así está equipado) ..... 155
- **UNIDAD DE ACCIONAMIENTO ELÉC- TRICO (VERSIONES ELÉCTRICAS/ ELETTRICA)..... 156**
  - Funcionamiento..... 156
- **SISTEMA ALFA DNA™ (SELECCIÓN DEL MODO DE CONDUCCIÓN)..... 159**
  - Modo "Natural"..... 159
  - Modo "Dinámico"..... 159
  - Modo "Advanced Efficiency"..... 160
  - Modo "Q4" (versión híbrida/ibrida Q4 136hp)..... 160
- **MARCHA POR INERCIA (VERSIÓN HÍ- BRIDA/IBRIDA)..... 161**
- **SISTEMA STOP-START (SI ASÍ ESTÁ EQUIPADO) ..... 161**
  - Activación / Desactivación..... 161
  - Parada automática..... 161
  - Medida de ahorro de energía..... 162
  - Rearranque del motor por el conductor ..... 162
- **RECOMENDACIONES SOBRE LOS SIS- TEMAS AVANZADOS DE ASISTENCIA AL CONDUCTOR (ADAS) ..... 162**
- **ATAJOS PARA LOS SISTEMAS AVAN- ZADOS DE ASISTENCIA AL CONDUCTOR..... 164**
  - Desactivación rápida ..... 164
- **LIMITADOR DE VELOCIDAD (SI ASÍ ESTÁ EQUIPADO) ..... 165**
  - Controles montados en la dirección ..... 165
  - Encendido/Pausa..... 165
  - Ajuste de la velocidad..... 165
  - Visualización en pantalla ..... 166
  - Superación temporal de la velocidad programada ..... 166
  - Apagado (OFF)..... 166
  - Funcionamiento incorrecto..... 166



- **CONTROL ELECTRÓNICO DE VELOCIDAD (CONTROL DE CRUCERO/CRUISE CONTROL, SI ASÍ ESTÁ EQUIPADO) ..... 167**
  - Controles montados en la dirección ..... 167
  - Activación / Interrupción ..... 168
  - Modificación de la velocidad programada ..... 168
  - Apagado (OFF) ..... 168
  - Visualización en pantalla ..... 168
  - Funcionamiento incorrecto ..... 169
- **CONTROL DE ELECTRÓNICO DE VELOCIDAD ADAPTATIVO (DISPOSITIVO CONTROL DE CRUCERO/CRUISE CONTROL ADAPTATIVO, SI ASÍ ESTÁ EQUIPADO) ..... 169**
  - Controles montados en la dirección ..... 171
  - Uso ..... 171
  - Dispositivo cruise control adaptativo con función STOP&GO ..... 174
  - Atención del conductor ..... 175
  - Límites del sistema ..... 175
  - Unidad de radar ..... 176
  - Avería ..... 176
- **ADVERTENCIA DE ABANDONO DE CARRIL (LANE DEPARTURE WARNING, SI ASÍ ESTÁ EQUIPADO) ..... 177**
  - Activación / Desactivación ..... 177
  - Avería ..... 177
  - Límites del sistema ..... 177
- **SISTEMA DE AYUDA AL MANTENIMIENTO EN EL CARRIL (LANE KEEPING ASSIST, SI ASÍ ESTÁ EQUIPADO) ..... 178**
  - Activación / Desactivación ..... 180
  - Avería ..... 180
  - Límites del sistema ..... 180
- **ASISTENTE DE MANTENIMIENTO DE CARRIL AVANZADO (SI ASÍ ESTÁ EQUIPADO) ..... 180**
  - Condiciones previas necesarias ..... 182
  - Pausar / Suspender el sistema ..... 182
  - Avería ..... 183
  - Límites del sistema ..... 183
- **RECONOCIMIENTO DE LÍMITE DE VELOCIDAD (SPEED LIMIT RECOGNITION, SI ASÍ ESTÁ EQUIPADO) ..... 184**
  - Reconocimiento de señales de tráfico (Traffic Sign Recognition) ..... 185
  - Reconocimiento del límite de velocidad con el sistema de navegación (si así está equipado) ..... 185
- Otras señales de tráfico ..... 187
- Límites del sistema ..... 188
- **ASISTENCIA AL CONDUCTOR EN CARRETERA (CONDUCCIÓN AUTÓNOMA DE NIVEL 2, SI ASÍ ESTÁ EQUIPADO) ..... 189**
  - Selección del sistema ..... 189
  - Anulación de la selección del sistema ..... 189
  - Activación ..... 191
  - Desactivación ..... 191
  - Ajustes ..... 191
  - Límites del sistema ..... 191
- **DETECCIÓN DE OBSTÁCULOS CERCANOS (SI ASÍ ESTÁ EQUIPADO) ..... 192**
  - Información general ..... 192
  - Detección de obstáculos cercanos traseros (versiones con 4 sensores) ..... 193
  - Detección de obstáculos cercanos delanteros-traseros (versiones con 12 sensores) ..... 194
  - En caso de remolque o portabicicletas ..... 196
  - Límites del sistema ..... 196
- **ASISTENTE DE ESTACIONAMIENTO AVANZADO (SI ASÍ ESTÁ EQUIPADO)**



- ..... 197
- Entrada en un espacio de estacionamiento..... 198
- Instrucciones de voz..... 199
- Salida de un espacio de estacionamiento en paralelo ..... 199
- **MODO E-AUTO (VERSIÓN IBRIDA) 201**
- Desactivación/Reactivación..... 201
- **RECARGA (VERSIONES ELETTRICA) ..... 202**
- Información general ..... 202
- Puerto de recarga en el vehículo..... 203
- Información de recarga en el tablero ..... 204
- **FUENTES DE ALIMENTACIÓN QUE PUEDEN UTILIZARSE ..... 204**
- Tipos de recarga..... 206
- Cable de recarga “Modo 2” (si así está equipado)..... 207
- Etiqueta en el extremo del enchufe doméstico del cable ..... 208
- Avería en el sistema de recarga..... 210
- Cable de recarga “Modo 3” (si así está equipado)..... 211
- Cable de recarga “Modo 4” (si así está equipado)..... 211

- **PROCEDIMIENTO DE RECARGA DESDE UNA TOMA DE CORRIENTE DOMÉSTICA (CA, SI ASÍ ESTÁ EQUIPADO) ..... 211**
- Procedimiento de recarga..... 211
- Cancelación del procedimiento de recarga..... 212
- Dejar de recargar ..... 212
- **PROCEDIMIENTO DE RECARGA DESDE LA ESTACIÓN DE RECARGA DE PARED (WALLBOX) ..... 213**
- Cancelación del procedimiento de recarga..... 214
- Dejar de recargar ..... 214
- **PROCEDIMIENTO DE RECARGA DESDE UNA ESTACIÓN DE RECARGA PÚBLICA (CA/AC O CC/DC) ..... 214**
- Cancelación del procedimiento de recarga..... 215
- Dejar de recargar ..... 216
- **FUNCIONES DE RECARGA ..... 216**
- Carga programable ..... 216
- **COMBUSTIBLE..... 217**
- Reabastecimiento (versión ibrida) . 217
- Reabastecimiento de gasolina (versión ibrida)..... 218
- Tapón de llenado ..... 218

## ARRANQUE Y OPERACIÓN

- **CONSEJOS Y RECOMENDACIONES DE CONDUCCIÓN..... 218**
- Control del vehículo..... 218
- Caminos inundados ..... 218
- Dirección ..... 219
- Emergencias..... 219
- Reducción del consumo de energía/Combustible..... 219
- Estilo de conducción ..... 220
- Condiciones de uso ..... 220
- Modo de economía de energía..... 221
- Frenada..... 222
- Avisos..... 223
- **ENGANCHE DEL REMOLQUE (SI ASÍ ESTÁ EQUIPADO) ..... 223**
- Información general ..... 223
- Características de conducción y recomendaciones para el uso del remolque ..... 223
- Remolque de tráiler ..... 224
- Preparación del gancho de remolque ..... 224

## ARRANQUE Y FUNCIONAMIENTO



### ¡ADVERTENCIA!

- Es peligroso hacer funcionar el motor en recintos cerrados. El motor consume oxígeno y los gases de escape del motor contienen dióxido de carbono, monóxido de carbono y otros gases tóxicos.
- La asistencia de la bomba de freno no se activa hasta que se arranca el motor, por lo que tendría que aplicar mucha más fuerza de la habitual sobre el pedal del freno.
- No arranque el motor empujándolo, remolcándolo o conduciendo cuesta abajo. Estas maniobras pueden dañar el catalizador.
- No deje el vehículo en una zona poco ventilada con la modalidad de funcionamiento eléctrico activada y el motor de combustión interna desconectado (si así está equipado), ya que el motor de combustión interna puede ponerse en marcha automáticamente si el nivel de carga residual de la batería de alto voltaje es insuficiente. Los gases de escape generados pueden causar graves daños a personas y animales.



### ¡ADVERTENCIA!

- Cuando abandone el vehículo, debe poner el selector en "P" (Estacionamiento). Si pisa involuntariamente el pedal del acelerador o cuando el selector está en una posición distinta de "P" (Estacionamiento), el vehículo puede moverse bruscamente, provocando lesiones graves o la muerte.



### ¡PRECAUCIÓN!

- Cuando el motor esté apagado, nunca el interruptor de ignición/encendido en la posición ENGINE (motor) para evitar que se agote la batería convencional.
- El pisar el acelerador antes de apagar el motor no sirve absolutamente para nada práctico; gasta combustible y es perjudicial para el motor.

### Conducción de un vehículo nuevo

No frene innecesariamente a fondo durante los primeros kilómetros.

Al conducir el vehículo por primera vez, se puede formar humo por la evaporación de cera y aceite en el sistema de escape. Estacione el vehículo al aire libre durante un tiempo después del primer viaje, y evite inhalar los humos.

El consumo de combustible y de aceite del

motor puede aumentar durante el periodo de rodaje.

Asimismo, es posible que se realice con más frecuencia el proceso de limpieza del filtro de escape.



### ¡PRECAUCIÓN!

Le recomendamos que durante el periodo inicial, o durante los primeros 1.600 km, no conduzca según las prestaciones totales (por ejemplo, aceleración excesiva, trayectos largos a máxima velocidad, frenadas bruscas, etc.).

### Botón STOP START ENGINE (interruptor de ignición/encendido)



Proceda del siguiente modo:

- Accione el pedal del freno.
- No pise el pedal del acelerador
- Presione el botón STOP START ENGINE del interruptor de ignición
- Suelte el botón después de comenzar el



proceso del arranque

- ❑ Antes de volver a arrancar o para apagar el motor con el vehículo detenido, presione de nuevo el botón STOP START ENGINE brevemente.

Para arrancar el motor durante una parada automática (con dispositivo Cruise Control adaptativo) se puede arrancar el motor soltando el pedal del freno.

### Operación en caso de avería

Si la llave electrónica/transmisor falla o la pila de la llave electrónica/transmisor tiene poca carga, puede aparecer un mensaje en la pantalla del módulo de instrumentos digital.

Mantenga la llave electrónica/transmisor en las marcas de la cubierta de la columna de la dirección como se muestra en la siguiente ilustración.

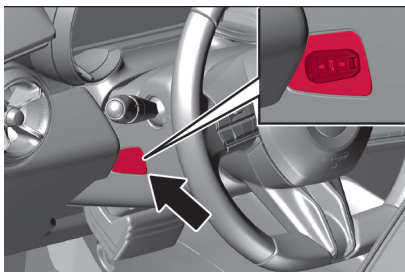

Ponga el selector de velocidades en la posición "P" (Estacionamiento), pise el pedal de freno y presione el botón STOP START ENGINE del interruptor de ignición.

Esta opción es solo para casos de emergencia. Sustituya la pila de la llave electrónica/transmisor lo antes posible.

Para desbloquear o bloquear las puertas, consulte la sección "Puertas" del capítulo "Conocimiento del vehículo".

### Versiones eléctricas/Eletrica



#### ¡ADVERTENCIA!

La asistencia de la bomba de freno no se activa hasta que se arranca el motor, por lo que tendría que aplicar mucha más fuerza de la habitual sobre el pedal del freno.

El mando selector de velocidades debe estar en posición "P" (Estacionamiento) o "N" (Neutral).

Proceda del siguiente modo:

- ❑ Pise a fondo el pedal del freno sin tocar el acelerador.
- ❑ Presione el botón STOP START ENGINE del interruptor de encendido. Manténgalo presionado durante un par de segundos.

Al final del procedimiento, se escuchará una señal acústica y aparecerá el mensaje "READY" en la pantalla del módulo de instrumentos digital para indicar que el sistema de conducción eléctrica del vehículo se ha puesto en marcha. Cuando aparezca el mensaje "READY", el vehículo estará listo para operar.

## ARRANQUE Y OPERACIÓN

### Versiones híbridas/Ibrida

Proceda del siguiente modo:

- ❑ Pise a fondo el pedal del freno
- ❑ Arranque el motor a gasolina pisando el pedal de freno hasta que el motor funcione a un régimen estabilizado
- ❑ Con el pie en el pedal del freno, seleccione el modo automático "D" (Conducir) o "R" (Reversa) en el selector de velocidades
- ❑ Suelte el pedal del freno
- ❑ Acelere gradualmente para liberar automáticamente el freno de estacionamiento eléctrico

El motor de gasolina puede detenerse tras el primer arranque si las condiciones de funcionamiento lo permiten (por ejemplo, el estado de carga de la batería de tracción, la temperatura exterior, la eficiencia del catalizador, la demanda de par, el modo de conducción seleccionado, el confort térmico del habitáculo).

Posteriormente, el vehículo arrancará inmediatamente en modo totalmente eléctrico (función e-Launch).

### Apagado del vehículo

Independientemente del modo actual de la caja de cambios, el modo "P" (Estacionamiento) se activa inmediatamente de forma automática al desconectar el interruptor de ignición/encendido.



Sin embargo, en el modo "N" (Neutral), el modo "P" se activará después de 5 segundos (tiempo para activar el modo de ruedas libres).

**NOTA: Compruebe que se ha activado el modo "P" ( ) y que el freno de estacionamiento eléctrico se ha aplicado automáticamente; si no es así, aplíquelo manualmente.**

## Desconexión de emergencia durante la marcha

Si es necesario apagar el motor durante la marcha en caso de emergencia, presione el botón STOP START ENGINE durante 5 segundos.



### ¡ADVERTENCIA!

Apagar el motor durante la marcha puede provocar la pérdida de potencia de apoyo de los sistemas de frenos y dirección. Los sistemas de asistencia y los sistemas de bolsas de aire están desactivados. La iluminación y las luces de freno se apagarán. Por lo tanto, apague el motor y el encendido durante la marcha solo cuando sea necesario en caso de emergencia.

## Recomendaciones para el arranque en frío

El arranque del motor sin calentadores adicionales es posible hasta -30 °C para los motores de gasolina.

Se requiere un aceite de motor con la viscosidad correcta, el combustible adecuado, la realización de los servicios de mantenimiento y una batería convencional del vehículo con carga suficiente.

Es necesario hacer lo siguiente:

- Haga funcionar el motor (al ralentí) al menos 1 min antes de la marcha.
- En condiciones muy frías, el disfrute del uso se alcanzará tras unos pocos kilómetros.

Con temperaturas inferiores a -30 °C, el cambio automático requiere una fase de calentamiento de unos 5 minutos. El selector de velocidades debe estar en la posición "P".

## Calentamiento del motor turbo

Durante la puesta en marcha, el par motor disponible puede verse limitado durante un breve instante, especialmente cuando el motor está frío. La limitación tiene como fin la protección integral del motor por parte del sistema de lubricación.

## Corte de combustible en régimen de retención

La alimentación de combustible se corta automáticamente durante el régimen de retención, es decir, cuando se conduce el vehículo con una marcha engranada pero sin pisar el pedal del acelerador.

En función de las condiciones de conducción, el corte de combustible en régimen de retención se puede desactivar.

## ESTACIONAMIENTO



### ¡ADVERTENCIA!

- No estacione el vehículo en una superficie fácilmente inflamable. La alta temperatura del sistema de escape podría incendiar la superficie. Accione siempre el freno de estacionamiento. Si el vehículo se encuentra en una superficie llana o en una pendiente ascendente, ponga el selector en la posición "P" (Estacionamiento). Si el vehículo se encuentra en una pendiente descendente, ponga el selector de velocidades (PRND) en la posición "P" (Estacionamiento). Gire las ruedas delanteras hacia el bordillo. Cierre las ventanillas. Apague el motor. Retire la llave del interruptor de ignición/encendido o apague el interruptor de ignición/encendido en los vehículos con botón STOP START ENGINE. Gire el volante hasta que sienta que el bloqueo del volante se acopla.
- No deje niños solos en el vehículo. Siempre que salga del vehículo, retire la llave/transmisor del vehículo y llévesela con usted.



## ¡PRECAUCIÓN!

Después de funcionar a regímenes elevados o con exigencias elevadas al motor, haga funcionar el motor brevemente en marcha mínima o en punto muerto durante unos 30 segundos antes de apagarlo, con el fin de proteger el turbocompresor.

Llévese siempre la llave consigo cuando deje el vehículo.

Al estacionar y dejar el vehículo, proceda de la siguiente manera:

- Coloque el mando selector de velocidades en la posición "P" (Estacionamiento) antes de soltar el pedal de freno.
- Pare el motor y accione el freno de estacionamiento eléctrico.
- Bloquee el vehículo.
- Conecte el sistema de alarma antirrobo (si así está equipado)

Bloquee las ruedas con una cuña o una piedra si el vehículo está aparcado en una pendiente pronunciada.

Los ventiladores de refrigeración del motor pueden seguir funcionando después de desconectar el motor.



## ¡ADVERTENCIA!

- NUNCA abandone el vehículo antes de colocar el selector velocidades en "P" (Estacionamiento).



## ¡ADVERTENCIA!

- En caso de accidente con despliegue de bolsas de aire, el motor se apaga automáticamente si el vehículo se detiene en un tiempo determinado.

En países con temperaturas extremadamente bajas, puede ser necesario estacionar el vehículo sin aplicar el freno de estacionamiento eléctrico. Asegúrese de estacionar el vehículo sobre una superficie nivelada.

## FRENO DE ESTACIONAMIENTO ELÉCTRICO



## ¡ADVERTENCIA!

No estacione el vehículo en una superficie fácilmente inflamable. La alta temperatura del sistema de escape podría incendiar la superficie. Accione siempre el freno de estacionamiento. Si el vehículo se encuentra en una superficie llana o en una pendiente ascendente, ponga el selector en la posición "P" (Estacionamiento). Si el vehículo se encuentra en una pendiente descendente, ponga el selector de velocidades (PRND) en la posición "P" (Estacionamiento). Gire las ruedas delanteras hacia el bordillo. Cierre las ventanillas. Apague el motor. Retire la llave del interruptor de ignición/encendido o apague el interruptor de ignición/encendido en los vehículos con botón STOP START ENGINE. Gire el volante hasta que sienta que el bloqueo del volante se acopla.

## ARRANQUE Y OPERACIÓN

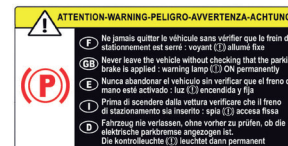

El freno de estacionamiento eléctrico puede accionarse de dos maneras:

- Manualmente, tirando del interruptor (P)(1) en el túnel central.
- Automáticamente, cuando el vehículo está parado y el contacto desconectado (freno de estacionamiento automático)





## Aplicación con el vehículo detenido



### ¡ADVERTENCIA!

No estacione el vehículo en una superficie fácilmente inflamable. La alta temperatura del sistema de escape podría incendiar la superficie. Accione siempre el freno de estacionamiento. Si el vehículo se encuentra en una superficie llana o en una pendiente ascendente, ponga el selector en la posición "P" (Estacionamiento). Si el vehículo se encuentra en una pendiente descendente, ponga el selector de velocidades (PRND) en la posición "P" (Estacionamiento). Gire las ruedas delanteras hacia el bordillo. Cierre las ventanillas. Apague el motor. Retire la llave del interruptor de ignición/encendido en los vehículos con botón STOP START ENGINE. Gire el volante hasta que sienta que el bloqueo del volante se acopla.

El freno de estacionamiento eléctrico se puede activar siempre, aunque el encendido esté desconectado.

No accione el sistema de freno de estacionamiento eléctrico con demasiada frecuencia con el motor apagado porque se puede descargar la batería del vehículo.

### Liberación

Conecte el encendido. Mantenga pisado el pedal del freno y presione el interruptor



### Función de inicio de marcha

Al engranar "R" (Reversa), "D" (Conducción), M (para versiones híbridas/ibrida) o B (para las versiones eléctricas/eletrica) y a continuación pisar el pedal del acelerador, se libera automáticamente el freno de estacionamiento eléctrico. Esto sólo es posible si está activado el freno de estacionamiento automático.

No es posible cuando se tira al mismo tiempo del interruptor

### Frenado con el vehículo en movimiento

Cuando el vehículo está en movimiento y se mantiene presionado el interruptor , el sistema de freno de estacionamiento eléctrico desacelerará el vehículo. En cuanto se suelte el interruptor , se detendrá el frenado.

El sistema antibloqueo de frenos y el control dinámico de estabilidad estabilizan el vehículo cuando se tira y mantiene el interruptor . Si se produce un error del freno de estacionamiento eléctrico, aparece un mensaje de advertencia en la pantalla del módulo de instrumentos digital. Si fallan el sistema antibloqueo de frenos y el control dinámico de estabilidad, se enciende el indicador

en la pantalla del módulo de instrumentos digital. En este caso, la estabilidad durante la desaceleración del vehículo solo puede mantenerse con tirones breves del interruptor hasta inmovilizar el vehículo.

### Freno de estacionamiento automático

El freno de estacionamiento automático incluye la aplicación automática y la liberación automática del freno de estacionamiento eléctrico.

#### Accionamiento automático

- El freno de estacionamiento eléctrico se aplica automáticamente cuando el vehículo está parado y el encendido apagado
- se ilumina en la pantalla del módulo de instrumentos digital y aparece un mensaje para confirmar la aplicación.

#### Liberación automática



### ¡ADVERTENCIA!

La liberación automática del freno de estacionamiento eléctrico se inhibe mientras la puerta del lado conductor esté abierta.

El freno de estacionamiento se desacopla automáticamente al iniciar la marcha se apaga en la pantalla del módulo de instrumentos digital y aparece un mensaje en la pantalla para confirmar el desbloqueo.



## Desactivación del freno de estacionamiento automático

Este procedimiento desactivará el freno de estacionamiento automático, así como la selección automática del modo "P" (Estacionamiento) En determinadas situaciones, como las siguientes, es necesario desactivar el freno de estacionamiento automático y la selección automática del modo "P" (Estacionamiento):

- Al remolcar el vehículo.
- Sobre superficies rodantes.
- En un túnel de lavado automático de vehículos.
- Durante el transporte ferroviario o en barco.

Para su desactivación, el vehículo debe permanecer inmóvil y el motor encendido.

- Pise el pedal del freno y seleccione "N" (Neutral).
- En un plazo de 5 segundos, pise el pedal del freno y manténgalo pisado.
- Desactive el interruptor de ignición/encendido y desplace el selector de marchas hacia delante o atrás.
- Suelte el pedal del freno y active el interruptor de ignición/encendido.
- Pise y mantenga pisado el pedal del freno y presione el interruptor (P).
- Suelte el pedal del freno y desactive el interruptor de ignición/encendido.

La desactivación se confirma mediante un mensaje y se cancelará transcurridos 15 minutos. Para regresar al funcionamiento normal anterior, pise el pedal del freno y arranque el motor.

## Avería

El modo de avería del freno de estacionamiento eléctrico se indica mediante un testigo (P)! y un mensaje que aparece en la pantalla del módulo de instrumentos digital.

El testigo (P) destella: el freno de estacionamiento eléctrico no está completamente aplicado o liberado. Si parpadea continuamente, suelte el freno de estacionamiento eléctrico y vuelva a accionarlo.

## TRACCIÓN TOTAL (VERSIÓN Q4, SI ASÍ ESTÁ EQUIPADO)



### ¡PRECAUCIÓN!

- El correcto funcionamiento del sistema Q4 depende de los neumáticos: todos ellos deben tener el mismo tamaño, el mismo tipo y la misma circunferencia. Utilizar neumáticos de diferentes medidas tiene efectos negativos en el cambio de marchas y daña los componentes de la transmisión.
- No conduzca a velocidades superiores a las que permitan las condiciones del camino.



### ¡PRECAUCIÓN!

La versión ibrida Q4 está equipada con un sistema de tracción total inteligente, que garantiza una capacidad Q4 siempre disponible cuando se necesita.

Gracias al sistema de tracción total, combinado con la tecnología híbrida de 48V y el cambio automático de doble embrague y 6 velocidades, la versión ibrida Q4 proporciona una experiencia de conducción aún más emocionante y dinámica en todo tipo de terrenos y condiciones climatológicas.

El exclusivo sistema de tracción total de Alfa Romeo garantiza la disponibilidad de tracción Q4 independientemente del estado de carga de la batería, sin comprometer en ningún momento la eficiencia del combustible.

- A bajas velocidades (hasta 30 km/h), la tracción en las cuatro ruedas (Q4) es permanente, con un reparto 50:50.
- A velocidades medias (de 30 a 90 km/h), la tracción en el eje trasero electrificado (eRAD) se activa automáticamente según las condiciones del pavimento.
- A altas velocidades (más de 90 km/h), la tracción delantera se convierte en permanente.

La desconexión del motor eléctrico trasero se producirá a 70 km/h y, si es necesario, entre 70 km/h y 90 km/h el motor eléctrico

trasero se conectará o desconectará en función de las necesidades del eje trasero bajo demanda.

Incluso cuando el vehículo está detenido, el motor eléctrico trasero permanece conectado a las ruedas traseras para cualquier necesidad imprevista.

Cuando se conecta la tracción total, la distribución del par se basa en la necesidad real del momento, con un reparto potencial de hasta 50:50.

## CAMBIO AUTOMÁTICO DE DOBLE EMBRAGUE ELECTRIFICADO (VERSIONES HÍBRIDAS/IBRIDA)

Cambio automático de doble embrague electrificado de 6 velocidades con selector de pulsación para vehículos híbridos.

También ofrece un modo manual con cambios de marcha mediante levas de control situadas detrás del volante.

Incluye el motor eléctrico de 48 V, que mejora el rendimiento del motor de gasolina, reduce el consumo de combustible y conduce en modo totalmente eléctrico.

### Selección de marchas



#### ¡ADVERTENCIA!

- No utilice nunca el modo "P" (Estacionamiento) en lugar del freno de estacionamiento eléctrico. Accione siempre el freno de estacionamiento eléctrico al estacionarse para evitar el movimiento accidental del vehículo.
- Si la posición "P" (Estacionamiento) no está acoplada, el vehículo podría moverse y causar lesiones. Antes de abandonar el vehículo, asegúrese de que el mando selector está en la posición "P" (Estacionamiento) y de que el freno de estacionamiento eléctrico está aplicado.
- No ponga el selector de cambios automático en "N" (Neutral) y no apague el motor cuando conduzca en caminos cuesta abajo. Este tipo de conducción es peligrosa y reduce la posibilidad de intervenir en caso de variación del tráfico o de la superficie del camino. Se arriesga a perder el control del vehículo y provocar accidentes.



#### ¡PRECAUCIÓN!

Si el vehículo se encuentra en una pendiente, accione siempre el freno de estacionamiento eléctrico ANTES de colocar el selector del cambio automático en "P" (Estacionamiento).

Mueva el selector o presione los botones correspondientes.

- "P" (Estacionamiento): Presione este botón para cambiar al modo estacionamiento. Las ruedas se bloquean, se conectan solo cuando el vehículo está parado, se conectan automáticamente cuando se abre la puerta del conductor o se apaga el motor.
- "R" (Reversa): Engrane solo con el vehículo detenido
- "N" (Neutral): Para activar el modo de rueda libre y mover el vehículo con el interruptor de ignición/encendido apagado.
- "D" (Conducción): La caja de cambios controla el cambio de marchas en función del estilo de conducción, el perfil de la carretera y la carga del vehículo. La caja de cambios también controla el frenado al soltar el pedal del acelerador
- "M" (Conducción en modo manual): Presione este botón para cambiar al modo manual. El conductor cambia las marchas con los mandos en el volante. El modo o la marcha seleccionada se muestra en la pantalla del módulo de instrumentos digital (1).





En el modo N, con el pie en el pedal del freno, empujelo sin sobrepasar el punto de resistencia (1):

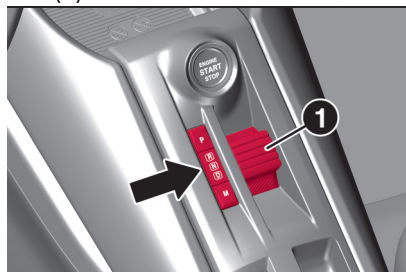

- Hacia delante, se selecciona el modo "R" (Reversa).
- Hacia atrás, se selecciona el modo "D" (Conducción).

**Suelte el selector completamente después de cada pulsación; volverá a su posición inicial.**

En **modo automático**, el programa de conducción se indica mediante "D" (Conducción).

En **modo manual**, se indica "M" (Manual) y el número de la marcha seleccionada.

En **conducción totalmente eléctrica**, no se indica la marcha engranada.

El estado de la caja de cambios permanece visualizado en el módulo de instrumentos digital durante unos segundos después de desconectar el encendido.

### "P" (Estacionamiento)

Este modo bloquea las ruedas delanteras. La posición "P" (Estacionamiento) se conecta automáticamente al apagar el interruptor de ignición/encendido.

El vehículo cambia automáticamente a "P" (Estacionamiento) si:

- El vehículo se detiene.
- Se abre la puerta del lado conductor mientras la velocidad del vehículo es inferior a 2 km/h.

El vehículo no cambiará a "P" (Estacionamiento) si se desplaza demasiado rápido. Detenga el vehículo y cambie a "P" (Estacionamiento).

Para cambiar a "P" (Estacionamiento), el botón "P" (Estacionamiento). El LED del botón se enciende.

Para desengranar "P" (Estacionamiento): Pise el pedal del freno y seleccione el modo deseado.

### "R" (Reversa)

Para engranar y desengranar "R" (Reversa), el vehículo debe permanecer inmóvil y el pedal del freno pisado.

Con la marcha atrás engranada, el LED del botón se enciende.

## ARRANQUE Y OPERACIÓN



### ¡PRECAUCIÓN!

Cambiar a "R" (Reversa) mientras el vehículo avanza podría dañar la unidad de accionamiento eléctrico. Solo cambie a "R" (Reversa) después de que el vehículo se haya detenido por completo.

### "N" (Neutral)

En este modo, el sistema de propulsión no transfiere par a las ruedas. Para volver a arrancar el sistema de propulsión cuando el vehículo ya está en movimiento, utilice solo "D" (Conducción).

Con el modo "N" (Neutral) engranado, el LED del botón se enciende.

Cuando "N" (Neutral) se selecciona y se desconecta el encendido, "P" (Estacionamiento) se conecta después de un corto tiempo.

### "D" (Conducción)

Con la posición (D) activada, el LED del botón se enciende.



### ¡ADVERTENCIA!

En condiciones resbaladizas, conduzca el vehículo en (D) para mejorar las prestaciones de conducción y maniobrabilidad.

### "M" (Manual)

Con la posición "M" (Manual) activada, el LED

del botón se enciende.

En este modo, es posible cambiar de marcha manualmente utilizando las paletas de control montadas en el volante.

## Modo manual

### Levas de control montadas en el volante

En modo "M" (Manual) o "D" (Conducción) se pueden utilizar las levas de mando montadas en el volante para cambiar de marcha manualmente.

No pueden utilizarse para seleccionar el punto muerto (Neutras) ni para engranar o desengranar la reversa.

El modo "M" (Manual) puede activarse presionando el botón "D" (Conducción) en cada situación de conducción y velocidad.

La marcha seleccionada se indica en la pantalla del módulo de instrumentos digital.

Si se selecciona una marcha superior cuando la velocidad del vehículo es demasiado baja, o una marcha inferior cuando la velocidad del vehículo es demasiado alta, el cambio no se ejecuta. Esto puede provocar un mensaje en la pantalla del módulo de instrumentos digital.

En el modo manual, no se produce un cambio automático a una marcha superior a altas revoluciones del motor.

Presione el botón (M).

Tire de las paletas del volante para seleccionar las marchas manualmente.

Tire de la paleta derecha + para cambiar a una marcha superior. Tire de la paleta izquierda - para cambiar a una marcha inferior.

Varias activaciones permiten saltar marchas.

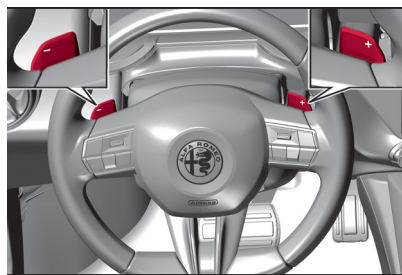

### Indicación de cambio de marcha

El símbolo ▲ o ▼ con un número al lado se indica cuando se recomienda cambiar de marcha por razones de ahorro de combustible. Indicación de cambio.

### Motor eléctrico

El motor eléctrico incluido en la caja de cambios automática, que se utiliza para el primer arranque, proporciona una alimentación de 12 V mediante el convertidor CC/CC y proporciona asistencia eléctrica al motor de gasolina.

El motor eléctrico tiene las siguientes características:

- Proporciona un par adicional a la caja de cambios
- Recupera la energía cinética de las fases de desaceleración, convirtiéndola en energía eléctrica, que puede utilizarse
- para la tracción o para la alimentación de los accesorios eléctricos instalados en el vehículo
- Recarga la batería de tracción de 48 V cuando el estado de carga es demasiado bajo
- Proporciona únicamente conducción totalmente eléctrica

Estas características se consiguen gracias al conjunto de funciones siguientes del modo de funcionamiento automático:

- e-Boost
- e-Creeping
- e-Launch
- e-Queuing
- e-Parking

También dispone de un modo de funcionamiento manual para activar/desactivar el arranque del motor de gasolina durante la conducción: el modo e-Auto.



### ¡ADVERTENCIA!

Cuando se selecciona el modo "P" (Estacionamiento) o "N" (Neutral) en la caja de cambios automática, el nivel de ruido en el compartimento del motor puede aumentar debido al inicio de la fase de carga de la batería de tracción: esto es normal y no representa una avería.

## Funcionamiento

Solo se validan las instrucciones de cambio de modo adecuadas. Con el motor en marcha, si es necesario pisar el pedal del freno para cambiar de modo, aparecerá un mensaje de alerta en el módulo de instrumentos digital.



### ¡ADVERTENCIA!

- Con el motor en marcha y los frenos sueltos, si se selecciona "R" (Reversa), "D" (Conducción) o "M" (Manual), el vehículo se pone en marcha, incluso sin pisar el pedal del acelerador. No pise nunca los pedales del acelerador y del freno al mismo tiempo: ¡riesgo de daños en la caja de cambios!
- A velocidades inferiores a 2 mph, al abrir la puerta del conductor se activará el modo - ¡Riesgo de frenada brusca!



### ¡ADVERTENCIA!

- En caso de avería de la batería, es imprescindible colocar los calzos o cuñas contra una de las ruedas para inmovilizar el vehículo.

**NOTA: Si abre la puerta del conductor mientras el modo está activado, sonará una señal acústica y el modo se activará. La señal acústica se detiene cuando se cierra la puerta del lado conductor.**

## Características especiales del modo automático (si así está equipado)

Estas funciones responden a situaciones de conducción habituales en las que el motor eléctrico está disponible para proporcionar potencia adicional o una conducción con cero emisiones.

**NOTA: Estas funciones solo están disponibles si la batería de tracción está suficientemente cargada. Estas cinco funciones no pueden desactivarse.**

### e-Launch

Con el motor de gasolina apagado, esta función permite que el vehículo funcione en modo eléctrico sin afectar las prestaciones.

Al pisar el pedal del acelerador, el vehículo se pone en marcha en cuanto se selecciona el modo "D" (Conducción) o "R" (Reversa) de la caja de cambios automática.

## ARRANQUE Y OPERACIÓN

### e-Creeping

Con el motor de gasolina apagado, al soltar el pedal del freno, esta función permite avanzar o retroceder el vehículo en modo eléctrico sin tener que pisar el pedal del acelerador, tan pronto como se selecciona el modo "D" (Conducción) o "R" (Reversa) de la caja de cambios automática.

### e-Queuing

Esta función permite seguir una cola de vehículos con varias detenciones seguidas de re arranques del vehículo, utilizando los modos de conducción e-Creeping, e-Launch y eléctrico.

### e-Parking

Esta función permite realizar maniobras de estacionamiento a velocidad reducida con ayuda del motor eléctrico cuando está seleccionado el modo "D" (Conducción) o "R" (Reversa) de la caja de cambios automática.

### e-Boost

Esta función permite el funcionamiento simultáneo del motor de gasolina y el motor eléctrico, combinado con la caja de cambios automática.

Pisando a fondo el pedal del acelerador (función "kick-down"), cuando la batería de tracción está totalmente cargada, es posible superar el par motor del motor de gasolina

por sí solo, gracias al par adicional que proporciona el motor eléctrico.

**NOTA: El uso repetido del pedal del freno provoca el rarranque del motor de gasolina para proporcionar asistencia al frenado.**

### Aspectos especiales del modo manual

La caja de cambios solo cambia de una marcha a otra si las condiciones de velocidad del vehículo y régimen del motor lo permiten.

El motor de gasolina también puede apagarse en modo manual cuando está detenido en el tráfico o cuando se suelta el pedal del acelerador. También se mantiene el potencial totalmente eléctrico del modo de conducción utilizado (Normal o Eco).

**NOTA: El uso de las paletas del volante también provoca el rarranque del motor de gasolina. Si se requiere una tracción elevada, el conductor puede desactivar el modo e-Auto mediante el menú de la pantalla táctil.**

## UNIDAD DE ACCIONAMIENTO ELÉCTRICO (VERSIONES ELÉCTRICAS/ELETTRICA)



### ¡ADVERTENCIA!

No deje niños solos en el vehículo. Siempre que salga del vehículo, quite la llave de contacto y llévesela con usted.

## Funcionamiento

El selector de marchas es un selector con interruptores y una función de frenada de regeneración.

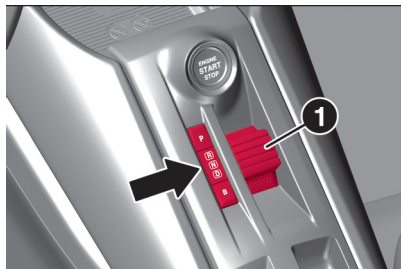

El selector de marchas permite controlar la tracción según el estilo de conducción, el tipo de camino y la carga del vehículo.

Con el freno regenerativo activado, también gestiona el freno motor cuando se suelta el pedal del acelerador.

- "P" (Estacionamiento): Botón para el estacionamiento del vehículo: las ruedas delanteras se bloquean (el botón se enciende para indicar su activación).
- "R" (Reversa): Para engranar la marcha atrás, pisando el pedal del freno. N: punto muerto. Para mover el vehículo con el interruptor de ignición/encendido apagado, a fin de activar el modo de rueda libre.
- "D" (Conducción, marcha adelante automática)
- "B" (frenada de regeneración): Frenada de

regeneración (el botón se ilumina para indicar su activación).

### Información mostrada en el módulo de instrumentos digital

El modo se muestra en el panel de instrumentos digital (1).

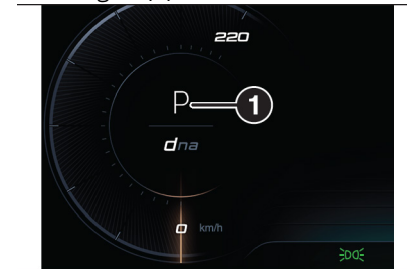

El estado de la unidad de accionamiento eléctrico permanece visualizado en el cuadro de instrumentos digital durante unos segundos después de desconectar el interruptor de ignición / encendido.

- P: Estacionamiento
- R: Reversa
- N: Neutral
- D: Conducción (marcha adelante automática)
- B: Frenado (frenada de regeneración activada)

En el modo "N" (Neutral), con el pie en el pedal del freno, empuje el selector (1) sin sobrepasar el punto de resistencia:



hacia delante, se selecciona el modo "R" (Reversa) hacia atrás, se selecciona el modo "D" (Conducción).

**Suelte el selector completamente después de cada presión; éste volverá a su posición inicial.**

### Casos particulares

Para evitar el modo "N" (Neutral), cambio rápido de "D" (Conducción) a "R" (Reversa) y viceversa:

- En el modo "R" (Reversa), empújelo hacia atrás sobrepasando el punto de resistencia; se selecciona el modo "D" (Conducción).
- En el modo "D" (Conducción), empújelo hacia delante sobrepasando el punto de resistencia; se selecciona el modo "R" (Reversa).
- Para volver al modo "N" (Neutral), empújelo sin sobrepasar el punto de resistencia

### "P" (Estacionamiento)

Este modo bloquea las ruedas delanteras. Es el modo recomendado al iniciar el sistema de propulsión, dado que el vehículo no puede moverse fácilmente.



### ¡ADVERTENCIA!

- NUNCA utilice el modo P (Estacionamiento) en lugar del freno de estacionamiento eléctrico. Accione siempre el freno de estacionamiento eléctrico al estacionarse para evitar el movimiento accidental del vehículo.
- No abandone el vehículo cuando el sistema de propulsión esté en marcha, ya que el vehículo podría moverse repentinamente. Puede resultar herido junto con otras personas. Para estar seguros de que el vehículo no se moverá, aunque esté en un terreno llano, asegúrese de que el freno de estacionamiento eléctrico está accionado y que "P" (Estacionamiento) se ha seleccionado.



### ¡PRECAUCIÓN!

Si el vehículo se encuentra en una pendiente, accione siempre el freno de estacionamiento eléctrico ANTES de colocar la unidad de accionamiento eléctrico en "P" (Estacionamiento).

La unidad de accionamiento eléctrico cambia automáticamente a "P" (Estacionamiento) si:

- El vehículo se detiene.
- Se abre la puerta del lado conductor mientras la velocidad del vehículo es inferior a 2 km/h.

## ARRANQUE Y OPERACIÓN

El vehículo no cambiará a "P" (Estacionamiento) si se desplaza demasiado rápido. Detenga el vehículo y cambie a "P" (Estacionamiento).

Para cambiar a "P" (Estacionamiento), presione el botón "P" (Estacionamiento). El LED del botón se enciende.

Para salir de "P" (Estacionamiento), pise el freno y seleccione el modo que desee.

### "R" (Reversa)

Para engranar y desengranar la "R" (Reversa), el vehículo debe permanecer inmóvil y el pedal del freno pisado.

Con la Reversa engranada, el LED del botón se enciende.



### ¡PRECAUCIÓN!

Cambiar a "R" (Reversa) mientras el vehículo avanza podría dañar la unidad de accionamiento eléctrico. Solo cambie a "R" (Reversa) después de que el vehículo se haya detenido.

### "N" (Neutral)

En este modo, el sistema de propulsión no transfiere par a las ruedas. Para volver a arrancar el sistema de propulsión cuando el vehículo ya está en movimiento, utilice solo "D" (Conducción).

Con Neutral engranada, el LED del botón se enciende.

**¡ADVERTENCIA!**

No cambie la unidad de accionamiento eléctrico a "N" (Neutral), ni apague el motor cuando conduzca en un camino cuesta abajo. Este tipo de conducción es peligrosa y reduce la posibilidad de intervenir en caso de variación del tráfico o del firme. Se arriesga a perder el control del vehículo y provocar accidentes.

**"D" (Conducción)**

Con la posición "D" (Conducción) activada, el LED del botón se enciende.

**¡ADVERTENCIA!**

En condiciones resbaladizas, conduzca el vehículo en "D" (Conducción) para mejorar las prestaciones de conducción y maniobrabilidad.

**¡PRECAUCIÓN!**

Si el vehículo parece acelerar lentamente o no responder cuando intenta ir más rápido, no continúe su viaje. La unidad de accionamiento eléctrico podría estar dañada. Consulte a su Distribuidor Autorizado lo antes posible.

**"B" (Modo de frenada de regeneración)**

La frenada de regeneración genera energía eléctrica que resulta del frenado del motor para cargar la batería de alto voltaje.

La potencia regenerativa puede ser limitada cuando la batería de alto voltaje está completamente cargada.

Si se selecciona el modo "B", la energía se regenera al levantar el pedal del acelerador. En este modo, la velocidad del vehículo se reduce significativamente al soltar el pedal del acelerador, sin accionar el pedal del freno.

Utilice el modo "B" al bajar pendientes pronunciadas o cuando haya nieve, barro o retenciones de tráfico.

**¡ADVERTENCIA!**

- En caso de temperaturas extremas o si la batería de alta tensión está casi completamente cargada, la fuerza de la frenada de regeneración puede reducirse temporalmente. Si la frenada no es suficiente, el conductor tiene que estar preparado para utilizar el pedal del freno.
- Mientras se utiliza la frenada de regeneración, las luces de freno no se iluminan. Si hay que avisar al tráfico que nos sigue, pise el pedal del freno.

El modo "B" solo podrá activarse si se selecciona "D" (Conducir). Presione el botón "B". El LED del botón se enciende.

Partiendo del modo "D"/"B", aplique un impulso hacia atrás en el selector de impulsos (1) para activar o desactivar la función.

Para desactivar el modo "B", presione el botón "B".

**¡PRECAUCIÓN!**

Hacer girar los neumáticos o mantener el vehículo en un lugar en una colina utilizando solo el pedal del acelerador puede dañar la unidad de accionamiento eléctrico. Si está atascado, no haga girar los neumáticos. Cuando se detenga en una pendiente, utilice los frenos para mantener el vehículo en su sitio.

**Desactivación del funcionamiento automático del modo "P" (Estacionamiento) para vehículos eléctricos**

El procedimiento para la desactivación del funcionamiento automático del modo "P" (Estacionamiento) desactiva también el funcionamiento automático del freno de estacionamiento eléctrico.

Para conocer este procedimiento, consulte la descripción del freno de estacionamiento automático.



## SISTEMA ALFA DNA™ (SELECCIÓN DEL MODO DE CONDUCCIÓN)



### ¡ADVERTENCIA!

Su estilo de conducción debe adaptarse siempre a las condiciones del camino, la visibilidad y el tráfico. El conductor, en cualquier caso, es responsable de conducir de manera segura.

Cada modo de conducción corresponde a un ajuste diferente del vehículo, independientemente de la selección del modo de frenado (versiones eléctrica/elettrica) o del modo manual (versiones híbrida/ibrida).

Para seleccionar el modo de conducción correspondiente, utilice el interruptor (1): presione el botón para seleccionar el modo deseado y espere 2 segundos después de soltarlo para confirmarlo.

La lista de los modos de conducción se muestra en la pantalla del módulo de instrumentos digital:

- d = "Dynamic": Máxima experiencia de conducción deportiva con mayores prestaciones
- n = "Natural": Optimizado para un uso cotidiano y unas prestaciones equilibradas
- a = "Advanced Efficiency": Máxima eficiencia energética y conducción
- Q4 = Máxima capacidad de tracción Q4

para condiciones de baja adherencia: garantiza todas las ventajas de la conducción a las cuatro ruedas electrificada.



**NOTA:** Para versiones eléctricas/elettrica, al arrancar el vehículo, no se puede seleccionar ningún modo hasta que se muestre el indicador luminoso READY. Cuando desaparece el mensaje, se activa el modo seleccionado y sigue apareciendo en la pantalla del módulo de instrumentos digital (excepto para el modo "Natural"). En el "modo B" (frenada de regeneración) se maximiza el rendimiento de la frenada de regeneración.

### Modo "Natural"

Al encender el vehículo, el modo de conducción "Natural" aparece seleccionado de forma predeterminada.

Este modo está optimizado para el uso diario y un rendimiento equilibrado.

Programación del pedal: Modo Normal

Dirección: Modo Normal

## ARRANQUE Y OPERACIÓN

Versiones híbridas/ibrida: activación automática del motor eléctrico para optimizar el rendimiento y la eficiencia energética.

Versión híbrida Q4 136hp: activación automática del motor eléctrico para optimizar el rendimiento y la eficiencia energética; tracción Q4 disponible automáticamente en función de las condiciones de adherencia y pendiente del camino hasta 90 km/h.

**NOTA:** Este modo de conducción es ideal para la conducción diaria y permite una reducción de las emisiones de CO2.

Versiones eléctricas/elettrica 156hp: la potencia está limitada para optimizar la autonomía eléctrica. Para conseguir el par motor y la potencia máximos, pise a fondo del pedal del acelerador.

Versiones eléctricas/elettrica 280hp: potencia del motor eléctrico de hasta 170 kW para una conducción deportiva, conseguida mediante un calibrado deportivo de la dirección y del sistema ESC, junto con una calibración intermedia del pedal del acelerador.

### Modo "Dinámico"

Este modo está optimizado para mejorar el rendimiento y la experiencia de conducción.

Programación del pedal: Modo Sport

Dirección: Modo Sport

Versión híbrida/ibrida: destinada a lograr una experiencia de conducción más dinámica



ca mediante configuraciones en la dirección asistida, la respuesta del acelerador, los cambios de marcha y la visualización de los ajustes dinámicos del vehículo en el módulo de instrumentos digital (si así está equipado). La selección del modo Dinámico desactiva las funciones del modo Stop-Start/e-Auto.

Versión ibrida Q4 136hp: destinada a lograr una experiencia de conducción más dinámica mediante configuraciones en la dirección asistida, la respuesta del acelerador, los cambios de marcha y la visualización de los ajustes dinámicos del vehículo en el módulo de instrumentos digital (si así está equipado). La selección del modo Dinámico desactiva las funciones del modo Stop-Start/e-Auto. El sistema Q4 está activo hasta los 40 km/h con un impulso de potencia del eMotor trasero para mejorar las prestaciones en función del estado de carga de la batería.

Versiones eléctricas/elettrica 156hp: diseñadas para ofrecer una experiencia de conducción más dinámica ajustando la dirección asistida y la respuesta del acelerador.

Versiones eléctricas/elettrica 280hp: diseñadas para ofrecer las máximas prestaciones (hasta 207 kW) y proporcionar una experiencia de conducción altamente deportiva, que se consigue mediante el calibrado deportivo de los sistemas de dirección y ESC, junto con una calibración agresiva del pedal del acelerador. La recuperación de energía

durante el frenado está optimizada para mejorar el rendimiento.

### Modo "Advanced Efficiency"

Este modo reduce el consumo de energía al tiempo que equilibra el rendimiento.

Programación del pedal: Modo Normal

Dirección: Modo Normal

Versión híbrida/ibrida: reduce el consumo de energía ajustando el rendimiento de los sistemas de calefacción y aire acondicionado sin desactivarlos.

Versión híbrida/ibrida Q4 136hp: reduce el consumo de energía ajustando el rendimiento de los sistemas de calefacción y aire acondicionado sin desactivarlos.

Versiones eléctricas/elettrica 156hp: optimizan el consumo de energía ajustando la potencia de los sistemas de calefacción y aire acondicionado (sin desactivación) y limitando el par y la potencia del motor.

Versiones eléctricas/elettrica 280hp: potencia limitada a 140 kW, con una velocidad máxima de hasta 150 km/h.

### Modo "Q4" (versión híbrida/ibrida Q4 136hp)

Este modo permite girar poco las dos ruedas motrices al mismo tiempo para permitir que

el vehículo avance y limitar los riesgos de atascarse en la arena/el barro (modo activo hasta 90 km/h).

Hasta los 30 km/h permanece siempre en el modo Q4 y, de los 30 km/h a los 90 km/h, el modo 2WD o Q4 se selecciona automáticamente en función de las condiciones de conducción seleccionadas. En el modo Q4 afinado para garantizar el máximo rendimiento en situación de conducción todoterreno para ser utilizado en superficies con poca adherencia.

La transmisión se ajusta para ofrecer una tracción máxima. Hasta 50 km/h, el sistema de control de tracción puede desactivarse manualmente: se enciende una luz de advertencia en la pantalla del módulo de instrumentos con un mensaje específico. Por encima de los 50 km/h, se restablece automáticamente. De todas formas, siempre se puede reactivar en cualquier momento, al seleccionar otro modo de conducción (esto es "Natural" o "Dynamic") a través de Alfa DNA, si se favorece la seguridad en vez de las prestaciones "off-road".

### Recomendaciones

El vehículo ha sido concebido principalmente para circular por caminos asfaltados; sin embargo, podrá circular ocasionalmente por otro tipo de vías menos transitables.

No obstante, NO se permite la conducción todoterreno en casos como estos:



- Circular por terrenos que puedan dañar los bajos del vehículo o desgarrar elementos (por ejemplo, conductos de combustible, refrigeración de combustible) debido a obstáculos o piedras especialmente.
- Circular por terrenos con pendientes pronunciadas y firmes con poca adherencia.
- Cruzar una vía inundada.

## MARCHA POR INERCIA (VERSIÓN HÍBRIDA/IBRIDA)

Con el mando selector en el modo "D" (Conducción), excepto en modo Dinámico, el soltar por completo el pedal del acelerador permite que las ruedas rueden libremente, lo que puede ahorrar combustible.

Una caída del régimen/revoluciones del motor es normal (tacómetro al ralentí, reducción del ruido del motor).

## SISTEMA STOP-START (SI ASÍ ESTÁ EQUIPADO)

El sistema Stop-Start permite ahorrar combustible y reducir las emisiones de gases de escape.

Cuando las condiciones lo permiten, el sistema desconecta el motor en cuanto el vehículo circula a baja velocidad o está parado; por ejemplo, en un semáforo o en un atasco.

### Activación / Desactivación

El sistema Stop-Start está disponible con el motor arrancado, el vehículo en marcha y siempre que se cumplan las condiciones especificadas más adelante en esta sección.

La desactivación y reactivación del sistema Stop-Start puede realizarse mediante los ajustes del sistema Connect.

### Parada automática

Si el vehículo está parado con el pedal de freno pisado, la parada automática se activa automáticamente.

El motor se parará y el encendido se mantendrá conectado.

El sistema Stop-Start se desactivará en pendientes pronunciadas.

#### Indicación

La parada automática se indica mediante el indicador de control (A).

Durante una parada automática, se mantendrá la operatividad de los frenos.

**NOTA: Los sistemas de calefacción y aire acondicionado sólo funcionan cuando el motor está en marcha.**

Desactive temporalmente el sistema correspondiente para mantener una temperatura agradable en el habitáculo.

## ARRANQUE Y OPERACIÓN

Para más información, consulte la sección correspondiente.



### Condiciones para una parada automática (Autostop)

El sistema Stop-Start comprueba si se cumplen todas las condiciones siguientes.

- El sistema Stop-Start no está desactivado manualmente.
- La puerta del lado conductor está cerrada o el cinturón de seguridad del conductor está abrochado.
- La batería convencional está suficientemente cargada y en buen estado.
- El motor está caliente.
- La temperatura del líquido refrigerante del motor no es demasiado alta.
- La temperatura del sistema de escape del motor no es demasiado elevada; por ejemplo, tras conducir con una carga de motor elevada.
- La temperatura ambiente no es demasiado baja ni demasiado alta.
- El climatizador automático permite una parada automática.



- El nivel de vacío del sistema de frenos es suficiente.
- La función de autolimpieza del filtro de escape no está activa.
- El vehículo se ha conducido a velocidad de marcha humana, como mínimo, desde la última parada automática.

Se inhibirá la parada automática si no se cumplen estas condiciones. Además, la parada automática puede inhibirse:

- Mediante determinadas configuraciones del climatizador.
- Inmediatamente después de la conducción a una velocidad superior.
- Durante el rodaje de un vehículo nuevo.
- Por la función de desempañamiento activo.
- En el caso de pendientes pronunciadas ascendentes o descendientes.



### ¡ADVERTENCIA!

La parada automática puede estar inhibida durante varias horas después de una sustitución o reconexión convencional de la batería.

Protección convencional contra la descarga de la batería

Para garantizar que el motor vuelva a arrancar de forma fiable, el sistema Stop-Start

incorpora diversas funciones de protección contra la descarga de la batería del vehículo.

### Medida de ahorro de energía

Durante una parada automática, varias funciones eléctricas como el calefactor auxiliar eléctrico o la ventana térmica trasera se desactivan o entran en modo de ahorro de energía.

La velocidad del ventilador del climatizador se reduce para ahorrar energía.

### Rearranque del motor por el conductor

El motor reanuda en los siguientes casos:

- Pedal de freno soltado mientras está seleccionado "D" (Conducción) o "M" (Manual).
- Pedal de freno liberado o "N" (Neutral) seleccionado cuando se mueve el selector para seleccionar "D" (Conducción) o "M" (Manual).
- Se mueve el selector para seleccionar "R" (Reversa).

## RECOMENDACIONES SOBRE LOS SISTEMAS AVANZADOS DE ASISTENCIA AL CONDUCTOR (ADAS)



### ¡ADVERTENCIA!

- Los sistemas avanzados de asistencia al conductor (ADAS) se desarrollan para apoyar al conductor y no para sustituir su atención. El conductor acepta toda la responsabilidad durante la marcha del vehículo. Las ayudas a la conducción y a la maniobrabilidad no pueden sustituir en ningún caso la necesidad de vigilancia por parte del conductor. El conductor debe cumplir la legislación local vigente, debe mantener el control del vehículo en cualquier circunstancia y ser capaz de retomar el control del mismo en todo momento. El conductor debe adaptar la velocidad a las condiciones climáticas, al tráfico y al estado del camino. Es responsabilidad del conductor vigilar constantemente las condiciones del tráfico, evaluar la distancia y la velocidad relativa de los demás vehículos y anticiparse a sus maniobras antes de utilizar los intermitentes y cambiar de carril de circulación. Estos sistemas no permiten superar las leyes de la física.



### ¡ADVERTENCIA!

- ❑ Debe sujetar el volante con ambas manos, utilizar siempre los retrovisores exteriores e interiores, dejar siempre los pies cerca de los pedales y hacer un descanso cada dos horas.
- ❑ El conductor debe comprobar siempre los alrededores del vehículo antes y durante toda la maniobra, en particular utilizando los retrovisores.
- ❑ El uso de un soporte de matrícula en la defensa delantera puede afectar al correcto funcionamiento de la unidad de radar. Cuando utilice un soporte de matrícula, siga las marcas e indicaciones de la defensa delantera
- ❑ El uso de alfombras, fundas o insertos a los pedales no aprobados por el fabricante puede interferir en el funcionamiento del limitador de velocidad o del regulador de velocidad. Para evitar el riesgo de que se atasquen los pedales, asegúrese de que la alfombra está bien sujeta y nunca coloque una alfombra encima de otra.



### ¡PRECAUCIÓN!

- ❑ El funcionamiento de los radares, junto con las funciones asociadas, puede verse afectado por la acumulación de suciedad (por ejemplo, barro, hielo), en condiciones meteorológicas adversas (por ejemplo, lluvia intensa, nieve) o si las defensas están dañadas. Si se va a pintar la defensa delantero, acuda a su Distribuidor Autorizado; algunos tipos de pintura podrían interferir con el funcionamiento de los radar(es).
- ❑ Esta cámara y sus funciones asociadas pueden verse perjudicadas o no funcionar si la zona del parabrisas situada delante de la cámara está sucia, con niebla, con escarcha, cubierta de nieve, dañada o enmascarada por una calcomanía. En climas húmedos y fríos, desempañe el parabrisas con regularidad. La mala visibilidad (alumbrado público inadecuado, lluvia intensa, niebla espesa, nevada), el deslumbramiento (faros delanteros de un vehículo en sentido contrario de marcha, sol bajo, reflejos en una carretera húmeda, salida de un túnel, alternancia de sombra y luz) también pueden perjudicar el rendimiento de la detección. En caso de sustitución del parabrisas, acuda a su Distribuidor Autorizado para recalibrar la cámara; de lo contrario, el funcionamiento de la asistencia a la conducción asociada puede verse alterado.



### ¡PRECAUCIÓN!

- ❑ Las imágenes de las cámaras que aparecen en la pantalla táctil o en el cuadro de instrumentos pueden estar distorsionadas por el terreno. En presencia de zonas en sombra, o en condiciones de luz solar intensa o iluminación inadecuada, la imagen puede aparecer oscurecida y con menor contraste. Los obstáculos pueden parecer más lejanos de lo que realmente están.



## ¡PRECAUCIÓN!

- El funcionamiento de los sensores, así como sus funciones asociadas, puede verse perturbado por la contaminación acústica, como la emitida por vehículos y maquinaria ruidosos (por ejemplo, camiones, taladros neumáticos), por la acumulación de nieve u hojas secas en el camino, o en caso de defensas y retrovisores dañados. Cuando se engrana la marcha atrás, una señal sonora (pitido largo) indica que los sensores pueden estar sucios. Un impacto frontal o trasero en el vehículo puede alterar las configuraciones de los sensores, lo que no siempre es detectado por el sistema: las mediciones de distancia pueden estar distorsionadas. Los sensores no detectan sistemáticamente los obstáculos demasiado bajos (aceras, divisores de carril) o demasiado finos (árboles, postes, alambradas). Algunos obstáculos situados en los puntos ciegos de los sensores pueden no ser detectados o dejar de serlo durante la maniobra. Ciertos materiales (tejidos) absorben las ondas sonoras: los peatones pueden no ser detectados.
- Limpie regularmente las defensas y los retrovisores exteriores, así como el campo de visión de las cámaras. Cuando lave su vehículo a alta presión, dirija el pulverizador a una distancia mínima de 30 cm del radar, los sensores y las cámaras.

**NOTA: Asegúrese de que las unidades de velocidad que aparecen en el módulo de instrumentos digital (mph o km/h) son las correspondientes al país por el que circula. Si no es así, cuando el vehículo esté parado, ajuste la visualización a las unidades de velocidad requeridas para que se ajuste a lo autorizado localmente. En caso de duda, acuda a su Distribuidor Autorizado.**

## ATAJOS PARA LOS SISTEMAS AVANZADOS DE ASISTENCIA AL CONDUCTOR

Se puede acceder directamente al sistema avanzado de asistencia al conductor (ADAS) para activarlo/desactivarlo rápidamente.

Por defecto, las ayudas a la conducción ya están almacenadas en el sistema (por ejemplo, Stop-Start, asistencia de mantenimiento de carril)

Se pueden añadir o eliminar otras ayudas a la conducción desde la página.

Se configura en la aplicación de pantalla táctil "ADAS">"Funciones".

- Presione el botón (1).

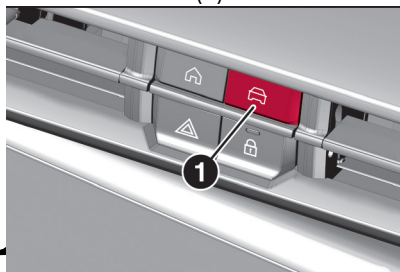

- Presione el botón correspondiente al sistema avanzado de asistencia al conductor en cuestión:

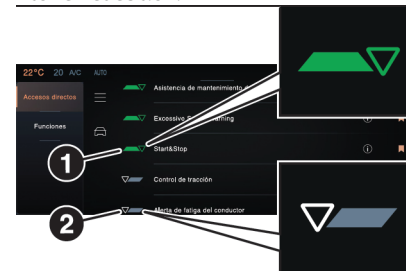

- Símbolo lleno (1): la función se añade a los accesos directos.
- Símbolo vacío (2): la función se elimina de los accesos directos.
- Compruebe la modificación en la pestaña "Accesos directos".

## Desactivación rápida

Mantenga presionado el botón del Sistema Avanzado de Asistencia al Conductor (ADAS) para desactivar las funciones seleccionadas hasta el próximo arranque del vehículo.

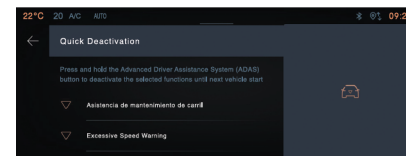



## LIMITADOR DE VELOCIDAD (SI ASÍ ESTÁ EQUIPADO)



### ¡ADVERTENCIA!

- Durante la marcha con el dispositivo activo, NUNCA coloque el selector de cambios en "N" (Neutral).
- En caso de mal funcionamiento o avería del dispositivo, póngase en contacto con su Distribuidor Autorizado.
- En pendiente descendente pronunciada o en caso de fuerte aceleración, el limitador de velocidad no podrá impedir que el vehículo supere el reglaje de velocidad. Si es necesario, utilice los frenos para controlar la velocidad del vehículo.
- Para más información, consulte el capítulo "Recomendaciones de los Sistemas avanzados de asistencia al conductor (ADAS)" de esta sección.

El limitador de velocidad evita que el vehículo supere una velocidad máxima predefinida.

La velocidad máxima puede fijarse a velocidades superiores a 30 km/h.

El conductor puede acelerar el vehículo hasta la velocidad preajustada. Pueden presentarse desviaciones de la velocidad limitada durante la marcha cuesta abajo.

La velocidad preajustada puede excederse

temporalmente pisando firmemente el pedal del acelerador.

El estado y el límite de velocidad preestablecido se muestran en la pantalla del módulo de instrumentos.

### Controles montados en la dirección

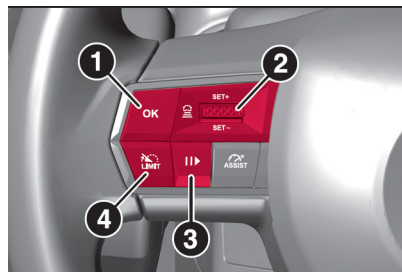

- (1) Activación del limitador de velocidad con la velocidad programada anteriormente. Utilice la velocidad sugerida por Recon. de señales de tráfico
- (2) Aumentar o reducir la velocidad programada
- (3) Activación o pausa del limitador de velocidad con la velocidad programada anteriormente
- (4) Limitador de velocidad ON/OFF

### Encendido/Pausa

- Presione (4) para seleccionar el modo de limitador de velocidad; la función se

## ARRANQUE Y OPERACIÓN

pone en pausa (la velocidad mostrada en la pantalla del módulo de instrumentos es gris).

- Si la velocidad programada límite es adecuada (velocidad programada más reciente ajustada en el sistema), presione (3) o (1) OK para activar el limitador de velocidad (la velocidad aparece en verde).
- Presionando (3) de nuevo pausa temporalmente la función.

### Ajuste de la velocidad

Para cambiar el ajuste de velocidad:

- Para cambios de +- 1 km/h, realice presiones cortas sucesivas hacia arriba/hacia abajo en (2) para aumentar/disminuir.
- Para cambios de +- 5 km/h, mantenga presionado hacia arriba/hacia abajo en (2) para aumentar/disminuir.

Cuando la función está activada, es posible modificar el ajuste de Límite de velocidad en función de la velocidad sugerida por la función Reconocimiento de señales de tráfico (TRAFFIC SIGN RECOGNITION), tal y como se muestra en el módulo de instrumentos:

- Al superar la señal: Presione (1) OK para guardar la velocidad sugerida. Este valor se muestra inmediatamente como la nueva velocidad programada en el módulo de instrumentos
- Después de pasar la señal:



- Presione (1) ACEPTAR. El mensaje “¿OK?” aparece para confirmar la solicitud para guardar.
- Presione (1) ACEPTAR de nuevo para guardar la velocidad sugerida. El nuevo valor de la velocidad programada se muestra en el módulo de instrumentos

### Visualización en pantalla

Dependiendo del estado del limitador de velocidad, se muestran diferentes notificaciones en la pantalla del módulo de instrumentos:

1



2



3



- (1) Selección de velocidad
- (2) Limitador de velocidad activo
- (3) Fallo limitador de velocidad

### Superación temporal de la velocidad programada

- Pise el pedal del acelerador a fondo. El limitador de velocidad se desactiva temporalmente y la velocidad programada visualizada destella.
- Basta con soltar el pedal del acelerador para volver a la velocidad programada anteriormente.

Cuando el vehículo vuelve a la velocidad programada, el limitador de velocidad vuelve a activarse: la velocidad programada vuelve a visualizarse de forma fija.

### Apagado (OFF)

Presione (4): Desaparece la indicación de información sobre el limitador de velocidad.

### Funcionamiento incorrecto

En caso de funcionamiento incorrecto, en lugar de la velocidad programada, aparecen guiones parpadeantes que luego se quedan fijos (naranja).

Hágalo revisar por su Distribuidor Autorizado.



## CONTROL ELECTRÓNICO DE VELOCIDAD (CONTROL DE CRUCERO/CRUISE CONTROL, SI ASÍ ESTÁ EQUIPADO)



### ¡ADVERTENCIA!

- La función de Cruise Control no garantiza el cumplimiento de la velocidad máxima autorizada ni de la distancia de seguridad entre vehículos y, por tanto, el conductor siempre es responsable de la conducción. Para preservar la seguridad pública, use el dispositivo Cruise Control solo si las condiciones del tráfico permiten que el vehículo circule a una velocidad constante y que mantenga una distancia de seguridad adecuada. Preste atención mientras el dispositivo Cruise Control está activado. Si mantiene presionado algunos de los botones que modifican la velocidad programada, la velocidad del vehículo podría cambiar de forma muy brusca. En caso de pendiente descendente pronunciada, el sistema Cruise Control no podrá impedir que el vehículo supere la velocidad programada. Frene en caso de que sea necesario controlar la velocidad del vehículo. En caso de pendiente ascendente pronunciada o de remolcado, es posible que no pueda alcanzarse o mantenerse la velocidad programada.



### ¡ADVERTENCIA!

- No utilice nunca el sistema en las siguientes situaciones: en una zona urbana con riesgo de cruce de peatones; con tráfico denso; en caminos sinuosos o empinados; en caminos resbaladizos o inundados; en condiciones meteorológicas adversas; en caso de visibilidad restringida para el conductor; al circular por un circuito de velocidad; al circular por un camino ondulado; al utilizar una rueda de repuesto del tipo "compacta"; al utilizar cadenas para la nieve, cubiertas antideslizantes o neumáticos con clavos.
- Para más información, consulte el capítulo "Recomendaciones de los Sistemas avanzados de asistencia al conductor (ADAS)" de esta sección.

El sistema mantiene automáticamente la velocidad del vehículo en el valor programado por el conductor (velocidad programada), sin necesidad de pisar el acelerador.

El dispositivo Control de crucero se activa manualmente.

Requiere una velocidad mínima del vehículo de 40 km/h.

Con una caja de cambios automática, debe engranarse el modo "D" (Conducción) o la segunda marcha o superior en el modo "M" (Manual).

### NOTA:

- El dispositivo Control de crucero permanece activo después de cambiar de marcha en los motores equipados con Start&Stop.
- Al apagar el interruptor de ignición/encendido, se anula cualquier velocidad programada.

### Controles montados en la dirección

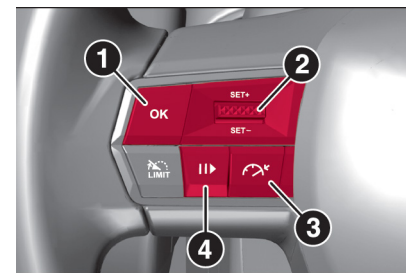

- (1) Activación del dispositivo Control de crucero en curso. Utilice la velocidad sugerida por Recon. de señales de tráfico
- (2) Aumento/reducción de la velocidad programada (si Control de crucero está activado). Activación del dispositivo Control en curso (si Control de crucero está desactivado)
- (3) Activación/desactivación del Cruise Control
- (4) Activación o pausa del dispositivo Cruise Control con la velocidad programada anteriormente

## Activación / Interrupción

- Presione el botón (3) para seleccionar el modo Control de crucero; la función está en pausa (gris)
- Presione (2) hacia arriba/hacia abajo, o presione (1) ACEPTAR para activar el dispositivo Control de crucero y guardar una velocidad programada en cuanto la velocidad del vehículo alcance el nivel deseado (verde)
- Presionando el botón (3) pausa temporalmente la función
- Presionando (4) o (1) ACEPTAR de nuevo se reactivará el dispositivo Control de crucero (verde)

El funcionamiento del dispositivo Control de crucero también se interrumpe temporalmente (pausa):

- Al pisar el pedal del freno.
- Automáticamente, si se activa el sistema de control electrónico de estabilidad (ESC).
- Al cambiar a punto muerto o al engranar la marcha atrás
- Al aplicar el freno de estacionamiento eléctrico

**NOTA: Puede superar la velocidad programada de forma temporal presionando el pedal del acelerador (la velocidad programada destellará). Para volver a la velocidad programada, suelte el acelerador (cuando se alcanza de nuevo esta velocidad, la velocidad visualizada deja de par-**

padear).

## Modificación de la velocidad programada

El dispositivo Control de crucero debe estar activo.

Para cambiar la velocidad programada en función de la velocidad actual del vehículo:

- Para cambios de  $\pm 1$  km/h, realice presiones cortas sucesivas hacia arriba/hacia abajo en (2) para aumentar/disminuir.
- Para cambios de  $\pm 5$  km/h, mantenga presionado hacia arriba/hacia abajo en (2) para aumentar/disminuir.



### ¡ADVERTENCIA!

- Al mantener presionado de manera prolongada hacia arriba o hacia abajo (2), se produce un cambio muy rápido de la velocidad del vehículo.
- Como precaución, recomendamos fijar un valor de velocidad de crucero bastante similar a la velocidad actual del vehículo para evitar una aceleración o desaceleración repentina del vehículo.

Cuando la función está activada, es posible cambiar el ajuste de la velocidad utilizando la velocidad sugerida por Reconocimiento señales de tráfico (si así está equipado) que aparece en el módulo de instrumentos digital:

- Al superar la señal: pulse (1) OK para guardar la velocidad sugerida. Este valor se muestra inmediatamente como la nueva velocidad programada en el Módulo de instrumentos digital
- Después de pasar la señal:



- Presione (1) ACEPTAR. El mensaje "¿OK?" aparece para confirmar la solicitud para guardar.
- Presione (1) ACEPTAR de nuevo para guardar la velocidad sugerida. El nuevo valor de la velocidad programada se muestra en el módulo de instrumentos digital.

## Apagado (OFF)

Presione (4): desaparece la pantalla de información del dispositivo Control de crucero.

## Visualización en pantalla

Dependiendo del estado del dispositivo Cruise Control, se muestran diferentes notificaciones en la pantalla del módulo de instrumentos digital:



1



2



3



(1) Selección de velocidad

(2) Dispositivo Control de cruceo activado

(3) Dispositivo Control de cruceo en pausa / listo para reanudarse

### Funcionamiento incorrecto

En caso de funcionamiento incorrecto, en lugar de la velocidad programada, aparecen guiones parpadeantes que luego se quedan fijos (naranja).

Hágalo revisar por su Distribuidor Autorizado.

## CONTROL DELECTRÓNICO DE VELOCIDAD ADAPTATIVO (DISPOSITIVO CONTROL DE CRUCEO/ CRUISE CONTROL ADAPTATIVO, SI ASÍ ESTÁ EQUIPADO)



### ¡ADVERTENCIA!

- Preste la máxima atención durante la marcha en todo momento y esté siempre preparado para pisar el freno si es necesario.
- El sistema es una ayuda para el conductor, que siempre debe prestar toda su atención durante la marcha. La responsabilidad recae siempre en el conductor, que debe tener en cuenta las condiciones del tráfico para conducir con total seguridad. El conductor debe mantener siempre una distancia de seguridad con el vehículo que le precede.
- El dispositivo no se activa en presencia de peatones, vehículos que circulan en dirección opuesta al sentido de marcha o en sentido transversal y objetos inmóviles (por ejemplo, un vehículo detenido en una cola o un vehículo averiado).
- El dispositivo no puede tener en cuenta las condiciones del camino, el tráfico y el tiempo, ni las condiciones de mala visibilidad (por ejemplo, la niebla).

## ARRANQUE Y OPERACIÓN



### ¡ADVERTENCIA!

- El dispositivo no siempre reconoce plenamente las condiciones de conducción complicadas, lo que podría provocar una determinación incorrecta o inexistente de la distancia de seguridad que debe mantenerse.
- El dispositivo no puede aplicar la frenada máxima: el vehículo no se detendrá por completo.
- El radar está provisto de sistema de descongelación. Por esta razón, puede alcanzar altas temperaturas en algunas condiciones. Si necesita operar en la zona que rodea al sensor, espere al menos 30 segundos desde que se apague el motor.
- Si se produce alguna de los siguientes funcionamientos incorrectos, no utilice el sistema: tras un impacto en el parabrisas cercano a la cámara o en la defensa delantera; en caso de avería de las luces de freno.
- Si el vehículo ha sufrido alguna de las siguientes modificaciones, no utilice el sistema: transporte de objetos largos en las barras portatodo; remolque; parte delantera del vehículo modificada (por ejemplo, añadiendo faros de largo alcance o pintando la defensa delantera); radar obstruido.



### ¡ADVERTENCIA!

- Si el conductor activa el intermitente para adelantar a un vehículo más lento, el regulador de velocidad puede reducir temporalmente la distancia con el vehículo objetivo para facilitar el adelantamiento, sin exceder la velocidad programada.
- La atención total del conductor es siempre necesaria durante la marcha con el dispositivo Cruise Control adaptativo. El conductor mantiene el control total del vehículo porque el pedal del freno, el pedal del acelerador y el botón **||▶** tienen prioridad sobre cualquier operación del dispositivo Cruise Control adaptativo.



### ¡PRECAUCIÓN!

- El sistema puede tener un funcionamiento limitado o no funcionar en condiciones meteorológicas como: lluvia intensa, granizo, niebla espesa, nieve intensa.
- La sección de la zona de la defensa situada delante del sensor o el propio sensor de radar no deben estar cubiertos con stickers, faros adicionales o cualquier otro objeto.



### ¡PRECAUCIÓN!

- El funcionamiento puede verse afectado negativamente por cualquier modificación estructural realizada en el vehículo, como una modificación de la geometría delantera, un cambio de neumáticos o una carga del vehículo superior a la estándar.
- Las reparaciones incorrectas realizadas en la parte delantera del vehículo (por ejemplo, defensas, chasis) pueden alterar la posición del sensor de radar y afectar negativamente a su funcionamiento. Acuda a su Distribuidor Autorizado para cualquier operación de este tipo.
- No manipule ni realice ninguna intervención en el sensor del radar ni en la cámara situada en el cristal del parabrisas. En caso de avería del sensor, póngase en contacto con su Distribuidor Autorizado.
- No lave con chorros de alta presión en la zona inferior de la defensa: en particular, no actúe sobre el conector eléctrico del sistema. No utilice disolventes ni pasta abrasiva.



### ¡PRECAUCIÓN!

- Tenga cuidado en caso de reparaciones y de pintar en la zona alrededor del sensor. En caso de impacto frontal, el sensor puede desactivarse automáticamente y mostrar una advertencia para indicar que es necesario repararlo. Incluso sin indicación de funcionamiento incorrecto, desactive el funcionamiento del sistema si cree que la posición del sensor del radar ha cambiado (por ejemplo, debido a un impacto frontal a baja velocidad como durante las maniobras de estacionamiento). En estos casos, acuda a su Distribuidor Autorizado para que realíen o sustituyan el sensor de radar.
- Las luces de freno se encienden si el sistema reduce la velocidad del vehículo. El sistema no estará operativo en caso de anomalía de una luz de freno.
- Para obtener más información, consulte el capítulo "Recomendaciones sobre los sistemas avanzados de asistencia al conductor (ADAS)" en esta sección y "Límites del sistema" en este capítulo.

El dispositivo Cruise Control adaptativo es una mejora del dispositivo Cruise Control, con la función adicional de mantener una cierta distancia de seguridad respecto al vehículo precedente.



**NOTA: Diseñado principalmente para su uso en autopistas y autopistas, este sistema solamente funciona con vehículos que circulan en el mismo sentido que su vehículo.**

Utiliza sensores de radar y cámara para detectar los vehículos precedentes. Si no detecta la presencia de vehículos en la ruta de conducción, el dispositivo Cruise Control adaptativo actuará como un regulador de velocidad convencional.



El dispositivo Cruise Control adaptativo desacelera automáticamente el vehículo al acercarse a un vehículo en marcha a menor velocidad.

A continuación, ajusta la velocidad del vehículo para seguir al vehículo precedente a la distancia hacia delante seleccionada.

La velocidad del vehículo aumenta o se reduce para seguir al vehículo precedente, pero no superará la velocidad establecida. Es posible que aplique una frenada limitada con las luces de freno activadas.

Si el vehículo situado delante acelera o cambia de carril de circulación, el dispositivo Cruise Control adaptativo acelera progresivamente el vehículo para volver a la velocidad guardada.

Si el conductor utiliza los intermitentes para adelantar a un vehículo que circula a menor velocidad, el dispositivo Cruise Control adaptativo permite al vehículo aproximarse, temporalmente, al vehículo situado delante para ayudar a adelantar.

Sin embargo, nunca se excederá la velocidad ajustada.

El sistema puede frenar el vehículo hasta detenerlo por completo. Dependiendo de la variante, el sistema puede acelerar automáticamente el vehículo tras una parada completa.

### Controles montados en la dirección



(1) Activación del dispositivo Control de cruceo adaptativo en curso. Utilice la velo-

## ARRANQUE Y OPERACIÓN

cidad sugerida por Reconocimiento de señales de tráfico.

- (2) Aumento/reducción de la velocidad programada (si Control de cruceo adaptativo está activado). Activación del dispositivo Cruise Control en curso (si Control de cruceo está desactivado). Visualización y configuración del ajuste de la distancia entre vehículos.
- (3) Selección/deselección de dispositivo Cruise Control adaptativo solo o con asistencia al conductor en el camino (si así está equipado)
- (4) Activación o pausa del dispositivo Cruise Control adaptativo con la velocidad programada anteriormente. Confirmación de arranque del vehículo después de una parada automática.

### Uso

#### Selección del sistema

Con el motor arrancado, presione sucesivamente (3) hasta que aparezca el modo Cruise Control adaptativo en el módulo de instrumentos digital

Transcurridos unos segundos, se selecciona el modo de dispositivo Adaptive Cruise Control. Se muestra la vista en miniatura de las ayudas a la conducción (gris) y el Adaptive Cruise Control está listo para activarse.

## Encendido del dispositivo Cruise Control adaptativo

Para activar el Adaptive Cruise Control, la velocidad del vehículo debe estar comprendida entre 30 y 180 km/h: en los vehículos con cambio automático de doble embrague, el Adaptive Cruise Control permanece activo entre 0 y 180 km/h.

La activación del sistema, también está sujeta a las siguientes condiciones:

- Puerta del lado conductor cerrada.
- Cinturón de seguridad del conductor abrochado.
- Modo "D" (conducción) seleccionado en la caja de cambios automática.
- Freno de estacionamiento eléctrico liberado.
- Pedal del freno pisado, si el vehículo está detenido.



El mensaje "¿OK?" se muestra si se cumplen todas las condiciones para su activación.

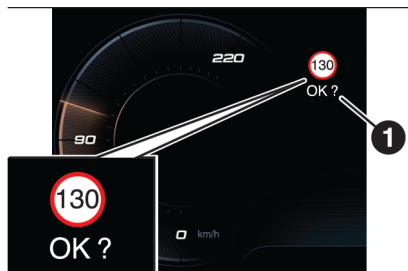

Presione en (1): la velocidad actual se convierte en el ajuste de velocidad (mínimo 30 km/h o 0 km/h para vehículos con cambio automático de doble embrague electrificado) y el Adaptive Cruise Control se activa inmediatamente (pantalla verde)

### Modificación de la velocidad programada

Para cambiar la velocidad programada en función de la velocidad actual del vehículo:

- Para cambios de +/- 1 km/h, realice presiones cortas sucesivas hacia arriba/hacia abajo en (2) para aumentar/disminuir
- Para cambios de +/- 5 km/h, mantenga presionado hacia arriba/hacia abajo en (2) para aumentar/disminuir



### ¡ADVERTENCIA!

Al mantener presionado 3 de manera prolongada hacia arriba o hacia abajo, se produce un cambio rápido de la velocidad del vehículo.

Cuando la función está activada, es posible cambiar el ajuste de la velocidad utilizando la velocidad sugerida por la función Reconocimiento señales de tráfico que aparece en el módulo de instrumentos digital:

- Al superar la señal: Presione ACEPTAR para guardar la velocidad sugerida. Este valor se muestra inmediatamente como la nueva velocidad programada en el módulo de instrumentos digital
- Después de pasar la señal:
  - Presione OK. El mensaje "¿OK?" aparece para confirmar la solicitud para guardar.
  - Presione OK de nuevo para guardar la velocidad sugerida. El nuevo valor de la velocidad programada se muestra en el módulo de instrumentos digital

### Pausa / reanudación del dispositivo Control de crucero adaptativo

Presione (4) o pise el pedal del freno. El símbolo aparece si se cumplen todas las condiciones de activación.





Puede que el dispositivo Control de cruceo adaptativo se ponga en pausa:

- Automáticamente, si se activa el sistema de control electrónico de estabilidad (ESC).
- Al cambiar a "N" (Neutral) o al engranar "R" (Reversa).
- Al aplicar el freno de estacionamiento eléctrico.
- Al desabrochar el cinturón de seguridad
- Abriendo la puerta del conductor.

Presione (4) o ACEPTAR para reactivar el dispositivo Control de cruceo adaptativo.

Tras una frenada que haya detenido completamente el vehículo, si las condiciones del tráfico no permiten que el vehículo reanude la marcha en 3 segundos después de la parada, presione (4) o pise el pedal del acelerador para reanudar la marcha.

**NOTA: El dispositivo Cruise Control adaptativo sigue activo después de cambiar de marcha.**

**¡ADVERTENCIA!**  
Cuando el dispositivo Cruise Control adaptativo está en pausa y el conductor intenta reactivarlo, aparece temporalmente un mensaje específico si la reactivación es imposible (no se cumplen las condiciones requeridas).

### Modificación de la velocidad programada con la función TRAFFIC SIGN RECOGNITION (Recon. de señales de tráfico)

Presione OK para aceptar la velocidad sugerida por la función en el cuadro de instrumentos digital y, a continuación, pulse de nuevo para confirmar.

**¡ADVERTENCIA!**  
Si la velocidad seleccionada dista mucho de la velocidad actual del vehículo, se percibe una fuerte aceleración o desaceleración.

### Visualización en pantalla

## ARRANQUE Y OPERACIÓN

Dependiendo del estado del Adaptive Cruise Control, se muestran diferentes notificaciones en la pantalla del módulo de instrumentos digital:

- (1) Selección de velocidad
- (2) Dispositivo Cruise Control adaptativo activado
- (3) Dispositivo Cruise Control adaptativo en pausa
- (4) Dispositivo Cruise Control adaptativo listo para reanudarse

### Modificación de la distancia entre vehículos

Presione (2) para mostrar los umbrales de ajuste de la distancia ("Lejos", "Normal" o "Cerca"), a continuación realice presiones cortas sucesivas hacia arriba/abajo para seleccionar un umbral.

Al cabo de unos segundos, se acepta la opción y se memoriza al apagar el vehículo.



El conductor debe mantener una distancia de seguridad suficiente con el vehículo que le precede.



### Superación temporal de la velocidad programada



Pise el pedal del acelerador. El sistema se interrumpe durante la aceleración. La velocidad programada destella siempre que la velocidad actual del vehículo sea superior a la velocidad programada.



### Anulación de la selección del sistema



Pulse sucesivamente en (3) hasta que aparezca el modo OFF en el módulo de instrumentos digital. Transcurridos unos segundos, se anula la selección del modo Cruise Control adaptativo. La vista en miniatura de las ayudas a la conducción desaparece.



  Dispositivo Cruise Control adaptativo seleccionado, pero no se puede activar. No se cumplen todas las condiciones de funcionamiento.

  Dispositivo Cruise Control adaptativo seleccionado; esperando la confirmación de activación. Se cumplen todas las condiciones de funcionamiento.

  Dispositivo Cruise Control adaptativo en pausa, pero no se puede activar. No se cumplen todas las condiciones de funcionamiento.

  Dispositivo Cruise Control adaptativo en pausa; esperando la confirmación de reactivación. Se cumplen todas las condiciones de funcionamiento.

  Dispositivo Cruise Control adaptativo activo, se detecta un vehículo delante.

  Dispositivo Cruise Control adaptativo interrumpido tras una aceleración momentánea del conductor.



(amarillo) (con mensaje acústico) Frenar o acelerar, según el contexto.



(rojo) (con alerta acústica) Retome el control del vehículo inmediatamente: el sistema no puede gestionar la situación de conducción actual.



(con alerta acústica) El sistema se niega a activar el Adaptive Cruise Control, ya que no se cumplen las condiciones necesarias.

### Dispositivo cruise control adaptativo con función STOP&GO

En los vehículos con caja de cambio automática/unidad de accionamiento eléctrica, el dispositivo Cruise Control adaptativo permite mantener la distancia seleccionada detrás de un vehículo, que frena hasta detenerse por completo.

Si el sistema ha detenido su vehículo detrás de otro, junto a la velocidad fijada aparece el símbolo. Este símbolo notifica que el vehículo se retiene automáticamente en posición de detención.

Mientras el vehículo se retiene en posición de parada, deben seguirse las siguientes recomendaciones:

- No abandone el vehículo.
- No abra el compartimento de carga.
- No engran la marcha atrás.

No deje ni recoja pasajeros.

En los tres segundos siguientes, si el objetivo se mueve, el vehículo también se va a mover. Si el vehículo permanece detenido durante más de 5 minutos O si se abre la puerta del lado conductor O se desabrocha el cinturón de seguridad del conductor, el freno de estacionamiento eléctrico se aplica. Después de tres segundos, acelere o presione el botón (4) para arrancar. Preste atención a los alrededores del vehículo cuando se aleje.

Si el vehículo permanece detenido durante más de 5 minutos o si se abre la puerta del lado conductor y se desabrocha el cinturón de seguridad del conductor, el freno de estacionamiento eléctrico se aplica automáticamente para retener el vehículo. El símbolo (P) se iluminará.

Para liberar el freno de estacionamiento eléctrico, si la caja de cambios de doble embrague electrificado/unidad de accionamiento eléctrico están en la posición "D" (Conducción), pise el pedal del acelerador.



### ¡ADVERTENCIA!

Quando el sistema se desactiva o se anula, el vehículo deja de estar detenido y puede iniciar la marcha. Esté siempre preparado para accionar manualmente el freno para mantener el vehículo detenido. No abandone el vehículo mientras esté detenido por el dispositivo Cruise Control adaptativo. Ponga siempre el mando selector en la posición "P" (Estacionamiento) y apague el vehículo antes de abandonarlo.



## Atención del conductor

- Use con cuidado el dispositivo Cruise Control adaptativo en curvas o caminos de montaña, ya que podría perder al vehículo precedente y requerir un tiempo para volver a detectarlo.
- No utilice el sistema durante la marcha sobre firmes resbaladizos, ya que puede provocar cambios rápidos en la adherencia de los neumáticos (hacer que las ruedas patinen) y ocasionar pérdidas de control del vehículo.
- No utilice el dispositivo Cruise Control adaptativo bajo condiciones de lluvia, nieve o grandes acumulaciones de suciedad, ya que el sensor de radar podría estar cubierto por una película de agua, polvo, hielo o nieve. Esto reduciría o eliminaría completamente su visibilidad. Ante un bloqueo del sensor, proceda a la limpieza de su cubierta.
- No utilice el sistema cuando esté utilizando la rueda de repuesto.

## Límites del sistema



### ¡ADVERTENCIA!

La frenada automática del sistema no permite una frenada brusca y el nivel de frenado puede no ser suficiente para evitar un impacto.

- Tras un cambio repentino de carril de

circulación, el sistema necesita un cierto tiempo para detectar al siguiente vehículo precedente. Así, ante un nuevo vehículo detectado, el sistema podría acelerar en lugar de frenar.

- El dispositivo Cruise Control adaptativo ignora el tráfico en sentido contrario de marcha.
- El dispositivo Cruise Control adaptativo no tiene en cuenta a los peatones ni los animales para frenar y reanudar la marcha.
- El dispositivo Cruise Control adaptativo tiene en cuenta los vehículos detenidos solo a velocidad baja.
- No utilice el dispositivo Cruise Control adaptativo al circular con remolque.
- No utilice el dispositivo Cruise Control adaptativo en caminos con una inclinación superior al 10%.

Puesto que el campo de detección del radar es bastante estrecho, es posible que el sistema no detecte:

- Vehículos angostos o reducidos, como motocicletas o ciclomotores

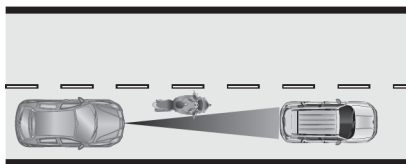

## ARRANQUE Y OPERACIÓN

- Vehículos que no circulan por el centro del carril de circulación.

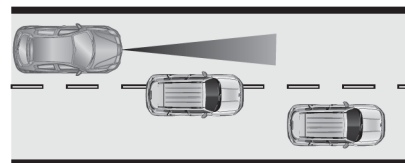

- Vehículos entrando en una curva.
- Vehículos con tracción repentina.

Desactive el sistema en las siguientes situaciones:

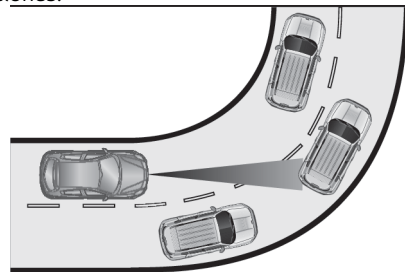

- Durante la marcha en una curva cerrada.
- Al aproximarse a una glorieta o rotonda
- Al seguir a un vehículo no detectado por el sistema, por ejemplo, una motocicleta
- Cuando el vehículo que le precede desacelera bruscamente

- Cuando un vehículo se interpone bruscamente entre el suyo y el que le precede.

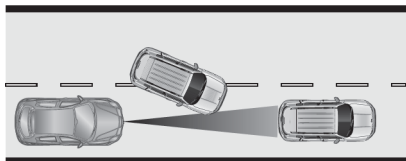

### Consideraciones en pendientes



#### ¡ADVERTENCIA!

No utilice el dispositivo Cruise Control adaptativo en caminos con pendientes pronunciadas.

El rendimiento del sistema en pendientes dependerá de la velocidad del vehículo, de la carga del vehículo, de las condiciones del tráfico y la pendiente de inclinación del camino. El sistema podría no detectar un vehículo en su camino durante la marcha en pendiente.

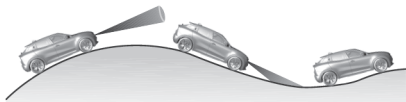

En pendientes pronunciadas, es posible que deba usar el pedal del acelerador para mantener la velocidad del vehículo.

Al conducir cuesta abajo, es posible que deba frenar para mantener o reducir su velocidad.

Observe que el accionamiento del freno desactiva el sistema.

### Unidad de radar



#### ¡ADVERTENCIA!

- La unidad de radar se alineó cuidadosamente durante la fabricación. Por lo tanto, en caso de impacto frontal, no utilice el sistema. La defensa delantera puede parecer intacta, sin embargo el sensor situado detrás puede estar afectado y reaccionar de forma incorrecta. Después de un accidente, consulte a su Distribuidor Autorizado para verificar y ajustar la posición de la unidad de radar.
- El uso de un soporte de matrícula en la defensa delantera puede afectar al correcto funcionamiento de la unidad de radar. Cuando utilice un soporte de matrícula, siga las marcas e indicaciones de la defensa delantera.

La unidad de radar se encuentra en medio de la defensa delantera.

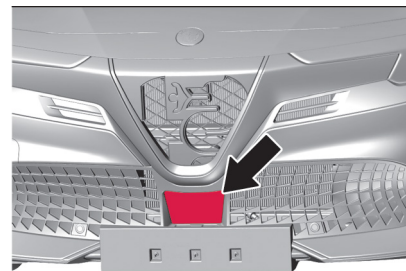

### Avería

En caso de Fallo del control de cruceo adaptativo, se enciende un testigo en la pantalla del módulo de instrumentos digital y aparece un mensaje de advertencia en la pantalla del módulo de instrumentos digital, acompañado de una señal acústica.

El sistema de Reconocimiento de límite velocidad podría no funcionar correctamente si las señales de tráfico no cumplen los estándares de señalización correspondientes. Haga revisar el sistema en su Distribuidor Autorizado.

Como medida de seguridad, no utilice el sistema si las luces de freno están averiadas. No utilice el sistema si la defensa delantera está dañada.



## ADVERTENCIA DE ABANDONO DE CARRIL (LANE DEPARTURE WARNING, SI ASÍ ESTÁ EQUIPADO)



### ¡ADVERTENCIA!

Este sistema es una ayuda a la conducción que no puede, en ningún caso, sustituir la atención del conductor.

El sistema de advertencia de abandono de carril (LANE DEPARTURE WARNING) ayuda al conductor a evitar salidas involuntarias del carril.

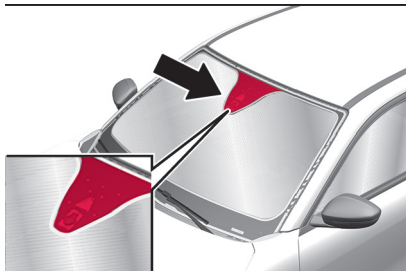

La cámara delantera observa los bordes de la carretera, así como las marcas de carril entre las que circula el vehículo.

Si el vehículo cruza el borde del camino o una marca de carril, el sistema advierte al conductor.

El sistema no asume la salida de carril acci-

dental cuando se utilizan los intermitentes ni durante algunos segundos después de haber apagado los intermitentes.

El sistema informará al conductor con un mensaje y un timbre si hay una corrección en curso durante más de 10 s. Si el conductor sigue sin poder mantener el vehículo en el carril, la corrección se interrumpe al cabo de poco tiempo.

No se emitirá ninguna advertencia en caso de conducción dinámica, es decir, con presión sobre el pedal de freno o el acelerador, o con dirección difícil.

Cuando el sistema detecta un cambio involuntario de carril, el testigo de control  parpadea rápido en amarillo.

Para que el sistema funcione correctamente, deben cumplirse las siguientes condiciones previas:

- La velocidad del vehículo debe estar comprendida entre 65 km/h y 180 km/h aproximadamente.
- Los intermitentes no están activados.
- No se ha de producir una conducción dinámica, por ejemplo, pisando el pedal del acelerador o del freno.
- Los límites del carril de circulación pueden ser detectados claramente por el sistema.
- El vehículo no se conduce en una curva pronunciada no hay averías en el sistema

## ARRANQUE Y OPERACIÓN

que impidan las correcciones

### Activación / Desactivación



Este sistema puede activarse o desactivarse en la personalización del vehículo a través del sistema Connect.

Debido a requisitos legales, el sistema solo puede desactivarse en la personalización del vehículo (a través del sistema Connect) hasta la próxima vez que se vuelva a activar el interruptor de ignición/encendido (si así aplica).

El sistema se activa automáticamente por defecto cada vez que se enciende el motor.

**NOTA: Según la versión, el sistema se reactiva automáticamente en el siguiente arranque del vehículo.**

### Avería

En caso de avería, aparecen en el módulo de instrumentos digital  y , acompañados de un mensaje en la pantalla y un timbre de advertencia.

Solicite la asistencia de su Distribuidor Autorizado.

### Límites del sistema

El rendimiento del sistema se puede ver afectado por:

- Cámara cubierta por nieve, hielo, aguanieve, barro, suciedad, o afectada por daños en el parabrisas u objetos extraños, por ejemplo, stickers
- Vehículos muy cerca al frente suyo.
- Caminos con laderas.
- Zonas de construcción.
- Caminos con curvas o pendientes.
- Condiciones de iluminación escasa.
- Cambios de luz repentinos.
- Sol incidiendo directamente en la lente de la cámara.
- Condiciones meteorológicas adversas, como lluvia intensa, niebla o nieve.
- Modificaciones del vehículo, por ejemplo, neumáticos.
- Caminos con marcas de carril en mal estado

Si el sistema no funciona correctamente debido a marcas de alquitrán, sombras, grietas de la carretera, marcas de carril temporales o de construcción u otras imperfecciones del camino, apague el sistema.

## SISTEMA DE AYUDA AL MANTENIMIENTO EN EL CARRIL (LANE KEEPING ASSIST, SI ASÍ ESTÁ EQUIPADO)



### ¡ADVERTENCIA!

Mantenga siempre la atención en el camino y la posición del vehículo correcta dentro del carril, de lo contrario podría sufrir daños, lesiones o incluso la muerte. La asistencia de mantenimiento de carril no dirige continuamente el vehículo. El sistema podría no mantendrá el vehículo en el carril ni proporcionará una alerta, aunque se haya detectado una marca de carril. La dirección de la asistencia de mantenimiento de carril puede no ser suficiente para evitar una salida de carril. El sistema puede no detectar la conducción sin manos debido a influencias externas como el estado y la superficie del camino y las condiciones meteorológicas. El conductor tiene toda la responsabilidad de controlar el vehículo y debe mantener siempre las manos en el volante durante la marcha. Utilizar el sistema en caminos resbaladizas podría provocar la pérdida de control del vehículo y un accidente. Apague el sistema.



### ¡PRECAUCIÓN!

- La cámara puede tener un funcionamiento limitado o ausente debido a condiciones meteorológicas como: lluvia intensa, granizo, niebla espesa, nieve intensa, formación de capas de hielo en el cristal del parabrisas.
- El funcionamiento de la cámara también puede verse comprometido por la presencia de polvo, condensación, suciedad o hielo en el cristal del parabrisas, por las condiciones del tráfico (por ejemplo, vehículos que circulan no alineados con el suyo, vehículo que circula en sentido transversal o contrario por el mismo carril, curva con un radio de curvatura pequeño), por el estado de la calzada y por las condiciones de conducción (por ejemplo, conducción todoterreno). Asegúrese de que el parabrisas esté siempre limpio. Utilice detergentes específicos y paños limpios para evitar rayar el parabrisas. El funcionamiento de la cámara también puede estar limitado o ausente en algunas condiciones de conducción, tráfico y estado del camino.
- La proyección de cargas sobre el techo del vehículo puede interferir en el correcto funcionamiento de la cámara. Antes de empezar, asegúrese de que la carga está correctamente colocada, para no cubrir el radio de acción de la cámara.



## ¡PRECAUCIÓN!

- Si debe sustituir el parabrisas debido a arañazos, despostillamientos o rupturas, diríjase exclusivamente a su Distribuidor Autorizado. No sustituya el parabrisas por su cuenta, ¡riesgo de funcionamiento incorrecto! Es aconsejable sustituir el parabrisas si está dañado en la zona de la cámara.
- No manipule la cámara. No cierre las aperturas de la cubierta estética situada bajo el espejo retrovisor interior. En caso de avería de la cámara, póngase en contacto con su Distribuidor Autorizado.
- No cubra el radio de acción de la cámara con stickers u otros objetos. Preste también atención a otros objetos sobre el cofre del motor (por ejemplo, una capa de nieve) y asegúrese de que no interfieren con la cámara.
- Para más información, consulte el capítulo "Recomendaciones de los Sistemas avanzados de asistencia al conductor (ADAS)" de esta sección.

La asistencia de mantenimiento de carril ayuda al conductor para evitar una salida involuntaria del carril de circulación. La cámara delantera observa los bordes del camino, así como las marcas de carril entre las que circula el vehículo.

Si el vehículo se aproxima al borde del camino o a una marca de carril, el volante gira suavemente a la posición de forma que el vehículo regresa al carril de circulación.

El conductor percibirá entonces un movimiento de giro del volante. Gire el volante en la misma dirección, si el sistema no lo dirige lo suficiente. Si desea cambiar de carril de circulación, gire el volante suavemente en la dirección opuesta.

Cuando el sistema dirige para corregir la trayectoria del vehículo,  destella en amarillo en la pantalla del cuadro de instrumentos digital.

El sistema no asume la salida de carril accidental cuando se utilizan los intermitentes/direccionales ni durante algunos segundos después de haber apagado los intermitentes.

Si el sistema detecta que el volante no se sujeta permanentemente, interrumpe la corrección. Un mensaje de advertencia en la pantalla del módulo de instrumentos digital acompañado de un timbre de aviso alerta cuando es necesaria la intervención inmediata del conductor.

El sistema informará al conductor con un mensaje y un timbre si hay una corrección en curso durante más de 10 s. Si el conductor sigue sin poder mantener el vehículo en el carril, la corrección se interrumpe al cabo de poco tiempo.

## ARRANQUE Y OPERACIÓN



## ¡ADVERTENCIA!

El sistema puede desconectarse si detecta carriles demasiado estrechos, anchos o curvos.

Deben cumplirse las siguientes condiciones previas:

- La velocidad del vehículo debe estar comprendida entre 65 km/h y 180 km/h aproximadamente.
- El conductor debe sujetar el volante.
- Los intermitentes no están activados.
- El control electrónico de estabilidad está activado, pero no en funcionamiento.
- El vehículo no está conectado a un remolque o portabicicletas.
- Comportamiento de conducción normal (el sistema detecta un estilo de conducción dinámico, como presión sobre el pedal del freno o acelerador).
- Caminos con marcas de carril en buen estado.
- No se utiliza ninguna rueda de repuesto.
- El vehículo no se conduce en una curva pronunciada.

Dependiendo de la versión, solamente se activa el LANE DEPARTURE WARNING (Sistema de advertencia de abandono de carril) cuando el sistema presenta un fallo, se utiliza una rueda de repuesto, el control electró-

nico de estabilidad (ESC) no está activado o hay un remolque enganchado, por ejemplo.

### Activación / Desactivación



Este sistema puede activarse o desactivarse en la personalización del vehículo a través del sistema Connect.

Debido a requisitos legales, el sistema solo puede desactivarse en la personalización del vehículo (a través del sistema Connect, si así aplica) hasta la próxima vez que se vuelva a encender el vehículo.

El sistema se activa automáticamente por defecto cada vez que se arranca el motor.

**NOTA: Según la versión, el sistema se reactiva automáticamente en el siguiente arranque del vehículo.**

### Avería

En caso de avería, aparecen en el módulo de instrumentos digital  y  acompañados de un mensaje en la pantalla y un timbre de advertencia.

Solicite la asistencia de su Distribuidor Autorizado.

### Límites del sistema

El rendimiento del sistema se puede ver afectado por:

- Un parabrisas sucio o empañado o si el parabrisas está afectado por objetos extraños, por ejemplo, calcomanías.
- Vehículos muy cerca delante.
- Caminos con laderas.
- Zonas de construcción.
- Caminos con curvas o pendientes
- Bordes del camino.
- Cambios de luz repentinos.
- Condiciones ambientales adversas, por ejemplo, lluvia intensa o nieve.
- Modificaciones del vehículo, por ejemplo, neumáticos.

Si el sistema no funciona correctamente debido a marcas de alquitrán, sombras, grietas del camino, marcas de carril temporales o de construcción u otras imperfecciones del camino, apague el sistema.

## ASISTENTE DE MANTENIMIENTO DE CARRIL AVANZADO (SI ASÍ ESTÁ EQUIPADO)



### ¡ADVERTENCIA!

- El sistema ayuda al conductor a gestionar la dirección, la aceleración y el frenado dentro de los límites de las leyes de la física y las capacidades del vehículo. Algunos elementos de la infraestructura vial o los vehículos presentes en el camino pueden no verse correctamente o ser mal interpretados por la cámara y el radar, lo que puede provocar un cambio de dirección inesperado, una falta de corrección de la dirección y/o una gestión inadecuada de la aceleración o el frenado.
- Para más información, consulte el capítulo "Recomendaciones de los sistemas avanzados de asistencia al conductor (ADAS)" de esta sección y "Límites del sistema" de este capítulo.



### ¡PRECAUCIÓN!

- La cámara puede tener un funcionamiento limitado o ausente debido a condiciones meteorológicas como: lluvia intensa, granizo, niebla espesa, nieve intensa, formación de capas de hielo en el cristal del parabrisas.



## ¡PRECAUCIÓN!

- El funcionamiento de la cámara también puede verse comprometido por la presencia de polvo, condensación, suciedad o hielo en el cristal del parabrisas, por las condiciones del tráfico (por ejemplo, vehículos que circulan no alineados con el suyo, vehículo que circula en sentido transversal o contrario por el mismo carril, curva con un radio de curvatura pequeño), por el estado del camino y por las condiciones de conducción (por ejemplo, conducción todoterreno). Asegúrese de que el parabrisas esté siempre limpio. Utilice detergentes específicos y paños limpios para evitar rayar el parabrisas. El funcionamiento de la cámara también puede estar limitado o ausente en algunas condiciones de conducción, tráfico y estado del camino.
- La proyección de cargas sobre el techo del vehículo puede interferir en el correcto funcionamiento de la cámara. Antes de empezar, asegúrese de que la carga está correctamente colocada, para no cubrir el radio de acción de la cámara.



## ¡PRECAUCIÓN!

- Si debe sustituir el parabrisas debido a arañazos, despostillamientos o rupturas, diríjase exclusivamente a su Distribuidor Autorizado. No sustituya el parabrisas por su cuenta, ¡riesgo de funcionamiento incorrecto! Es aconsejable sustituir el parabrisas si está dañado en la zona de la cámara.
- No manipule la cámara. No cierre las aperturas de la cubierta estética situada bajo el espejo retrovisor interior. En caso de avería de la cámara, póngase en contacto con su Distribuidor Autorizado.
- No cubra el radio de acción de la cámara con stickers u otros objetos. Preste también atención a otros objetos sobre el cofre del motor (por ejemplo, una capa de nieve) y asegúrese de que no interfieren con la cámara.

El asistente de mantenimiento de carril avanzado es una mejora del sistema de asistencia de mantenimiento de carril.

El sistema activado observa las marcas del carril con la cámara situada en la parte superior del parabrisas.

## ARRANQUE Y OPERACIÓN

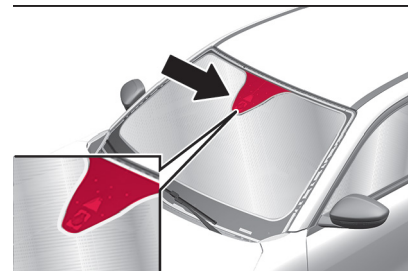

Conduzca el vehículo al interior del carril detectado. El conductor percibirá un movimiento de giro del volante.

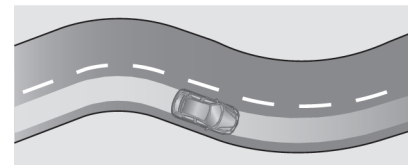

Por tanto, se mantiene la posición actual del vehículo en el carril. Esta posición no es necesariamente el centro del carril.

En caso de que el vehículo circule por el borde exterior del carril, el sistema corrige la trayectoria suavemente hacia el centro del carril por el que circula actualmente al superar una velocidad determinada. De nuevo, el conductor percibirá un movimiento de giro del volante.

Cuando el vehículo es dirigido por el sistema,  se ilumina en verde en la pantalla del módulo de instrumentos.

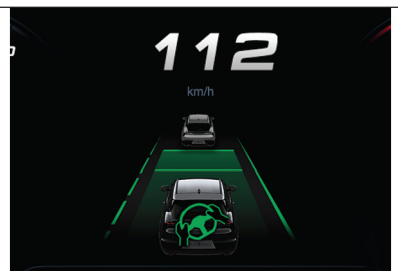

Sin embargo, el conductor puede tomar el control del vehículo en cualquier momento. Por lo tanto, el conductor debe aplicar algo de fuerza adicional al girar el volante.

Si el sistema detecta que el conductor no sujeta el volante con la suficiente firmeza, activa una serie de alertas "Por favor, sujete el volante".

Si la interrupción dura demasiado tiempo, el sistema se desactivará. La alerta en aparecerá cuando el vehículo se salga de la línea (por ejemplo, en una curva cerrada). Es necesario que el conductor mueva el volante en la trayectoria correcta.



 se apaga en la pantalla del módulo de instrumentos. El conductor debe volver a activar el sistema.

El asistente de mantenimiento de carril avanzado solo funciona en combinación con el control de velocidad adaptable.

### Condiciones previas necesarias

- El dispositivo Cruise Control adaptativo con Stop&Go debe estar activado.
- El conductor debe sujetar el volante.
- Los intermitentes/direccionales no están activados.
- El control electrónico de estabilidad está activado, pero no en funcionamiento.
- El vehículo no está conectado a un remolque o portabicicletas.
- Se precisa un comportamiento de conducción normal (el sistema detecta un estilo de conducción dinámico, como presión sobre el pedal del freno o acelerador).

- Se precisan carreteras con buenas marcas de carril.
- No se utiliza ninguna rueda de repuesto.
- El vehículo no se conduce en una curva pronunciada.

### Pausar / Suspender el sistema

 ¡ADVERTENCIA!

El conductor debe actuar con rapidez si considera que las condiciones del tráfico o el estado de la carretera exigen que intervenga. Para suspender temporalmente el funcionamiento del sistema, tan solo debe mover el volante. Cualquier intervención sobre el pedal del freno que provoque la pausa del dispositivo Cruise Control adaptativo provocará también la pausa del sistema.

El asistente de mantenimiento de carril avanzado se puede pausar o suspender en las siguientes situaciones:

- El control electrónico de estabilidad está en funcionamiento o se ha desactivado.
- El sistema no detecta al menos una de las marcas de carril durante varios segundos. El sistema se volverá a activar cuando se vuelvan a cumplir las condiciones de funcionamiento.
- Los intermitentes están activados
- Conducción fuera de los límites del carril.
- El volante se mantiene demasiado tenso



o se mueve de manera demasiado dinámica.



- Se acciona el pedal del freno o el pedal del acelerador.
- El Adaptive Cruise Control se pone en pausa.
- El camino es demasiado estrecho o ancho.
- La aceleración lateral en curvas es demasiado elevado.

Si el sistema detecta que el conductor no está sujetando el volante con suficiente firmeza, activa una serie de alertas graduales y, si el conductor no reacciona, se desactiva a sí mismo.

Si la función se suspende debido a la liberación prolongada de la fuerza que sujeta el volante, el sistema debe reactivarse pulsando el botón (1).



## Avería

En caso de avería, aparecen en el módulo de instrumentos  y  acompañados de un mensaje en la pantalla y un timbre de advertencia. Solicite la asistencia de su Distribuidor Autorizado.

## Límites del sistema

El rendimiento del sistema se puede ver afectado por:

- Un parabrisas sucio, o empañado, o si el parabrisas está afectado por objetos extraños, por ejemplo, calcomanías.
- Vehículos muy cerca delante.
- Caminos con laderas.
- Caminos con curvas o pendientes.
- Bordes del camino.
- Cambios de luz repentinos.
- Condiciones ambientales adversas, por ejemplo, lluvia intensa o nieve.
- Modificaciones del vehículo, por ejemplo, neumáticos.
- Estado de carga del vehículo, es decir, si está muy o muy poco cargado.

Puede aparecer un mensaje de advertencia cuando el vehículo circula por un carril recto largo sobre un camino liso, incluso aunque el conductor esté sujetando el volante correctamente.

## ARRANQUE Y OPERACIÓN

Si el sistema no funciona correctamente debido a marcas de alquitrán, sombras, grietas del camino, marcas de carril temporales o de construcción u otras imperfecciones del camino, desactive el sistema.



### ¡ADVERTENCIA!

- Mantenga siempre la atención en el camino y la posición del vehículo correcta dentro del carril, de lo contrario podría sufrir daños, lesiones o incluso la muerte. El sistema podría no mantendrá el vehículo en el carril ni proporcionará una alerta, aunque se haya detectado una marca de carril. La dirección de la asistencia de mantenimiento de carril avanzado puede no ser suficiente para evitar una salida de carril. Es posible que el sistema no detecte la conducción sin manos debido a influencias externas (estado y superficie del camino, condiciones meteorológicas, etc.). El conductor tiene toda la responsabilidad de controlar el vehículo y debe mantener siempre las manos en el volante durante la marcha. El uso del sistema al llevar un remolque o por caminos resbaladizos podría causar pérdidas de control del vehículo y un impacto. Apague el sistema.



### ¡ADVERTENCIA!

- El sistema debe desactivarse en las siguientes situaciones: al cambiar una rueda o trabajar cerca de una rueda; al remolcar o con un portabicicletas en un dispositivo de remolque, especialmente con el remolque no enchufado o no homologado; en condiciones climatológicas adversas; en carreteras con baja adherencia (riesgo de acuaplaneo, nieve, hielo); en obras y zonas de peaje; al circular por circuitos de carreras; al circular por un camino ondulado.

## RECONOCIMIENTO DE LÍMITE DE VELOCIDAD (SPEED LIMIT RECOGNITION, SI ASÍ ESTÁ EQUIPADO)



### ¡ADVERTENCIA!

- El sistema sólo detecta las señales de tráfico preestablecidas si se cumplen las condiciones mínimas de visibilidad y distancia a la señal.
- El sistema es una ayuda para la conducción y no exime al conductor de la responsabilidad de conducir el vehículo. Respete siempre el reglamento de tránsito de la localidad por la que circule.



### ¡ADVERTENCIA!

- Cuando el sistema está activo, el conductor es responsable de controlar el vehículo y vigilar el sistema, y debe estar preparado para intervenir como corresponda en caso necesario.
- Para más información, consulte el capítulo "Recomendaciones de los sistemas avanzados de asistencia al conductor (ADAS)" de esta sección y "Límites del sistema" de este capítulo.



### ¡PRECAUCIÓN!

- El sistema pretende ayudar al conductor dentro de un rango de velocidad definido a discernir determinadas señales de tráfico que no muestre el sistema. El sistema no discierne más que las señales de tráfico convencionales que pueden dar o terminar un límite de velocidad. No deje que esta característica especial le tiente a asumir riesgos durante la marcha. Adapte siempre la velocidad a las condiciones del camino. Los sistemas de asistencia al conductor no eximen a este de la plena responsabilidad del funcionamiento del vehículo.
- La funcionalidad puede verse limitada o el sistema puede no funcionar si el sensor está obstruido.



### ¡PRECAUCIÓN!

- El sistema puede tener un funcionamiento limitado o no funcionar en condiciones meteorológicas como lluvia intensa, granizo, niebla espesa y bajas temperaturas. Los fuertes contrastes de luz pueden influir en la capacidad de reconocimiento del sensor.
- La zona que rodea el sensor no debe estar cubierta de stickers ni de ningún otro objeto.
- No manipule ni realice ninguna operación en la zona del cristal del parabrisas que rodea directamente al sensor.
- Limpie el cristal del parabrisas de materiales extraños como excrementos de pájaros, insectos, nieve o hielo. Utilice detergentes específicos y paños limpios para evitar rayar el parabrisas.
- Las unidades para el límite de velocidad (mph o km/h) dependen del país por el que circule. Debe tenerlo en cuenta para asegurarse de que respeta el límite de velocidad. Para que el sistema funcione correctamente al desplazarse de un país a otro, la unidad de velocidad del cuadro de instrumentos debe corresponderse con la unidad del país en el que se circula.



## ¡PRECAUCIÓN!

- La lectura automática de las señales de tráfico es un sistema de ayuda a la conducción y no siempre muestra los límites de velocidad correctos. Las señales de límite de velocidad presentes en el camino tienen siempre prioridad sobre la indicación que muestra el sistema. El sistema está diseñado para detectar las señales conformes a la Convención de Viena sobre señalización en el camino.

En función de las características del vehículo, el reconocimiento de límites de velocidad utiliza la cámara situada en la parte superior del parabrisas (Reconocimiento de señales de tráfico) o la cámara combinada con el sistema de Connect.

### Reconocimiento de señales de tráfico (Traffic Sign Recognition)

Con la cámara situada en la parte superior del parabrisas, este sistema detecta y lee las señales de límite de velocidad y fin del límite de velocidad.

Si la función está activada y configurada como widget en Connect, se muestran hasta dos señales de límite de velocidad, incluidas las señales suplementarias, en la pantalla del módulo de instrumentos digital.

Si se reconocen varios límites de velocidad,

el vehículo puede analizar y mostrar el límite de velocidad válido.

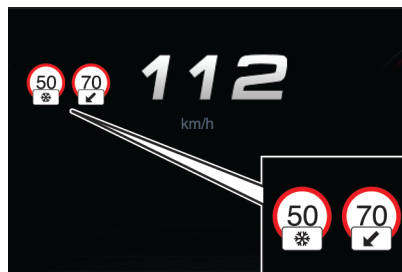

Al reconocer una señal de tráfico para una zona concreta, como urbana o de autovía, con un vehículo equipado con sistema de navegación, también se muestra el límite de velocidad correspondiente.

Si el sistema está activado, pero no detecta una señal de límite de velocidad, se muestra la siguiente señal:

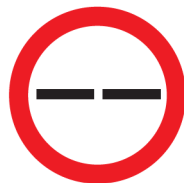

Si se detecta un límite de velocidad y el vehículo lo supera por primera vez en más de 5 km/h, se muestra la velocidad y parpadeará

## ARRANQUE Y OPERACIÓN

unos 10 segundos.

Este sistema puede activarse o desactivarse en la personalización del vehículo a través del sistema Connect.

**NOTA: Los límites de velocidad específicos, como aquellos destinados a los vehículos pesados, no se mostrarán. La indicación del límite de velocidad en el módulo de instrumentos digital se actualiza cuando pasa por delante de una señal de limitación de velocidad destinada a turismo (vehículos ligeros).**

### Reconocimiento del límite de velocidad con el sistema de navegación (si así está equipado)

Dependiendo de la versión, existen dos sistemas diferentes.

#### Versión 1

Utilizando la cámara situada en la parte superior del parabrisas y el sistema de navegación integrado en el vehículo, este sistema proporciona los límites de velocidad y los límites de fin de velocidad.

Si la función está activada y configurada como widget en el Connect 10,25"/10,25" NAV, se muestran hasta dos señales de límite de velocidad, incluidas las señales suplementarias.

Este sistema puede activarse o desactivarse en la personalización del vehículo a través

del sistema Connect.

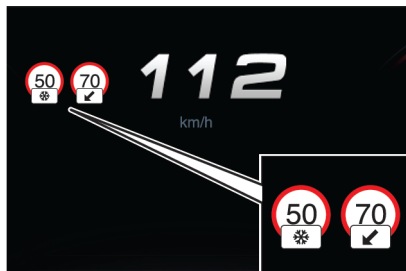

Si el sistema está activado, pero no detecta una señal de límite de velocidad, se muestra la siguiente señal:



Si se detecta un límite de velocidad y el vehículo lo supera por primera vez en más de 5 km/h, se muestra la velocidad y parpadeará unos 10 segundos.

### Actualización de los datos del mapa de navegación

Para mantener las prestaciones del sistema, el mapa de navegación debe mantenerse

actualizado mediante "Actualización inalámbrica de mapas» (Over-The-Air). Encontrará más información en la sección "Servicios TomTom" de "Multimedia".

### Versión 2

Este sistema muestra permanentemente información sobre el límite de velocidad en la pantalla del módulo de instrumentos digital.

Si la función está activada y configurada como widget en el Connect 10,25"/10,25" NAV, se muestran hasta dos señales de límite de velocidad, incluidas las señales suplementarias fig. 226.

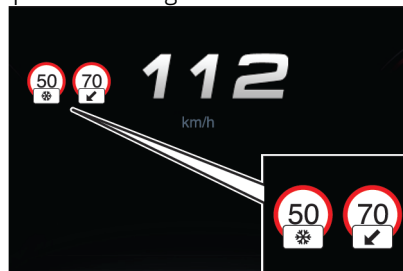

El suministro de la información sobre el límite de velocidad implica los siguientes sistemas:

- Cámara en la parte superior del parabrisas.
- Sistema de navegación integrado del vehículo.
- Servicio de telemática.

Si circula por un camino sin limitaciones de velocidad, por ejemplo, en las autopistas sin límite de velocidad como las autobahn alemanas, aparecerá la siguiente señal:



Si el sistema está activado, pero no detecta una señal de límite de velocidad, se muestra la siguiente señal:

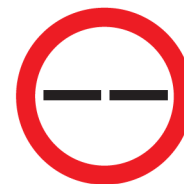

Si se establece un nuevo límite de velocidad, se emite una señal sonora de confirmación. El timbre de confirmación puede activarse o desactivarse en la personalización del vehículo a través del sistema Connect.

Si el vehículo sobrepasa el límite de veloci-



dad, el límite de velocidad que aparece en la pantalla del módulo de instrumentos digital (1) destella y se emite una señal acústica después de un tiempo. El tiempo de aparición varía. Tanto el destello como la señal acústica finalizan al cabo de unos segundos.



Debido a requisitos legales, la señal acústica solo puede desactivarse en la personalización del vehículo hasta la próxima vez que se encienda el vehículo. Si se desactiva la señal acústica,  se ilumina durante unos segundos.

En caso de avería,  se ilumina permanentemente. Solicite la asistencia de su Distribuidor Autorizado.

### Condiciones de funcionamiento

Para proporcionar información sobre los límites de velocidad específicos de cada país, el vehículo debe identificar el país en el que se encuentra. Si existe una lista de países correspondiente en la pantalla del módulo de instrumentos digital, deberá seleccionar

manualmente el país correspondiente. De lo contrario, el país se selecciona automáticamente.

Para obtener información válida sobre el límite de velocidad, la posición actual del vehículo se envía a través de la unidad telemática y se borra inmediatamente después de procesarla. El seguimiento de la posición del vehículo no es posible en ningún momento.

Esto no se ve afectado por la configuración de privacidad del sistema Connect.



Es posible advertir de una información incorrecta permanente sobre el límite de velocidad en el sitio web del fabricante.

### Actualización de datos

Para mantener las prestaciones del sistema, el mapa de navegación debe mantenerse actualizado mediante "Actualización inalámbrica de mapas» (Over-The-Air). Encontrará más información en la sección "Servicios TomTom" de "Multimedia".



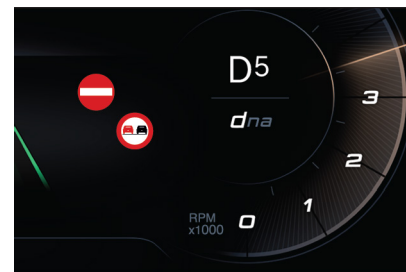

### Otras señales de tráfico

El sistema reconoce otras señales de tráfico (zonas de tráfico compartido, señales de tráfico suplementarias) y las muestra en la pantalla del módulo de instrumentos digital.

## ARRANQUE Y OPERACIÓN



<b>Entrada a una calle residencial</b>	Velocidad sugerida (calculada): 20 km/h o 10 mph (según las unidades en el módulo de instrumentos)
Ejemplo:	

<p><b>Límite de velocidad con lluvia</b></p> <p>Ejemplo:</p> 	<p>Si el mando del limpiaparabrisas se encuentra en la posición de "barrido intermitente" o "barrido automático" (con el fin de activar el sensor de lluvia): 110 km/h (68 mph) (por ejemplo)</p>
<p><b>Límite de velocidad con remolque</b></p> 	<p>Si hay un dispositivo de remolque aprobado fijado al vehículo: 90 km/h (56 mph) (por ejemplo)</p>
<p><b>Límite de velocidad aplicable en una distancia determinada</b></p> <p>Ejemplo:</p> 	<p>70 km/h (43 mph) (por ejemplo)</p>
<p><b>Límite de velocidad para vehículos con una peso total o masa máxima autorizada inferior a 3,5 toneladas</b></p> 	<p>90 km/h (56 mph) (por ejemplo)</p>
<p><b>Velocidad máxima con nieve</b></p> <p>Ejemplo:</p> 	<p>Cuando la temperatura exterior es inferior a 3 °C: 30 km/h (19 mph) (por ejemplo) con un símbolo de "copo de nieve"</p>

<p><b>Límite de velocidad a determinadas horas del día</b></p> <p>Ejemplo:</p> <div style="border: 1px solid black; padding: 2px; display: inline-block;">16-18h</div>	<p>30 km/h (19 mph) (por ejemplo) con un símbolo de "reloj"</p>
--	---



**¡ADVERTENCIA!**

La señal de tráfico real siempre tiene prioridad sobre la señal de tráfico que aparece en la pantalla del módulo de instrumentos.

Este sistema puede activarse o desactivarse en la personalización del vehículo a través del sistema Connect.

**Límites del sistema**

El sistema no tiene en cuenta las reducciones de los límites de velocidad, especialmente los impuestos en los siguientes casos:

- Contaminación atmosférica.
- Se arrastra un remolque.
- Conducción con una rueda de repuesto temporal o con cadenas para la nieve.
- Neumático reparado con un kit de reparación provisional de neumáticos.
- Conductores principiantes

El sistema puede funcionar incorrectamente si:

- Conduce en caminos sinuosos o de montaña.

- Durante la conducción nocturna.
- Conducción con cadenas para nieve.
- Conducción con un remolque.
- El área del parabrisas, donde se encuentra la cámara frontal, no está limpio o contiene elementos extraños, por ejemplo, adhesivos.
- La visibilidad es limitada debido a las condiciones meteorológicas, como la niebla, la lluvia o la nieve.
- El sol incide directamente en la lente de la cámara.
- Las señales de tráfico están total o parcialmente cubiertas, o son difíciles de discernir.
- Las señales de tráfico están dañadas o montadas incorrectamente.
- Las señales de tráfico no cumplen los estándares sobre Señalización Vial.
- Los datos del mapa de navegación no están actualizados.



## ASISTENCIA AL CONDUCTOR EN CARRETERA (CONDUCCIÓN AUTÓNOMA DE NIVEL 2, SI ASÍ ESTÁ EQUIPADO)



### ¡ADVERTENCIA!

El sistema ayuda al conductor actuando sobre la dirección, la aceleración y la frenada dentro de los límites y las capacidades físicas del vehículo. Es posible que algunos elementos o vehículos en las proximidades sean difíciles de ver, o que la cámara o el radar no los detecten bien, lo que puede dar lugar a cambios de dirección inesperados, una falta de corrección de la dirección y/o un ajuste inapropiado de la aceleración o la frenada.

Este sistema ajusta automáticamente la velocidad y corrige la trayectoria del vehículo, utilizando el dispositivo Cruise Control adaptativo con Stop&Go junto con el asistente de mantenimiento de carril avanzado. Estas dos funciones deben estar activadas y en funcionamiento.

Este sistema es adecuado especialmente para conducir en autopistas y vías rápidas.

Para más información sobre el dispositivo Cruise Control adaptativo y el asistente de mantenimiento de carril avanzado, consulte las secciones correspondientes de este capítulo.



### ¡ADVERTENCIA!

Para más información, consulte el capítulo "Recomendaciones de los Sistemas avanzados de asistencia al conductor (ADAS)" de esta sección.

### Selección del sistema



Proceda del siguiente modo:

- Presione el botón (1) sucesivamente hasta que aparezca el modo de asistencia al conductor en carretera en el módulo de instrumentos digital.
- Tras unos segundos, se selecciona el modo de asistencia al conductor en carretera.

La minivista de ayudas a la conducción aparece en el módulo de instrumentos digital:



## ARRANQUE Y OPERACIÓN

El color de los símbolos, que representan el volante y las líneas laterales, depende del estado de funcionamiento del sistema:

	No se cumplen una o varias condiciones de funcionamiento; sistema interrumpido.
	Se cumplen todas las condiciones de funcionamiento; el sistema está activo.
	Funcionamiento incorrecto del sistema.



### Anulación de la selección del sistema

Proceda del siguiente modo:

- Presione el botón (1) sucesivamente hasta que aparezca el modo OFF en el módulo de instrumentos digital
- Tras unos segundos, se deselecciona el modo de asistencia al conductor en el camino.

## CÁMARA PANORÁMICA (SI ASÍ ESTÁ EQUIPADO)



### ¡ADVERTENCIA!

- La cámara panorámica no sustituye la visión del conductor. Tenga en cuenta que los objetos que se encuentran fuera del campo de visión de la cámara y de los sensores de asistencia de estacionamiento, por ejemplo, debajo de la defensa o de los bajos del vehículo, no se muestran. No dé marcha atrás ni aparque el vehículo utilizando únicamente la cámara panorámica. Compruebe siempre los alrededores del vehículo antes y durante la marcha.
- No obstante, el estacionamiento y otras maniobras potencialmente peligrosas son siempre responsabilidad del conductor. Al realizar estas maniobras, asegúrese siempre de que no haya personas (especialmente niños) ni animales en la zona afectada. La cámara es una ayuda para el conductor, pero este nunca debe permitir que su atención decaiga durante las maniobras potencialmente peligrosas, incluso las ejecutadas a baja velocidad. Mantenga siempre una velocidad lenta, para poder frenar rápidamente en caso de obstáculos.

La Cámara panorámica (Panoramic Camera) ayuda al conductor durante la marcha atrás

mostrando una vista de la zona situada detrás del vehículo.

Ofrece vistas del entorno del vehículo como una imagen de casi 180° en el sistema Connect, como a vista de pájaro.

El sistema utiliza:

- Cámara de visión trasera, montada encima de la matrícula.

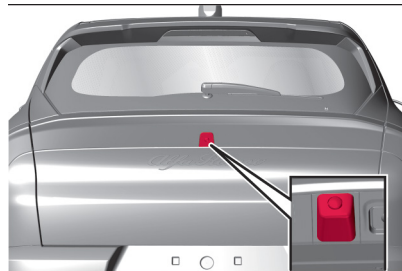

- Sensores de estacionamiento por ultrasonidos en la defensa trasera.

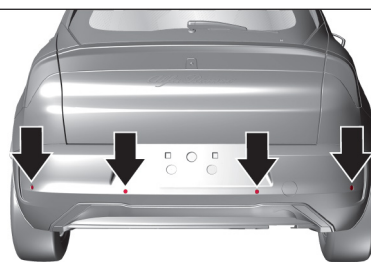

La pantalla del sistema Connect puede variar según la vista seleccionada, presionando

los siguientes iconos:

- Vista estándar: solo la zona situada detrás del vehículo (1) aparece en la pantalla. Las líneas verticales representan el ancho del vehículo con los espejos retrovisores desplegados. La dirección de las líneas cambia con la posición del volante.

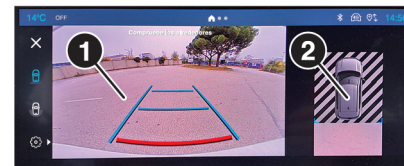

La primera línea horizontal representa una distancia de unos 30 cm más allá del borde de la defensa trasera del vehículo. Las líneas horizontales superiores representan distancias de aproximadamente 1 m y 2 m.

- Modo automático: la pantalla está dividida en dos partes: a la derecha hay una vista desde arriba del vehículo (2) y a la izquierda se muestra la vista desde la parte trasera (1). Los sensores de estacionamiento completan la información sobre la vista desde arriba del vehículo.



## ¡ADVERTENCIA!

La vista desde arriba no muestra la situación en directo de los alrededores. Las imágenes mostradas proceden de una grabación realizada por la cámara de visión trasera al conducir marcha atrás.

Las líneas verticales representan el ancho del vehículo con los espejos retrovisores desplegados. La dirección de las líneas cambia con la posición del volante.

La primera línea horizontal representa una distancia de unos 30 cm más allá del borde de la defensa trasera del vehículo. Las líneas horizontales superiores representan distancias de aproximadamente 1 m y 2 m.

La trayectoria del vehículo se muestra en función del ángulo de la dirección.

- Vista de zoom (aumento): La cámara de visualización trasera registra el entorno durante la maniobra para reconstruir una vista desde arriba de la zona enfrente del vehículo en su entorno más cercano (2), lo que permite realizar maniobras teniendo en cuenta los obstáculos que hay cerca.
- Vista de 180°: Sólo se muestra la vista desde atrás a pantalla completa (vista de 180°)

La pantalla se actualiza inmediatamente con el tipo de vista seleccionado.



## ¡ADVERTENCIA!

La zona mostrada por la cámara panorámica es limitada. La distancia de la imagen que aparece en pantalla difiere de la distancia real.

### Activación

La cámara panorámica se activa al accionar la marcha atrás.

### Desactivación

La Cámara panorámica se desactiva cuando:

- Se remolca un remolque conectado eléctricamente, portabicicletas, etc.
- Se supera la velocidad de avance de 10 km/h
- Se presiona el icono "X" la esquina superior izquierda de la pantalla táctil

### Ajustes

Presionando el icono , se pueden ajustar los siguientes parámetros:

- Volumen de los mensajes acústicos (si así está equipado)
- Brillo (si así está equipado)
- Contraste (si así está equipado)

## Límites del sistema



## ¡PRECAUCIÓN!

Es vital, para un funcionamiento correcto, que la cámara se mantenga siempre limpia y libre de cualquier resto de barro, suciedad, nieve o hielo. Tenga cuidado de no rayar ni dañar la cámara mientras la limpia. Evite utilizar paños secos, ásperos o duros. La cámara debe lavarse con agua limpia, añadiendo champú para vehículos si es necesario. En las estaciones de lavado que utilicen vapor o chorros de alta presión, limpie la cámara rápidamente, manteniendo la boquilla a más de 10 cm de los sensores. Tampoco coloque stickers en la cámara.

La cámara panorámica puede funcionar incorrectamente si:

- El entorno es oscuro.
- El sol o las luces de unos faros inciden directamente en la lente de la cámara.
- Las condiciones atmosféricas limitan la visibilidad, como la presencia de niebla, lluvia o nieve
- La lente de la cámara está bloqueada por la nieve, hielo, aguanieve, barro, suciedad. Limpie la lente, enjuague con agua y seque con un paño suave.
- El vehículo está remolcando un remolque conectado eléctricamente, portabicicletas, etc.
- El vehículo ha sufrido un accidente trasero

- Hay cambios bruscos de temperatura

## DETECCIÓN DE OBSTÁCULOS CERCANOS (SI ASÍ ESTÁ EQUIPADO)

### Información general



#### ¡ADVERTENCIA!

- En determinadas circunstancias, diversas superficies reflectantes de los objetos o la ropa, así como fuentes de ruido externas, pueden hacer que el sistema no detecte los obstáculos. Debe prestar especial atención a los obstáculos bajos que pueden dañar la parte inferior de la defensa.
- No obstante, el estacionamiento y otras maniobras potencialmente peligrosas son siempre responsabilidad del conductor. Cuando realice estas operaciones, asegúrese siempre de que no hay otras personas (especialmente niños) o animales en la ruta por la que desea circular. Los sensores de estacionamiento son una ayuda para el conductor, pero este nunca debe permitir que su atención decaiga durante las maniobras potencialmente peligrosas, incluso las ejecutadas a baja velocidad.



#### ¡PRECAUCIÓN!

- En caso de falla grave, el sistema se desactiva (si así está equipado).
- En caso de falla de la caja de cambios, el sistema de ayuda al estacionamiento no se activa cuando se engrana la marcha atrás (si así está equipado).
- En caso de falla de los altavoces, es posible que no se emitan las señales acústicas (si así está equipado).
- El rendimiento del sistema de ayuda al estacionamiento puede verse limitado o no estar disponible en absoluto si se ilumina  o si la imagen mostrada en la pantalla del módulo de instrumentos está congelada, o en negro (si así está equipado).
- El rendimiento del sistema de asistencia de estacionamiento puede reducirse debido a una carga pesada. Se aplicarán condiciones especiales si hay vehículos más altos en las inmediaciones (por ejemplo, vehículos todoterreno, mini-vans). No se puede garantizar la identificación de objetos ni la correcta indicación de la distancia en la parte superior de estos vehículos. Los objetos con una sección transversal de reflexión muy pequeña, por ejemplo, objetos de tamaño reducido o materiales blandos, pueden no ser detectados por el sistema. Los sistemas de asistencia de estacionamiento no detectan objetos fuera del alcance de detección.



#### ¡PRECAUCIÓN!

- Los sensores deben estar limpios de barro, suciedad, nieve o hielo para que el sistema funcione correctamente. Tenga cuidado de no arañar ni dañar los sensores mientras los limpia. Evite utilizar paños secos, ásperos o duros. Los sensores deben lavarse con agua limpia añadiendo jabón para vehículos si es necesario. Cuando utilice equipos de lavado especiales, como chorros de alta presión o limpieza con vapor, limpie los sensores muy rápidamente manteniendo el chorro a más de 10 cm de distancia.
- Cualquier intervención en la zona de los sensores de la defensa debe llevarse a cabo en su Distribuidor Autorizado. Las intervenciones en la defensa que no se realicen correctamente pueden comprometer el funcionamiento de los sensores de estacionamiento.
- Sólo haga repintar la defensa o cualquier retoque en la pintura de la zona de los sensores en su Distribuidor. Una aplicación incorrecta de la pintura podría afectar al funcionamiento de los sensores de estacionamiento.

**NOTA:** Para más información, consulte la sección "Recomendaciones de los Sistemas avanzados de asistencia al conductor (ADAS)" de este capítulo.



## Detección de obstáculos cercanos traseros (versiones con 4 sensores)

El sistema advierte al conductor mediante avisos acústicos e indicaciones en pantalla Connect frente a potenciales obstáculos peligrosos por detrás del vehículo mientras está engranada la marcha atrás.

El sistema funciona con sensores de estacionamiento por ultrasonidos en la defensa trasera.

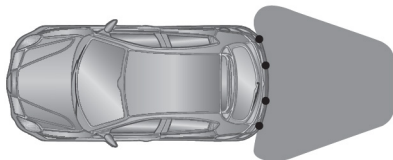
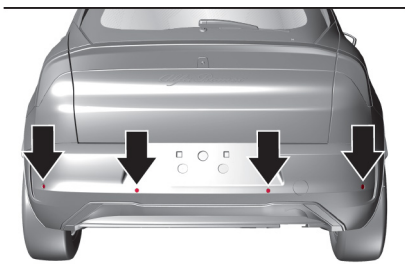

## Indicación

En cuanto un obstáculo se acerque al vehículo, el testigo P) Δ destellará (si así está equipado) y escuchará señales acústicas de advertencia procedentes de la dirección en la que se encuentra el obstáculo más cercano.

El intervalo entre avisos acústicos se acorta conforme el vehículo se acerca al obstáculo. El sonido se vuelve continuo si el obstáculo se acerca a la zona roja.

A través del sistema Connect se puede regular el volumen del sonido y silenciarlo temporalmente (donde se disponga de la función) cuando se detecte un obstáculo. Si el sonido está silenciado, se desactiva automáticamente durante la siguiente maniobra.

El volumen del sonido puede regularse y silenciarse (cuando se disponga de esta función) también a través de los ajustes de la cámara panorámica (cuando se disponga de ella). Consulte la sección "Cámara panorámica" en este capítulo para obtener más información.

**NOTA: Por razones de seguridad, las alertas no pueden silenciarse durante una llamada entrante.**

Las indicaciones visuales de la pantalla Connect pueden cerrarse temporalmente presionando el icono "X".

Un mensaje indica que se suspenderán las

## ARRANQUE Y OPERACIÓN

notificaciones acústicas (cuando se disponga de ellas).

Además, se visualiza la distancia hasta los obstáculos traseros mediante líneas de distancia cambiantes en la pantalla del módulo de instrumentos.

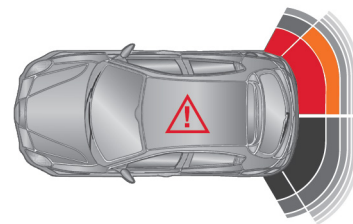

Cuando el obstáculo está muy cerca, se muestra la señal de peligro Δ.

### NOTA:

- Al arrancar el vehículo, las ayudas gráficas y acústicas solo están disponibles después de encender la pantalla táctil.
- Si el maletero está muy cargado, el vehículo puede inclinarse, afectando a las mediciones de distancia.

### Activación

Según la versión, después de engranar la marcha atrás, se emite una señal acústica y se muestra una indicación en la pantalla.

Si no se emite ninguna señal acústica, no se muestra la indicación en pantalla o aparece un mensaje de advertencia, el sistema tiene un fallo.

El Sistema se activa en los casos siguientes:

- La velocidad del vehículo es inferior a 10 km/h.
- Se engrana la marcha atrás.
- El vehículo se desplaza hacia atrás en punto muerto (N, Neutral)

### Desactivación

El sistema se desconecta cuando se desembraga la marcha atrás o el vehículo avanza a una velocidad igual o superior a 10 km/h.

### Detección de obstáculos cercanos delanteros-traseros (versiones con 12 sensores)

La Detección de obstáculos cercanos mide la distancia entre el vehículo y los posibles obstáculos situados delante y detrás del mismo. Informa y advierte al conductor mediante señales acústicas e indicación visual en la pantalla Connect.

El sistema funciona con sensores de estacionamiento por ultrasonido de defensa trasera y delantera.

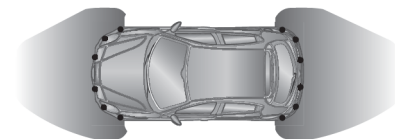
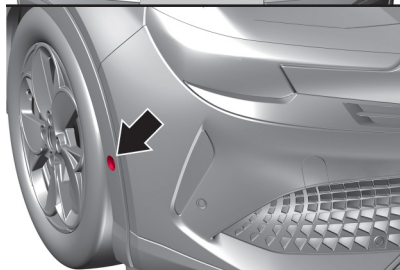
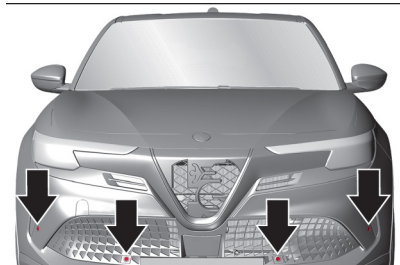
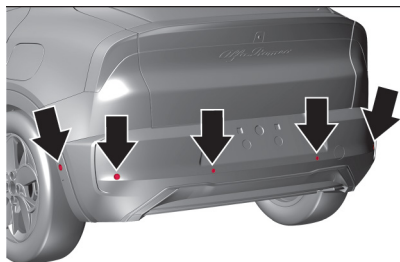

Si el obstáculo (1) se encuentra dentro de la trayectoria de circulación y con posibilidad de ocasionar una colisión, se emitirá una señal acústica.

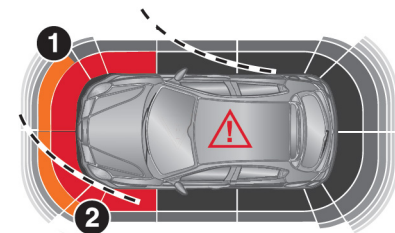

En cuanto un obstáculo se acerque al vehículo, el testigo parpadeará P)Δ (si así está equipado) y escuchará señales acústicas de advertencia procedentes de la dirección en la que se encuentra el obstáculo más cercano.

El intervalo entre avisos acústicos se acorta conforme el vehículo se acerca al obstáculo. El sonido se vuelve continuo si el obstáculo se acerca a la zona roja.



A través del sistema Connect se puede regular el volumen del sonido y silenciarlo temporalmente cuando se detecta un obstáculo.

Si el sonido está silenciado, se desactiva automáticamente durante la siguiente maniobra.

El volumen del sonido puede regularse y silenciarse (cuando se disponga de esta función) también a través de los ajustes de la cámara panorámica (cuando se disponga de ella). Consulte la sección "Cámara panorámica" en este capítulo para obtener más información.

**NOTA** Por razones de seguridad, las alertas no pueden silenciarse durante una llamada entrante.

Los obstáculos (2) que están cerca del vehículo, pero no dentro de la trayectoria de conducción calculada, se muestran en la pantalla del módulo de instrumentos digital, pero no se emite ninguna señal acústica.

La distancia hasta los obstáculos traseros, delanteros y laterales se muestra mediante líneas de distancia cambiantes en la pantalla del módulo de instrumentos digital.

Las indicaciones visuales de la pantalla Connect pueden cerrarse temporalmente presionando el ícono "X". Un mensaje indica que se suspenderán las notificaciones acústicas (cuando se disponga de ellas).

Si el vehículo se detiene durante más de 3 segundos en una marcha de avance, si el mando selector está en posición "P" (estacionamiento), la velocidad del vehículo excede de 10 km/h o si no se detectan más obstáculos, no se proporciona ninguna señal acústica de advertencia y no se muestra información adicional en la pantalla del módulo de instrumentos.

#### NOTA:

- Al arrancar el vehículo, las ayudas gráficas y acústicas solo están disponibles después de encender la pantalla táctil.
- Si el maletero está muy cargado, el vehículo puede inclinarse, afectando a las mediciones de distancia.

#### Protección lateral (versiones con 12 sensores)

Esta función advierte al conductor, mediante una indicación visual en pantalla Connect, de la presencia de obstáculos junto al vehículo.

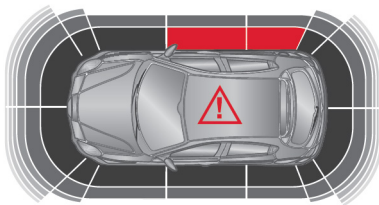

## ARRANQUE Y OPERACIÓN

Si el obstáculo se encuentra junto al vehículo y dentro de la trayectoria de conducción y puede provocar una colisión, parpadea el testigo P)Δ (si así está equipado) y se emite una señal acústica procedente de la dirección en la que se encuentra el obstáculo más cercano. El intervalo entre avisos acústicos se acorta conforme el vehículo se acerca al obstáculo.

El sonido se vuelve continuo si el obstáculo se acerca a la zona roja. Los obstáculos situados junto al vehículo solo se tienen en cuenta si los sensores de estacionamiento los han reconocido previamente y el sistema los ha memorizado.

A través del sistema Connect se puede regular el volumen del sonido y silenciarlo temporalmente (donde se disponga de la función) cuando se detecte un obstáculo. Si el sonido está silenciado, se desactiva automáticamente durante la siguiente maniobra.

El volumen del sonido puede regularse o silenciarse (cuando se disponga de esta función) también a través de los ajustes de la cámara panorámica (cuando se disponga de ella). Consulte la sección "Cámara panorámica" en este capítulo para obtener más información.

**NOTA:** Por razones de seguridad, las alertas no pueden silenciarse durante una llamada entrante.

Las indicaciones visuales de la pantalla Conect pueden cerrarse temporalmente presionando el ícono "X". Un mensaje indica que se suspenderán las notificaciones acústicas (cuando se disponga de ellas).

### ¡ADVERTENCIA!

Solo se indican correctamente los obstáculos fijos. Los obstáculos móviles detectados al comienzo de la maniobra podrían indicarse erróneamente. No se indicarán los objetos móviles que aparezcan junto al vehículo y que los sensores de estacionamiento no reconocieran previamente.

Los objetos memorizados durante la maniobra solo se tendrán en cuenta durante el ciclo de encendido actual.

#### NOTA:

- Al arrancar el vehículo, las ayudas gráficas y acústicas solo están disponibles después de encender la pantalla táctil.
- Si el maletero está muy cargado, el vehículo puede inclinarse, afectando a las mediciones de distancia.

#### Activación

Según la versión, después de engranar la marcha atrás, se emite una señal acústica y se muestra una indicación en la pantalla.

Si no se emite ninguna señal acústica, no se muestra la indicación en pantalla o aparece un mensaje de advertencia, el sistema tiene un fallo.

- El Sistema se activa en los casos siguientes:
- La velocidad del vehículo es inferior a 10 km/h.
- Se engrana la marcha atrás el vehículo se desplaza hacia atrás en punto muerto.

#### Desactivación

El sistema se desconecta cuando se desembraga la marcha atrás o el vehículo avanza a una velocidad igual o superior a 10 km/h.

#### En caso de remolque o portabicicletas

- La Detección de obstáculos cercanos traseros (versiones con 4 sensores) está desactivada mientras el remolque esté conectado
- La Detección de obstáculos cercanos delanteros y traseros (versiones con 12 sensores) se activa solo en las zonas delantera y lateral y se muestra un remolque en la pantalla en la zona trasera.

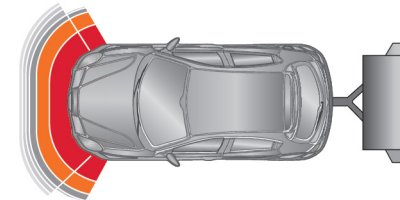

#### Límites del sistema

En caso de funcionamiento incorrecto al cambiar a la marcha atrás, se iluminan y en la pantalla del módulo de instrumentos digital.

Aparece un mensaje en instrumentos del conductor y se emite un aviso acústico.

Haga revisar el sistema en su Distribuidor Autorizado.

Si los sensores están bloqueados, por ejemplo por hielo o barro, se enciende el testigo y aparece un mensaje en la pantalla del módulo de instrumentos digital.

Cuando el vehículo está parado durante unos segundos y el obstáculo no se acerca al vehículo, si el obstáculo se encuentra en la zona blanca o naranja, la alerta sonora se suspende automáticamente.

La alerta sonora se reactiva automáticamente en cuanto el vehículo se mueve o el obstáculo se acerca al vehículo.

### ¡ADVERTENCIA!

Asegúrese de que la placa de matrícula delantera está bien montada, centrada vertical y horizontalmente y que los sensores están bien colocados. Las prestaciones del sistema de ayuda al estacionamiento se verán reducidas si la matrícula está doblada o si se utiliza un soporte de matrícula.



## ASISTENTE DE ESTACIONAMIENTO AVANZADO (SI ASÍ ESTÁ EQUIPADO)



### ¡ADVERTENCIA!

- El estacionamiento y otras maniobras potencialmente peligrosas son siempre responsabilidad del conductor. Cuando realice estas operaciones, asegúrese siempre de que no hay otras personas (especialmente niños) o animales en la ruta por la que desea circular. Los sensores de estacionamiento son una ayuda para el conductor, pero este nunca debe permitir que su atención decaiga durante las maniobras potencialmente peligrosas, incluso las ejecutadas a baja velocidad.
- El conductor es plenamente responsable de la aceptación de la plaza de estacionamiento sugerida por el sistema y de la maniobra de estacionamiento. Compruebe siempre la zona circundante en todas las direcciones cuando utilice el asistente de estacionamiento avanzado.
- La búsqueda de la plaza de estacionamiento y las maniobras de estacionamiento deben realizarse respetando la normativa vigente del código de circulación.



### ¡ADVERTENCIA!

- Si desea detener el volante con las manos durante una maniobra, es aconsejable manipularlo firmemente por el aro exterior. No intente mantener las manos en el interior ni sujete los radios.

**NOTA: Para más información, consulte la sección “Recomendaciones de los Sistemas avanzados de asistencia al conductor (ADAS)” de este capítulo.**

El asistente de estacionamiento avanzado mide el espacio para aparcar adecuado al pasar junto al mismo, calcula la trayectoria y guía automáticamente el vehículo durante el estacionamiento.

El asistente de estacionamiento avanzado proporciona ayuda para las siguientes maniobras:

- Entrada en un espacio de estacionamiento en paralelo
- Entrada en un hueco de estacionamiento perpendicular
- Salida de un hueco de estacionamiento en paralelo

El conductor debe controlar la aceleración, los frenos y las marchas, mientras el volante se maneja automáticamente.

El conductor puede tomar el control en cualquier momento sujetando el volante.

Puede ser necesario avanzar y retroceder

**JUNIOR**

## ARRANQUE Y OPERACIÓN

más de una vez.

Las instrucciones se dan en la pantalla Connect. Las instrucciones se proporcionan únicamente al acceder a un espacio de estacionamiento en batería.

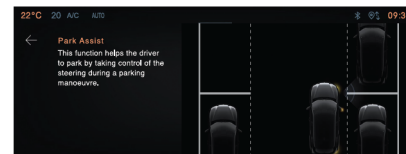

El asistente de estacionamiento avanzado solo se puede activar circulando hacia adelante.

El sistema tiene seis sensores de estacionamiento por ultrasonidos tanto en la defensa trasera como la delantera.

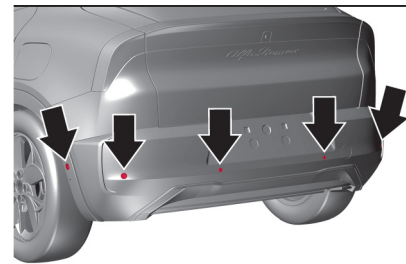

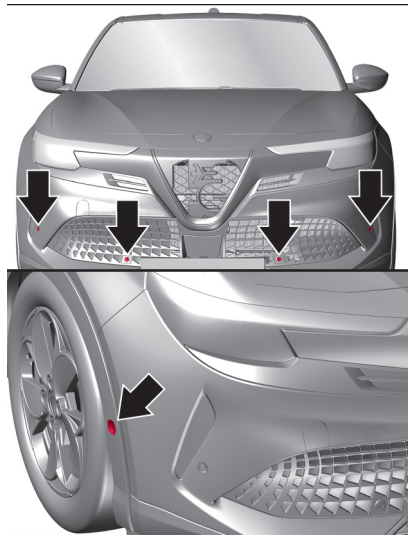

## Entrada en un espacio de estacionamiento

### Activación

Reduzca la velocidad del vehículo por debajo de 30 km/h.

Active el sistema a través del sistema Connect. Si el sistema se activa a una velocidad igual o superior a 30 km/h, en la pantalla aparece un mensaje dedicado que pide reducir la velocidad y el sistema no puede activarse.

El límite de velocidad puede variar durante las fases de búsqueda y maniobra.

Seleccione la maniobra de entrada (1).

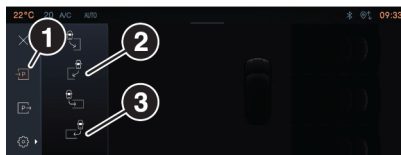

Un mensaje acústico le solicitará el tipo de estacionamiento solicitado.

Seleccione el tipo de estacionamiento:

- (2) Estacionamiento en paralelo, lado derecho/izquierdo
- (3) Estacionamiento perpendicular, lado derecho/izquierdo

La distancia en paralelo permitida entre el vehículo y una fila de coches aparcados es entre 0,5 metros y 1,5 metros.

El sistema no identificará plazas claramente más pequeñas que el vehículo.

**NOTA: Las siguientes figuras ilustran un ejemplo con estacionamiento en paralelo en el lado derecho. El procedimiento es similar en el caso del estacionamiento en paralelo en el lado izquierdo y en el estacionamiento perpendicular en el lado izquierdo/derecho.**

El sistema le solicitará con un mensaje (1) que conduzca despacio hasta que se escuche un mensaje acústico de "Pare". Eso significa que se detecta un espacio libre y que el vehículo se encuentra en la posición adecuada para iniciar la siguiente maniobra.



Un mensaje "OK" (1) en la pantalla resalta el espacio libre encontrado.

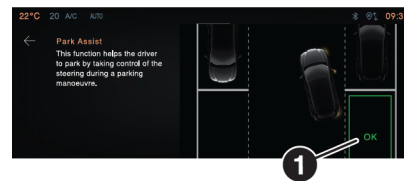

Una vez que el conductor ha detenido el vehículo, aparece una lista de comprobación en la pantalla (1). Se pide al conductor que realice los pasos indicados. Cuando se realiza un paso, aparece una marca de verificación (2)



en la línea correspondiente y esta aparece en gris. Un mensaje acústico le pedirá que realice las acciones.

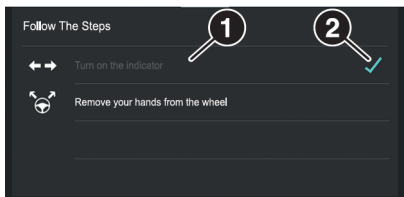

Las indicaciones de las acciones que debe realizar el conductor se muestran en la pantalla mediante mensajes (1).

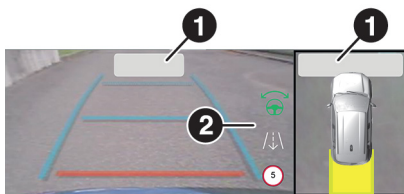

Las indicaciones de las acciones realizadas por el sistema se muestran en la pantalla mediante iconos (2):

- Se gira el volante.
- El vehículo avanza o retrocede.

Durante todas las maniobras, el límite de velocidad es de 5 km/h.

El final de las maniobras se notifica mediante un mensaje acústico específico y mediante un mensaje específico en la pantalla de la zona (1). Después, el conductor puede retomar el control del vehículo.

## Instrucciones de voz

En el menú lateral, presione el botón gráfico para activar/desactivar las instrucciones de voz.

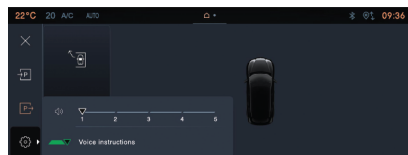

El volumen de las instrucciones vocales puede ajustarse a 5 niveles diferentes.

## Salida de un espacio de estacionamiento en paralelo

### Activación

Active el sistema mediante el botón Conectar.

Seleccione la función de salida (1) y después el lado de salida: (2) Lado izquierdo / (3) Lado derecho

## ARRANQUE Y OPERACIÓN



Un mensaje acústico le pide que elija el lado.

Una vez elegido el lado siga los comandos acústicos y visuales en la pantalla de Connect.

### Desactivación

La maniobra de asistencia al estacionamiento en curso puede cancelarse en cualquier momento pulsando el botón "X" en la pantalla de Connect.

Un mensaje en la pantalla notifica que el procedimiento se ha cancelado y que el conductor puede retomar el control del vehículo.

El sistema se desactiva automáticamente:

- Si se desconecta el encendido.
- Si se cala el motor.
- Si no se inicia ninguna maniobra en un plazo de 5 minutos después de seleccionar el tipo de maniobra.
- Después de una parada prolongada del vehículo durante una maniobra.

- Activando el intermitente del lado opuesto al de la maniobra de estacionamiento.
- Si se activa el control electrónico de estabilidad.
- Si la velocidad del vehículo excede el límite establecido.
- Cuando el conductor interrumpe el movimiento del volante.
- Después de diez maniobras para entrar o salir de un lugar de estacionamiento en paralelo o después de siete maniobras para entrar en un lugar de estacionamiento perpendicular
- Abriendo la puerta del conductor.
- Si una de las ruedas delanteras encuentra un obstáculo.
- Si la maniobra de estacionamiento finaliza con éxito

La desactivación por parte del conductor o del sistema durante las maniobras se indica en la pantalla. Además, se escucha un aviso.

El sistema se desconecta automáticamente al arrastrar un remolque conectado eléctricamente, portabicicletas, etc. Póngase en contacto con su Distribuidor Autorizado para desconectar el sistema durante un periodo prolongado.

### Avería

En caso de avería, se muestra un mensaje en la pantalla Connect, acompañado de una señal acústica.

En caso de falla en la dirección asistida, aparece un mensaje en la pantalla de Connect y el conductor tiene que confirmar que ha leído el mensaje.



### ¡ADVERTENCIA!

En determinadas circunstancias, diversas superficies reflectantes de los objetos o la ropa, así como fuentes de ruido externas, pueden hacer que el sistema no detecte los obstáculos. Debe prestar especial atención a los obstáculos bajos que pueden dañar la parte inferior de la defensa.



### ¡PRECAUCIÓN!

- El rendimiento del sistema puede verse reducido cuando los sensores quedan cubiertos, por ejemplo, por hielo o nieve. El rendimiento del sistema de asistencia de aparcamiento puede reducirse debido a una carga pesada. Se aplicarán condiciones especiales si hay vehículos más altos en las inmediaciones (por ejemplo, vehículos todoterreno, minivans, furgonetas). No se puede garantizar la identificación de objetos ni la correcta indicación de la distancia en la parte superior de estos vehículos. Los objetos con una sección transversal de reflexión muy pequeña, por ejemplo, objetos de tamaño reducido o materiales blandos, pueden no ser detectados por el sistema. Los sistemas de asistencia de aparcamiento no detectan objetos fuera del alcance de detección.



### ¡PRECAUCIÓN!

- El funcionamiento del sistema se basa en varios componentes: sensores de aparcamiento delanteros y traseros, sensores laterales, sistema de dirección, ruedas, sistema de frenos y cuadro de instrumentos. El funcionamiento incorrecto de uno de estos componentes podría comprometer el funcionamiento del sistema.
- Sólo haga repintar la defensa o cualquier retoque en la pintura de la zona de los sensores en su Distribuidor Autorizado. Una aplicación incorrecta de la pintura podría afectar al funcionamiento de los sensores de estacionamiento.



### ¡ADVERTENCIA!

- Es posible que el sensor detecte un objeto inexistente debido a una perturbación del eco por ruido acústico externo o desajustes mecánicos (pueden producirse falsos avisos esporádicos).
- Asegúrese de que la placa de matrícula delantera está correctamente montada (no doblada y sin holguras respecto al parachoques en el lado izquierdo o derecho) y que los sensores están firmemente colocados.



## ¡ADVERTENCIA!

- El sistema del asistente de aparcamiento avanzado puede no responder a cambios en el espacio disponible para aparcar después de iniciar la maniobra de aparcamiento. El sistema puede confundir una entrada, un acceso, un patio o un cruce con un hueco para aparcar. Tras seleccionar la marcha atrás, el sistema iniciará una maniobra de aparcamiento. Asegúrese de la disponibilidad del hueco para estacionarse sugerido.
- Las irregularidades de la superficie, por ejemplo en las zonas en construcción, no son detectadas por el sistema. El conductor acepta su responsabilidad.

## MODO E-AUTO (VERSIÓN IBRIDA)

El motor de gasolina se detiene cuando se requiere poca potencia o par motor y en condiciones estabilizadas.

El motor de gasolina se vuelve a poner en marcha mediante el motor de arranque de correa.

El modo e-Auto puede apagar el motor de gasolina en los siguientes casos:

- Cuando las estrategias operativas lo permitan.

- Velocidad del vehículo hasta 130 km/h.
- Cuando el conductor suelta el pedal del acelerador en condiciones estabilizadas o en desaceleración.
- Durante las fases de detención.

El re arranque solo se consigue mediante el motor de arranque de correa hasta que la demanda de par esté disponible, si la batería de tracción está suficientemente cargada. Cuando la demanda de par es insuficiente, el motor de gasolina vuelve a arrancar.

**NOTA: El uso de las paletas del volante también provoca el re arranque del motor de gasolina.**

El modo e-Auto no puede apagar el motor de gasolina en los siguientes casos:

- El estado de carga es inferior al 30% de la energía de la batería de tracción
- Dependiendo de la altitud, es necesario un sistema de asistencia de frenada por vacío
- Se selecciona el modo Sport
- Mantenimiento del confort térmico en el habitáculo (calefacción, aire acondicionado, desempañamiento/descongelación).

**NOTA: Los sistemas de calefacción y aire acondicionado solo funcionan cuando el motor está en marcha. Desactive temporalmente el sistema correspondiente para mantener una temperatura agradable en el habitáculo. Para más información, consulte la sección correspondiente.**

## ARRANQUE Y OPERACIÓN

### Desactivación/Reactivación

Por defecto, la función se activa al conectar el encendido.

 Los ajustes se modifican a través de "Conducción"/"Vehículo" en el sistema Connect.

La visualización de un mensaje en el módulo de instrumentos digital confirma el cambio de estado.

 Función desactivada, este indicador se enciende en el módulo de instrumentos digital.

También puede desactivar la función desde la pantalla de Connect eligiendo OFF (Apagado) en el menú Stop and Start.

**NOTA: Si se requiere una tracción elevada, el conductor puede desactivar el modo e-Auto mediante el menú de la pantalla táctil.**

## RECARGA (VERSIONES ELET-TRICA)

### Información general



#### ¡ADVERTENCIA!

- Para reducir el riesgo de choque eléctrico o de daños en el dispositivo, hay que tener especial cuidado al limpiarlo: Desenchufe SIEMPRE el dispositivo de la toma de corriente doméstica y de las tomas del vehículo.
- La seguridad y la idoneidad del sistema doméstico para la recarga mediante la red doméstica son primordiales y están bajo la responsabilidad del cliente.
- En caso de impacto, incluso ligero, contra la tapa de recarga, no la utilice. No desmonte ni modifique el conector de recarga, ya que existe riesgo de electrocución e incendio. Acuda a su Distribuidor Autorizado.



#### ¡PRECAUCIÓN!

- No cargue si la temperatura exterior es de  $-30^{\circ}\text{C}$  o inferior, ya que es probable que la carga tarde más tiempo y el dispositivo de recarga puede resultar dañado.



#### ¡PRECAUCIÓN!

- Con temperaturas frías, el cable de recarga puede ponerse rígido. Por lo tanto, tenga cuidado de no aplicar una fuerza excesiva al cable de recarga, ya que podría dañarse.
- No utilice generadores personales para cargar la batería de alta tensión. Esto puede provocar fluctuaciones en la carga y la tensión puede ser insuficiente, lo que dañaría el sistema del vehículo.
- Cargar la batería de alta tensión utilizando tomas de corriente o cables de recarga incorrectos o dañados, y no seguir los procedimientos de recarga prescritos puede provocar cortocircuitos, incendios y riesgo potencial de daños en la instalación eléctrica del vehículo.
- Evite dejar la batería de alta tensión durante varios días con el indicador de carga a cero o cerca de cero. La batería de alta tensión puede resultar dañada.
- No es necesario esperar a que el nivel de la batería de alta tensión sea bajo para recargarla. El rendimiento de la batería de alta tensión es óptimo cuando se carga regularmente.
- La carga de la batería de alta tensión puede tardar más si la temperatura de la misma es alta o baja.



#### ¡PRECAUCIÓN!

- Durante la carga, especialmente con la carga rápida, los componentes de refrigeración de la batería de alta tensión pueden activarse por tensión. Por lo tanto, es normal que se oiga ruido durante esta operación.

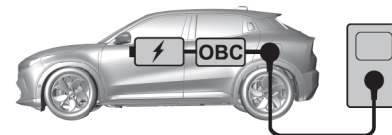

La carga de la batería de alta tensión del vehículo depende de varios factores:

- Batería de alta tensión del vehículo.
- Cargador de a bordo interno (OBC).
- Dispositivo de carga externo.
- Cable de recarga

El cable de recarga conecta la batería de alta tensión del vehículo con un dispositivo de carga externo que proporciona energía eléctrica. Puede tratarse de una wallbox o de una estación de recarga pública.

La batería de alta tensión se puede recargar con corriente continua (CC) solo. Cuando se



carga desde un cargador de pared o una estación de recarga de corriente alterna (CA), la CA debe convertirse en CC. De ello se encarga el cargador de a bordo del vehículo.

El cargador de a bordo (si así está equipado) está disponible con 7,4 kW (monofásico) y 11 kW (trifásico) (si así está equipado).

Si el vehículo se carga en una estación de recarga CC pública, no se necesita la conversión CC. La batería de alta tensión puede recargarse directamente con la CC proporcionada por la estación de recarga CC.

La velocidad de recarga de la batería de alta tensión del vehículo depende del elemento más débil de la cadena de recarga. Para lograr la máxima velocidad de recarga, el cable de recarga y el dispositivo de carga deben sintonizarse entre sí.

**NOTA: Asegúrese de que el cable de recarga utilizado se ajusta al cargador de a bordo del vehículo.**





## Puerto de recarga en el vehículo

Para acceder al puerto de recarga, abra la compuerta de recarga en el lado izquierdo presionando la zona indicada por la flecha.





En el interior de la compuerta de la toma de recarga hay etiquetas con las siguientes advertencias e indicaciones que deben comprobarse y observarse al cargar la batería de alta tensión.

En la etiqueta, hay los siguientes símbolos relacionados con la luz:

- : Cuando la luz está fija en color azul la carga programada está activa.
- : Cuando la luz parpadea en color verde de la carga está en curso.
- : Cuando la luz se fija en color verde la carga está completa.
- : Cuando la luz está fija en color rojo hay una avería de recarga.

Blanco fijo: iluminación de bienvenida al abrir la tapa de la toma de recarga

Otros símbolos de la etiqueta recuerdan que:

- : Riesgo de descarga eléctrica.
- : Consulte las descripciones e imágenes de este manual del propietario.

## ARRANQUE Y OPERACIÓN

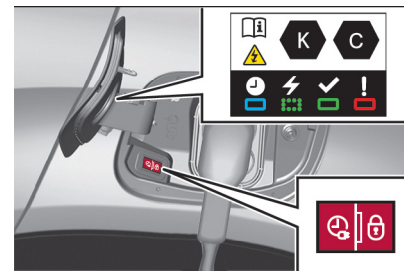

En la caja de control del cable de recarga “Modo 2” hay más indicadores del estado de la carga. Consulte la sección “Fuentes de alimentación que pueden utilizarse”.

### Fuentes de alimentación para la carga eléctrica.

#### Identificación de la compatibilidad del vehículo.

#### Ejemplo de símbolo gráfico de información al consumidor conforme a la norma EN17186:2019

Los ejemplos de simbología que se muestra a continuación facilita el reconocimiento del tipo correcto de fuente de alimentación que debe utilizar cuando cargue su vehículo.

Antes de proceder a la carga, compruebe el símbolo (si así está equipado) que aparece en el interior de la compuerta de la toma de recarga y compárelo con el símbolo que aparece en el cable de recarga (si así está equipado).

**Símbolo en el conector de recarga del cable (lado del vehículo) para los cables Modo 2 y Modo 3 y en la tapa del puerto de recarga.**

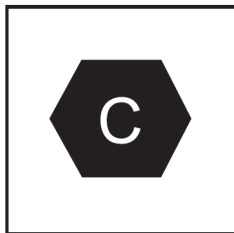

Carga de CA (corriente alterna) en el hogar o en una estación de recarga ( $\leq 480$  V RMS).

**Símbolo en el conector de recarga del cable (lado de la estación de recarga) para el cable Modo 3 y en la estación de recarga**

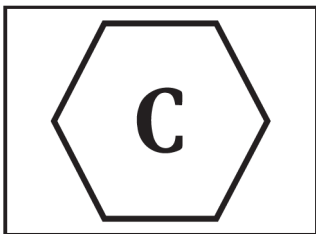

Carga de CA (corriente alterna) en una estación de recarga ( $\leq 480$  V RMS).

**Símbolo en el conector de recarga del cable (lado del vehículo) para el cable Modo 4 y en la tapa de la toma de recarga**

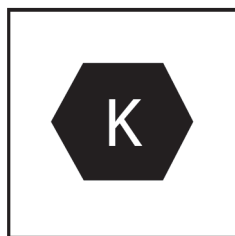

Carga de CC (corriente continua) en una estación de recarga (50-500 V).

### Información de recarga en el tablero

Durante la recarga, el tablero muestra la siguiente información:

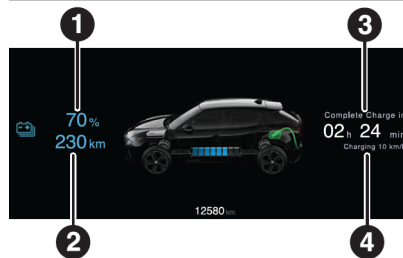

- El nivel de batería en porcentaje (1).
- La autonomía estimada (2)
- El tiempo estimado para alcanzar el 100% (3)
- La autonomía estimada por hora de recarga (4)

## FUENTES DE ALIMENTACIÓN QUE PUEDEN UTILIZARSE



### ¡ADVERTENCIA!

- El uso inadecuado de los cables de recarga portátiles puede causar un incendio, una descarga eléctrica o quemaduras, y provocar daños materiales, lesiones graves o la muerte. No utilice regletas de enchufes múltiples, divisores, adaptadores de enchufes, adaptadores de toma de tierra, protectores de sobretensión, extensiones o dispositivos similares. No utilice una toma de corriente que esté desgastada o dañada, o que no mantenga el enchufe firmemente en su sitio. No utilice una toma de corriente que esté en un circuito con otras cargas eléctricas.
- Si utiliza productos médicos eléctricos (por ejemplo, marcapasos cardíacos), asegúrese de antemano de que la carga de la batería de alta tensión no afecta al funcionamiento de estos dispositivos. En algunos casos, las ondas electromagnéticas generadas por el cargador pueden afectar al funcionamiento de dichos dispositivos médicos. Consulte a un médico para conocer las posibles precauciones.



### ¡ADVERTENCIA!

- ❑ Lea todas las advertencias e instrucciones de seguridad antes de utilizar este producto. No seguir las advertencias y las instrucciones puede provocar una descarga eléctrica, un incendio y/o lesiones graves. No deje nunca a los niños sin vigilancia cerca del vehículo mientras este se esté cargando y no permita que los niños jueguen con el cable de recarga. Si el enchufe suministrado no se ajusta a la toma de corriente, no lo modifique. No introduzca los dedos en el conector del vehículo eléctrico.
- ❑ Existe un riesgo de choque eléctrico que puede causar lesiones personales o la muerte. No utilice el cable de recarga si alguna de sus partes está dañada. Si el cable de recarga está dañado, sustitúyalo. No abra ni retire la tapa del cable de recarga. El mantenimiento debe ser realizado únicamente por personal cualificado. Conecte el cable de recarga a una toma de corriente con conexión a tierra con cables que no estén dañados.
- ❑ No conecte el conector del cable de recarga si hay polvo y/o agua en la toma de recarga. Realizar la conexión en presencia de agua o polvo en el cable del conector y en el enchufe puede provocar un incendio o una descarga eléctrica. El uso de tomas de corriente desgastadas puede provocar incendios y lesiones.



### ¡ADVERTENCIA!

- ❑ Detenga la carga inmediatamente si nota alguna señal anormal (por ejemplo, olor, humo, etc.).
- ❑ Cuando conecte o retire el cable de recarga, asegúrese de agarrar el asa del conector de recarga y el enchufe de recarga. Si tira del cable directamente (sin usar el asa) los conductores internos pueden desconectarse o dañarse: esto puede provocar una descarga o un incendio.
- ❑ El cable de recarga es un conductor de alta tensión. El contacto con la alta tensión puede causar graves lesiones personales o la muerte. Del mismo modo, no toque los cables de alta tensión de color naranja.
- ❑ No cargue cuando el conector y el enchufe de recarga estén mojados.
- ❑ No cargue en condiciones meteorológicas adversas (por ejemplo, durante las tormentas) en las estaciones de recarga.
- ❑ Asegúrese de utilizar el cable de recarga designado para cargar el vehículo. El uso de cualquier otro cargador puede causar lesiones personales o daños en el vehículo.



### ¡ADVERTENCIA!

- ❑ Cómo utilizar los cables de recarga. Trate el cable de recarga con cuidado: evite plegarlo y/o doblarlo sobre superficies afiladas. Después de utilizar el cable de recarga, vuelva a colocar correctamente las cubiertas protectoras (si las hay) en ambos lados del cable. Evite la exposición prolongada del cable de recarga a la luz solar. Evite dejar caer el cable de recarga desde arriba: los golpes violentos podrían dañarlo. Mantenga siempre limpios y secos el conector y el enchufe de recarga. Tenga cuidado de mantener el cable de recarga alejado del agua y la humedad. No utilice productos químicos ni disolventes.
- ❑ Coloque el cable de recarga de forma que no sea aplastado por otros vehículos, ni pisado por la gente, ni colocado de forma que las personas que se encuentren cerca del vehículo puedan tropezar, provocando daños o lesiones personales.
- ❑ Desconecte el cable de recarga de la toma de corriente doméstica o de la estación de recarga o del punto de recarga antes de limpiarlo.



## ¡ADVERTENCIA!

- No desconecte nunca el cable de recarga de la toma de corriente doméstica o de la estación de recarga pública durante la carga. Interrumpa siempre la carga y, a continuación, desconecte el cable, primero de la toma de recarga del vehículo, y luego de la toma de corriente doméstica o de la estación de recarga pública.
- No utilice nunca una toma de corriente visiblemente desgastada o dañada. Podría provocar un incendio o daños graves.
- La batería de alta tensión solo debe cargarse con la corriente máxima permitida u otra corriente inferior especificada en las recomendaciones locales y nacionales para la carga de baterías de alta tensión.
- El dispositivo debe utilizarse exclusivamente para cargar el vehículo.
- Nunca intente hacer una reparación y/o realizar el mantenimiento de los cables de recarga, esto puede provocar graves lesiones personales o incluso la muerte. Siempre acuda a su Distribuidor Autorizado.
- Una conexión incorrecta entre el conector y los terminales de recarga constituye un peligro de incendio.



## ¡ADVERTENCIA!

- No introduzca los dedos ni objetos en el conector de recarga del cable.
- Mantenga la tapa de recarga cerrada cuando la toma de recarga no esté en uso.

### Tipos de recarga

Hay tipos diferentes de recarga de la batería de alta tensión del vehículo.

#### Carga en tomas de pared



A



Una estación de carga es una unidad de recarga para domicilios privados.

Proporciona un cable de recarga que debe

conectarse a la toma de recarga del vehículo.

Algunas estaciones de carga no proporcionan cable de recarga. En este caso, se necesita un cable de recarga independiente que debe conectarse a la estación y al puerto de recarga del vehículo.

El tiempo de carga puede ser aproximadamente:

- Unas 16 horas y 10 minutos con una potencia de recarga de 3.7 kW.
- Unas 8 horas y 15 minutos con una potencia de recarga de 7.4 kW.
- Unas 5 horas y 45 minutos con una potencia de recarga de 11 kW (donde esté presente).

#### Carga en estaciones de recarga públicas

Las estaciones de recarga pueden proporcionar corriente alterna (CA/AC) o corriente continua/directa (CC/DC).

El tiempo de carga puede variar en función de la estación de carga: Las estaciones de carga de corriente continua proporcionan la carga más rápida.

Para cargar la batería del vehículo, es necesario conectar el cable de recarga de la estación de recarga a la toma de recarga del vehículo.



**B**



## Estación de recarga CA/AC

El tiempo de carga puede ser aproximadamente:

- Unas 16 horas y 10 minutos con una potencia de recarga de 3,7 kW.
- Unas 8 horas y 15 minutos con una potencia de recarga de 7,4 kW.
- Unas 5 horas y 45 minutos con una potencia de recarga de 11 kW (donde esté presente).



**C**



## Estación de recarga CC/DC

Cable de recarga: permite la carga en puntos públicos de recarga marcados como CC (corriente continua/directa).

Hasta el 80% de la capacidad de la batería puede cargarse aproximadamente: con la batería al menos al 20%, se tardan alrededor de 27 minutos con una potencia de carga de 100 kW

## Cable de recarga "Modo 2" (si así está equipado)

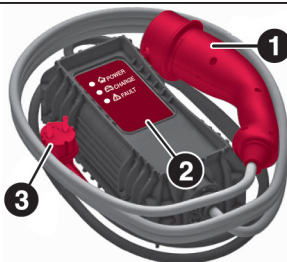

1. Enchufe para el vehículo
2. Indicadores de estado
3. Enchufe para la toma de corriente

Los cables domésticos básicos (modo 2) se utilizan para cargar en tomas de corriente domésticas. Un cable doméstico básico (modo 2) consta de un enchufe para el vehículo, una caja de control y un enchufe para la toma de corriente doméstica.

La caja de control tiene un controlador de recarga integrado y varios LED que indican el estado de carga.

Los cables domésticos mejorados (modo 2) son similares a los cables domésticos básicos (modo 2). Sin embargo, el rendimiento de recarga de los cables domésticos mejorados (modo de recarga 2) es superior al rendimiento de recarga de los cables domésticos básicos (modo 2).

## Módulo de control del estado de carga

- POWER (Alimentación)** Verde: Conexión eléctrica establecida; la carga puede comenzar.
- CHARGE (Carga)** Verde destellante: Carga en curso o preconditionamiento de temperatura activado. Verde fijo: la carga ha finalizado.
- FAULT (Falla/Avería)** Rojo: anomalía; la carga no está permitida o debe detenerse inmediatamente. Compruebe que





- riales y daños personales graves, e incluso mortales por electrocución.
- 2. Utilice siempre una toma de corriente que esté dotada de una toma a tierra adecuada y protegida por un dispositivo de corriente residual de 30 mA.
- 3. Utilice siempre una toma eléctrica protegida por un disyuntor adecuado para el amperaje actual del circuito eléctrico.
- 4. La toma eléctrica, el enchufe y los cables no deben soportar la masa de la centralita de control.
- 5. Nunca utilice el cable de recarga si está defectuoso o dañado de cualquier modo.
- 6. Nunca intente reparar o abrir el cable de recarga. No contiene piezas susceptibles de ser reparadas. Si el cable de recarga está dañado, sustitúyalo.
- 7. No sumerja nunca el cable de recarga en agua.
- 8. No utilice nunca el cable de recarga con un alargador, una toma multienchufe o un transformador, o bien con una toma eléctrica dañada.
- 9. No desconecte el enchufe de la toma de pared para detener la carga.
- 10. Detenga la carga inmediatamente, bloqueando y desbloqueando el vehículo mediante la llave mando a distancia, si percibe mediante el tacto que el cable de recarga o la toma de la pared están muy calientes.

- 11. Este cable de recarga incluye componentes que pueden causar arco eléctrico o chispas. Evite que entre en contacto con gases inflamables.
- 12. Utilice este cable de recarga únicamente con vehículos Stellantis.
- 13. No conecte (ni desconecte) nunca el cable a la toma de la pared con las manos húmedas.
- 14. No fuerce el conector si está bloqueado en el vehículo.

### Placa de simbología en la parte trasera del módulo de control (si así está equipado)

**CE-CPD** • **APTIV** •

355355120220623130815  
 Global Serial Charge  
 Scanneo a utilizar solo con sensores de carga

IP: 10A

230V AC  
 50/60Hz

IP67

**CE** **EAC**

2.3kW  
 -30°C to 55°C

Min AC: 10 mA  
 Min DC: 6 mA

1P+N+PE

10003 17

POWER	CHARGE	FAULT	SYMBOL
Питание	Зарядка	Ошибки	Символ
○	○	○	⊗
●	●	●	⚡
●	○	○	⚡
●	⊗	○	⚡
●	●	○	100%
○	○	●	⊗
⊗	⊗	⊗	⚡

○ = OFF / выкл  
 ● = ON / вкл  
 ⊗ = BLINKING / мигание

Agile Services Deutschland GmbH  
 Alt-Technologiepark 1  
 42119 Wuppertal, Germany

8946 7444 80  
 (9846746080)

Manufacturer / Herstellungs-  
 Agiler Services Hungary Kft.

PSA

Made in Hungary

## Avería en el sistema de recarga

Estado del indicador luminoso:

Apagado

Encendido

Destellante

Alimentación	Carga	Falla/Avería	Símbolo	Descripción
				Sin conexión al suministro de corriente o no hay corriente disponible en la infraestructura.
 (Verde)	 (Verde)	 (Rojo)		El módulo de control está realizando un autodiagnóstico.
 (Verde)				Conectado solo a la infraestructura, o a esta y al vehículo eléctrico (EV) pero no se está cargando.
 (Verde)	 (Verde)			Conectado al suministro de corriente y al vehículo eléctrico (EV). El EV está en carga o en una secuencia de preacondicionamiento de temperatura.
 (Verde)	 (Verde)			Conectado al suministro de corriente y al vehículo eléctrico (EV). El EV aguarda a cargarse o la carga del EV se ha completado.
		 (Rojo)		Funcionamiento incorrecto de la centralita de control. Carga no permitida. Si un indicador de error reaparece después de un restablecimiento manual, el módulo de control debe ser revisada por su Distribuidor Autorizado antes de la próxima carga.
 (Verde)	 (Verde)	 (Rojo)		El módulo de control está en modo diagnóstico.



### Cable de recarga "Modo 3" (si así está equipado)



1. Enchufe para el vehículo
2. Enchufe para caja de pared / estación de recarga CA

Los cables de carga de modo 3 se utilizan para cargar en cajas de pared y estaciones de carga CA. Un cable de carga de modo 3 proporciona un enchufe para el vehículo y un enchufe para la caja de pared / estación de carga CA. Las cajas de pared / estaciones de carga CA pueden proporcionar un cable de carga de modo 3 integrado.

Para obtener más información sobre el cable de carga de modo 3, consulte el manual del fabricante del cable de carga.

### Cable de recarga "Modo 4" (si así está equipado)



#### ¡ADVERTENCIA!

Utilice únicamente cables de recarga de CC/DC de menos de 30 metros.

Se puede utilizar para cargar desde puntos públicos de recarga CC/DC (corriente continua/directa). El cable de recarga está conectado a la estación de recarga. El procedimiento de recarga puede ser más rápido que con las estaciones de recarga CA/AC.

### PROCEDIMIENTO DE RECARGA DESDE UNA TOMA DE CORRIENTE DOMÉSTICA (CA, SI ASÍ ESTÁ EQUIPADO)

#### Procedimiento de recarga

Proceda del siguiente modo:

- Coloque el mando selector de velocidades en "P" (Estacionamiento) y apague el vehículo.
- Accione el freno de estacionamiento eléctrico.
- Tome el kit de recarga situado en el maletero (si así está equipado)
- Presione la compuerta del puerto de recarga sobre la marca señalada para liberarla.

### ARRANQUE Y OPERACIÓN



- Elimine el polvo que pueda haberse acumulado en el conector de recarga y en la toma de recarga
- Retire la cubierta protectora.

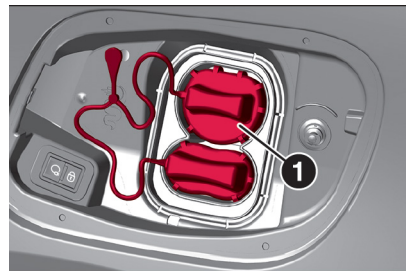

Desenrolle el cable de recarga y conéctelo desde el módulo de control a la toma doméstica. Cuando se realiza la conexión, todos los indicadores luminosos del módulo de control se iluminan y, a continuación, solo permanece iluminado el indicador luminoso MAX. POTENCIA con una luz verde.

Tome el conector de recarga por el asa (1), retire la cubierta protectora e inserte el

conector en la toma de recarga hasta que escuche el clic que indica que ha quedado bloqueado

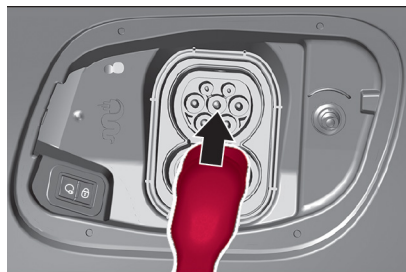
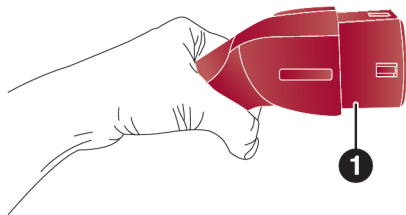

El inicio de la carga se indica mediante el parpadeo en verde del indicador luminoso CHARGE en el módulo de control y el parpadeo en verde del indicador de estado en el puerto de recarga. Consulte el apartado "Estado de carga" para más información.

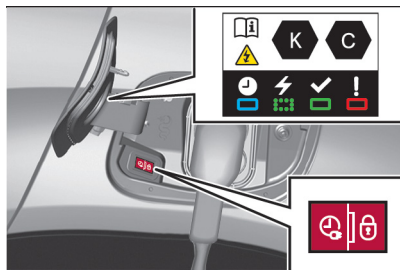

Si no es así, significa que la carga no se ha iniciado. Reinicie el proceso y asegúrese de que todas las conexiones se hayan realizado adecuadamente.

El indicador luminoso rojo situado junto a la toma de recarga se enciende para indicar que el conector está bloqueado.

Una vez cargado, el enchufe del vehículo quedará bloqueado en toma de recarga y no podrá desconectarse mientras la carga esté activa. el indicador  se ilumina.

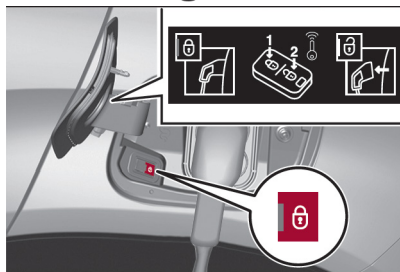

## Cancelación del procedimiento de recarga

**NOTA:** En las estaciones de recarga públicas, la cancelación y posterior reanudación del procedimiento de recarga puede ocasionar costos adicionales.

Una vez iniciado el procedimiento de recarga, solo se puede desbloquear la puerta del conductor sin cancelar el procedimiento de recarga. Por lo tanto, active la función de la puerta del conductor solo en la personalización del vehículo.

Presione  en el mando a distancia para cancelar el procedimiento de recarga en cualquier momento.

Presione  dos veces para cancelar el procedimiento de recarga en cualquier momento si está activa la función de conductor solo.

## Dejar de recargar



Una vez finalizado el proceso de recarga: desconecte el cable de recarga del puerto de recarga del vehículo; asegúrese de que la compuerta del puerto de recarga esté cerrada; desconecte siempre el cable de recarga de la toma eléctrica doméstica; evite la entrada de líquidos en el puerto de recarga del vehículo, en el enchufe del cable de recarga y en la toma eléctrica doméstica.



Antes de desconectar el enchufe del conector de recarga: si el vehículo está bloqueado, desbloquéelo; si el vehículo está desbloqueado, bloquéelo y luego desbloquéelo.



El indicador luminoso rojo de al lado del puerto de recarga se apaga para confirmar que el conector está desbloqueado.

Desconecte el enchufe del vehículo del cable de recarga en la toma de recarga en los 30 segundos siguientes al desbloqueo.

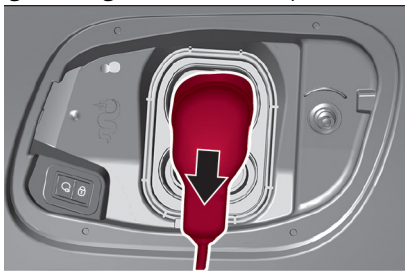

El final de la carga se confirma cuando el indicador luminoso verde CHARGE de la centralita de control se enciende fija y la luz

verde situada junto a la toma de recarga se enciende fija.

Tras desconectar, vuelva a colocar la cubierta de protección sobre el conector y cierre la compuerta de recarga.

Desconecte el cable de recarga del módulo de control de la toma doméstica.

## PROCEDIMIENTO DE RECARGA DESDE LA ESTACIÓN DE RECARGA DE PARED (WALLBOX)

Proceda del siguiente modo:

- Coloque el mando selector de velocidades en "P" (Estacionamiento) y apague el vehículo.
- Accione el freno de estacionamiento eléctrico.
- Tome el kit de recarga situado en el maletero.
- Presione la compuerta del puerto de recarga sobre la marca señalada para liberarla.



## ARRANQUE Y OPERACIÓN

- Elimine el polvo que pueda haberse acumulado en el conector de recarga y en el puerto de recarga.
- Siga las instrucciones del usuario de la unidad de recarga rápida de pared (Wallbox).
- Retire la cubierta protectora (1).

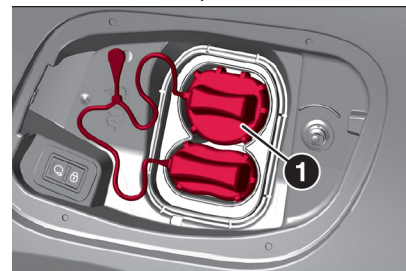

Agarre el conector de recarga por el asa, retire la cubierta protectora e inserte el conector en el puerto de recarga hasta que oiga el clic que indica que ha quedado bloqueado

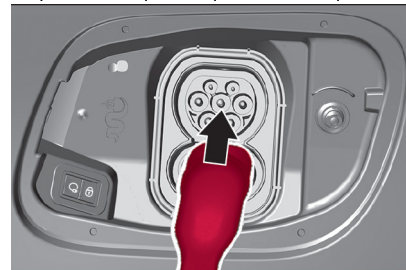

El inicio de la carga se confirma mediante el destello de la luz verde situada junto al puer-

to de recarga.

Si no es así, significa que la carga no se ha iniciado. Reinicie el proceso y asegúrese de que todas las conexiones se hayan realizado adecuadamente.

El indicador luminoso rojo situado junto a la toma de recarga se enciende para indicar que el conector está bloqueado.

### Cancelación del procedimiento de recarga

**NOTA: En las estaciones de recarga públicas, la cancelación y posterior reanudación del procedimiento de recarga puede ocasionar costes adicionales.**

Una vez iniciado el procedimiento de recarga, solo se puede desbloquear la puerta del conductor sin cancelar el procedimiento de recarga. Por lo tanto, active la función de la puerta del conductor solo en la personalización del vehículo.

Presione  en el mando a distancia para cancelar el procedimiento de recarga en cualquier momento.

Presione  dos veces para cancelar el procedimiento de recarga en cualquier momento si está activa la función de conductor solo.

### Dejar de recargar



#### ¡ADVERTENCIA!

Una vez finalizado el proceso de recarga: desconecte el cable de recarga del puerto de recarga del vehículo; asegúrese de que la compuerta del puerto de recarga esté cerrada; desconecte siempre el cable de recarga de la toma eléctrica doméstica; evite la entrada de líquidos en el puerto de recarga del vehículo, en el enchufe del cable de recarga y en la toma eléctrica doméstica.

Antes de desconectar el enchufe del conector de recarga: si el vehículo está bloqueado, desbloquéelo; si el vehículo está desbloqueado, bloquéelo y luego desbloquéelo.



El indicador luminoso rojo de al lado del puerto de recarga se apaga para confirmar que el conector está desbloqueado.

Desconecte el enchufe del vehículo del cable de recarga en la toma de recarga en los 30

segundos siguientes al desbloqueo.



El final de la carga es confirmado por la unidad de recarga rápida de pared (Wallbox) y cuando la luz verde cercana a la toma de recarga se enciende de forma fija.

Tras desconectar, vuelva a colocar el conector en la unidad de recarga y cierre la compuerta de recarga.

### PROCEDIMIENTO DE RECARGA DESDE UNA ESTACIÓN DE RECARGA PÚBLICA (CA/AC o CC/DC)

Al realizar la carga en una estación de recarga CA/AC o CC/DC pública, siga las instrucciones para el uso de la estación de recarga correspondiente.

Las estaciones de recarga CA/AC públicas pueden no proporcionar un cable de recarga integrado. En este caso, se necesita un cable



de carga de modo 3 portátil.

Proceda del siguiente modo:

- ❑ Coloque el mando selector de velocidades en "P" (Estacionamiento) y apague el vehículo.
- ❑ Accione el freno de estacionamiento eléctrico.
- ❑ Tome el kit de recarga situado en el maletero.
- ❑ Presione la compuerta del puerto de recarga sobre la marca señalada para liberarla.



- ❑ Elimine el polvo que pueda haberse acumulado en el conector de recarga y en el puerto de recarga.
- ❑ Retire la cubierta protectora (1) en caso de recarga de CA/AC y ambas cubiertas (1) y (2) en caso de recarga de CC/DC.

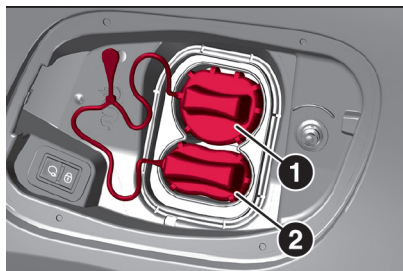

Desenrolle el cable de recarga, sujete el conector de recarga por el asa (1) recarga hasta que oiga el clic que indica que ha quedado bloqueado e introdúzcalo en el puerto de recarga hasta que oiga el clic que indica que ha quedado bloqueado.

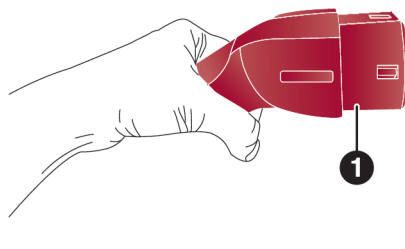

## ARRANQUE Y OPERACIÓN

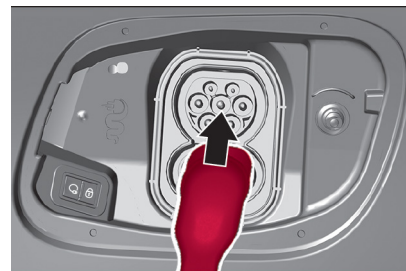



La carga comienza automáticamente. Si es necesario, deberá activar la estación de recarga pública; siga las instrucciones y advertencias del fabricante cuando utilice la estación de recarga.

### Cancelación del procedimiento de recarga

**NOTA:** En las estaciones de recarga públicas, la cancelación y posterior reanudación del procedimiento de recarga puede ocasionar costos adicionales.

Una vez iniciado el procedimiento de recarga, solo se puede desbloquear la puerta del conductor sin cancelar el procedimiento de recarga. Por lo tanto, active la función de la puerta del conductor solo en la personalización del vehículo.

Presione  en el mando a distancia para cancelar el procedimiento de recarga en cualquier momento.

Presione  dos veces para cancelar el procedimiento de recarga en cualquier momento si está activa la función de conductor solo.

## Dejar de recargar



### ¡ADVERTENCIA!

Una vez finalizado el proceso de recarga: desconecte el cable de recarga del puerto de recarga del vehículo; asegúrese de que la compuerta del puerto de recarga esté cerrada; desconecte siempre el cable de recarga de la toma eléctrica doméstica; evite la entrada de líquidos en el puerto de recarga del vehículo, en el enchufe del cable de recarga y en la toma eléctrica doméstica.

Antes de desconectar el enchufe del conector de recarga: si el vehículo está bloqueado, desbloquéelo; si el vehículo está desbloqueado, bloquéelo y luego desbloquéelo.



El indicador luminoso rojo de al lado del puerto de recarga se apaga para confirmar que el conector está desbloqueado.

Desconecte el enchufe del vehículo del cable de recarga en la toma de recarga en los 30 segundos siguientes al desbloqueo.

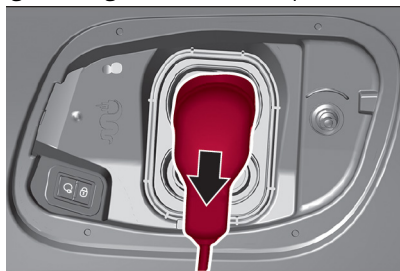

## FUNCIONES DE RECARGA

### Carga programable

De forma predeterminada, la carga comienza tan pronto como se conecta el cable de recarga al puerto de recarga del vehículo. También es posible programar la carga utilizando el sistema Connect.

La carga programable solo es posible cuando se carga en una caja mural.

La carga programable también está disponible a través de la aplicación Alfa Romeo (si así aplica).

**NOTA: En los vehículos sin sistema de navegación integrado, la carga programable solo puede utilizarse mediante la aplicación Alfa Romeo (si así aplica).**

Proceda del siguiente modo:

- En el sistema Connect, seleccione “Aplicaciones” > “Energía” > “Carga”.
- Defina el número de horas y minutos después de los que comienza el proceso de carga.

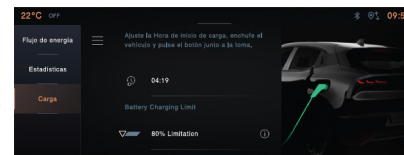

- Presione APLICAR.
- Enchufe el vehículo en 1 minuto.
- Presione para activar la carga programable. El indicador de estado se ilumina en azul indicando que la carga programable está activa

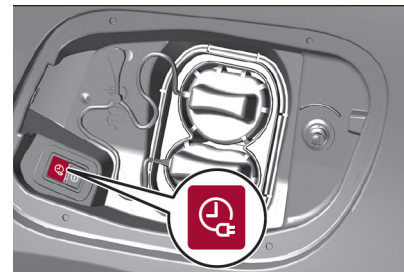



## COMBUSTIBLE

Antes de proceder al repostaje, compruebe los símbolos y valores que aparecen en el interior de la tapa del depósito de combustible (si así está equipado) y compárelos con los símbolos y valores que aparecen en la bomba de combustible (si así aplica).

Utilice gasolina sin plomo con un octanaje 91/92 (Premium, Método [R+M]/2) como mínimo que contenga hasta un 2,7% (m/m) de oxígeno.

El motor puede funcionar con combustible que contenga hasta un 10% de etanol (por ejemplo, E10).

Utilice combustible con el octanaje recomendado. Un octanaje inferior puede reducir la potencia y el torque del motor y aumentar ligeramente el consumo de combustible.



### ¡PRECAUCIÓN!

- No utilice combustible ni aditivos para combustible que contengan compuestos metálicos, como los aditivos a base de manganeso. Esto puede causar daños en el motor.
- El uso de combustible con un octanaje inferior al más bajo posible podría provocar una combustión incontrolada y daños en el motor.



### ¡PRECAUCIÓN!

- El uso de cualquier otro tipo de (bio) combustible (aceites vegetales o animales puros o diluidos, combustible doméstico) está terminantemente prohibido, ya que podría dañar el motor y el circuito de combustible.

Los requisitos específicos del motor independientemente del octanaje se ofrecen en la visión general de datos del motor. Una etiqueta específica del país en la tapa del depósito de combustible puede dejar sin efecto el requisito.

En determinados países, puede ser necesario utilizar un combustible particular, por ejemplo, un octanaje específico, para garantizar el correcto funcionamiento del motor.

### Reabastecimiento (versión ibrida)



### ¡ADVERTENCIA!

- Antes de repostar, desconecte el encendido/ignición y cualquier calefactor externo con cámara de combustión. Al repostar, deben observarse las instrucciones y normas de seguridad de la estación de servicio.

## ARRANQUE Y OPERACIÓN



### ¡ADVERTENCIA!

- No acerque llamas vivas ni cigarrillos encendidos al depósito de combustible: riesgo de incendio. Mantenga la cara alejada del depósito de combustible para evitar inhalar vapores nocivos.
- No coloque ningún objeto/tapón/compuerta en el extremo de la boca de llenado que no sean los correspondientes del vehículo. El uso de objetos/tapas/compuertas no originales podría provocar una presión en el interior del depósito, causando situaciones peligrosas.
- No utilice el teléfono móvil cerca de la bomba de combustible: riesgo de incendio.
- No reposte nunca con el motor en modo STOP o en espera; debe desconectar por completo el encendido/ignición.



### ¡PRECAUCIÓN!

En caso de repostaje incorrecto, no conecte el encendido/ignición o encienda el vehículo.

Una etiqueta con símbolos en la compuerta de llenado de combustible indica los tipos de combustible permitidos. En algunos países, las bocas de los surtidores de las estaciones de servicio están marcadas con estos símbolos. Realice el repostaje únicamente con el tipo de combustible permitido.

La tapa del depósito de combustible está situada en el lado trasero izquierdo del vehículo. Empuje sobre la marca para abrir la compuerta.

La compuerta del depósito sólo se puede abrir con el vehículo desbloqueado.

Desbloquee la compuerta del depósito de combustible presionando sobre la misma.



### Reabastecimiento de gasolina (versión ibrida)

Para abrir, gire el tapón lentamente hacia la izquierda.

El tapón de llenado se puede fijar al gancho de la compuerta del depósito.



Coloque la pistola despachadora de la bomba de gasolina en posición recta en la boca de llenado y presione ligeramente para insertarla.

Para el repostaje, conecte la boquilla de la pistola despachadora de la bomba de gasolina.

Tras la interrupción automática, se puede rellenar el depósito con la pistola del despachadora de la bomba hasta un máximo de dos dosis adicionales de combustible.



### ¡PRECAUCIÓN!

Limpie inmediatamente el combustible que se derrame.

Para cerrar, gire el tapón de llenado hacia la derecha hasta que haga clic. Cierre la tapa y deje que se enclave.

### Tapón de llenado

Utilice solo tapones de llenado y compuertas de combustible originales.

## CONSEJOS Y RECOMENDACIONES DE CONDUCCIÓN

### Control del vehículo

**No deje que el vehículo circule con el motor desactivado**

En dicha situación, muchos sistemas no funcionan (como los frenos o la dirección asistida).

Conducir de este modo supone un peligro para sí mismo y para los demás. Todos los sistemas funcionan durante una parada automática.

### Pedales

Para asegurar un libre recorrido del pedal, no debe haber alfombrillas en la zona de los pedales.

Utilice solamente alfombrillas del piso que se ajusten correctamente y se fijen mediante las retenciones en el lado del conductor.

### Caminos inundados

Se desaconseja encarecidamente circular por caminos inundados, ya que esto podría causar graves daños al motor de combustión interna (si así está equipado), al motor eléctrico (si así está equipado), a la caja de cambios y a los sistemas eléctricos del vehículo.

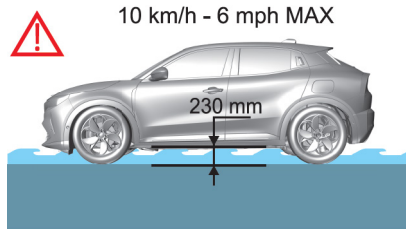

Si el vehículo tiene que atravesar necesariamente un tramo inundado del camino:

- Compruebe que la profundidad del agua no supere 23 cm, teniendo en cuenta las olas que puedan generar otros usuarios/conductores.
- Desactive la función Start-Stop (si así está equipado).
- Conduzca lo más despacio posible sin calarse. En todos los casos, no supere los 10 km/h
- No se pare ni apague el motor

Al salir de la zona inundada, en cuanto las condiciones lo permitan, frene ligeramente varias veces para secar los discos y las pastillas de freno.

En caso de duda sobre el estado de su vehículo, contacte a su Distribuidor Autorizado.

## Dirección

Si se pierde la dirección asistida porque el motor se detiene o debido a un funciona-

miento incorrecto del sistema, el vehículo podrá manejarse pero requerirá un esfuerzo adicional.

## Emergencias



### ¡ADVERTENCIA!

Los daños en la batería de alta tensión o en el sistema de alta tensión pueden crear un riesgo de descarga eléctrica, sobrecalentamiento o incendio. Si el vehículo ha sufrido daños o se ha visto afectado por un choque de moderado a grave, debe ser inspeccionado lo antes posible por personal cualificado. Hasta que se haya realizado la inspección técnica, el vehículo debe almacenarse en el exterior a una distancia mínima de 5 metros de cualquier estructura u otros objetos inflamables. Si el vehículo ha sufrido daños o se ha visto afectado por una inundación o un incendio, no debe moverse en absoluto y tiene que ser inspeccionado por personal cualificado lo antes posible.

## Reducción del consumo de energía/ Combustible

A continuación le ofrecemos algunos consejos útiles que le permitirán conseguir una reducción del consumo de energía de la batería de alta tensión y el consiguiente aumento de la autonomía (en el caso de las versiones eléctricas) y ahorrar combustible y reducir así la cantidad de emisiones nocivas liberadas a la atmósfera (en el caso de la versión

ibrida).

## Mantenimiento del vehículo

Lleve a cabo el mantenimiento del vehículo (por ejemplo, aceite del motor, filtro de aceite, filtrado de aire, filtro del habitáculo, etc.).

## Neumáticos

Compruebe la presión de los neumáticos al menos una vez cada cuatro semanas: si la presión es demasiado baja, aumentan los niveles de consumo de energía eléctrica o de combustible, ya que la resistencia a la rodadura es mayor.

Además, realice esta comprobación antes de un viaje largo, en cada cambio de estación y después de un largo periodo sin uso.

No olvide revisar también la rueda de repuesto y los neumáticos del remolque o la caravana, si procede.

Al finalizar el periodo invernal, cambie los neumáticos de nieve por los de verano.

## Cargas innecesarias

No viaje con el maletero sobrecargado. La masa del vehículo y su acabado afectan en gran medida al consumo de energía eléctrica o de combustible y a la estabilidad.

## Colocación de cargas

Distribuya la masa en el vehículo. Coloque los objetos más pesados en el maletero lo



más cerca posible de los asientos traseros.

### **Portaequipajes/portaesquí**

Retire el portaequipajes o el portaesquí del techo cuando no se utilicen.

Estos accesorios disminuyen la penetración aerodinámica y afectan negativamente a los niveles de energía eléctrica o de consumo de combustible.

Limite las cargas transportadas en el vehículo y minimice la resistencia aerodinámica (por ejemplo, barras transversales -si así está equipado-, portaequipajes, portabicicletas, remolque). Utilice un cofre de techo en la medida de lo posible.

### **Dispositivos eléctricos**

Utilice los aparatos eléctricos solo el tiempo necesario. La desempañador térmico, los limpiaparabrisas y el ventilador de la calefacción requieren una cantidad considerable de energía o combustible; aumentar la toma de corriente incrementa el consumo de energía eléctrica o combustible.

### **Climatizador**

El uso del climatizador aumentará el consumo de energía eléctrica o de combustible: utilice la ventilación estándar cuando la temperatura exterior lo permita.

Para las versiones eléctricas: Con el vehículo conectado, realice un preacondicionamiento

de la temperatura antes del arranque.

### **Dispositivos para el control aerodinámico**

El uso de dispositivos no certificados para el control aerodinámico puede afectar negativamente a la resistencia aerodinámica y a los niveles de consumo de energía eléctrica o combustible.

### **Estilo de conducción**

#### **Velocidad máxima**

El consumo de energía o combustible aumenta considerablemente a medida que aumenta la velocidad. Mantener una velocidad constante, evitando frenazos y aceleraciones innecesarias, que suponen un coste en términos de energía eléctrica o consumo de combustible y emisiones.

#### **Conduzca con suavidad**

Acelerar violentamente afectará en gran medida al consumo de energía eléctrica o combustible y a las emisiones. La aceleración debe ser gradual.

Mantenga una distancia de seguridad entre vehículos, utilice preferentemente el freno motor en lugar del pedal del freno y pise el acelerador gradualmente.

Estas prácticas ayudan a ahorrar en el consumo de energía, reducen las emisiones de CO2 (si así está equipado) y disminuyen el

ruido del tráfico en general.

Con una caja de cambios automática, con el mando selector de velocidades en "D" (Conducir), y excepto en modo Sport, favorezca rodar con "ruedas libres" levantando completamente el pie del pedal del acelerador para ahorrar combustible. Cuando el tráfico sea fluido, utilice el dispositivo Control crucero/Control crucero adaptativo.

### **Optimice la caja de cambios**

Favorezca el modo automático. No pise el pedal del acelerador de forma brusca o repentina.

### **Para versiones eléctrica**

Favorezca la zona ECO del indicador de la modalidad de funcionamiento en la pantalla del módulo de instrumentos digital conduciendo suavemente y a velocidad constante.

Anticipe al máximo la desaceleración y, si es posible, favorezca las deceleraciones con el modo de frenada de regeneración activado (indicador del modo de funcionamiento en la zona de CARGA).

### **Condiciones de uso**

#### **Tráfico y estado de los caminos**

El tráfico intenso con aceleraciones rápidas provoca un elevado consumo de energía eléctrica o de combustible.



Los caminos de montaña sinuosos y las superficies rugosas también afectan negativamente al consumo.

### Limite el uso del equipamiento eléctrico

Si, antes de iniciar la marcha, hace demasiado calor en el habitáculo, ventílelo bajando las ventanillas y abriendo los aireadores, antes de encender el aire acondicionado.

A velocidades superiores a 50 km/h, cierre las ventanas y deje abiertas las rejillas.

Apague el aire acondicionado, a menos que sea de regulación automática, una vez que se haya alcanzado la temperatura deseada.

Apague las funciones de desempañamiento y descongelación, si estas no se han gestionado automáticamente.

Apague lo antes posible los asientos calefactados.

Adapte el uso de los faros o las luces antiniebla al nivel de visibilidad, de conformidad con la legislación en vigor en el país o la región en la que circula.

Evite arrancar el motor antes de iniciar la marcha, especialmente en invierno (excepto en condiciones invernales extremas por debajo de -23°C). La temperatura subirá más rápidamente durante la marcha.

En condiciones invernales muy severas (temperatura inferior a -23 °C), deje el motor en

marcha durante 4 minutos antes de iniciar la marcha para garantizar el funcionamiento correcto y la longevidad de los componentes mecánicos del vehículo (motor y caja de cambios).

Como ocupante, evite conectar dispositivos multimedia (por ejemplo, reproducir películas o música, videojuegos) para contribuir a reducir el consumo de energía. Desconecte todos los dispositivos portátiles antes de abandonar el vehículo.

### Modo de economía de energía

Este sistema gestiona la duración del uso de determinadas funciones, con el fin de conservar un nivel de recarga suficiente en la batería convencional con el interruptor de ignición/contacto apagado.

Después de parar el motor, puede continuar usando algunas funciones, como el sistema de audio y telemática, los limpiaparabrisas y las luces de cruce o la luz de cortesía, durante un máximo total de 40 minutos.

### Selección del modo

Cuando se inicia el modo de economía de energía, se muestra un mensaje de confirmación y las funciones activas se ponen en espera.

**NOTA: Si en ese momento hay una llamada telefónica en curso, está se prolongará durante 10**

## ARRANQUE Y OPERACIÓN

**minutos mediante el sistema manos libres del sistema de audio.**

### Salida del modo

Estas funciones se reactivan automáticamente la siguiente vez que se utiliza el vehículo.

Para recuperar su disponibilidad de manera inmediata, arranque el motor y déjelo en marcha durante:

Menos de diez minutos, para utilizar el equipamiento durante aproximadamente cinco minutos.

Más de diez minutos, para utilizar el equipamiento durante aproximadamente treinta minutos.

Respete los tiempos indicados de funcionamiento del motor para obtener el nivel de recarga de la batería convencional necesario.

Para recargar la batería convencional, evite volver a arrancar el motor de forma repetida o continua.

**NOTA: Una batería convencional descargada impide que el motor arranque. Para más información sobre la batería convencional, consulte la sección "Arranque de emergencia" del capítulo "En caso de emergencia".**

### Modo de reducción de carga

Este sistema gestiona el uso de determina-



das funciones según el nivel de carga que queda en la batería convencional.

Con el vehículo en circulación, la función de reducción de la carga desactiva temporalmente algunas funciones, como el aire acondicionado y el desempañamiento de la luneta térmica.

Las funciones desactivadas se reactivan automáticamente tan pronto como las condiciones lo permiten.

## Frenada



### ¡ADVERTENCIA!

- Después de que el vehículo haya estado parado durante mucho tiempo en un lugar muy frío (temperatura inferior a 0 °C), durante las cinco primeras frenadas, la eficacia del sistema de frenos carbonocerámico no es óptima, por lo que puede necesitar un poco más de presión sobre el pedal del freno.
- El agua, el hielo y la sal esparcida en las carreteras pueden depositarse en los discos de los frenos y reducir la eficiencia de la frenada al frenar por primera vez.
- Para obtener la máxima eficiencia del sistema de frenos, se necesita un ajuste de 500 km aproximadamente: durante dicho periodo, es mejor evitar frenadas bruscas, repetidas y prolongadas.

El material de los discos de freno garantiza características de frenada (mejor desaceleración/relación de carga del pedal, distancias de frenada, resistencia al desvanecimiento) proporcionales a las características dinámicas del vehículo, además de reducir considerablemente el peso del componente no suspendido.

Los materiales usados y las características estructurales del sistema pueden generar ruidos anómalos, que no influyen negativamente en el funcionamiento correcto ni en la fiabilidad del sistema de frenos.

Tal vez sea necesaria aplicar una mayor presión sobre el pedal del freno la primera vez, para mantener la misma capacidad de frenado en caso de condensación o sal en las superficies de frenada, por ejemplo, después de lavar el vehículo o cuando no se haya utilizado durante mucho tiempo.

**NOTA: Cualquier revisión en él debe ser realizada por su Distribuidor Autorizado que cuenta con las competencias exclusivas necesarias para las operaciones de reparación.**

### Sobrecalentamiento de los frenos

Los componentes del sistema de frenos pueden sobrecalentarse al conducir por caminos de montaña con cuestas pronunciadas o durante el uso deportivo del vehículo. En dichas situaciones, pueden producirse ruidos/vibraciones al frenar.

Cuando llegue a su destino, no pare el motor inmediatamente, déjelo en ralentí unos minutos para que los componentes del sistema de frenos se enfríen y las partes del motor se lubriquen correctamente.

Para que el vehículo se encuentre en condiciones más seguras cuando lo aparca, aplique las disposiciones de seguridad del Código de circulación al dejar el vehículo:

- Active el modo P (Estacionamiento).
- Posicione todas las ruedas bloqueadas. Accione el freno de estacionamiento eléctrico.
- En caso de pendiente pronunciada, coloque cuñas o piedras, detrás de las ruedas.

### Precalear los discos de freno

Los discos del freno se han de calentar para que sean plenamente eficientes.

Frene tres veces de 120 km/h a 0,6 km/h con una desaceleración equivalente a 0,2 g, 0,5 g y 0,7 g.



### ¡ADVERTENCIA!

Se desaconseja utilizar este sistema de frenos extensamente durante la conducción. Si el sistema de frenos se calienta excesivamente, se aconseja conducir con precaución, aplicando solamente una fuerza ligera de frenada hasta que la temperatura del freno regresa a niveles normales.



## Avisos

- Nunca deje el motor en marcha en un espacio cerrado sin ventilación suficiente. Los motores de combustión interna emiten gases de escape tóxicos como el monóxido de carbono. ¡Peligro de envenenamiento y muerte!
- En condiciones invernales muy severas (temperatura inferior a  $-23\text{ }^{\circ}\text{C}$ ), deje el motor en marcha durante 4 minutos antes de iniciar la marcha para garantizar el funcionamiento correcto y la longevidad de los componentes mecánicos del vehículo (motor y caja de cambios).
- No conduzca nunca con el freno de estacionamiento eléctrico accionado. ¡Peligro de sobrecalentamiento y daños en el sistema de frenado!
- No estacione nunca el vehículo ni deje el motor en marcha sobre una superficie inflamable (por ejemplo, hierba seca, hojas secas). El sistema de escape del vehículo está muy caliente, incluso varios minutos después de parar el motor. Existe riesgo de incendio.
- No circule nunca por superficies cubiertas de vegetación (por ejemplo, hierba alta, hojas secas acumuladas, cultivos, escombros) como un campo, un camino rural cubierto de arbustos o un arcén cubierto de hierba. Esta vegetación podría entrar en contacto con el sistema de escape del

vehículo u otros sistemas que estén muy calientes. Existe riesgo de incendio.

- Asegúrese de no dejar en el habitáculo ningún objeto que pueda actuar como una lupa bajo el efecto de los rayos del sol y provocar un incendio. ¡Peligro de incendio o daños en las superficies interiores!
- Nunca deje el vehículo desatendido con el motor en marcha. Si tiene que dejar el vehículo con el motor en marcha, accione el freno de estacionamiento eléctrico y ponga la caja de cambios en punto muerto o en posición N (según el tipo de caja de cambios).
- Nunca deje a los niños dentro del vehículo sin supervisión.

## ENGANCHE DEL REMOLQUE (SI ASÍ ESTÁ EQUIPADO)

### Información general



#### ¡PRECAUCIÓN!

En el caso de vehículos nuevos, realice tareas de remolque solo cuando el vehículo tenga al menos 1.000 km de uso.

Solo debe utilizarse un dispositivo de remolque homologado para su vehículo.

Confíe la instalación del equipamiento de remolque a su Distribuidor Autorizado. Pueden

## ARRANQUE Y OPERACIÓN

ser necesarias modificaciones en el vehículo que afecten al sistema de refrigeración, las protecciones térmicas u otros equipos.

Los remolques equipados con luces de LED no son adecuados para el conjunto de cables de este enganche de remolque.

El montaje de un dispositivo de remolque podría tapan la abertura de la argolla de remolque de emergencia. Si se diera el caso, utilice la barra de rótula para remolcar. Guarde siempre la barra de rótula en el vehículo para tenerla a mano si es necesario.

### Características de conducción y recomendaciones para el uso del remolque

Antes de enganchar un remolque, lubrique la rótula o bola. Sin embargo, no debe lubricarse cuando la rótula lleve una barra estabilizadora para amortiguar las oscilaciones.

Durante el arrastre de un remolque, no supere una velocidad de 80 km/h. Una velocidad máxima de 100 km/h solo es adecuada si se utiliza un amortiguador de oscilación y la masa bruta admisible del remolque no supera la masa en vacío del vehículo.

Se recomienda encarecidamente el uso de un amortiguador de oscilación para remolques con baja estabilidad de conducción y remolques de caravana.

Si el remolque comienza a oscilar, disminuya

la velocidad y no intente compensar dicho movimiento con la dirección; en caso necesario frene a fondo.

Al bajar pendientes, seleccione la misma marcha y circule aproximadamente a la misma velocidad que para subirlas.

Ajustar la presión de los neumáticos al valor especificado para plena carga.

## Remolque de tráiler

### Cargas de remolque

Las cargas de remolque autorizadas dependen de los valores máximos del motor y del tipo de vehículo y no se deben superar nunca. La carga de remolque real es la diferencia entre la masa máxima del remolque y la carga de apoyo real con el remolque acoplado.

Las cargas de remolque autorizadas se especifican en la documentación del vehículo. En general, estos valores son válidos para pendientes del 12% como máximo.

La carga permitida del remolque se aplica hasta la pendiente especificada y al nivel del mar. Puesto que la potencia del motor disminuye al aumentar la altura debido a la menor densidad del aire y, por tanto, se reduce también la capacidad de subida, la masa máxima autorizada con remolque también se reduce un 10% por cada 1000 m de altura.

No es necesario reducir la masa máxima autorizada con remolque si se circula por carreteras con escasa pendiente (inferior al 8%; por ejemplo, en autopistas).

No se debe exceder la masa máxima autorizada con remolque. Dicha masa se especifica en la placa de características.

### Carga de apoyo

La carga de apoyo es la carga ejercida sobre la rótula de acoplamiento por el remolque. Se puede alterar modificando la distribución de la masa al cargar el remolque.

La carga de apoyo máxima autorizada (si así aplica) se especifica en la placa de características del dispositivo de remolque.

Siempre debe intentar alcanzar la carga de acoplamiento vertical máxima, especialmente en el caso de remolques pesados. La carga de apoyo nunca debería ser inferior a 25 kg.

### Carga sobre el eje trasero

Con el remolque enganchado y con carga completa del vehículo, se permite que la carga máxima admisible sobre el eje trasero (véase el dato en la placa de características, si así está equipado), la masa máxima autorizada no debe sobrepasarse. Si se sobrepasa la carga admisible sobre el eje trasero, la velocidad máxima aplicable es de 100 km/h.

## Preparación del gancho de remolque



### ¡ADVERTENCIA!

- El ABS con el que está equipado el vehículo no controlará el sistema de frenos del remolque. Por lo tanto, se requiere especial precaución en carreteras resbaladizas.
- No modifique nunca el sistema de frenos del vehículo para controlar el freno del remolque. El sistema de frenos del remolque debe ser totalmente independiente del sistema hidráulico del vehículo.

## Instrucciones de uso de la barra de remolque de rótula desmontable



### ¡ADVERTENCIA!

Antes del arranque, compruebe el correcto bloqueo de la barra de remolque de rótula desmontable, como se indica a continuación:

- La marca verde del pomo debe coincidir con la marca verde de la barra de remolque
- El pomo está en la posición de tope en la barra de remolque (sin ranura) cerradura bloqueada y llave quitada. El pomo no se puede extraer.



### ¡ADVERTENCIA!

- Barra de rótula firmemente sujeta al tubo de alojamiento. Compruébelo manualmente.

El procedimiento de ajuste debe repetirse si no se cumple alguno de los requisitos.

Si no se cumple uno solo de los requisitos, el gancho de remolque no debe utilizarse, ya que existe el riesgo de provocar accidentes. Acuda a su Distribuidor Autorizado.

La barra de remolque de rótula puede montarse/desmontarse manualmente, sin necesidad de equipamiento específico.



### ¡ADVERTENCIA!

- Nunca utilice vehículos ni herramientas de trabajo: el mecanismo podría resultar dañado.
- Nunca desbloquee en caso de remolque enganchado al vehículo o con portaequipajes instalado.
- Cuando circule sin remolque (o sin portaequipajes), deberá retirar la barra de remolque de rótula e introducir siempre el tapón de cierre en el tubo de alojamiento. Esto se aplica especialmente si, debido a la barra, se reduce la visibilidad de la matrícula o del sistema de iluminación.

Para la conexión eléctrica, debe utilizarse una conexión de 13 clavijas de 12 VCC (normas CUNA/UNI e ISO/DÍN). Siga las instrucciones proporcionadas por el fabricante del vehículo y/o el fabricante del gancho de remolque.



### ¡ADVERTENCIA!

- El ABS con el que está equipado el vehículo no controlará el sistema de frenos del remolque. Por lo tanto, se requiere especial precaución en caminos resbaladizos.
- No modifique nunca el sistema de frenos del vehículo para controlar el freno del remolque. El sistema de frenos del remolque debe ser totalmente independiente del sistema hidráulico del vehículo.



### ¡PRECAUCIÓN!

En el caso de vehículos nuevos, realice tareas de remolque solo cuando el vehículo tenga al menos 1.000 km de uso.



## CONTENIDO

- **LUCES DE EMERGENCIA ..... 227**
- **TRIÁNGULO DE ADVERTENCIA (SI ASÍ ESTÁ EQUIPADO) ..... 227**
  - Montaje y colocación del triángulo. 227
- **LLAMADA DE EMERGENCIA O ASISTENCIA (SI ASÍ ESTÁ EQUIPADO). 227**
- **EN CASO DE ACCIDENTE (VERSIONES ELÉCTRICAS) ..... 229**
  - Desconexión automática de la batería de alta tensión/auxiliar..... 230
  - Precauciones en caso de accidente 230
- **SUSTITUCIÓN DE LÁMPARAS ..... 231**
  - Instrucciones generales ..... 231
  - Tipos de luces ..... 232
  - Faros de LED..... 232
- **FUSIBLES ..... 233**
- **CAMBIO DE RUEDAS (SI ASÍ ESTÁ EQUIPADO) ..... 233**
  - Herramientas (si así está equipado) ..... 235
  - Rueda de repuesto (si así está equipado)..... 235

## EN CASO DE EMERGENCIA

- Cambio de ruedas..... 236
- Avisos..... 238
- **KIT DE REPARACIÓN DE NEUMÁTICOS (SI ASÍ ESTÁ EQUIPADO) ..... 239**
  - Descripción del kit..... 241
  - Procedimiento de reparación..... 242
  - Válvula de sobrepresión..... 243
- **ARRANQUE DE EMERGENCIA ..... 243**
  - Arranque con una batería de reserva o una batería de emergencia (versiones eléctricas/elettrica) ..... 245
  - Arranque con una batería de reserva o una batería de emergencia (versiones ibrida)..... 246
- **REMOLCADO..... 247**
  - Remolcado del vehículo..... 247
  - Limitaciones del remolcado ..... 248
  - Procedimiento de remolque ..... 249



## LUCES DE EMERGENCIA

Se accionan presionando . Al frenar ante una emergencia, las luces de emergencia se encienden automáticamente en función de la fuerza de desaceleración. Se apagan automáticamente en cuanto el vehículo se vuelva a acelerar.

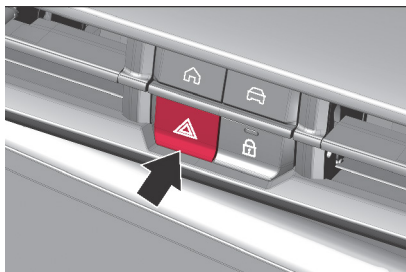

## TRIÁNGULO DE ADVERTENCIA (SI ASÍ ESTÁ EQUIPADO)

Este dispositivo reflectante y extraíble debe colocarse en el arcén de la carretera cuando el vehículo sufre una avería o un accidente.



### ¡ADVERTENCIA!

Antes de salir del vehículo encienda las luces de emergencia y, a continuación, póngase un chaleco de seguridad para montar e instalar el triángulo.

## Montaje y colocación del triángulo

Para las versiones suministradas con un triángulo como equipo original, consulte la imagen a continuación:

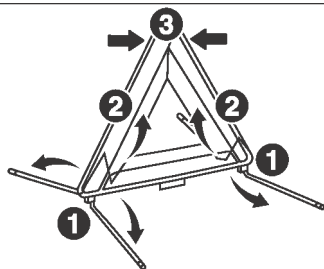

En el caso de las demás versiones, consulte las instrucciones de montaje que acompañan al triángulo.

Coloque el triángulo detrás del vehículo conforme a la legislación vigente localmente.

## LLAMADA DE EMERGENCIA O ASISTENCIA (SI ASÍ ESTÁ EQUIPADO)

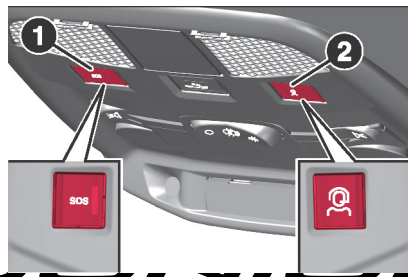

## EN CASO DE EMERGENCIA

1. eCall (Llamada de emergencia, SOS)
2. Llamada de asistencia

**eCall (Llamada de emergencia, SOS, si así está equipado)**

Su vehículo puede estar equipado con el sistema eCall (Llamada de emergencia, SOS).

El sistema proporciona un contacto directo con los servicios de emergencia y está totalmente integrado en el vehículo. Este contacto se realiza automáticamente mediante los sensores integrados en el vehículo, o pulsando el botón (1).

Según el país, el sistema eCall (Llamada de emergencia, SOS) corresponde a los sistemas PE112, ERAGLONASS, 999, etc.

El sistema eCall (Llamada de emergencia, SOS) está activado por defecto.

- Para realizar una llamada de emergencia manualmente, presione el botón (1) durante más de 2 segundos. El indicador luminoso encendido y un mensaje de voz confirman que se ha realizado la llamada a los servicios de emergencia (de acuerdo con las condiciones generales de uso del servicio, disponibles en los concesionarios y sujetas a limitaciones tecnológicas y técnicas). El sistema eCall (Llamada de emergencia, SOS) localiza inmediatamente su vehículo y le pone en contacto con los servicios de emergencia correspondientes (dependiendo de la cobertura geográfica proporcionada por los sistemas de llamada de emergencia y llamada

de asistencia). Consulte a su Distribuidor Autorizado sobre la disponibilidad del servicio en su región.

- Al presionar de nuevo, se cancela inmediatamente la solicitud.

El indicador luminoso destella mientras se envían los datos del vehículo y luego permanece encendido cuando se establece la comunicación.



### ¡ADVERTENCIA!

En el caso de que los sensores integrados en el vehículo, como el módulo de control de las bolsas de aire, detecten un accidente grave, se realiza automáticamente una llamada de emergencia.

#### Funcionamiento del sistema

- Al encender el vehículo, si el indicador luminoso se enciende durante unos segundos y se apaga después, significa que el sistema funciona correctamente.
- Si el indicador luminoso parpadea en rojo, significa que la batería de emergencia está agotada. Se recargará tras unos minutos circulando.
- El indicador luminoso se enciende en rojo fijo: funcionamiento incorrecto del sistema. Es posible que los servicios de llamada de emergencia y asistencia no funcionen.
- Si el indicador luminoso no se enciende

al encender el vehículo, también indica un funcionamiento incorrecto del sistema.

Si el problema persiste, póngase en contacto con su Distribuidor Autorizado lo antes posible.

#### NOTA:

- El funcionamiento incorrecto del sistema no impide conducir el vehículo.
- Cuando se está realizando una actualización del sistema de a bordo, la función eCall (SOS) no está disponible.

#### Procesamiento de datos

Todo el procesamiento de la información personal realizado por la función eCall (llamada de emergencia, SOS) cumple el marco normativo relativo a la protección de los datos personales en el Reglamento 2016/679 (Reglamento General de Protección de Datos, o RGPD) y en la Directiva 2002/58/CE del Parlamento Europeo y del Consejo y, en particular, pretende velar por los intereses vitales del interesado, de conformidad con el artículo 6, apartado 1, letra d), del RGPD.

El tratamiento de los datos personales se limita estrictamente a la gestión de la función eCall (llamada de emergencia, SOS) utilizada con el número de llamada de emergencia. La función solo puede recopilar y procesar los siguientes datos en relación con el vehículo: número de identificación del vehículo, tipo

de vehículo (vehículo de pasajeros o vehículo comercial ligero), tipo de combustible o fuente de alimentación, las tres últimas ubicaciones y dirección de la marcha, número de pasajeros y un archivo de registro fechado de la activación automática del sistema y su marca de tiempo. Los destinatarios de los datos procesados son los centros de gestión de llamadas de emergencia designados por las autoridades nacionales relevantes en el territorio en que están ubicados, permitiendo el direccionamiento prioritario y gestión de llamadas al número de emergencia.

#### Almacenamiento de datos

Los datos contenidos en la memoria del sistema no son accesibles desde fuera del sistema hasta que se realiza una llamada. El sistema no es rastreado y no está supervisado de forma continua el su funcionamiento normal. Los datos contenidos en la memoria interna del sistema se eliminan de forma automática y continua. Solo se almacenan las tres últimas ubicaciones, que son necesarias para el funcionamiento normal del sistema. Cuando se activa una llamada de emergencia, el registro de datos se almacena por un tiempo no superior a 13 horas.

#### Acceso a los datos

Tiene derecho a acceder a los datos y, si fuese necesario, solicitar la rectificación, eliminación o restricción del procesado de cualquier información personal no proce-



sada de conformidad con las disposiciones correspondientes. Los terceros a los que se han divulgado los datos, serán notificados de cualquier rectificación, eliminación o restricción llevada a cabo de conformidad con las autoridades correspondientes, a no ser que hacerlo sea imposible o conlleve un esfuerzo desproporcionado.

También tiene derecho a formular una queja ante la autoridad de control de protección de datos correspondiente. Si desea reclamar los derechos mencionados anteriormente, envíe un correo electrónico a: [privacyrights@stellantis.com](mailto:privacyrights@stellantis.com). Para obtener más información sobre nuestros datos de contacto, consulte la política de privacidad y cookies en el sitio web de nuestras marcas.

### Llamada de asistencia (si así está equipado)



#### ¡ADVERTENCIA!

Durante una actualización del sistema telemático de a bordo, el sistema de llamada de asistencia (ASSISTANCE) no estará disponible.

- Si el vehículo sufre una avería, presione el botón (2) durante más de 2 segundos para solicitar asistencia (confirmada por un mensaje de voz). En función de la cobertura geográfica de los sistemas "eCall (SOS)" y "ASSISTANCE" y del idioma nacional oficial elegido por el propietario del vehículo. Puede obtener la lista de países incluidos y de servicios telemáticos

cos en un Distribuidor autorizado o en el sitio web de su país.)

- Al presionar de nuevo, se cancela inmediatamente la solicitud.

#### NOTA:

- El modo Privado le permite gestionar el nivel de uso compartido (datos y/o localización) entre su vehículo y el fabricante. Se puede configurar en la aplicación de pantalla táctil "Ajustes".
- Si ha adquirido el vehículo fuera de la red de Distribuidores Autorizados Stellantis, se aconseja hacer que un concesionario compruebe la configuración de estos servicios y, si lo desea, modificarla de según se requiera. En países multilingües, la configuración permite elegir el idioma nacional oficial de los servicios.
- Por razones técnicas y, especialmente, para mejorar la calidad de los servicios telemáticos ofrecidos a los clientes, el fabricante se reserva el derecho a realizar actualizaciones del sistema telemático integrado en el vehículo en cualquier momento.
- Si las funciones de llamada de emergencia y de asistencia están instaladas en su vehículo, existen servicios adicionales a su disposición en su espacio personal, mediante el sitio web de su país. Para más información sobre SOS y Assistance, consulte las condiciones generales de estos servicios.

## EN CASO DE EMERGENCIA



#### ¡ADVERTENCIA!

- En el caso de que los sensores integrados en el vehículo, como el módulo de control de la bolsa de aire, detecten un accidente grave, se realiza automáticamente una llamada de emergencia.
- Durante una actualización del sistema telemático de a bordo, el sistema de llamada de asistencia no estará disponible.

## EN CASO DE ACCIDENTE (VERSIONES ELÉCTRICAS)



#### ¡ADVERTENCIA!

- Los daños en el vehículo o en la batería de tracción pueden provocar escapes de gases o líquidos tóxicos inmediata o posteriormente. El fabricante le recomienda: Notificar siempre a los bomberos y a los servicios de emergencia en caso de incidente, advirtiéndole que el vehículo está equipado con una batería de alto voltaje; nunca toque los líquidos que escapan de la batería de tracción; no inhale los gases emitidos por la batería del sistema de tracción que son tóxicos; alejarse del vehículo en caso de incidente o accidente, ya que los gases emitidos son inflamables y podrían provocar un incendio.

**¡ADVERTENCIA!**

- No toque los componentes de alta tensión (identificados por el color naranja) ni los componentes que hayan estado en contacto con cables de alta tensión expuestos. NUNCA toque cables eléctricos expuestos: peligro de ELECTROCUCIÓN.
- La etiqueta a continuación está destinada exclusivamente al uso de los bomberos y de los servicios de mantenimiento en caso de cualquier intervención en el vehículo. Nadie más debe tocar el dispositivo mostrado en esta etiqueta.
- En caso de accidente o impacto en los bajos del vehículo En estas situaciones, el circuito eléctrico o la batería de tracción pueden resultar seriamente dañados. Deténgase en cuanto sea seguro hacerlo y desconecte el encendido/ignición. Acuda a su Distribuidor Autorizado.
- En caso de exposición a un incendio salga inmediatamente del vehículo y evacue a todos los pasajeros. No intente nunca apagar el incendio usted mismo, podría electrocutarse. Debe ponerse en contacto con los servicios de emergencias inmediatamente e informarles de que hay un vehículo eléctrico implicado en el incidente.

**¡ADVERTENCIA!**

- En caso de daños en la batería de alta tensión, queda terminantemente prohibido realizar trabajos en el vehículo por cuenta propia. Nunca toque los líquidos procedentes de la batería. En caso de contacto con estos productos, lave la zona afectada con agua abundante y contacte con un médico lo antes posible. Póngase en contacto con su Distribuidor Autorizado para que revisen el sistema.

**Desconexión automática de la batería de alta tensión/auxiliar**

En caso de accidente, con la intervención del sistema de desconexión de la batería y bolsas de aire, la batería de alta tensión o auxiliar se desconecta automáticamente, para evitar posibles riesgos de incendio que podrían poner en peligro a los pasajeros y a cualquier otra persona involucrada en el tráfico y/o cerca del vehículo.

Para reactivar la batería auxiliar/de alta tensión, póngase en contacto con su Distribuidor Autorizado.

**Precauciones en caso de accidente**

Para minimizar el riesgo de lesiones graves, observe las siguientes precauciones:

- Estacionese de forma segura en el acotamiento, aplique el freno de estacionamiento eléctrico, ponga el mando selector de velocidades en "P" (Estacionamiento) y apague el motor eléctrico.
- Contacte con los servicios de rescate/emergencia inmediatamente.
- Para las versiones eléctricas (elettrica): advertir que se trata de un vehículo eléctrico equipado con un sistema de alta tensión.
- Si observa alguna fuga de electrolito de la batería de alta tensión/auxiliar, no se acerque al vehículo. Si el electrolito de la batería de alta tensión/auxiliar entra en contacto con los ojos o la piel, puede producirse ceguera o lesiones cutáneas. Los vapores liberados por el electrolito, si se inhalan, también pueden provocar un riesgo de intoxicación. En caso de contacto con el electrolito, aclare inmediatamente con abundante agua y busque atención médica.
- No se acerque a la batería de alta tensión/auxiliar con llamas desnudas: peligro de INCENDIO. En caso de incendio, no utilice extintores de agua para apagar el fuego; el uso de agua, incluso en pequeñas cantidades, puede ser peligroso.
- Si el vehículo ha sufrido daños graves, mantenga una distancia de seguridad de al menos 15 metros entre el vehículo y los demás vehículos / materiales inflamables



- La siguiente etiqueta está destinada exclusivamente al uso de los bomberos y de los servicios de mantenimiento en caso de cualquier intervención en el vehículo

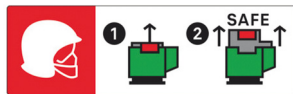

## SUSTITUCIÓN DE LÁMPARAS



### ¡ADVERTENCIA!

- Puede producirse un funcionamiento incorrecto con riesgo de incendio si las modificaciones o las reparaciones de la instalación eléctrica no se llevan a cabo correctamente o no se tienen en cuenta los datos técnicos del sistema.
- Sustituya las lámparas únicamente con el motor apagado y en una posición que no interfiera con el tráfico y le permita sustituirlas con seguridad (consulte la descripción en la sección correspondiente, si así aplica). Asegúrese también de que el motor está frío, para evitar quemaduras.
- En caso de regulación de la altura del haz de los faros o de sustitución de las lámparas, no mire nunca directamente a las luces si están encendidas. ¡Riesgo de lesiones oculares!



### Instrucciones generales

Observe las siguientes precauciones:

- Sustituya las lámparas fundidas por otras del mismo tipo y potencia.
- Después de sustituir una lámpara de faro, compruebe siempre su alineación.
- Si una lámpara no funciona, antes de sustituirla, compruebe que el fusible correspondiente está intacto. Para conocer la ubicación del fusible, consulte el capítulo "Sustitución de fusibles" de esta sección.



### ¡PRECAUCIÓN!

Cuando el clima es frío o húmedo o después de lluvias o lavados intensos, la superficie de los faros delanteros o traseros puede empañarse y/o formar gotas de condensación en su interior. Se trata de un fenómeno natural debido a la diferencia de temperatura y humedad entre el interior y el exterior del cristal que no indica una anomalía ni compromete el funcionamiento normal de los dispositivos de iluminación. La niebla desaparece rápidamente al encender las luces, empezando por el centro del difusor y extendiéndose progresivamente hacia los bordes.

Descripción	Tipo	Potencia	Figura de referencia
Luces laterales delanteras/Luces de conducción diurna (DRL)	LED / Matriz LED	—	—
Luz trasera/luz de freno	LED	—	—
Intermitente/Direccional (delantero y lateral)	LED (*)	—	—
Intermitente/Direccional (trasero y retrovisor lateral)	LED	—	—
Luces bajas/altas (LED)	LED	—	—
Tercera luz de freno	LED	—	—
Luz de matrícula	LED	—	—
Luz antiniebla trasera	LED	—	—
Marcha atrás (reversa)	LED	—	—
Luz interior delantera	W5W	5W	A
Luces delanteras/traseras (si así está equipado)	LED	—	—
Luz del área de carga	LED	—	—

## Tipos de luces

El vehículo está equipado con las siguientes lámparas

**Lámparas de vidrio (tipo A):** Se colocan a presión. Tire para extraer.

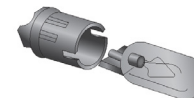

## Faros de LED

Los faros para las luces bajas y altas, las luces de circulación diurna, los intermitentes delanteros, la luz de marcha atrás/las luces antiniebla traseras, las luces traseras y los intermitentes están diseñados como LED y no se pueden cambiar.

Haga reparar las luces en su Distribuidor Autorizado en caso de avería.



### Intermitentes laterales (en el retrovisor exterior)

Haga reparar las luces en su Distribuidor Autorizado en caso de avería.

### Tercera luz de freno

Haga reparar las luces en su Distribuidor Autorizado en caso de avería.

### Luces de la matrícula led

Haga reparar las luces en su Distribuidor Autorizado en caso de avería.

### Comprobación de la lámpara

Conecte el encendido, encienda y compruebe todas las luces.

### Iluminación interior

Encargue la sustitución de las siguientes bombillas a su Distribuidor Autorizado:

- Luz de cortesía (versión halógena)
- Luces de lectura (versión halógena)

### **Luces del cuadro de instrumentos, luz LED del compartimento de carga y luces LED de cortesía y lectura**

Haga reparar las luces en su Distribuidor Autorizado en caso de avería.

## FUSIBLES



### ¡ADVERTENCIA!

- Cambiar un fusible. Todos los trabajos deben ser realizados únicamente por su Distribuidor Autorizado. La sustitución de un fusible por parte de un tercero podría provocar un funcionamiento incorrecto severo del vehículo.
- Instalación de accesorios eléctricos. La instalación eléctrica del vehículo está diseñada para funcionar con el equipamiento de serie u opcional. Antes de montar otros equipos o accesorios eléctricos en su vehículo, acuda a su Distribuidor Autorizado.



### ¡PRECAUCIÓN!

El fabricante queda eximido de toda responsabilidad por los gastos ocasionados por reparaciones o anomalías del vehículo, debido a la instalación de accesorios no suministrados o recomendados por dicho fabricante y no instalados de acuerdo con las especificaciones y, en particular, cuando el consumo mixto de los equipamientos adicionales conectados supera 10 mA.

## EN CASO DE EMERGENCIA

## CAMBIO DE RUEDAS (SI ASÍ ESTÁ EQUIPADO)



### ¡ADVERTENCIA!

- Un neumático pinchado o un gato lanzado hacia delante en un impacto o una parada brusca, podría poner en peligro a los ocupantes del vehículo. Por este motivo, tanto el gato como el neumático pinchado deben colocarse siempre de forma segura en el compartimento correspondiente del maletero.
- Es muy peligroso intentar cambiar una rueda en el lateral del vehículo próximo a una vía de circulación: asegúrese de que el vehículo esté a suficientemente alejado del camino, para evitar atropellos o incidentes.
- Indique la presencia del vehículo parado de acuerdo con la normativa vigente: luces de emergencia, triángulo de advertencia, etc. Los que estén a bordo deben salir del vehículo, especialmente si va muy cargado, y esperar a que se cambie la rueda lejos de la amenaza que supone el tráfico. En las pendientes o en caminos no asfaltados, calce las ruedas con la cuña suministrada (si así está equipado).

**¡ADVERTENCIA!**

- Las características de conducción del vehículo se verán modificadas con la rueda de refacción montada. Evite los arranques o paradas bruscas y los giros bruscos o rápidos. El ciclo de vida total de una rueda de refacción de tipo "galleta" es de aproximadamente 3,000 km, después de lo cual debe ser sustituida por otra rueda del mismo tipo. No instale nunca un neumático estándar en una llanta que esté diseñada para ser utilizada con una rueda de refacción de tipo "galleta". Haga reparar y volver a montar el neumático lo antes posible. La utilización de dos o más ruedas de uso temporal al mismo tiempo está prohibida. No engrase las roscas de los pernos de fijación antes de montarlos: pueden salirse durante la marcha.

**¡ADVERTENCIA!**

- La rueda de galleta es específica para su vehículo: no la utilice en otros modelos, ni use la rueda de tipo "galleta" de otros modelos en su vehículo. La rueda de tipo "galleta" sólo debe utilizarse en caso de emergencia. No la utilice nunca más de lo estrictamente necesario y no supere nunca los 80 km/h. "¡Aviso! ¡Solo para uso temporal! ¡80 km/h como máximo!" Sustitúyala por una rueda estándar lo antes posible. No quite ni cubra nunca el adhesivo de la rueda de galleta. Nunca aplique un tapón de rueda en una rueda de tipo "galleta". Las características de conducción del vehículo se modificarán si se monta la rueda de galleta. Evite acelerar, frenar y girar el volante bruscamente y tomar las curvas con demasiada velocidad.

**¡ADVERTENCIA!**

- El gato es una herramienta desarrollada y diseñada únicamente para cambiar una rueda, si un neumático se pincha o se daña, del vehículo con el que se suministra o en otros vehículos del mismo modelo. Cualquier otro uso, como elevar otros modelos de vehículo o cosas distintas, está estrictamente prohibido. No lo utilice nunca para realizar el mantenimiento o las reparaciones bajo el vehículo, o para cambiar los neumáticos de verano/invierno y viceversa; le aconsejamos que se ponga en contacto con su Distribuidor Autorizado. Nunca pase por debajo del vehículo levantado: utilícelo solo en las posiciones indicadas. No utilice el gato para levantar cargas más pesadas que las indicadas en la etiqueta adherida al mismo. Nunca arranque el motor con el vehículo levantado. Si el vehículo se eleva más de lo necesario, aumenta el riesgo de inestabilidad y de caída violenta del mismo. Por lo tanto, solo levante el vehículo lo suficiente para acceder a la rueda de refacción de tipo "galleta" (si así está equipado).



## ¡ADVERTENCIA!

- Al girar la manivela de accionamiento del gato, asegúrese de que puede girar libremente sin rasparse la mano contra el suelo. Los componentes móviles del gato ("tornillo sinfín" y articulaciones) también pueden causar lesiones: no los toque. Si entra en contacto con grasa lubricante, límpiese a fondo.
- La rueda de galleta no se puede equipar con cadenas para la nieve. Si se pincha un neumático delantero (motriz) y se necesitan cadenas, utilice una rueda estándar del eje trasero e instale la rueda de galleta en el eje trasero. De este modo, con dos ruedas motrices normales en el eje delantero, es posible utilizar cadenas para la nieve.

## Herramientas (si así está equipado)

### Vehículos con rueda de repuesto

Abra el compartimento de carga.

Las herramientas se encuentran en la bolsa de herramientas sobre la alfombra o en la caja de herramientas bajo la alfombra:

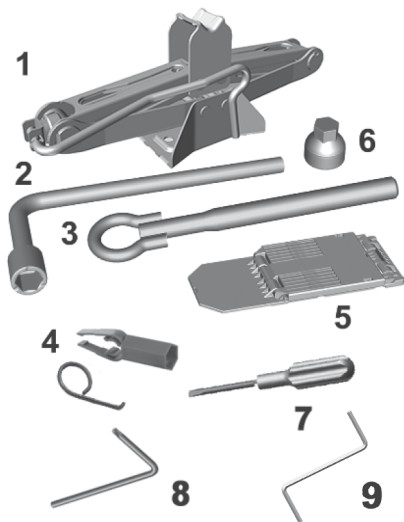

1. Gato
2. Llave de ruedas
3. Argolla de remolque
4. Extractor de cubierta del tornillo de la rueda (si así está equipado)
5. Calzo/Cuña (si así está equipado)
6. Adaptador para las tuercas/birlos de seguridad (si así está equipado)
7. Destornillador (7)
8. Destornillador Torx T30 (si así está equipado) (8)
9. Llave Allen (si así está equipado)

## EN CASO DE EMERGENCIA

**NOTA: Estas herramientas son específicas del vehículo y pueden variar según el nivel de equipamiento. No las utilice con otros fines.**

Para utilizar la cuña o calzo, dóblelo y únelo (consulte la imagen a continuación).

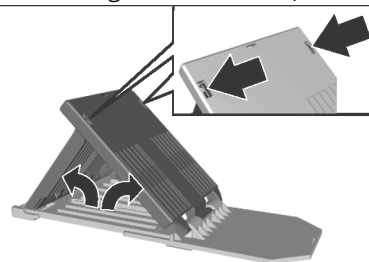

## Rueda de repuesto (si así está equipado)



## ¡PRECAUCIÓN!

El uso de una rueda de repuesto más pequeña que las demás o en combinación con neumáticos de invierno podría afectar a la conducción. Haga sustituir el neumático defectuoso lo antes posible.

La rueda de repuesto puede clasificarse como una rueda de emergencia dependiendo del tamaño respecto a las otras ruedas montadas y de la legislación nacional.

En este caso se aplica una velocidad máxima permitida, incluso aunque ninguna etiqueta

lo indique en la rueda de repuesto.

Monte solo una rueda de refacción temporal. No conduzca a más de 80 km/h. Tome las curvas lentamente. No la utilice durante un periodo de tiempo prolongado.

La rueda de repuesto está situada en el compartimento de carga, debajo de la cubierta del piso.

Para retirarlo, proceda del siguiente modo:

- Abra la cubierta del piso.
- La rueda de refacción temporal se asegura con una tuerca de mariposa. Desenrosque la tuerca y saque la rueda de refacción.

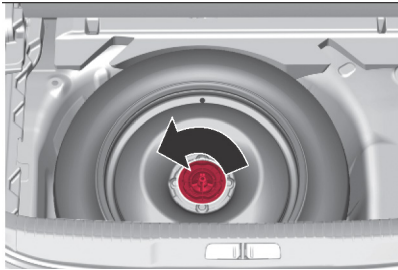

- Si después de un cambio de rueda no se guarda ninguna rueda en la cavidad de la rueda de repuesto, apriete la tuerca de mariposa y cierre la cubierta del piso.
- Tras volver a cambiar a la rueda de tamaño normal, disponga la rueda de repuesto temporal en la cavidad y sujétela con la tuerca de mariposa.

## Cambio de ruedas

Se deben efectuar los preparativos y observar las indicaciones siguientes:

- Detenga el vehículo en una posición que no sea peligrosa para el tráfico que viene en sentido contrario de marcha, donde pueda sustituir el neumático con seguridad, lo más lejos posible del borde del camino. El suelo debe estar lo más nivelado y compacto posible. Las ruedas delanteras deben estar en posición recta.
- Encienda las luces de emergencia, accione el freno de estacionamiento eléctrico, ponga el mando selector de velocidades en "P" (Estacionamiento) y deje las ruedas con dirección.
- Apague el motor.
- Antes de bajar del vehículo, póngase el chaleco reflectante (si lo exige la normativa vigente). En cualquier caso, siga las leyes de seguridad vial vigentes en el país o región por la que viaja.
- Coloque el calzo/cuña provisto debajo de la rueda diagonalmente opuesta a la rueda que va a cambiar.
- Si el suelo sobre el que se asienta el vehículo es blando, debe colocarse una tabla sólida (de aproximadamente 1 cm de grosor) bajo el gato.
- Saque los objetos pesados del vehículo antes de levantarlo con el gato.
- Alerte a cualquier transeúnte de que el

vehículo está a punto de ser levantado: todas las personas deben mantenerse alejadas del vehículo y nadie debe tocarlo hasta que haya sido bajado. Tampoco debe permanecer ningún ocupante en el vehículo.

- Nunca se arrastre bajo un vehículo levantado.
- No ponga en marcha el vehículo cuando esté elevado sobre el gato.
- Antes de atornillar los pernos de las ruedas, límpielos



### ¡ADVERTENCIA!

- No engrase los pernos de las ruedas.
- Asegúrese de utilizar siempre los pernos de rueda correctos si cambia las ruedas. Cuando se instala la rueda de refacción para uso temporal, también se pueden utilizar los pernos para ruedas de aleación.

Dependiendo del material de la llanta (acero o aleación), existen dos tipos de pernos, como se muestran a continuación.

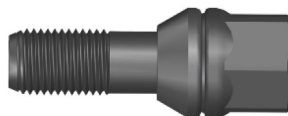
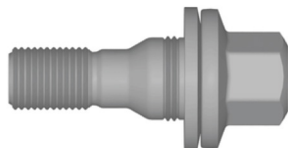

Utilice los pernos de rueda correctos para las ruedas correspondientes.

### Montaje de la rueda de repuesto

La rueda de repuesto está fijada con el contacto cónico de cada perno, si se utilizan los pernos para las llantas de aleación (imagen anterior). En este caso, las arandelas no entran en contacto con la rueda de repuesto.

Proceda del siguiente modo:

- Desenganche las tapas de los tornillos de rueda con el extractor de tapas de tor-

nillos de rueda (4) (si así está equipado).  
Ruedas de acero (si así está equipado)  
con cubierta: retire la cubierta de la rueda

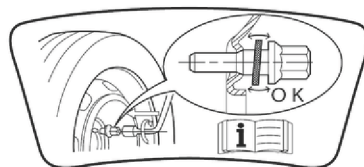

- Retire el perno antirrobo/birlo de seguridad (si así está equipado) con la herramienta específica.
- Coloque la llave para ruedas y afloje media vuelta cada tornillo de la rueda. Las ruedas pueden protegerse con tuercas de rueda con bloqueo (opcional). Para aflojar estas tuercas específicas, coloque primero el adaptador en la cabeza de la tuerca antes de instalar la llave de rueda. El adaptador se encuentra en la bolsa de herramientas

## EN CASO DE EMERGENCIA

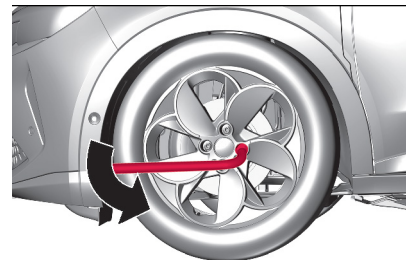

- Asegúrese de que el gato esté correctamente colocado bajo el punto de elevación del vehículo.

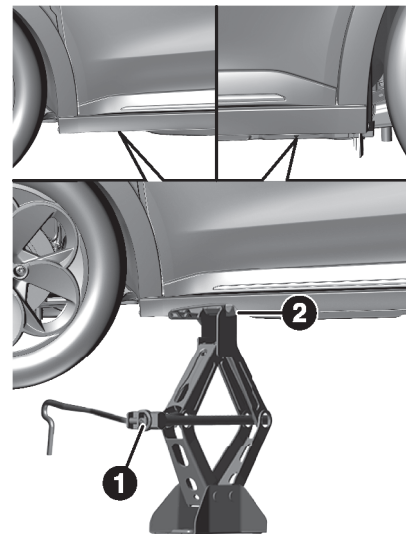

- ❑ Gire la palanca (1) hacia la derecha hasta que el soporte del gato quede firmemente insertado en la zona de elevación (2) del larguero inferior de la puerta
- ❑ Coloque el gato directamente debajo del punto de elevación de manera que no se deslice.

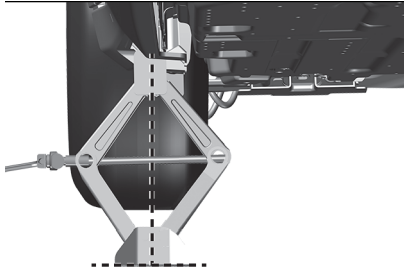

### ¡ADVERTENCIA!

Asegúrese de que el gato esté estable. Si el suelo está resbaladizo o suelto, el gato puede resbalar o desplomarse, ¡riesgo de lesiones! Tenga cuidado de colocar el gato estrictamente en uno de los puntos de elevación bajo el vehículo, asegurándose de que la cabeza del gato esté centrada bajo la zona de contacto en el vehículo. De lo contrario, existe el riesgo de dañar el vehículo y/o de que el gato se desplome: ¡riesgo de lesiones!

- ❑ Asegúrese de que el borde del cuerpo encaje en la muesca del gato (2).

- ❑ Con el gato correctamente alineado gire la llave de rueda hasta que la rueda esté libre del suelo.
- ❑ Desenrosque las tuercas de las ruedas y guárdelas en un lugar limpio.
- ❑ Retire la rueda y sustitúyala por la rueda de repuesto/refacción.
- ❑ Enrosque las tuercas de las ruedas a mano en la medida de lo posible.
- ❑ Si así está equipado, apriete previamente el perno de seguridad utilizando la llave de rueda equipada con el adaptador para la tuerca de bloqueo.
- ❑ Baje el vehículo y retire el gato.
- ❑ Instale la llave de rueda asegurándose de que está bien situada y apriete cada perno en una secuencia transversal. Si el vehículo está equipado con llantas de aleación, tenga en cuenta que los pernos de la rueda también pueden utilizarse para la rueda de repuesto de acero. En este caso, la rueda de repuesto está asegurada por el contacto cónico de cada perno.
- ❑ Guarde la rueda sustituida, las herramientas del vehículo y el adaptador para las tuercas de bloqueo. La rueda pinchada no puede guardarse en lugar de la rueda de repuesto. Colóquelo en el maletero.
- ❑ Compruebe la presión del neumático instalado y el par de apriete de la tuerca de la rueda lo antes posible.

### Avisos

- ❑ Nunca cambie más de una rueda simultáneamente.
- ❑ Utilice el gato únicamente para cambiar las ruedas en caso de pinchazo, no para el cambio estacional de neumáticos de invierno o de verano.
- ❑ El gato no precisa mantenimiento.
- ❑ Si fuera absolutamente necesario operar en la carretera o cerca de ella, preste la máxima atención a los vehículos en tránsito.
- ❑ Preste especial atención cuando utilice la llave para quitar los pernos de sujeción de las ruedas: puede tener bordes afilados.
- ❑ Elevar el vehículo más de lo necesario puede disminuir su estabilidad. El gato puede resbalar y herir a los que estén cerca. No eleve el vehículo más de lo necesario para desmontar la rueda.
- ❑ Los neumáticos con banda de rodadura unidireccional se reconocen por las flechas en el lateral del neumático que indican el sentido de giro. Es obligatorio cumplir con esta dirección. Solo así los neumáticos mantienen sus características en cuanto a agarre, ruido, resistencia al desgaste y drenaje en superficies mojadas.
- ❑ Si, tras un pinchazo, es necesario montar un neumático de este tipo al revés, será



necesario seguir conduciendo con mucho cuidado, ya que el rendimiento del neumático es limitado en estas condiciones. Esta precaución debe tenerse en cuenta sobre todo cuando el firme de la carretera esté mojado.

- Para beneficiarse completamente de la banda de rodadura unidireccional, es aconsejable restablecer todas las ruedas al sentido de giro correcto lo antes posible.
- Asegúrese de que la rueda de repuesto está montada con la válvula hacia fuera. La rueda puede resultar dañada si se monta incorrectamente.
- Si el vehículo tiene un tapón o un cubreruedas, no intente colocarlo en la rueda de repuesto.
- Para evitar lesiones a las personas, los pernos solo deben apretarse por completo cuando todas las ruedas del vehículo estén en el suelo, para evitar que el vehículo caiga del gato.
- Después de haber recorrido unos 40 km, deténgase y compruebe que los pernos de fijación están bien apretados.
- Haga revisar el apriete de los tornillos de la rueda de repuesto y la presión de sus neumáticos en su Distribuidor Autorizado. Haga examinar el neumático pinchado. Después de la inspección, el técnico le indicará si el neumático se puede reparar

o si se debe sustituir.

### **Después de volver a montar la rueda estándar reparada**

Proceda del siguiente modo:

- Guarde la rueda de repuesto en el alojamiento específico del maletero.
- Coloque el gato y las demás herramientas en la zona específica del maletero.
- Vuelva a colocar correctamente la alfombra del maletero.

### **Guardar una rueda de tamaño normal pinchada en el compartimento de carga**

La cavidad de la rueda de repuesto no está diseñada para otros tamaños de neumáticos distintos al de la rueda de repuesto. La rueda de tamaño normal pinchada debe guardarse en el compartimento de carga y asegurarse correctamente.

## EN CASO DE EMERGENCIA

### **KIT DE REPARACIÓN DE NEUMÁTICOS (SI ASÍ ESTÁ EQUIPADO)**



#### **¡ADVERTENCIA!**

- ¡AVISO! No circule a una velocidad superior a 80 km/h. Evite aceleraciones y frenadas bruscas. El kit de reparación de neumáticos proporciona una reparación temporal, por lo que el neumático debe ser examinado y reparado por un especialista lo antes posible. Antes de utilizar el kit de reparación de neumáticos, asegúrese de que el neumático no esté excesivamente dañado y que la llanta esté en buen estado, de lo contrario no lo utilice y llame a la asistencia en carretera. No retire cuerpos extraños del neumático. No deje el compresor encendido durante más de 15 minutos consecutivos: peligro de sobrecalentamiento.
- La información requerida por la normativa aplicable se indica en la etiqueta del cartucho del kit de reparación de neumáticos. Lea atentamente la etiqueta del cartucho antes de utilizarlo y evite un uso inadecuado. El kit de reparación de neumáticos debe ser utilizado por adultos y no puede ser utilizado por niños.



### ¡ADVERTENCIA!

- Es posible que los pinchazos en los flancos del neumático no sean reparables. No utilice el kit de reparación de neumáticos si el neumático se dañó por haberse usado con un inflado insuficiente.
- Utilice los guantes de protección suministrados con el kit de reparación rápida de neumáticos.
- Adhiera el adhesivo donde sea claramente visible para el conductor como recordatorio de que el neumático se ha tratado con el kit de reparación rápida de neumáticos. Conduzca con cuidado, particularmente en curvas.
- Como exige la normativa vigente, la información requerida sobre sustancias químicas para la protección de la salud humana y el medio ambiente y sobre la seguridad de uso del líquido sellador, se encuentra en la etiqueta del envase. Respetar las indicaciones de la etiqueta es una condición esencial para garantizar la seguridad y la efectividad del producto. Recuerde leer detenidamente la etiqueta antes de utilizarlo; el usuario del producto es responsable de los posibles daños por uso indebido. El líquido sellador tiene fecha de caducidad. Sustituya la botella si el sellador ha caducado.



### ¡ADVERTENCIA!

- Las reparaciones son imposibles en caso de daños en la llanta de la rueda (la deformación del surco provoca pérdida de aire). No extraiga cuerpos extraños (tornillos o clavos) del neumático.
- El kit de reparación de neumáticos no es adecuado para reparaciones definitivas, por lo que los neumáticos reparados solo podrán utilizarse temporalmente. El kit de reparación de neumáticos proporciona una reparación temporal, por lo que el neumático debe ser examinado y reparado por un especialista lo antes posible.
- Avise al resto de conductores de que el coche está detenido respetando la normativa vigente: luces de emergencia, triángulo de emergencia, etc. Todos los pasajeros que se encuentren a bordo deben salir del vehículo, especialmente si está muy cargado. Los pasajeros deben alejarse del tráfico en circulación mientras se cambia la rueda. En las pendientes o en las carreteras no asfaltadas, calce las ruedas con la cuña suministrada donde esté presente.
- Si la presión cae por debajo de 1,8 bar/26 psi, no circule más: el kit de reparación de neumáticos no puede garantizarle un sellado adecuado porque el neumático tiene demasiados daños. Acuda a su Distribuidor Autorizado.



### ¡ADVERTENCIA!

- Siempre debe indicar que el neumático se ha reparado con el kit de reparación de neumáticos. Entregue el libro a los técnicos que manipularán el neumático tratado con el kit de reparación de neumáticos.
- No deje el compresor encendido durante más de 10 minutos consecutivos: peligro de sobrecalentamiento.
- Utilice el kit solo en caso de neumático pinchado.
- Si la válvula está colocada a las 12 en punto, gire el neumático hacia delante o hacia atrás un cuarto de vuelta.



### ¡PRECAUCIÓN!

- El líquido sellador es eficaz con temperaturas externas a entre -30 °C y +50 °C. El líquido sellador tiene una fecha de caducidad y debe ser sustituido periódicamente. Muestre el cartucho y la etiqueta al personal que deba manipular el neumático tratado con el kit de reparación de neumáticos.
- La superficie del tubo puede estar caliente.



## ¡PRECAUCIÓN!

- ❑ El líquido sellador es eficaz con temperaturas externas a entre  $-30\text{ }^{\circ}\text{C}$  y  $+50\text{ }^{\circ}\text{C}$ . El líquido sellador tiene una fecha de caducidad y debe ser sustituido periódicamente. Muestre el cartucho y la etiqueta al personal que deba manipular el neumático tratado con el kit de reparación de neumáticos.
- ❑ La superficie del tubo puede estar caliente.
- ❑ En caso de pinchazo causado por cuerpos extraños, el kit puede utilizarse para reparar neumáticos que muestren daños en la banda de rodadura hasta un diámetro máximo de 6 mm.
- ❑ Deseche la botella y el líquido sellador debidamente. Deséchelos respetando la legislación local y nacional vigentes.

Compuesto por un compresor y un bote de líquido sellador, el kit permite realizar una reparación temporal del neumático que le permitirá conducir hasta el taller más cercano.

Los pequeños daños en la banda de rodadura pueden repararse con el kit de reparación de neumáticos. El kit permite reparar la mayoría de pinchazos sufridos en la banda de rodadura del neumático.

No retire cuerpos extraños de los neumáticos.

Los daños en los neumáticos que superen los 4 mm o que se encuentren en el flanco del neumático no pueden repararse con el kit de reparación de neumáticos.

En el caso de un neumático pinchado:

- ❑ Ponga el freno de estacionamiento eléctrico y engrane la marcha atrás o "P" (Estacionamiento)
- ❑ El kit de reparación de neumáticos se encuentra en el compartimento de carga, debajo de la cubierta del piso:
  - Para versiones eléctrica

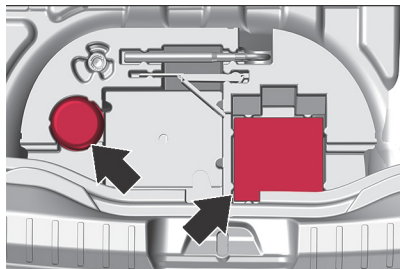

- Para versiones ibrida, el compresor está en posición (1), la botella está bajo la cubierta (2)

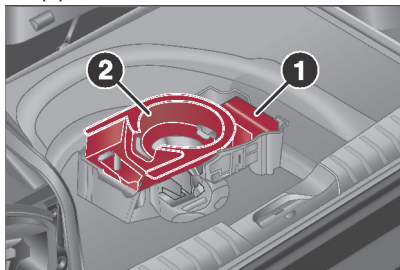

## EN CASO DE EMERGENCIA

**NOTA:** En las versiones equipadas con subwoofer, el kit de reparación de neumáticos se encuentra dentro de una bolsa específica instalada en el interior del compartimento de carga (debajo de la cubierta del piso).

### Descripción del kit

El kit de reparación de neumáticos consta de:

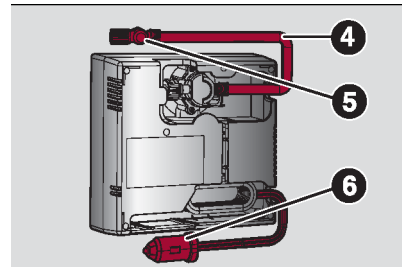
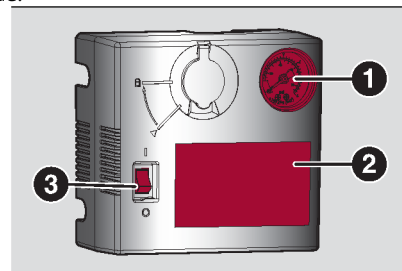

1. Manómetro (medidor de presión)
2. Etiqueta de instrucciones
3. Interruptor ON-OFF
4. Tubo de aire

5. Botón de desinflado
6. Cable de alimentación / enchufe de 12V

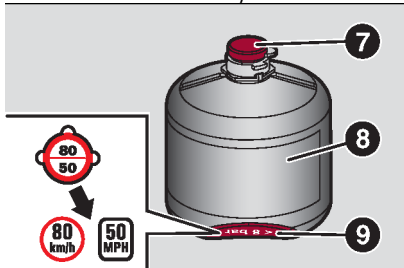

7. Tapón para la botella de sellador
8. Botella de sellador y fecha de caducidad
9. Etiqueta de velocidad

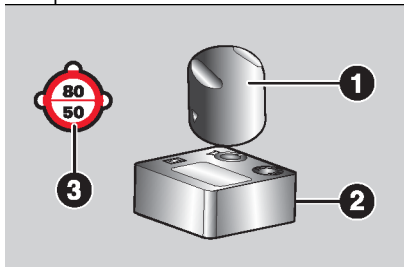

El kit incluye un compresor (1), un cartucho (2) que contiene el sellador, y un adhesivo (3) con la inscripción "Max 80 km/h", que deberá colocarse en un lugar bien visible (por ejemplo, en el tablero o en el volante) después de reparar el neumático.

### Procedimiento de reparación

Proceda del siguiente modo:

- Tome el kit, despegue el adhesivo de límite de velocidad (9) y colóquelo en un lugar visible, por ejemplo, en el volante.

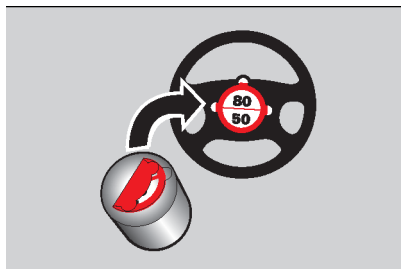

- Abra el tapón del compresor, encaje el cartucho y gire un cuarto de vuelta hacia la derecha.

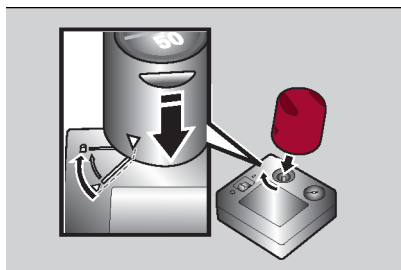

- Retire el tapón de la válvula del neumático y enrosque el tubo del compresor negro en la válvula.
- Asegúrese de que el interruptor ON/OFF

está en la posición "0" (OFF).

- Enchufe el conector eléctrico en la toma de 12V del coche (situada en el interior del compartimento de carga) y arranque el motor.

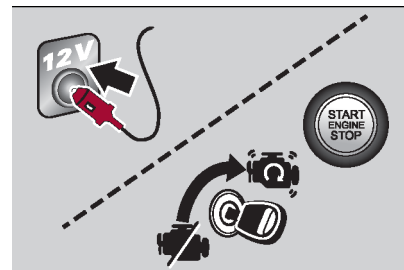

- Mueva el interruptor ON/OFF a la posición "I" (ON) para arrancar el compresor.

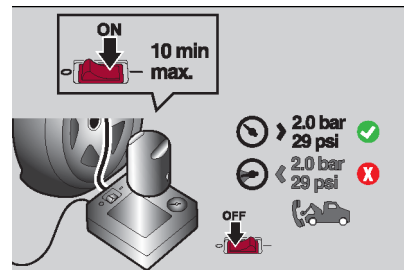

- Cuando el manómetro indique la presión prescrita, mueva el interruptor ON/OFF a la posición "0" (OFF) para detener el compresor.



Si el manómetro indica una presión inferior a 2 bar/29 psi 10 minutos después de arrancar el compresor, apague el compresor, desconecte el tubo negro del compresor de la válvula del neumático, desenrosque el cartucho, girándolo un cuarto de vuelta hacia la izquierda y levántelo. Haga moverse el vehículo unos 10 m para distribuir el sellador.

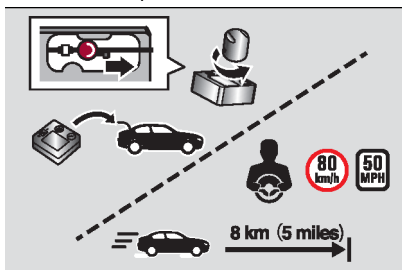

Deténgase en condiciones de seguridad, encienda las luces de emergencia, coloque el selector de cambios en "P" (estacionamiento), deje las ruedas completamente giradas y pare el motor. Cuando estacione en una pendiente pronunciada, coloque una cuña o una piedra detrás de las ruedas y restablezca la presión al valor prescrito utilizando el tubo negro del compresor.

También en este caso, si la presión es inferior a 2,0 bar / 29 psi después de 10 minutos de haber encendido el compresor, no reanude la marcha y póngase en contacto con su Distribuidor Autorizado.

Después de conducir durante unos 8 km, de-

téngase con seguridad, encienda las luces de emergencia, coloque el mando selector de velocidades (versión ibrida) o la unidad de tracción eléctrica (versión eléctrica) en "P" (Estacionamiento), deje las ruedas completamente giradas y, a continuación, pare el motor. En caso de estacionamiento en una pendiente pronunciada, coloque una cuña o piedra detrás de las ruedas.

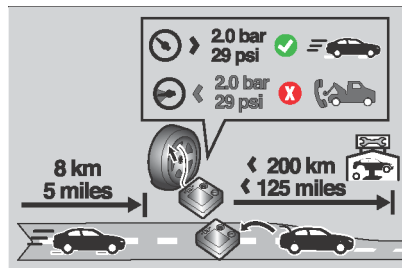

Coja el compresor y restablezca la presión usando el tubo de inflado negro. Si la presión indicada supera los 2,0 bar/29 psi, restablezca la presión y acuda lo antes posible a su Distribuidor Autorizado circulando con precaución. Si la presión no supera los 2,0 bar / 29 psi, no reanude la marcha y contacte a su Distribuidor Autorizado.

### Válvula de sobrepresión

En caso de que la presión de los neumáticos sea más alta de lo esperado, es posible, después de apagar el compresor, disminuirla mediante el botón situado cerca del racor de

## EN CASO DE EMERGENCIA

fijación del tubo negro.

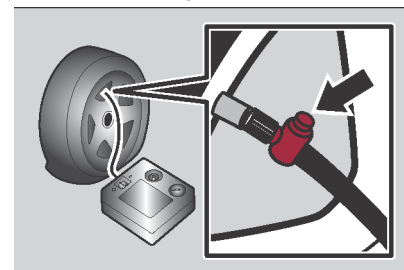

### ARRANQUE DE EMERGENCIA



**¡ADVERTENCIA!**

La carga debe ser lenta a un amperaje nominal bajo durante unas 24 horas. Independientemente de la duración de la operación, se recomienda siempre desconectar la batería del dispositivo en cuanto finalice la carga para evitar posibles daños.

Si la batería del vehículo está descargada, se puede arrancar el motor utilizando una batería de reserva (externa o de otro vehículo) y cables de arranque o utilizando una batería de emergencia.

Un vehículo con la batería convencional descargada puede arrancarse utilizando cables de arranque y la batería convencional de otro vehículo.



### ¡ADVERTENCIA!

- Tenga mucho cuidado al arrancar con cables de arranque. Cualquier desviación de las siguientes instrucciones puede provocar lesiones o daños causados por la explosión de la batería o daños en los sistemas eléctricos de ambos vehículos.
- Evite el contacto del líquido de la batería con los ojos, la piel, los tejidos y las superficies pintadas. El fluido contiene ácido sulfúrico que puede causar lesiones y daños en caso de contacto directo.
- No se acerque demasiado al ventilador de refrigeración del radiador: el electroventilador podría ponerse en marcha; peligro de lesiones. Las bufandas, corbatas y otras prendas sueltas podrían ser arrastradas por las piezas en movimiento.
- Qúitese cualquier objeto metálico (por ejemplo, anillos, relojes, pulseras) que pueda provocar un contacto eléctrico accidental y causar lesiones graves.
- Antes de manipular la batería, protéjase los ojos y la cara. Cualquier operación en la batería debe realizarse en un medio ventilado, alejado de llamas o de fuentes de chispas, para evitar cualquier riesgo de explosión o incendio. Lávese las manos al finalizar la operación.



### ¡ADVERTENCIA!

- Jamás intente cargar una batería congelada, ya que existe riesgo de explosión. Si la batería se ha congelado, hágala revisar por su Distribuidor Autorizado, que verificará que los componentes internos no se han dañado y que la carcasa no se ha agrietado, lo que podría provocar un riesgo de fuga de ácido tóxico y corrosivo.



### ¡PRECAUCIÓN!

- Nunca arranque otro vehículo con un vehículo eléctrico.
- No conecte nunca el cable de arranque de emergencia negativo a la parte metálica de las unidades de control electrónicas o a la parte posterior de los faros. Existe el riesgo de dañar las unidades de control electrónicas o los faros. Conéctelo al punto de masa desplazado destinado a tal efecto.
- Con caja de cambios automática/unidad de tracción eléctrica, no intente nunca arrancar el motor empujando el vehículo.



### ¡PRECAUCIÓN!

- No arranque nunca el motor conectando un cargador de baterías. No utilice nunca una batería de emergencia de 24 V o superior. Compruebe de antemano que la batería auxiliar tiene una tensión nominal de 12V y al menos la misma capacidad que la batería descargada. Los dos vehículos no deben entrar en contacto. Apague cualquier equipamiento que consuma electricidad en los dos vehículos (sistema de audio, limpiaparabrisas, luces, etc.). Asegúrese de que los cables de arranque de emergencia estén alejados de las partes móviles del motor (el ventilador, la correa, etc.). No desconecte el poste (+) cuando el motor esté en marcha.
- Conducir inmediatamente sin haber alcanzado un nivel de carga suficiente puede afectar a algunas de las funciones del vehículo (por ejemplo, el sistema Stop-Start).
- Estas baterías contienen sustancias nocivas (ácido sulfúrico y plomo). Se deben desechar según la normativa correspondiente y en ningún caso se deben desechar junto con la basura doméstica. Deseche las baterías utilizadas en un punto de recogida designado.
- No exponga nunca la batería convencional a llamas o chispas.
- Una batería convencional descargada puede quedar congelada a una tempera-



tura de 0 °C. Descongele la batería congelada antes de conectar los cables de arranque.

- Utilice una batería auxiliar con la misma tensión (12 V). Su capacidad (Ah) no debe ser muy inferior a la de la batería convencional del vehículo descargada.
- Utilice cables de arranque con terminales aislados y una sección transversal de al menos 16 mm<sup>2</sup>.
- No desconecte la batería convencional descargada del vehículo.
- No se incline sobre la batería convencional durante el arranque de emergencia.
- No deje que los extremos de un cable toquen los del otro cable.
- Ponga el freno de estacionamiento, con el cambio/transmisión en "P" (Estacionamiento).



### Simbología



No provoque chispas ni llamas, no fumar.



Protección ocular en todo momento. Los gases explosivos pueden causar ceguera y lesiones.



Mantenga la batería del vehículo fuera del alcance de los niños.



La batería del vehículo contiene ácido sulfúrico que puede causar ceguera o quemaduras graves.



Para obtener más información, consulte la documentación de su vehículo.



Puede haber gases explosivos cerca de la batería.

### Arranque con una batería de reserva o una batería de emergencia (versiones eléctricas/elettrica)

#### Arranque utilizando una batería de reserva (caso A)

Orden de conexión de los cables:

1. Conecte el cable rojo al poste positivo (+) de la batería de reserva (1).
2. Conecte el otro extremo del cable rojo al poste positivo de la batería descargada (en el codo metálico) (2).
3. Conecte el cable negro al poste negativo de la batería de reserva (3).
4. Conecte el otro extremo del cable negro de la batería de reserva a un soporte de fijación en el negativo de la batería de 12

### EN CASO DE EMERGENCIA

V(-) (4) o al punto de conexión a tierra del vehículo (5) cerca de la batería de 12 V en el compartimento del motor.

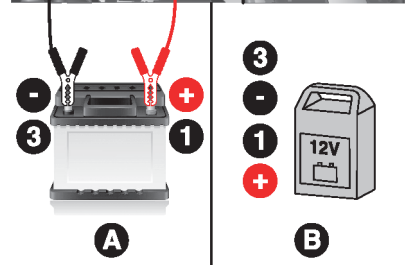
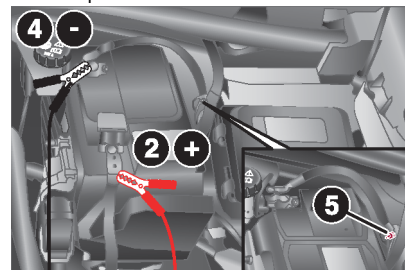

#### Arranque con una batería de emergencia (caso B)

Orden de conexión de los cables:

1. Conecte el cable rojo de la batería de emergencia (1) al poste positivo (+) de la batería descargada (en el codo metálico) (2).
2. Conecte el cable negro de la batería de emergencia (3) a un soporte de fijación en el negativo de la batería de 12V (-) (4) o al punto de conexión a tierra del vehículo (5) cerca



de la batería de 12V en el compartimento del motor.

Coloque los cables de forma que no puedan engancharse en piezas giratorias del compartimento del motor.

Para arrancar el motor:

1. Arranque el motor del vehículo que suministra la corriente.
2. Arranque el otro motor unos 5 minutos después. Los intentos de arranque se deben realizar en intervalos de 1 minuto y no deben durar más de 15 segundos.
3. Deje en marcha los dos motores al ralentí durante unos 3 minutos con los cables conectados.
4. Encienda los consumidores eléctricos; por ejemplo, los faros o la luneta térmica.
5. Invierta exactamente el orden anterior para desconectar los cables.

### **Arranque con una batería de reserva o una batería de emergencia (versiones ibrida)**

El sistema híbrido arranca el vehículo, pero se necesita una alimentación de 12 V.

Hay varias razones por las que el vehículo no puede arrancar. Si la batería de 12 V está descargada, se puede asegurar el suministro de energía de 12 V utilizando una batería de reserva (externa o de otro vehículo) y cables de puente, o utilizando una batería de emer-

gencia o un cargador de baterías.

Jamás utilice una batería de emergencia de 24 V o superior.

Compruebe de antemano que la batería auxiliar tiene un voltaje nominal de 12 V y al menos la misma capacidad que la batería descargada.

Los dos vehículos no deben entrar en contacto.

Apague cualquier equipamiento que consuma electricidad en los dos vehículos (sistema de audio, limpiaparabrisas, luces, etc.).

Asegúrese de que los cables de arranque de emergencia estén alejados de las partes móviles del motor (el ventilador, la correa, etc.). No desconecte el poste (+) mientras el motor esté en marcha. Levante la cubierta de plástico del poste (+), si el vehículo dispone de ella.

### **Arranque con una batería de reserva o un vehículo de asistencia (caso A)**

Proceda del siguiente modo:

- Conecte el cable rojo al poste positivo (+) de la batería descargada (en el codo metálico) (2) y después al poste positivo (+) de la batería de reserva (1).
- Conecte un extremo del cable negro al poste negativo (-) de la batería de reserva (1) (o a un punto de tierra del vehículo de asistencia).

- Conecte el otro extremo del cable negro al punto de conexión a tierra del vehículo (5) cerca de la batería de 12 V en el compartimento del motor.

- En caso de utilizar un vehículo de asistencia: arranque el motor del vehículo de asistencia y déjelo en marcha durante unos minutos.

- Accione el motor de arranque del vehículo averiado y deje que el motor funcione. Si el motor no arranca inmediatamente, desconecte el encendido y espere unos instantes antes de volver a intentarlo.

- Espere a que vuelva a la marcha mínima o ralentí

- Desconecte el cable de puente

Invierta exactamente el orden anterior para desconectar los cables.

Vuelva a colocar la cubierta de plástico en el poste (+), si el vehículo dispone de ella.

Deje el motor en marcha durante al menos 30 minutos, con el vehículo parado, para que la batería alcance un nivel de carga adecuado. Circular inmediatamente, sin haber alcanzado un nivel de carga suficiente, puede afectar a algunas funciones del vehículo (por ejemplo, modo e-Auto).

### **Arranque con una batería de emergencia (caso B)**

Proceda del siguiente modo:

- Conecte el cable rojo al poste positivo (+)



de la batería descargada (en el codo metálico) (2) y después al poste positivo (+) de la batería de emergencia (1).

- Conecte el extremo del cable negro de la batería de emergencia al punto de conexión a tierra del vehículo (5) cerca de la batería de 12 V en el compartimento del motor.
- Accione el motor de arranque del vehículo averiado y deje que el motor funcione. Si el motor no arranca inmediatamente, desconecte el encendido y espere unos instantes antes de volver a intentarlo.
- Espere a que vuelva a la marcha mínima o ralentí.
- Desconecte los cables de puente.

Invierta exactamente el orden anterior para desconectar los cables.

Vuelva a colocar la cubierta de plástico en el poste (+), si el vehículo dispone de ella.

Deje el motor en marcha durante al menos 30 minutos, con el vehículo parado, para que la batería alcance un nivel de carga adecuado. Circular inmediatamente, sin haber alcanzado un nivel de carga suficiente, puede afectar a algunas funciones del vehículo (por ejemplo, modo e-Auto).

## REMOLCADO

### Remolcado del vehículo



#### ¡ADVERTENCIA!

- Respete la legislación vigente en el país por el que circula. Compruebe que la masa del vehículo tractor es superior al del vehículo remolcado. El conductor debe permanecer al volante del vehículo remolcado y debe poseer un permiso de conducción válido. Cuando remolque un vehículo con las cuatro ruedas en el suelo, utilice siempre un brazo de remolque homologado; las cuerdas y correas están prohibidas. El vehículo remolcador debe iniciar la marcha de manera progresiva.
- En las versiones con cambio automático de doble embrague electrificado/unidad de tracción eléctrica compruebe que el mando selector está en posición "N" (Neutral). Coloque el dispositivo de encendido en la posición MOTOR y luego en STOP, sin abrir la puerta.

## EN CASO DE EMERGENCIA



#### ¡ADVERTENCIA!

- El potenciador de freno (servofreno) y la dirección asistida electromecánicamente no funcionarán mientras el vehículo sea remolcado. Por lo tanto, tendrá que aplicar más fuerza sobre el pedal del freno y el volante. No utilice cuerdas flexibles al remolcar y evite los movimientos bruscos. Durante el remolcado, asegúrese de que el enganche del remolque no dañe ningún componente que esté tocando. Al remolcar el vehículo, debe cumplir todas las normas de tráfico específicas y adoptar un comportamiento de conducción adecuado. No arranque el motor mientras remolca el vehículo. Antes de apretar la argolla, limpie bien el alojamiento roscado. Asegúrese de que la argolla está completamente enroscada en la carcasa antes de remolcar el vehículo.



### ¡ADVERTENCIA!

- Los ganchos de remolque delanteros y traseros deben utilizarse solo para emergencias en la carretera. Se le permite remolcar el vehículo durante distancias cortas utilizando un dispositivo adecuado de acuerdo con el código de circulación (una barra rígida), para desplazar el vehículo por la carretera en disposición de ser remolcado o transportado mediante un vehículo de asistencia en el camino. Los ganchos de remolque NO DEBEN utilizarse para remolcar vehículos fuera del camino o donde haya obstáculos y/o para operaciones de remolcado con cables u otros dispositivos no rígidos. En cumplimiento de las condiciones anteriores, el remolcado debe realizarse con los dos vehículos (uno remolcando, el otro remolcado) alineados en la medida de lo posible a lo largo de la misma línea central.
- En caso de rescate: aparque el vehículo a una distancia segura de los demás vehículos.
- En caso de rescate, para vehículos eléctricos: batería de alta tensión, ¡es posible el reencendido!

Debe llamar a un servicio de remolque profesional si:

- El vehículo se ha averiado en una autopista o vía principal.
- No es posible poner la caja de cambios en punto muerto, desbloquear la dirección o soltar el freno de estacionamiento
- No es posible remolcar un vehículo con caja de cambios automática, con el motor en marcha se remolca con solo dos ruedas en el suelo
- No hay disponible una barra de remolcado homologada



### ¡ADVERTENCIA!

Para las versiones eléctricas (elettrica): antes de cualquier intervención, con el contacto puesto, pise el pedal del freno y seleccione el modo N, después desconecte el sistema de transmisión eléctrica (indicador luminoso READY apagado). Acuda siempre a servicios profesionales para el remolcado del vehículo en camión o remolque plataforma. Utilice la argolla de remolque solo para liberar el vehículo si está atascado o fijarlo para ser remolcado en un camión o remolque plataforma.

### Limitaciones del remolcado

#### Versiones híbridas (Ibrida 136hp)

- Ruedas traseras en el suelo: Sí (solo se permite si el freno de estacionamiento eléctrico está liberado).

**NOTA: solo está autorizado para distancias cortas (unos 15 km) y a velocidad reducida (25 km/h como máximo).**

- Plataforma: Sí.
- Las ruedas traseras en la plataforma, las delanteras en el remolque: Sí.
- Ruedas delanteras en el suelo: NO.

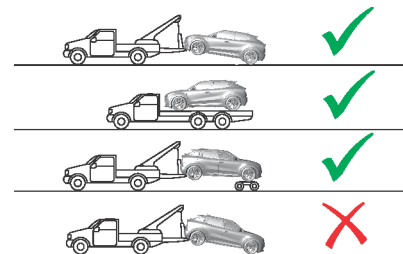

#### Versiones híbridas (Ibrida Q4 136hp)

- Ruedas traseras en el suelo: NO

**NOTA: solo está autorizado para distancias cortas (unos 15 km) y a velocidad reducida (25 km/h como máximo).**

- Plataforma: Sí
- Las ruedas traseras en la plataforma, las delanteras en el remolque: Sí
- Ruedas delanteras en el suelo: NO



## EN CASO DE EMERGENCIA

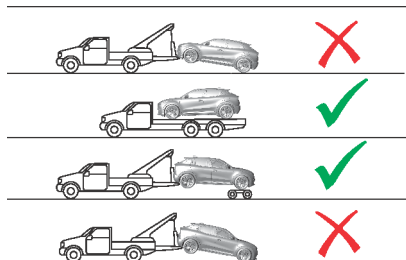

### Versiones eléctricas (elettrica con unidad de accionamiento eléctrico)

- Ruedas traseras en el suelo: NO
- Plataforma: Sí
- Las ruedas traseras en la plataforma, las delanteras en el remolque: NO
- Ruedas delanteras en el suelo: NO

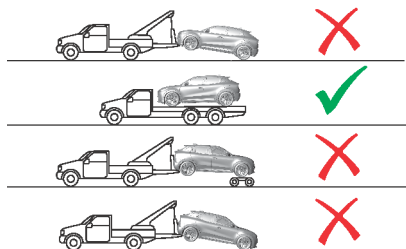

### Procedimiento de remolque

Quite el tapón delantero o trasero usando el destornillador.

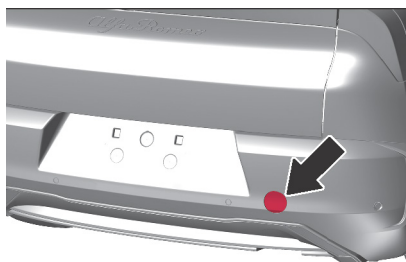
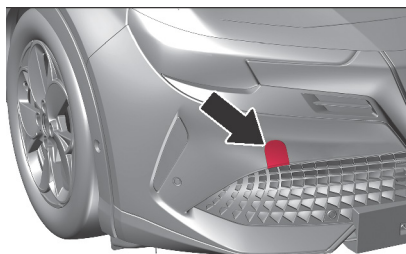

La argolla de remolque se encuentra en una caja (o directamente en la bolsa de herramientas) debajo de la cubierta del suelo en el compartimento de carga.

Enrosque la argolla de remolque todo lo posible hasta que quede en posición horizontal.

Fije la barra de remolque a la argolla.

La argolla de remolque solo debe utilizarse para remolcar y no para el rescate del vehículo.

Conecte el encendido para desbloquear el

volante y para que funcionen las luces de freno, el claxon y los limpiaparabrisas.



### ¡PRECAUCIÓN!

- Desactive los sistemas de asistencia al conductor como la frenada de emergencia activa, de lo contrario el vehículo podría frenar automáticamente durante el remolcado.
- Conduzca despacio. No conduzca a sacudidas. Una fuerza de tracción excesiva puede dañar el vehículo.

Si el motor no está en marcha, se requiere mucha más fuerza para frenar y dirigir el vehículo.

Para evitar que entre humo del escape del vehículo tractor, conecte el sistema de recirculación de aire y cierre las ventanillas.

Tras el remolcado, desenrosque la argolla de remolque.

Inserte el tapón con la brida en el hueco y empuje el tapón para encajarlo.

**CONTENIDO**

- **MANTENIMIENTO PROGRAMADO 251**
- **CARGA DE LA BATERÍA CONVENCIONAL DE 12 V..... 251**
  - Avisos..... 251
  - Carga de la batería auxiliar de 48 V con un cargador de baterías de 12 V (versión híbrida)..... 252
  - Desconexión/Reconexión de la batería de 12 v (versión híbrida)..... 253
  - Pinza de liberación rápida del poste (si así está equipado)..... 253
- **COMPARTIMENTO DEL MOTOR .... 255**
  - Versiones híbridas (híbrida)..... 255
  - Versiones eléctricas (elettrica)..... 256
- **MANTENIMIENTO..... 257**
  - Entrada de aire..... 257
  - Realización de trabajo..... 257
  - Comprobación de niveles..... 260
- **POSICIONES DE ELEVACIÓN CON GATO ..... 268**
- **LLANTAS Y NEUMÁTICOS..... 268**
- **INMOVILIZACIÓN DEL VEHÍCULO. 269**

**MANTENIMIENTO**

- Inmovilización durante un largo periodo de tiempo..... 269
- Almacenamiento durante un largo período de tiempo (versión eléctrica/elettrica)..... 269
- Puesta en servicio de nuevo..... 270
- Puesta en servicio de nuevo (versión eléctrica/elettrica)..... 270
- **CUIDADO EXTERIOR..... 271**
  - Cerraduras..... 271
  - Lavado..... 271
  - Luces exteriores ..... 273
  - Abrillantado y encerado..... 273
  - Ventanas y escobillas/plumas de los limpiaparabrisas ..... 273
  - Llantas y neumáticos..... 273
  - Pintado (versiones electrificadas).. 273
  - Daños en la pintura..... 273
  - Pintura de alto brillo..... 274
  - Bajos de la carrocería ..... 274
  - Dispositivo de remolque..... 274
- **CUIDADO INTERIOR..... 274**
  - Habitáculo y tapicería ..... 274
  - Tapicería..... 275
  - Piezas alcantara (si así está equipado) ..... 276
  - Piezas de plástico y caucho..... 276
  - Alfombras del piso (si así está equipado)..... 276



## MANTENIMIENTO PROGRAMADO

Para garantizar la seguridad y la economía de funcionamiento del vehículo, así como para mantener su valor, es de vital importancia realizar todos los trabajos de mantenimiento en los intervalos correctos, según lo especificado.

El plan de mantenimiento programado, detallado de su vehículo está disponible en su Póliza de Garantía, consulte a su Distribuidor Autorizado.

Existen condiciones de funcionamiento severas si se dan con frecuencia, siendo una o varias, pero no limitadas a, las siguientes circunstancias: arranque en frío, funcionamiento de parada y arranque, por ejemplo en el caso de taxis y vehículos policiales, funcionamiento con remolque, conducción en montaña, conducción sobre firmes en mal estado y arenosos, aumento de la contaminación atmosférica, presencia de arena en el aire y alto contenido de polvo, conducción a gran altitud y grandes variaciones de temperatura. Consulte la Póliza de Garantía para mas detalles.

Con estas condiciones de funcionamiento severo, puede ser necesario efectuar determinadas tareas de servicio con más frecuencia que el intervalo de servicio habitual mostrado en la indicación de servicio. Consulte la Póliza de Garantía y póngase en contacto

con su Distribuidor Autorizado para mas información.

## CARGA DE LA BATERÍA CONVENCIONAL DE 12 V

Para un ciclo de vida óptimo de la batería, es indispensable mantener un estado de carga adecuado.

En determinados casos, puede resultar necesario cargar la batería:

- Al utilizar el vehículo principalmente en trayectos cortos.
- En previsión de una inmovilización prolongada de varias semanas.

Acuda a su Distribuidor Autorizado.

### Avisos



#### ¡ADVERTENCIA!

- Después de poner el interruptor de ignición/encendido en STOP y cerrar la puerta del lado conductor, espere al menos un minuto antes de desconectar la alimentación eléctrica de la batería convencional. Cuando vuelva a conectar la alimentación eléctrica a la batería convencional, asegúrese de que el dispositivo de botón de encendido está en la posición STOP y la puerta del lado conductor está cerrada.

## MANTENIMIENTO



#### ¡ADVERTENCIA!

- La carga debe ser lenta a un amperaje nominal bajo durante unas 24 horas. Independientemente de la duración de la operación, se recomienda siempre desconectar la batería del dispositivo en cuanto finalice la carga para evitar posibles daños.
- Los cables de la instalación eléctrica deben volver a conectarse correctamente a la batería convencional, es decir, el cable positivo (+) al poste positivo y el cable negativo (-) al poste negativo.

Los postes convencionales de la batería están marcados con los símbolos de poste positivo (+) y negativo (-), y se muestran en la tapa de dicha batería.

Los postes de la batería también deben estar libres de corrosión y firmemente sujetos a los postes. Si se utiliza un cargador de batería convencional de "tipo rápido" con la batería instalada en el vehículo, antes de conectarlo desconecte ambos cables de la propia batería convencional. No utilice un cargador de baterías "de tipo rápido" para proporcionar la tensión de arranque.

## Carga de la batería auxiliar de 48 V con un cargador de baterías de 12 V (versión híbrida)

En caso de avería, especialmente tras un largo almacenamiento, la batería de 48 V puede descargarse y requerir un proceso de carga.



### ¡PRECAUCIÓN!

- No intente cargar el sistema híbrido directamente. El sistema híbrido se conecta a la red de 12 V mediante el convertidor CC/CC. Cualquier operación puede afectar al comportamiento global del sistema.
- Utilice solamente un cargador de baterías específico de 12 V capaz de mantener 13,5 V con un alto nivel de corriente 40-50 A (aprox. 600 W). Para cargar por su cuenta la batería del vehículo, utilice únicamente cargadores compatibles con baterías de plomo con una tensión nominal de 12 V. Nunca utilice nunca una batería de emergencia de 24 V o superior.
- Siga las instrucciones de uso facilitadas por el fabricante del cargador. No invierta nunca las polaridades.

**NOTA: No es necesario desconectar la batería.**

Proceda del siguiente modo:

- Desconecte el encendido.
- Apague todos los consumidores eléctricos (sistema de audio, luces, limpiaparabrisas, etc.).
- Apague el cargador antes de conectar los cables a la batería de 12 V para evitar cualquier chispa peligrosa.
- Compruebe que los cables del cargador estén en buen estado.
- Levante la cubierta de plástico del poste (+), si el vehículo dispone de ella.
- Conecte los cables del cargador como se indica a continuación:
  - El cable rojo positivo (+) del cargador (1) fig. 332 al poste positivo (+) de la batería (2).
  - El cable negro negativo (-) del cargador (3) a un soporte de fijación en el poste negativo (-) de la batería de 12 V (4) o al punto de conexión a tierra del vehículo (5) cerca de la batería de 12 V en el compartimento del motor.
- Abra la puerta del conductor y ponga el contacto sin pisar el pedal del freno (para activar el vehículo).

El sistema híbrido comenzará a cargar automáticamente la batería de 48 V después de 1 minuto con una alimentación de 12 V superior a 13,5 V. La corriente suministrada por el cargador de baterías debe ser de unos 30-50 A.

Cuando se alcanza el nivel de energía adecuado en la batería de 48 V (entre 30 y 40 minutos en función del estado de carga de la batería de 12 V), el sistema híbrido detiene automáticamente el proceso de carga de la batería de 48 V.

- Al final de la operación de carga, apague el cargador (2) antes de desconectar los cables de la batería de 12 V (1).
- Vuelva a colocar la cubierta de plástico en el poste (+), si el vehículo dispone de ésta.

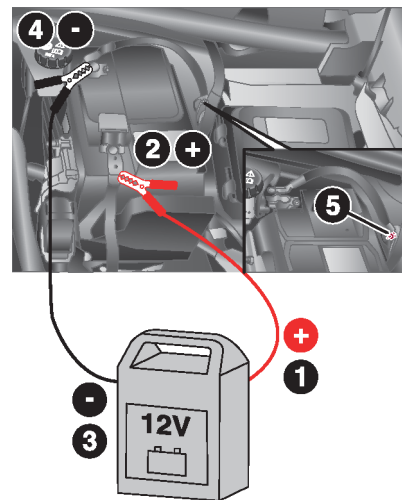



- ❑ Accione el motor de arranque del vehículo y deje que el motor funcione.
- ❑ Espere a que vuelva al ralentí.
- ❑ Deje que el motor funcione durante al menos 20 minutos, con el vehículo parado (en una zona ventilada para evitar la acumulación de gases de escape), para que la batería de 48 V alcance un estado de carga adecuado.

### Desconexión/Reconexión de la batería de 12 v (versión ibrida)

Con el fin mantener un estado de carga adecuado para arrancar el motor, se recomienda desconectar la batería si el vehículo no se va a utilizar durante un periodo prolongado.

Antes de desconectar la batería:

- ❑ Cierre todas las aberturas (puertas, maletero, ventanillas).
- ❑ Apague todos los dispositivos que consuman electricidad (sistema de audio, limpiaparabrisas, luces, etc.)
- ❑ Apague el interruptor de ignición/encendido y espere 4 minutos.

Una vez que haya accedido a la batería, basta con desconectar el poste (+).

#### Tras la reconexión

Después de volver a conectar la batería, conecte el encendido y espere 1 minuto antes

de arrancar el motor, para permitir que los sistemas electrónicos se inicialicen.

Si persisten algunos problemas leves después de esta operación, acuda a su Distribuidor Autorizado.

Remitiéndose al capítulo correspondiente, reinicie determinados equipos:

- ❑ Llave/transmisor mando a distancia o electrónica (si así está equipado) (consulte la sección "Llaves y cerraduras" del capítulo "Conocimiento de su vehículo").
- ❑ Ventanas eléctricas (consulte el capítulo "Ventanas" en la sección "Conocimiento de su vehículo").
- ❑ Fecha y hora (consulte la sección "Connect" en el capítulo "Multimedia").
- ❑ Estaciones de radio presintonizadas (consulte la sección Connect en el capítulo "Multimedia").

#### NOTA:

- ❑ Tras volver a conectarla batería, la indicación de la hora parpadeará durante un cierto periodo de tiempo. Reajuste la hora manualmente (consulte "Ajustes">"Sistema">"Ajuste de la fecha y la hora" en el capítulo "Connect" de la sección "Multimedia" para conocer el procedimiento) o espere a que el GPS recupere los datos y actualice la hora.
- ❑ Después de volver a conectar la batería, en la pantalla del módulo de instrumentos

## MANTENIMIENTO

digital aparece un mensaje que indica la avería del sistema de frenado automático al conectar el encendido. Esta operación es perfectamente normal. El mensaje desaparecerá durante la conducción.

### Pinza de liberación rápida del poste (si así está equipado)

#### Desconexión del poste (+)

Proceda del siguiente modo:

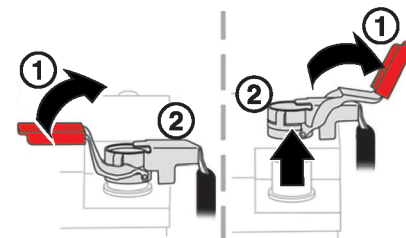

- ❑ Levante la cubierta de plástico del poste (+) (si así está equipado).
- ❑ Levante la palanca (1) completamente para liberar la pinza (2).
- ❑ Retire la pinza (2) levantándola.

## Reconexión del poste (+)

Proceda del siguiente modo:

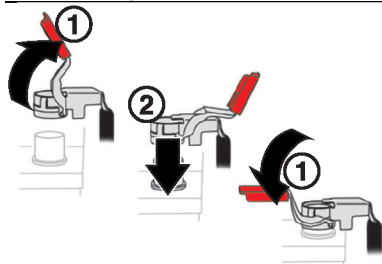

- Levante la palanca (1) completamente.
- Vuelva a colocar la pinza abierta (2) en el poste (+).
- Empuje la pinza (2) completamente hacia abajo.
- Baje la palanca (1) para bloquear la pinza (2).
- Baje la cubierta de plástico del poste (+) (donde esté presente)



### ¡PRECAUCIÓN!

No fuerce la palanca al presionarla, ya que si la pinza no está colocada correctamente, el bloqueo no será posible. Inicie de nuevo el procedimiento.



## COMPARTIMENTO DEL MOTOR

### Versiones híbridas (ibrida)

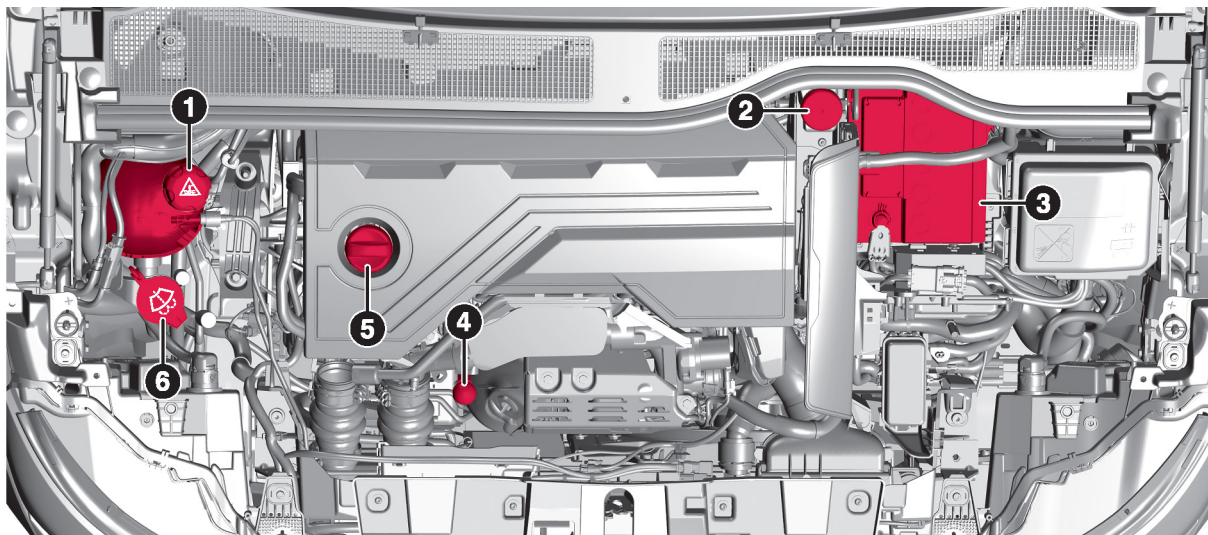

1. Depósito de líquido refrigerante del motor
2. Depósito de líquido de frenos
3. Batería convencional
4. Varilla de control de aceite del motor
5. Tapón de llenado de aceite del motor
6. Depósito del líquido lavaparabrisas

## Versiones eléctricas (elettrica)

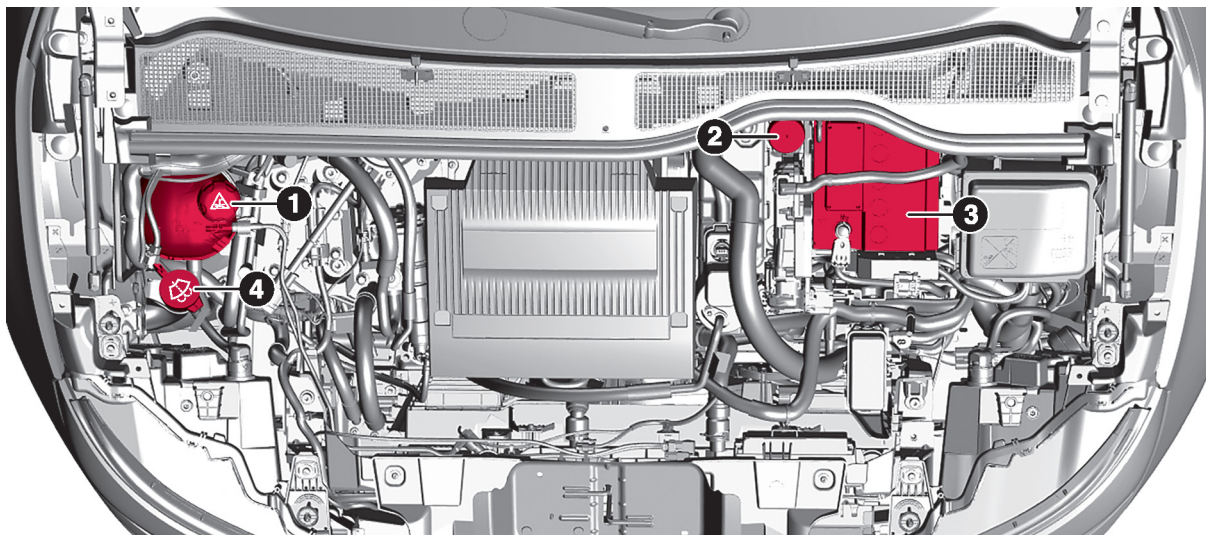

1. Depósito de líquido refrigerante del sistema de alta tensión
2. Depósito de líquido de frenos
3. Batería convencional
4. Depósito del líquido lavaparabrisas

**NOTA** El depósito de refrigeración del sistema de alta tensión no puede ser rellenado por el conductor. Si es necesario rellenar los líquidos, póngase en contacto con su Distribuidor Autorizado.



## MANTENIMIENTO

### Entrada de aire



#### ¡ADVERTENCIA!

El sistema de admisión de aire (filtro de aire, mangueras de goma, etc.) puede ser una protección en caso de retroceso del motor. **NO DESMONTE** este sistema a menos que necesite realizar una reparación o mantenimiento. Antes de arrancar el motor, asegúrese de que el sistema no ha sido desmontado: el incumplimiento de esta precaución puede provocar lesiones graves.

La entrada de aire en el compartimento del motor, delante del parabrisas, debe estar libre para permitir la entrada de aire. Retire cualquier resto de hojas, suciedad o nieve.

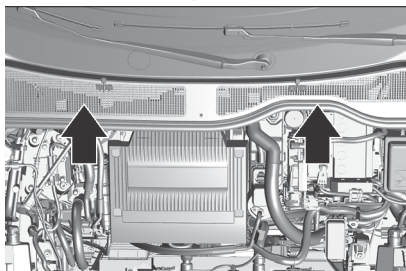

Dependiendo del entorno y del uso del vehículo (por ejemplo, atmósfera polvorienta, conducción en ciudad), cambie el filtro de aire dos veces más a menudo, si es necesario.

### Servicio

Para garantizar una potencia de refrigeración óptima, le recomendamos revisar anualmente el climatizador automático; la primera revisión debe realizarse a los tres años de la primera matriculación y debe incluir:

- Prueba de funcionamiento y presión.
- Funcionamiento de la calefacción.
- Prueba de filtración.
- Comprobación de las correas de transmisión.
- Limpieza del condensador y del desagüe del evaporador.
- Prueba de rendimiento.

### Accesorios y modificaciones del vehículo

Le recomendamos el uso de repuestos y accesorios originales y piezas homologadas por el fabricante específicamente para su tipo de vehículo.

No podemos evaluar ni garantizar la fiabilidad de otros productos, aunque cuenten con una autorización oficial o de otra índole.

Cualquier modificación, conversión u otros cambios efectuados a las especificaciones del vehículo estándar (incluidas, entre otras, modificaciones de software, modificaciones de unidades de control electrónico) puede invalidar la garantía ofrecida por el fabricante. Además, dichos cambios pueden afectar a los sistemas de ayuda a la conducción, pueden impactar en el consumo de combustible,

## MANTENIMIENTO

las emisiones de CO<sub>2</sub> y otras emisiones del vehículo y provocar que el vehículo no cumpla con el permiso de funcionamiento, lo que afectará a la validez del registro del vehículo.



#### ¡PRECAUCIÓN!

Al transportar el vehículo en un tren o en un vehículo de recuperación, los guardabarros podrían resultar dañados.

### Realización de trabajo



#### ¡PRECAUCIÓN!

- El mantenimiento incorrecto del vehículo o la no realización de operaciones o reparaciones (cuando sean necesarias) puede dar lugar a reparaciones más costosas, dañar otros componentes o repercutir negativamente en las prestaciones del vehículo. Haga inspeccionar inmediatamente cualquier funcionamiento incorrecto en su Distribuidor Autorizado.
- El vehículo se llena con fluidos optimizados o que protegen sus prestaciones y ciclo de vida, y prolongan los intervalos de servicio. No utilice productos químicos para lavar estos componentes ya que pueden dañar el motor, el cambio o el climatizador. Estos daños no están cubiertos por la garantía del vehículo. Si es necesario lavar algún componente debido a un funcionamiento incorrecto, utilice solo el líquido específico para ese procedimiento.



### ¡PRECAUCIÓN!

- Se recomienda llevar el vehículo a su Distribuidor Autorizado. Al realizar las operaciones periódicas normales y las pequeñas intervenciones de mantenimiento personalmente en el vehículo, se recomienda utilizar el equipo adecuado, las piezas de recambio originales y los líquidos necesarios. No realice ninguna intervención si no tiene la experiencia necesaria.

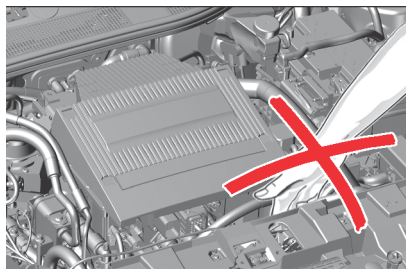

### ¡ADVERTENCIA!

- Realice las comprobaciones del compartimento del motor únicamente con el encendido desconectado. El ventilador de refrigeración puede empezar a funcionar aunque el encendido esté desconectado.
- El sistema de encendido utiliza una tensión extremadamente alta. No lo toque.



### ¡ADVERTENCIA!

- Tenga cuidado con los objetos o la ropa que pueden quedar atrapados en las aspas del ventilador de refrigeración o en determinados componentes en movimiento, ya que existe el riesgo de estrangulamiento y lesiones graves. Antes de realizar cualquier trabajo bajo el capó del motor, debe desconectar la ignición/encendido, comprobar que el testigo READY está apagado en el módulo de instrumentos y desconectar el surtidor de carga si está enchufado.



### ¡ADVERTENCIA!

Versiones eléctricas: Nunca intente realizar usted mismo los trabajos de mantenimiento de los componentes de alta tensión. Puede resultar herido y el vehículo puede sufrir daños. El servicio y la reparación de estos componentes de alta tensión solo deben ser realizados por un técnico de servicio formado con los conocimientos y herramientas adecuados. La exposición a alta tensión puede provocar descargas, quemaduras e incluso la muerte. Los componentes de alta tensión del vehículo solo pueden ser reparados por técnicos con una formación especial. Los componentes de alta tensión están identificados con etiquetas. No retire, abra, desmonte ni modifique estos componentes. El cable o el cableado de alta tensión tiene un revestimiento naranja. No sondee, manipule, corte ni modifique el cableado de alta tensión.



### ¡PRECAUCIÓN!

Incluso pequeñas cantidades de contaminación en los líquidos pueden causar daños en los sistemas del vehículo. No permita que los contaminantes entren en contacto con los fluidos, los tapones del depósito o las varillas de nivel.

### Prescripciones para versiones híbridas (íbrida)

El circuito eléctrico del sistema híbrido se identifica con cables morados.

**¡ADVERTENCIA!**

- ❑ Puede provocar quemaduras u otras lesiones o incluso una descarga eléctrica mortal. Dado que los daños en los componentes no son visibles, el fabricante le recomienda: no tocar nunca los componentes, dañados o no, y no dejar que sus joyas u otros objetos metálicos entren en contacto con dichos componentes; no trabajar nunca en los cables morados/naranjas.
- ❑ Cualquier intervención en el sistema debe ser realizada por personas cualificadas en talleres cualificados y autorizados para realizar este tipo de trabajos; nunca dañe, modifique o retire los cables naranja de alta tensión ni los desconecte de la red de alta tensión; nunca abra, modifique o retire la cubierta de la batería de tracción; nunca trabaje con herramientas de corte y conformado ni con fuentes de calor cerca de componentes y cables de alta tensión.
- ❑ La cadena cinemática híbrida utiliza una tensión de 48 V. Este sistema puede estar caliente tanto cuando el encendido está conectado como después de desconectarlo. Respete los mensajes de advertencia que aparecen en las etiquetas.

**¡ADVERTENCIA!**

- ❑ El sistema solo debe manipularlo personal competente en los talleres cualificados y acreditados para realizar este tipo de trabajo. Los daños en el vehículo o en la batería de tracción pueden provocar escapes de gases o líquidos tóxicos inmediata o posteriormente. El fabricante le recomienda: informar siempre a los bomberos y a los servicios de emergencia en caso de incidente, advirtiéndole que el vehículo está equipado con una batería auxiliar. No toque nunca los líquidos que salgan de la batería auxiliar. No inhale los gases emitidos por la batería auxiliar que son tóxicos. Aléjese del vehículo en caso de incidente o accidente, los gases emitidos son inflamables y podrían provocar un incendio.
- ❑ En caso de accidente con inflado de bolsa de aire, la batería convencional se desconecta automáticamente del circuito eléctrico, para evitar el inicio de cortocircuitos y/o incendios.
- ❑ En caso de impacto en la parte baja del vehículo, el circuito eléctrico o la batería convencional pueden resultar seriamente dañados. Deténgase en cuanto sea seguro hacerlo y desconecte el encendido. Aléjese del vehículo. Acuda a su Distribuidor Autorizado.

**¡ADVERTENCIA!**

- ❑ Para evitar que los componentes eléctricos sufran daños, queda terminantemente prohibido usar el lavado a alta presión en el compartimento del motor o por debajo de la carrocería. Para lavar la carrocería, no utilice una presión superior a 80 bares.

**Prescripciones para versiones eléctricas (elettrica)**

El circuito eléctrico de la versión eléctrica (elettrica) está identificado por cables de color naranja y sus componentes están marcados con el símbolo.



**¡ADVERTENCIA!**

- La tensión del sistema de alta tensión es peligrosa y puede provocar quemaduras u otras lesiones, o incluso descargas eléctricas mortales. Dado que los daños en los componentes de alta tensión no son visibles, el fabricante le recomienda: no tocar nunca los componentes, dañados o no, y no dejar que sus joyas u otros objetos metálicos entren en contacto con estos componentes; no trabajar nunca en los cables de alta tensión de color naranja ni en ningún otro componente de alta tensión marcado con la etiqueta .
- Cualquier intervención en el sistema de alta tensión debe ser realizada por personas cualificadas en talleres cualificados y autorizados para realizar este tipo de trabajos; nunca dañe, modifique o retire los cables naranja de alta tensión ni los desconecte de la red de alta tensión; nunca abra, modifique o retire la cubierta de la batería de tracción; nunca trabaje con herramientas de corte y conformado ni con fuentes de calor cerca de componentes y cables de alta tensión.

**¡ADVERTENCIA!**

- La cadena cinemática eléctrica utiliza una tensión de 350 V. Este sistema puede estar caliente tanto cuando el encendido está conectado como después de desconectarlo. Respete los mensajes de alerta de las etiquetas, en especial las del interior de la tapa de recarga.
- En caso de que el nivel del líquido refrigerante del depósito sea bajo, debe reponerse en su Distribuidor Autorizado que compruebe que la fuga no está en la batería de tracción. El sistema de alta tensión solo debe manipularlo personal competente en los talleres cualificados y acreditados para realizar este tipo de trabajo.

**Comprobación de niveles**

Compruebe regularmente todos los niveles siguientes. Repóngalos si es necesario, a menos que se indique lo contrario.

En caso de disminución significativa de un nivel, lleve el vehículo a su Distribuidor Autorizado para realizar la revisión del sistema correspondiente.

**¡ADVERTENCIA!**

- Tenga cuidado cuando trabaje bajo el cofre del motor, ya que algunas zonas del motor pueden estar muy calientes (riesgo de quemaduras) y el ventilador de refrigeración podría ponerse en marcha en cualquier momento (incluso con el encendido desconectado).
- No fume nunca mientras trabaje en el compartimento del motor: puede haber gases y vapores inflamables, con riesgo de incendio.
- Cuando trabaje en el compartimento del motor, preste especial atención a los componentes mecánicos que puedan moverse repentinamente, a los líquidos presurizados o muy calientes, y a las piezas eléctricas con tensión.
- NUNCA toque los componentes del sistema de alta tensión (identificados por el color naranja), ya que podría sufrir lesiones graves o incluso la muerte por descarga eléctrica.
- No vierta agua ni ningún otro tipo de líquido sobre los componentes del sistema de alta tensión dentro del compartimento del motor. Riesgo de muerte por descarga eléctrica y/o daños en el sistema.



### ¡ADVERTENCIA!

- Para las versiones eléctricas: no opere en el compartimento del motor mientras el vehículo se esté recargando o cuando el conector de la toma de recarga esté enchufado.



### ¡PRECAUCIÓN!

- Antes de rellenar o cambiar el aceite del motor, compruebe que el aceite es adecuado para su motor y que cumple las recomendaciones del plan de mantenimiento programado de la Póliza de Garantía (o disponible en su Distribuidor Autorizado). El uso de un aceite no recomendado puede invalidar la garantía en el caso de avería del motor.
- Tenga cuidado de no confundir los distintos tipos de fluidos al rellenar: ¡no son compatibles entre sí! Rellenar con un líquido inadecuado podría dañar gravemente su vehículo.

### Productos usados



### ¡ADVERTENCIA!

Evite el contacto prolongado del aceite o los fluidos usados con la piel. La mayoría de estos fluidos son perjudiciales para la salud y muy corrosivos.



### ¡PRECAUCIÓN!

- No tire el aceite ni los líquidos usados en las alcantarillas ni al suelo. Deseche el aceite usado en los contenedores dedicados para tal fin en un concesionario, taller cualificado o Distribuidor Autorizado.

### Aceite del motor



### ¡PRECAUCIÓN!

Una cantidad excesiva o insuficiente de aceite dentro del bloque es muy perjudicial para el motor. Asegúrese de que siempre está a un nivel adecuado.

Compruebe manualmente el nivel de aceite del motor con regularidad para prevenir daños en el motor.

Asegurarse de usar el aceite de motor de la especificación correcta.

El consumo de aceite máximo del motor es de 0.6 l por 1000 km.

Compruebe con el vehículo en una superficie nivelada. El motor debe estar a temperatura de funcionamiento y apagado durante al menos 5 minutos.

Saque la varilla de control, límpiela, vuelva a introducirla completamente, retire y lea el nivel de aceite del motor.

Compruebe que el nivel de aceite se encuentra entre las referencias MIN y MAX de la varilla. Cuando el nivel de aceite del motor haya descendido a la marca MIN, rellene el aceite del motor por el llenado de aceite (1).

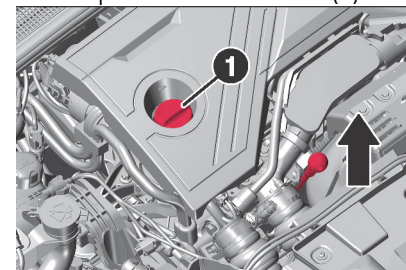

Recomendamos el uso del mismo grado de aceite de motor que se utilizó en el último cambio.

El nivel de aceite del motor no debe exceder la marca superior MAX de la varilla de control.

Coloque el tapón correctamente y apriételo.



### ¡PRECAUCIÓN!

El aceite de motor sobrellenado debe ser drenado o aspirado. Si el aceite supera el nivel máximo, no arranque el vehículo y póngase en contacto con su Distribuidor Autorizado.

## Refrigerante del motor (versiones híbridas, ibrida 136hp / ibrida Q4 136hp)

Es normal reponer el nivel de líquido entre dos servicios.

La comprobación y el rellenado deben hacerse únicamente con el motor en frío.

Un nivel de líquido refrigerante demasiado bajo corre el riesgo de causar daños importantes al motor. Abra el tapón (2). El nivel de líquido refrigerante debe estar cerca de la marca "MAX" sin sobrepasarla nunca.

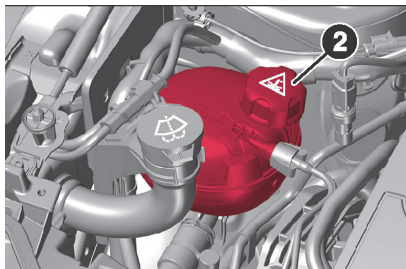

Si el nivel está cerca o por debajo de la marca "MIN", es necesario reponerlo.

Cuando el motor está caliente, la temperatura del líquido refrigerante se regula mediante el ventilador.

Puesto que el sistema de refrigeración está presurizado, espere como mínimo una hora después de apagar el motor antes de realizar ninguna tarea de mantenimiento.

Para evitar el riesgo de quemaduras si necesita reponer el nivel con urgencia, coloque un trapo alrededor del tapón y afloje el tapón dos vueltas para dejar que disminuya la presión.

Una vez que la presión haya disminuido, retire el tapón y reponga el nivel.

## Líquido refrigerante del motor (versiones eléctricas/elettrica)

El nivel de líquido refrigerante del sistema de tracción debe comprobarse cuando el motor está frío y debe oscilar entre las marcas MIN y MAX del depósito. Si el nivel está por debajo del nivel MIN, acuda a su Distribuidor Autorizado.

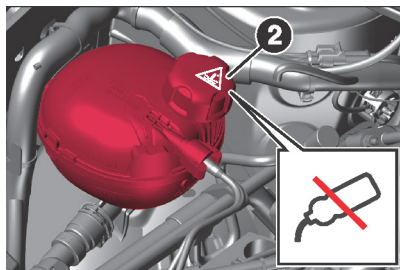

No intente abrir el tapón (2) por su cuenta para evitar quemaduras y/o daños en el sistema de refrigeración y en los componentes electrónicos.

Las operaciones de llenado y rellenado deben ser realizadas por personal cualificado en su Distribuidor Autorizado.

## Líquido de lavado

Abra el tapón (3) llene el depósito con agua limpia mezclada con una cantidad adecuada de líquido lavaparabrisas homologado que contenga líquido protector anticongelante.

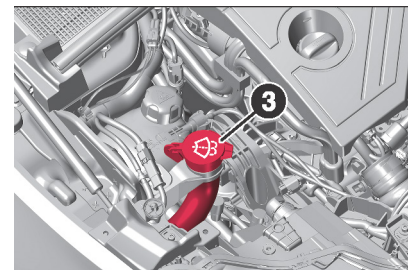

El líquido de se debe reponer con una mezcla preparada.

En invierno, con temperaturas bajo cero, se debe utilizar un líquido que contenga un componente anticongelante apropiado para las condiciones de temperatura con el fin de proteger los elementos del sistema (bomba, depósito, conductos, difusores, etc.).



### ¡PRECAUCIÓN!

El llenado simplemente con agua está prohibido en cualquier caso (riesgo de congelación, depósitos calcáreos, etc.). Solo el líquido lavaparabrisas con una concentración suficiente de líquido protector anticongelante proporciona protección a bajas temperaturas o a una bajada brusca de la temperatura.



## Frenos (4)

Dependiendo del estilo de conducción, el desgaste de los frenos puede variar significativamente. El desgaste de los frenos puede aumentar cuando el vehículo se conduce en distancias cortas, por ejemplo, en ciudad.

Puede ser necesario comprobar el estado de los frenos, incluso entre los servicios del vehículo.

A menos que haya una fuga en el circuito, una caída del nivel del líquido de frenos indica que las pastillas de freno están desgastadas.

Una vez montadas las pastillas de freno nuevas, no frene a fondo innecesariamente durante los primeros viajes.



### ¡ADVERTENCIA!

Después de lavar el vehículo, con humedad o en condiciones invernales, se puede formar hielo en los discos y en las pastillas de freno, por lo que se podría reducir la eficacia de frenado. Seque los frenos con cuidado y descongélelos.

Para obtener información sobre la comprobación del desgaste de los discos de freno, póngase en contacto con su Distribuidor Autorizado.

## Líquido de frenos (4)

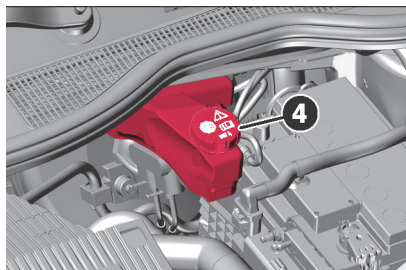

### ¡ADVERTENCIA!

El líquido de frenos es venenoso y corrosivo. Evite el contacto con los ojos, la piel, los tejidos y las superficies pintadas. En caso de contacto accidental, lave inmediatamente las partes afectadas con agua y jabón suave. A continuación, aclare abundantemente. Llame inmediatamente a un médico en caso de ingestión.

El nivel del líquido de frenos debe estar entre las marcas MIN y MAX.

Si el nivel de líquido es inferior a MIN solicite la asistencia de su Distribuidor Autorizado.

### Batería convencional

La batería convencional no requiere mantenimiento siempre que el perfil de conducción permita que la batería se cargue lo suficiente. La conducción en distancias cortas y los frecuentes arranques del motor pueden descargar la batería. Evite el uso de consumido-

## MANTENIMIENTO

res eléctricos innecesarios.

No obstante, compruebe regularmente el apriete correcto de los postes (en las versiones sin terminales de accionamiento rápido) y el estado de limpieza de las conexiones.



### ¡ADVERTENCIA!

Las versiones equipadas con Stop-Start llevan una batería convencional de plomo-ácido de tecnología y especificaciones propias. Su sustitución debe ser realizada únicamente por su Distribuidor Autorizado.

Las baterías no deben arrojarse a la basura doméstica. Deben desecharse en un punto de recolección autorizado para su reciclaje.



La inmovilización del vehículo durante más de cuatro semanas puede ocasionar la descarga de la batería. Desconecte la pinza del poste negativo de la batería convencional.

Solo se debe embornar o desembornar la batería convencional con el encendido desconectado.

### Consejos útiles para alargar la vida de su batería convencional

Para evitar que se agote su batería convencional y hacer que dure más, siga las siguientes instrucciones:

- Cuando estacione el vehículo, asegúrese de que las puertas, el portón trasero y el cofre del motor están bien cerrados, para evitar que las luces del techo permanezcan encendidas en el interior del habitáculo.
- Apague todas las luces interiores del vehículo: no obstante, el vehículo está equipado con un sistema que apaga automáticamente todas las luces interiores.
- No mantenga los accesorios (por ejemplo, la radio, las luces de emergencia, etc.) encendidos durante mucho tiempo cuando el motor no esté en marcha.
- Antes de realizar cualquier operación en la instalación eléctrica desconecte el cable del poste negativo de la batería convencional. Si, después de comprar el vehículo, desea instalar accesorios eléctricos que requieran una alimentación eléctrica permanente (por ejemplo, alarma, etc.) o accesorios que influyan en las necesidades de alimentación eléctrica, contacte a su Distribuidor Autorizado, cuyo personal cualificado evaluará el consumo eléctrico global.



### ¡ADVERTENCIA!

- Después de desconectar la batería, la dirección podría inicializarse. Si es así, el testigo  del módulo de instrumentos digital se ilumina para indicarlo. Para llevar a cabo este procedimiento, gire el volante de un extremo a otro o conduzca en línea recta durante unos cien metros.
- Si el nivel de carga permanece por debajo del 50% durante mucho tiempo, la batería convencional se daña por sulfatación, reduciendo su capacidad y eficacia en el arranque. La batería también es más propensa al riesgo de congelación (a temperaturas de -10 °C/14 °F). Consulte la sección "Inactividad del vehículo" de este capítulo si el vehículo se deja aparcado durante mucho tiempo.

### Sustitución de la batería convencional



### ¡ADVERTENCIA!

Cualquier desviación de las instrucciones dadas en esta sección puede provocar la desactivación temporal o la perturbación del sistema Stop-Start.

Al sustituir la batería convencional, asegúrese de que no haya orificios de ventilación abiertos cerca del poste positivo. Si hay un orificio de ventilación abierto en esta zona, debe cerrarse con un tapón ciego y abrirse la

ventilación cerca del poste negativo.

Asegúrese de reemplazar siempre la batería por otra del mismo tipo.

La batería convencional debe ser sustituida por su Distribuidor Autorizado.

### Carga de la batería convencional



### ¡ADVERTENCIA!

En los vehículos con sistema Stop-Start, asegúrese de que el potencial de carga no supere los 14,6 V cuando utilice un cargador de baterías. De lo contrario, la batería convencional podría resultar dañada.

### NOTA:

- Después de poner el dispositivo de botón de encendido en STOP y cerrar la puerta del lado conductor, espere al menos un minuto antes de desconectar la alimentación eléctrica de la batería convencional. Cuando vuelva a conectar la alimentación eléctrica a la batería convencional, asegúrese de que el dispositivo de botón de encendido está en la posición STOP y la puerta del lado conductor está cerrada.
- La carga debe ser lenta a un amperaje nominal bajo durante unas 24 horas. Una carga prolongada puede dañar la batería convencional.
- Los cables de la instalación eléctrica deben volver a conectarse correctamente a la batería convencional, es decir, el cable



positivo (+) al poste positivo y el cable negativo (-) al poste negativo.

Los postes convencionales de la batería están marcados con los símbolos de poste positivo (+) y negativo (-), y se muestran en la tapa de dicha batería.

Los postes de la batería también deben estar libres de corrosión y firmemente sujetos a los postes. Si se utiliza un cargador de batería convencional de "tipo rápido" con la batería instalada en el vehículo, antes de conectarlo desconecte ambos cables de la propia batería convencional. No utilice un cargador de baterías "de tipo rápido" para proporcionar la tensión de arranque.

### **Protección de descarga**

#### **Tensión de la pila**

Cuando la tensión de la batería convencional se esté agotando, aparecerá un mensaje de advertencia en la pantalla del módulo de instrumentos digital.

Cuando se está conduciendo el vehículo, la función de reducción de carga desactiva temporalmente determinadas funciones, como el aire acondicionado, la ventana trasera térmica, el volante calefactado, etc.

Las funciones desactivadas se reactivan automáticamente tan pronto como las condiciones lo permiten.

### **Aumento del régimen de ralentí**

Si hace falta cargar la batería convencional del vehículo, debe aumentarse la potencia de salida del generador. Esto se consigue mediante un aumento del régimen de ralentí que puede ser audible.

Aparece un mensaje en la pantalla del módulo de instrumentos digital.

### **Toma de corriente**

Las tomas de corriente se desactivan también si la tensión de la batería convencional es baja.

### **Modo de ahorro de energía**

Este modo desactiva los consumidores eléctricos para evitar una descarga excesiva de la batería convencional. Estos consumidores, como el sistema de infoentretenimiento, los limpiaparabrisas, la luz alta, las luces de cortesía, etc. se pueden usar durante un tiempo máximo total de aproximadamente 40 minutos después de haber apagado el encendido.

### **Cambio al modo de ahorro de energía**

Cuando se activa el modo de ahorro de energía, aparece un mensaje en la pantalla del módulo de instrumentos digital.

Una llamada telefónica activa usando la opción de manos libres se mantendrá durante

aproximadamente 10 minutos más.

### **Desactivación del modo de ahorro de energía**

El modo de ahorro de energía se desactiva automáticamente cuando se vuelve a arrancar el motor.

Ponga a funcionar el motor para una carga suficiente:

- Durante menos de 10 minutos para utilizar los consumidores durante aproximadamente 5 minutos.
- Durante más de 10 minutos para utilizar los consumidores durante hasta aproximadamente 30 minutos.

### **Funcionalidades de calefacción**

**NOTA: Las funciones individuales de calefacción, como los asientos o el volante calefactados, pueden no estar disponibles temporalmente en caso de restricciones de carga eléctrica. Las funciones se reanudarán pasados unos minutos.**

### **Freno de estacionamiento eléctrico (epb)**

El sistema no precisa de revisiones periódicas. No obstante, en caso de problema, no dude en hacer revisar el sistema en su Distribuidor Autorizado.

Para más información sobre el freno de estacionamiento eléctrico, consulte la sección "Freno de estacionamiento" del capítulo "Arranque y conducción".

## Amortiguadores

No resulta sencillo para un conductor detectar cuándo los amortiguadores están gastados. Sin embargo, dichos amortiguadores tienen un impacto muy significativo en la adherencia al camino y en el rendimiento de los frenos. Para su seguridad y confort de conducción, es importante que los revise regularmente en la Red de Asistencia Alfa Romeo.

## Kits de distribución y accesorios

Los kits de distribución y auxiliares se utilizan desde el momento en que arranca el motor hasta que se apaga. Es normal que se desgasten con el tiempo.

Un kit de distribución o un kit auxiliar que no funcione correctamente puede dañar e inutilizar el motor. Sustitúyalos con la frecuencia recomendada, que se indica en distancia recorrida o en tiempo transcurrido, lo que se alcance primero.

## Cambio automático/unidad de accionamiento eléctrico



### ¡PRECAUCIÓN!

El uso de un aceite del cambio distinto del homologado puede comprometer la calidad de los cambios de marcha y/o provocar vibración en el cambio.

### Aditivos especiales

No utilice ningún tipo de aditivo para el líqui-

do del cambio automático/unidad de accionamiento eléctrico.

Evite el uso de líquidos selladores del cambio, ya que pueden comprometer la eficacia de las juntas del cambio automático/unidad de accionamiento eléctrico.



### ¡PRECAUCIÓN!

No utilice productos químicos para lavar el cambio, ya que podría dañar sus componentes.

### Frecuencia de los cambios de aceite

En condiciones normales de funcionamiento del vehículo, no es necesario cambiar el líquido del cambio.

Si observa fugas de líquido o detecta un funcionamiento irregular del cambio, hágalo revisar inmediatamente en su Distribuidor Autorizado.



### ¡PRECAUCIÓN!

Conducir el vehículo con un nivel de aceite insuficiente puede causar graves daños al cambio.

## Sustitución de la goma de la escobilla del limpiaparabrisas

### Parabrisas

Desconecte el encendido. En los 45 segundos siguientes a la desconexión del encendido, suba o baje la palanca de control derecha

hasta una posición estable. Las escobillas se colocarán verticalmente en el parabrisas.

Levante el brazo del limpiaparabrisas hasta que quede en posición elevada, presione el botón (1) para desenganchar la escobilla limpiaparabrisas y retírela.

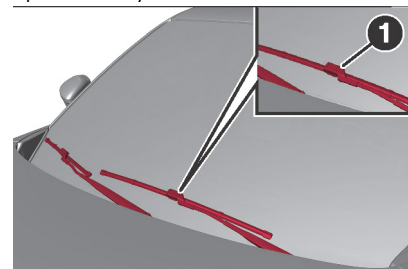

Acople la nueva escobilla en el brazo del limpiaparabrisas y empújela hasta que encaje.

Baje el brazo del limpiaparabrisas cuidadosamente.

Para regresar los brazos del limpiaparabrisas a su posición original, conecte el encendido y accione la palanca del limpiaparabrisas.

### Ventana trasera



### ¡PRECAUCIÓN!

Coloque la escobilla en la posición interior del brazo del limpiaparabrisas y empuje hasta que encaje.

Levante solo ligeramente el brazo del limpiaparabrisas hasta que encaje. Desenganche la escobilla del limpiaparabrisas y retírela.

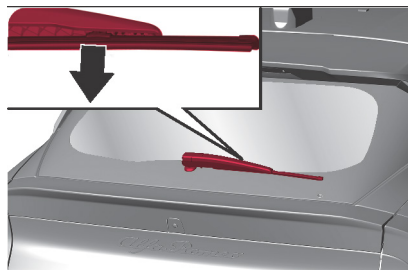

Baje el brazo del limpiaparabrisas cuidadosamente. Compruebe que el brazo del limpiaparabrisas no está bloqueado mientras funciona.

### Funcionamiento regular del aire acondicionado



#### ¡PRECAUCIÓN!

- Exija siempre el uso exclusivo de líquido refrigerantes y lubricantes para compresores homologados y adecuados para el sistema de aire acondicionado específico instalado en el vehículo. Algunos líquido refrigerantes no homologados son inflamables y pueden explotar, con el consiguiente riesgo de lesiones. El uso de líquido refrigerantes o lubricantes no homologados puede afectar negativamente a la eficacia del sistema y provocar reparaciones costosas.



#### ¡PRECAUCIÓN!

- El sistema de aire acondicionado contiene líquido refrigerante a alta presión: para evitar lesiones a las personas o daños al sistema, cualquier adición de líquido refrigerante o reparación que requiera desconectar los cables debe ser realizada por su Distribuidor Autorizado.

Para garantizar un funcionamiento eficiente y duradero del sistema, la refrigeración debe activarse durante unos minutos una vez al mes, independientemente de la situación climatológica y de la época del año. La refrigeración no funciona si la temperatura exterior es demasiado baja.

En función del entorno y de la utilización del vehículo (p. ej. atmósfera polvorienta o conducción urbana), duplique la frecuencia de los cambios si es necesario.

**NOTA: Un filtro del habitáculo obstruido puede afectar negativamente al rendimiento del sistema de aire acondicionado y generar olores desagradables.**

### Sistema de escape



#### ¡ADVERTENCIA!

- Las emisiones de escape son muy peligrosas y pueden ser letales. Contienen monóxido de carbono, un gas incoloro e inodoro que puede provocar desmayos e intoxicaciones si se inhala.
- El sistema de escape puede alcanzar altas temperaturas y provocar un incendio si el vehículo está aparcado sobre material inflamable. La hierba seca o las hojas también pueden incendiarse si entran en contacto con el sistema de escape. No estacione ni utilice el vehículo en un lugar en el que el sistema de escape pueda entrar en contacto con material inflamable.



## ¡PRECAUCIÓN!

Los vehículos equipados con catalizador solo deben repostar gasolina sin plomo. La gasolina con plomo dañaría permanentemente el catalizador y eliminaría su capacidad para reducir las emisiones contaminantes, comprometiendo seriamente las prestaciones del motor, que quedaría irremediablemente dañado. Si el motor no funciona correctamente, especialmente, si arranca de forma irregular o si se produce una reducción de sus prestaciones, acuda inmediatamente a la Red de Asistencia Alfa Romeo. El funcionamiento prolongado y defectuoso del motor puede provocar el sobrecalentamiento del catalizador y, como consecuencia, posibles daños en el catalizador y en el vehículo.

El mantenimiento adecuado del sistema de escape del motor representa la mejor protección contra las fugas de monóxido de carbono al habitáculo.

## POSICIONES DE ELEVACIÓN CON GATO

Las posiciones de elevación con gato mostradas hacen referencia al uso de brazos de elevación y gatos empleados para cambiar neumáticos de invierno/verano.

Posición del brazo trasero de la plataforma elevadora centrado bajo el punto de elevación del vehículo correspondiente indicado por el símbolo ▼ en el embellecedor de la

parte inferior de la puerta.

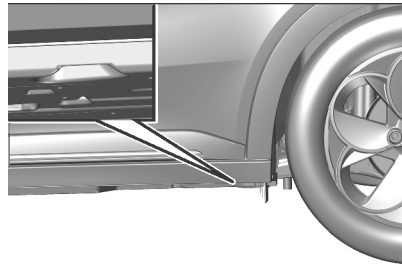

Posición del brazo delantero de la plataforma elevadora centrado bajo el punto de elevación del vehículo correspondiente indicado por el símbolo ▼ en el embellecedor de la parte inferior de la puerta.

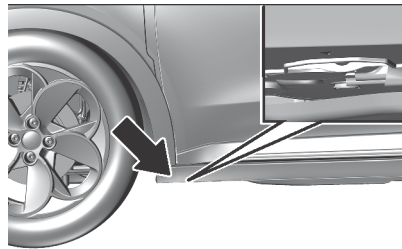

## LLANTAS Y NEUMÁTICOS



### ¡ADVERTENCIA!

- Las cualidades de adherencia del vehículo también dependen de la correcta presión de inflado de los neumáticos.



## ¡ADVERTENCIA!

- Si los neumáticos son “unidireccionales”, no cambie los neumáticos del lado derecho del vehículo al lado izquierdo, y viceversa. Este tipo de neumáticos solo pueden cambiarse del eje delantero al trasero y viceversa, manteniéndolos en el mismo lado del vehículo.
- Viajar con los neumáticos parcial o totalmente desinchados puede causar problemas de seguridad y dañar irremediablemente el neumático.
- No cruce los neumáticos si son de tipo “unidireccional”. En este caso, procure siempre no montar los neumáticos con un sentido de giro opuesto al indicado: correría el riesgo de perder adherencia y el control del vehículo.
- Mantenga una velocidad reducida cuando lleve instaladas las cadenas para la nieve; no supere los 50 km/h (o su equivalente en millas). Evite los baches, no conduzca sobre escalones o aceras y no recorra largas distancias por caminos sin nieve, para evitar dañar tanto su vehículo como la superficie de la carretera.



## ¡PRECAUCIÓN!

- Si la presión de los neumáticos es demasiado baja, el neumático puede sobrecalentarse y sufrir graves daños como consecuencia.



## ¡PRECAUCIÓN!

- No cambie los neumáticos del lado derecho del vehículo al izquierdo y viceversa.
- No someta nunca las llantas de aleación a tratamientos de repintado que requieran el uso de temperaturas superiores a 150 °C. Las propiedades mecánicas de las llantas podrían verse perjudicadas.

## INMOVILIZACIÓN DEL VEHÍCULO

### Inmovilización durante un largo período de tiempo

Si el vehículo va a estar inmovilizado durante varios meses:

- Lavar y encerar el vehículo.
- Compruebe la cera protectora en el compartimento del motor y los bajos.
- Limpie y proteja las partes metálicas brillantes utilizando compuestos especiales disponibles en el mercado.
- Espolvoree polvos de talco en las escobillas de goma del limpiaparabrisas y limpiador trasero, y levántelas del cristal.
- Limpie y conserve las juntas de goma.
- Cubra el vehículo con una tela o una lámina de plástico perforada, teniendo es-

pecial cuidado de no dañar la superficie pintada arrastrando el polvo que pueda haberse acumulado en ella. No utilice láminas de plástico compacto que no permitan que la humedad se evapore de la superficie del vehículo.

- Desconecte el poste negativo de la batería convencional y compruebe el estado de carga de la batería. Repita esta comprobación una vez cada tres meses durante la inmovilización.
- Desactive el sistema de alarma del vehículo (si así está equipado).
- Rellene el depósito de combustible completamente.
- Cambie del aceite del motor.
- Vacíe el depósito del líquido de lavado.
- Compruebe la protección anticongelante y anticorrosiva del líquido refrigerante. No vacíe el sistema de refrigeración.
- Compruebe el estado de carga de la batería convencional cada 30 días.
- Ajustar la presión de los neumáticos al valor especificado para plena carga.
- Ponga en funcionamiento el climatizador durante al menos 5 minutos, ajustando el aire exterior y con el ventilador al máximo. Esta operación garantizará una lubricación adecuada del sistema, minimizando así la posibilidad de daños en el compresor cuando el sistema vuelva a funcionar.

## MANTENIMIENTO

- Estacione que el vehículo en un lugar seco y bien ventilado y abra ligeramente las ventanillas. Establezca el comando selector en (P). Evite que el vehículo ruede
- No accione el freno de estacionamiento eléctrico.
- Abra el cofre del motor, cerrar todas las puertas y bloquear el vehículo.

### Almacenamiento durante un largo período de tiempo (versión eléctrica/eletrica)

Si el vehículo va a estar inmovilizado durante varios meses:

- Lave y encere el vehículo
- Compruebe la cera protectora en el compartimento del motor y parte baja.
- Limpie y proteja las partes metálicas brillantes utilizando compuestos especiales disponibles en el mercado.
- Espolvoree polvos de talco en las escobillas de goma del limpiaparabrisas y del limpiador trasero y levántelas del cristal.
- Limpie y conserve las juntas de goma
- Cubra el vehículo con una tela o una lámina de plástico perforada, teniendo especial cuidado de no dañar la superficie pintada arrastrando el polvo que pueda haberse acumulado en ella. No utilice láminas de plástico compacto que no permitan que la humedad se evapore de la



- superficie del vehículo.
- Desactive el sistema de alarma del vehículo (si así está equipado).
- Vacíe el depósito del líquido de lavado.
- Compruebe la protección anticongelante y anticorrosiva del líquido refrigerante. No vacíe el sistema de refrigeración.
- Compruebe el estado de carga de la batería convencional cada 30 días. La cantidad de carga de la batería de alta tensión puede disminuir gradualmente cuando no se utiliza el vehículo. Por lo tanto, evite estancias prolongadas con un estado de carga próximo a cero. Si es posible, controle el estado de carga y evite que alcance niveles excesivamente bajos. Siga estas advertencias incluso para estancias más largas de menos de un mes (unas pocas semanas).
- Lleve la batería de alta tensión a un nivel de carga cercano al 100%.
- Ajuste la presión de los neumáticos al valor especificado para plena carga.
- Ponga en funcionamiento el climatizador durante al menos 5 minutos, ajustando el aire exterior y con el ventilador al máximo. Esta operación garantizará una lubricación adecuada del sistema, minimizando así la posibilidad de daños en el compresor cuando el sistema vuelva a funcionar.
- Estacione el vehículo en un lugar seco y bien ventilado y abra ligeramente las ven-

tanillas. Ponga el mando selector en "P" (Estacionamiento). Evite que el vehículo ruede.

- No accionar el freno de estacionamiento eléctrico.
- Abra el cofre del motor, cerrar todas las puertas y bloquear el vehículo

### Hasta cuatro semanas

Enchufe el cable de recarga.

### Cuatro semanas hasta doce meses

- Descargue la batería de alta tensión hasta que quede un 30 por ciento en el indicador de autonomía de la batería (símbolo de batería) de la pantalla del módulo de instrumentos digital.
- No enchufe el cable de recarga.
- Guarde siempre el vehículo en un lugar con temperaturas comprendidas entre -10 °C y 30 °C.
- Si el vehículo permanece inmovilizado a temperaturas extremas, se pueden producir daños en la batería de alta tensión.
- Retire el cable negro negativo (-) de la batería convencional de 12 V y conecte un cargador lento a los postes de la batería convencional, o mantenga conectados los cables de la batería convencional de 12 V y realice una carga lenta desde los postes positivo (+) y negativo (-) del compartimento del motor.

- Cada tres meses, compruebe el estado de carga de la batería. Si el estado de carga es inferior al 30%, recargue la batería al 30%.

### Puesta en servicio de nuevo

Para volver a poner en servicio el vehículo:

- Conecte la pinza al poste negativo de la batería convencional. Inicialice los elevadores eléctricos.
- Compruebe la presión de los neumáticos.
- Rellene el depósito del líquido de lavado.
- Compruebe el nivel de aceite del motor.
- Compruebe el nivel del líquido refrigerante.
- Monte la placa de matrícula si fuera necesario.

### Puesta en servicio de nuevo (versión eléctrica/elettrica)

Para volver a poner en servicio el vehículo:

- Conecte la pinza al poste negativo de la batería convencional. Inicialice las ventanas eléctricas.
- Compruebe la presión de los neumáticos.
- Rellene el depósito del líquido de lavado.
- Compruebe el nivel del líquido refrigerante.
- Monte la placa de matrícula si fuera necesario.



## CUIDADO EXTERIOR



### ¡PRECAUCIÓN!

No deben utilizarse productos abrasivos y/o abrillantadores para limpiar el vehículo. Los excrementos de las aves deben lavarse inmediatamente y a fondo, ya que el ácido que contienen es especialmente agresivo. Evite estacionar el vehículo bajo los árboles (a menos que sea absolutamente necesario). Retire inmediatamente cualquier resto vegetal resinoso ya que, una vez seco, puede requerir el uso de productos abrasivos y/o abrillantadores para su eliminación, los cuales se desaconsejan totalmente ya que podrían alterar las características de la pintura. No utilice líquido lavaparabrisas puro para limpiar el parabrisas delantero y el limpiador trasero; dilúyalo en la proporción que indique su Distribuidor Autorizado. Utilice líquido lavaparabrisas puro solo cuando sea estrictamente necesario debido a las condiciones de temperatura exterior. No utilice productos químicos/ácidos para desempañar las ventanillas/el cristal del vehículo, ya que pueden dañar la pintura.

### Cerraduras

Las cerraduras se lubrican en fábrica con una grasa de alta calidad para cilindros de cerradura. Utilice un producto descongelante solo en un caso absolutamente necesario, pues su efecto desengrasante perjudica el funcionamiento de las cerraduras.

Después de utilizar un descongelante, haga reengrasar las cerraduras en su Distribuidor Autorizado.

### Lavado

La pintura del vehículo está expuesta a las influencias ambientales.

Los excrementos de aves, los insectos muertos, la resina, el polen, etc., se deben limpiar lo antes posible, ya que contienen componentes agresivos y pueden dañar la pintura.

Según el entorno, lave el vehículo con frecuencia para retirar acumulaciones de sal (zonas costeras), hollín (zonas industriales), y barro y sales (zonas húmedas o frías). Estas sustancias pueden ser muy corrosivas.

Póngase en contacto con su Distribuidor Autorizado para que le aconseje sobre cómo quitar manchas persistentes que requieran productos especiales (como limpiadores para insectos o alquitrán).

Preferiblemente, encargue los retoques de pintura a su Distribuidor Autorizado.

Si utiliza un autolavado automatizado, cumpla las instrucciones del fabricante. Los limpiaparabrisas y el limpiador trasero deben estar desconectados. Retire los accesorios externos, como los portaequipajes, etc. Asegúrese de cerrar las puertas y, según la versión, aleje la llave electrónica y desactive la "Apertura del maletero con manos libres".

## MANTENIMIENTO

**NOTA Para las versiones híbridas/ibrida en un túnel de lavado, mantenga el motor Encendido y ponga el mando selector en la posición "N" (Neutral).**

Si se lava el vehículo a mano, deben enjuagarse bien las zonas interiores de los arcos de rueda.

Limpie también los rebordes interiores y los pliegues en las puertas y el cofre del motor abiertos, así como las zonas de la carrocería cubiertas por los mismos.

Limpie las molduras metálicas brillantes con una solución de limpieza homologada para aluminio para evitar daños.

No lave el vehículo en condiciones de sol brillante o frío extremo.



### ¡PRECAUCIÓN!

Utilice siempre un producto de limpieza con un pH de 4 a 9. No utilice productos de limpieza sobre superficies calientes. Seque el vehículo con un paño de gamuza húmedo. No deben utilizarse productos abrasivos y/o abrillantadores para limpiar el vehículo. Los excrementos de las aves deben lavarse inmediatamente y a fondo, ya que el ácido que contienen es especialmente agresivo. Evite (si es posible) aparcar el vehículo bajo los árboles; elimine inmediatamente las resinas vegetales ya que, una vez secas, puede que solo sea posible eliminarlas con productos abrasivos y/o abrillantadores, lo que es muy desaconsejable ya que podrían alterar la opacidad típica de la pintura.

La imagen a continuación grabada en la tapa de los fusibles recuerda que no se debe limpiar el compartimento del motor con un limpiador de chorro de vapor o a alta presión.



Enjuague bien el vehículo y frótelo con una gamuza o paño de microfibra. Enjuague la

gamuza o paño de microfibra con frecuencia. Utilice gamuzas distintas para las superficies pintadas y para los cristales; los restos de cera en los cristales dificultan la visibilidad.

Engrase las bisagras de todas las puertas en su Distribuidor Autorizado.

No utilice objetos duros para eliminar manchas de alquitrán. Utilice un pulverizador para eliminar alquitrán de las superficies pintadas.

Tenga cuidado de no dirigir el chorro de agua directamente sobre las unidades de control electrónico, los conectores y los cables naranja, incluidas las zonas adyacentes a los mismos (circuito de alta tensión) y las válvulas de ventilación. Encargue esta operación a un taller especializado.

Después del lavado, compruebe que los distintos componentes de protección (por ejemplo, los protectores de goma y las tapas) no se han retirado ni dañado.

Cuando utilice un dispositivo de lavado a presión, mantenga la boquilla de chorro a una distancia mínima de 30 cm del vehículo (en particular, al lavar las zonas en las que hay pintura descascarillada, sensores o juntas).



### ¡ADVERTENCIA!

- Para las versiones eléctricas: antes de lavar el vehículo, compruebe siempre que la tapa de recarga está correctamente cerrada. Nunca lave el vehículo durante el proceso de recarga de la batería.
- Para evitar que los componentes eléctricos sufran daños, queda terminantemente prohibido usar el lavado a alta presión en el compartimento del motor o por debajo de la carrocería. Para lavar la carrocería, no utilice una presión superior a 80 bares.
- No permita la entrada de agua o polvo en el conector o en el surtidor de carga, de lo contrario podría electrocutarse o provocar un incendio. No conecte ni desconecte nunca el surtidor o el cable de recarga con las manos húmedas, de lo contrario podría electrocutarse.



### ¡PRECAUCIÓN!

- No utilice un limpiador de chorro de alta presión para limpiar el compartimento del motor. Se han tomado las precauciones adecuadas para proteger todas las piezas y conexiones, pero las presiones generadas por estos dispositivos son tan elevadas que no puede garantizarse una protección completa contra las filtraciones de agua.



### ¡PRECAUCIÓN!

- Si es necesario lavar el vehículo desde el exterior, tenga cuidado de no insistir directamente con el chorro de agua sobre la tapa de recarga.
- Los detergentes contaminan el agua. El vehículo debe lavarse en zonas equipadas para recoger y depurar el líquido utilizado en el proceso de lavado.

### Luces exteriores

Las cubiertas de los faros y de otras luces son de plástico.

No utilice productos abrasivos o cáusticos; no utilice un rascador de hielo ni los limpie en seco.



### ¡PRECAUCIÓN!

- Los faros tienen lentes de policarbonato con un revestimiento protector: no los limpie con un paño seco o abrasivo, ni con productos detergentes o disolventes; utilice una esponja y agua jabonosa o un producto de pH neutro; cuando utilice una hidrolimpiadora de alta presión sobre marcas persistentes, no mantenga la lanza dirigida hacia los faros, las lámparas o sus bordes durante demasiado tiempo, para no dañar su revestimiento protector y las juntas.

### Abrillantado y encerado

Solo es necesario abrillantar la pintura si esta tiene adheridas sustancias sólidas o si se ha puesto mate y tiene mal aspecto.

Las partes de plástico de la carrocería no se deben tratar con cera ni abrillantadores.

### Ventanas y escobillas/plumas de los limpiaparabrisas

Desconecte los limpiaparabrisas antes de manipularlos en sus áreas.

Utilice un paño suave que no suelte pelusas o una gamuza con limpiacristales y quitainsectos.

Al limpiar la ventana desde el interior, limpie siempre en paralelo al elemento calefactable para evitar daños.

Para retirar el hielo manualmente, se debe utilizar un rascador de hielo de filo agudo. Presione el rascador firmemente contra el cristal para que no quede suciedad debajo del mismo que pueda rayar el cristal.

Si las escobillas dejan rastros, pueden limpiarse con un paño suave y limpiacristales. Asegúrese también de eliminar cualquier resto como cera, restos de insectos y similares de la ventanilla.

Los restos de hielo, la contaminación y el uso continuo del limpiaparabrisas con los cris-

tales secos dañarán o incluso destruirán las escobillas.

### Llantas y neumáticos

No use equipos de limpieza con chorro a alta presión.

Limpie las llantas con un limpiador de llantas de pH neutro.

Las llantas están pintadas y pueden tratarse con los mismos productos que la carrocería.

### Pintado (versiones electrificadas)

Cuando pinte el vehículo en el horno, tenga cuidado de no excederse:

- 30 minutos a 70 °C
- 20 minutos a 80 °C

### Daños en la pintura

Repare los pequeños desperfectos en la pintura con rotulador de retoque antes de que se forme óxido. Haga reparar los daños más importantes o las zonas oxidadas en el Distribuidor Autorizado.

## Pintura de alto brillo



### ¡PRECAUCIÓN!

No utilice productos abrasivos, disolventes, gasolina o aceite para limpiar la carrocería. No utilice nunca una esponja abrasiva para limpiar las manchas más resistentes, ya que podría rayar la pintura. No aplique cera para pulir en condiciones de sol intenso o sobre piezas de plástico o goma.

Utilice un paño suave y agua jabonosa o un producto con pH neutro.

Frote suavemente la carrocería con un paño de microfibra limpio.

Aplique la cera para pulir sobre el vehículo limpio y seco. Respete las instrucciones de uso indicadas en el producto.

## Bajos de la carrocería

Algunas zonas de los bajos del vehículo tienen una capa protectora de PVC y otras zonas más delicadas tienen una capa de cera protectora duradera.

Compruebe los bajos del vehículo después del lavado y, en caso necesario, hágalo encerrar.

Los productos a base de alquitrán y caucho pueden dañar la capa de PVC. Encargue los trabajos de la parte baja del vehículo.

Se recomienda lavar los bajos antes y después del invierno y revisar la capa de cera protectora.

## Dispositivo de remolque

No limpie la barra de rótula con chorro de vapor o un limpiador de chorro a alta presión.

## CUIDADO INTERIOR



### ¡ADVERTENCIA!

- No utilice nunca productos inflamables, como éter de petróleo o gasolina rectificadas para limpiar el interior del vehículo. Las cargas electrostáticas que se generan por frotamiento durante la operación de limpieza pueden provocar un incendio.
- No guarde bombonas aerosol en el vehículo: podrían explotar. Las bombonas aerosol no deben exponerse a temperaturas superiores a 50°C. Las temperaturas pueden superar ampliamente este valor en el interior de un vehículo expuesto a la luz solar directa.
- No debe haber obstáculos en el piso bajo los pedales. Asegúrese de que la alfombra esté siempre plana y no interfiera con los pedales.



### ¡PRECAUCIÓN!

- No utilice nunca alcohol, gasolinas ni derivados para limpiar la pantalla transparente del módulo de instrumentos y del tablero.
- Cuando lave el vehículo, no utilice nunca una manguera de agua o un chorro a alta presión para limpiar el interior. Los líquidos transportados en vasos u otros recipientes abiertos se pueden derramar, con el riesgo de dañar los instrumentos y mandos, y los mandos situados en la consola central. Debe tener cuidado. Utilice un paño suave y seco para limpiar con cuidado los cuadros de instrumentos, las pantallas táctiles u otras pantallas. Nunca aplique productos (por ejemplo, alcohol o desinfectante) ni agua con jabón directamente sobre estas superficies, ya que podría dañarlas.

Compruebe periódicamente la limpieza del interior, por debajo de las alfombrillas, que podrían provocar la oxidación de la chapa.

## Habitáculo y tapicería

El interior del vehículo, incluido el salpicadero y los revestimientos, solo debe limpiarse con un paño seco o con producto para limpieza de interiores.

Limpie la tapicería de cuero con agua clara



y un paño suave. Si está muy sucia, utilice un producto para el cuidado del cuero.

La pantalla del módulo de instrumentos digital y las pantallas solo deben limpiarse con un paño suave humedecido.

Si es necesario, utilice una solución jabonosa suave.

Utilice un producto específico para limpiar alfombras y tapicerías de tela.

Limpie la tapicería con una aspiradora y un cepillo.

Los tejidos de la ropa pueden desteñir. Esto podría causar decoloraciones visibles, especialmente en tapicerías de colores claros. Las manchas y decoloraciones deberían limpiarse lo antes posible.

Es aconsejable utilizar un cepillo húmedo sobre la tapicería de terciopelo. Frote los asientos con un paño suave de microfibra humedecido con una solución de agua y detergente neutro.

Limpie los cinturones de seguridad con agua templada o limpiador para interiores.



### ¡PRECAUCIÓN!

Cierre los cierres de velcro ya que los cierres abiertos sobre prendas podrían dañar la tapicería del asiento. Lo mismo se aplica a las prendas con objetos afilados, como cremalleras o cinturones o vaqueros con estoperoles o tachuelas.

## Mantenimiento del cinturón de seguridad

No utilice lejía, tñia o limpie los cinturones con disolventes químicos o detergentes agresivos. Ello debilita el tejido.

Si los cinturones necesitan limpiarse, use una solución suave de jabón o agua templada. No desmonte los cinturones del vehículo para limpiarlos. Seque con un paño suave y seco.

## Tapicería

Algunas partes del tablero, los paneles de las puertas y los asientos pueden estar tapizadas.

### Mantenimiento



### ¡PRECAUCIÓN!

No use productos de limpieza agresivos (p. ej., alcohol, disolvente o amoníaco). No use sistemas de limpieza con vapor, ya que pueden afectar a la adherencia del tejido.

Retire periódicamente el polvo de las partes tapizadas con un paño seco, un cepillo suave o una aspiradora.

Limpie la tapicería frotando con un paño limpio y húmedo una vez al año. Déjela secar toda la noche y luego cepíllela con un cepillo de cerdas suaves.

## MANTENIMIENTO

### Eliminación de manchas



### ¡PRECAUCIÓN!

No frote la mancha para evitar que se extienda o que penetre el tejido.

Actúe rápidamente reduciendo la mancha desde los bordes hacia dentro.

Retire la sustancia o los sólidos todo lo que pueda con una cuchara o espátula y, si se trata de líquidos, empápelos con papel absorbente.

Productos y procedimiento que utilizar en función del tipo de mancha:

- Grasa, aceite y tinta: use un detergente de pH neutro.
- Vómito: use agua mineral con gas.
- Sangre: eche harina sobre la mancha y déjela secar; a continuación, retírela con un paño ligeramente húmedo.
- Barro: déjelo secar y luego retírela con un paño ligeramente húmedo.
- Pastel, chocolate y helado: use agua tibia.
- Refrescos y bebidas alcohólicas: use agua tibia o, si la mancha es persistente, jugo de limón.
- Gomina, café, salsa de tomate y vinagre: use agua tibia y jugo de limón.

Si se trata de sustancias sólidas, use un cepillo suave o una aspiradora.

Si se trata de sustancias líquidas, use una ba-

yeta de microfibra humedecida y, después, seque con otro paño.

### Piezas alcantara (si así está equipado)



#### ¡PRECAUCIÓN!

No utilizar cepillos sintéticos “duros” porque podrían dañar el tejido de manera irreparable. No realizar intervenciones parciales ni puntuales que puedan provocar diferencias “estéticas” entre las zonas tratadas o no. No utilizar alcohol ni disolventes a base de acetona.

Procedimiento de mantenimiento de las piezas de Alcantara:

- Trate la superficie con un paño de microfibra humedecido con jabón de Marsella y agua, teniendo cuidado de cubrir toda el área cubierta, ejerciendo una ligera presión uniforme (no frote con fuerza);
- Enjuague y escurra el paño de microfibra, y páselo de nuevo por la zona tratada según el punto anterior.
- Deje que se seque y luego cepille suavemente con un cepillo suave.

### Piezas de plástico y caucho

Las piezas de plástico y goma pueden limpiarse con los mismos productos que la carrocería. En caso necesario, utilice un limpiador para interiores.

No use ningún otro producto. Evite especialmente el uso de disolventes y gasolina.

No use equipos de limpieza con chorro a alta presión.

### Alfombras del piso (si así está equipado)



#### ¡ADVERTENCIA!

Si una alfombrilla tiene el tamaño incorrecto o no está correctamente instalada, puede interferir con el pedal del acelerador y/o el pedal del freno, lo que puede provocar una aceleración involuntaria y/o aumentar la distancia de frenada, lo que puede causar un impacto y lesiones.

Utilice las directrices siguientes para usar correctamente la alfombra de piso.

Las alfombras de piso del equipamiento original fueron diseñadas para su vehículo. Si es necesario cambiar las alfombrillas de piso, se recomienda adquirir alfombrillas de piso homologadas. Compruebe siempre que las alfombrillas de piso no interfieren con los pedales

- Utilice la alfombrilla de piso con el lado correcto hacia arriba. No le dé la vuelta.
- No coloque nada sobre la alfombra de piso del lado del conductor
- Utilice solo una alfombrilla de piso en el lado del conductor.

### Inserción y extracción de las alfombras de piso.

La alfombra de piso del lado del conductor se mantiene en su posición con dos retenciones.

Para montar la alfombra del piso:

- Desplace el asiento lo más atrás posible
- Alinee las ranuras de la alfombrilla con los retenedores.

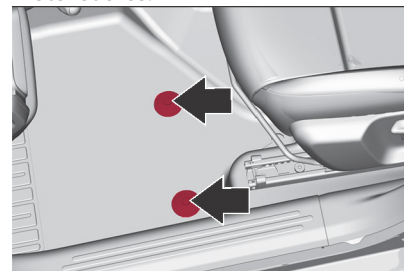

- Presione la alfombra sobre el piso.

### Desmontaje

Proceda del siguiente modo:

- Desplace el asiento lo más atrás posible.
- Desmonte la alfombra.



## ESPECIFICACIONES TÉCNICAS

### CONTENIDO

- **IDENTIFICACIÓN DEL VEHÍCULO .. 278**
  - Número de Identificación Vehicular (VIN)..... 278
  - Etiqueta de características..... 278
  - Identificación del motor..... 278
- **DATOS DEL MOTOR..... 279**
- **BATERÍA DE ALTA TENSIÓN (VERSIONES ELÉCTRICAS/ELETRICA)..... 279**
- **LLANTAS Y NEUMÁTICOS..... 280**
  - Estado de los neumáticos y las llantas ..... 280
  - Neumáticos de invierno..... 280
  - Denominaciones de los neumáticos ..... 281
  - Presión de los neumáticos..... 281
  - Profundidad de la banda de rodadura ..... 282
  - Cambio de tamaño de neumáticos y llantas..... 282
  - Tapones..... 283
  - Cadenas para la nieve ..... 283
- **DIMENSIONES ..... 284**

- Distancia mínima al suelo/ángulos típicos ..... 285
- **PESOS Y CARGAS ..... 287**
  - Pesos remolcables (kg, aproximados) ..... 288
- **RELLENADO ..... 288**
- **FLUIDOS Y LUBRICANTES ..... 289**
  - Especificaciones del producto ..... 290
- **PRESTACIONES (SI ASÍ APLICA)... 291**

## IDENTIFICACIÓN DEL VEHÍCULO

### Número de Identificación Vehicular (VIN)

El número de identificación del vehículo puede estar grabado en el tablero de instrumentos, visible por el parabrisas, en el compartimento del motor, En el panel derecho de la carrocería o en la plataforma del habitáculo, delante del asiento delantero derecho.

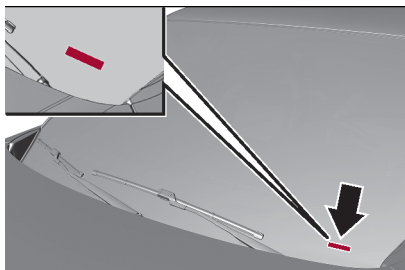

### Etiqueta de características

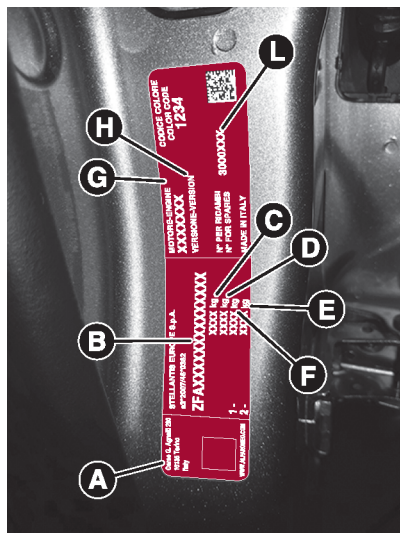

La etiqueta de características está situada en el marco delantero izquierdo de la puerta.

Información de la etiqueta de características:

- A:** Nombre del fabricante
- B:** Número de identificación del vehículo
- C:** Masa máxima técnicamente permitida con carga completa
- D:** Masa máxima técnicamente permitida para el vehículo combinado
- E:** Masa máxima técnicamente permitida

sobre el eje 1

- F:** Masa máxima técnicamente permitida sobre el eje 2
- G:** Identificación del motor
- H:** Versión variante del tipo
- I:** Código de color de la pintura
- L:** Código para piezas de recambio

La suma de las cargas sobre el eje delantero y trasero no debe exceder la masa máxima autorizada del vehículo.

La masa en vacío del vehículo depende de la especificación del vehículo, por ejemplo, accesorios y equipo opcional.

Los datos técnicos se determinan conforme a las normas nacionales. Queda reservado el derecho a introducir modificaciones. Las especificaciones contenidas en la documentación del vehículo siempre tienen prioridad respecto a los datos facilitados en este manual.

### Identificación del motor

Las tablas de datos técnicos muestran el código de identificación del motor.

Para identificar el motor respectivo, consulte la potencia del motor en el certificado de conformidad CEE que se entrega con el vehículo o la documentación de matriculación nacional.

**DATOS DEL MOTOR**

Designación comercial	Ibrida 136hp Ibrida Q4 136hp	Elettrica 156hp	Elettrica 280hp
Distintivo del motor	EB2LTDH2	—	—
Cilindrada (cm3)	1199	—	—
Potencia del motor (CV)	136	156	156
Potencia del motor (kW)	100	115	207
a rpm	5500	—	—
Par máximo (Nm)	230	—	—
a RPM	1750	—	—
Tipo de combustible	Gasolina	—	—
Octanaje de combustible recomendado	91/92	—	—
posible	93/94	—	—
aceptable	87	—	—
Tipo de combustible adicional	—	—	—

(1) Una etiqueta específica del país en la tapa del depósito de combustible puede dejar sin efecto el requisito específico del motor.

2) En determinados países, puede ser necesario utilizar un combustible particular, por ejemplo, un octanaje específico, para garantizar el correcto funcionamiento del motor.

**BATERÍA DE ALTA TENSIÓN (VERSIONES ELÉCTRICAS/ELETTRICA)**

Datos Técnicos	
Distintivo del motor	—
Tipo	Ion de litio (Li-ion)



Datos Técnicos	
Refrigeración / Calefacción	Fluido
Tensión nominal	350V
Capacidad bruta de la batería	54 kWh
Capacidad neta de la batería	51 kWh
Temperatura de funcionamiento de la batería	- 30 / 60 °C (*)

(\*) La temperatura de 60 °C debe entenderse como la temperatura que puede alcanzar la batería, no debe entenderse como la temperatura de funcionamiento del vehículo.

## LLANTAS Y NEUMÁTICOS



### ¡ADVERTENCIA!

- Para una circulación segura, el vehículo debe estar equipado con neumáticos de la misma marca y tipo en todas las ruedas.
- No utilice una cámara de aire con neumáticos sin cámara.
- El uso de neumáticos de diferente tamaño, tipo, marca o diseño en la parte delantera y trasera puede afectar negativamente a la capacidad de conducción del vehículo. Recomendamos usar los neumáticos homologados por el Fabricante. El fabricante no puede determinar si neumáticos no homologados son idóneos para el uso y, por consiguiente, no puede garantizar la seguridad del vehículo en dichas condiciones.

### Estado de los neumáticos y las llantas

Conduzca lentamente sobre los bordillos y, si es posible, en ángulo recto.

Rodar sobre superficies con bordes afilados puede dañar los neumáticos y las llantas. Al aparcar, no aprisione los neumáticos contra el bordillo.

La conducción con los neumáticos gastados o dañados reduce la eficacia de los frenos y la adherencia del vehículo sobre el firme. Compruebe periódicamente el estado de los neumáticos (banda de rodadura y flancos) y las llantas, así como la presencia de las tapas de las válvulas.

Solicite la asistencia de a su Distribuidor Autorizado en caso de daños o desgaste inusual.

Señale siempre el sentido de giro en los neumáticos almacenados al sustituirlos por

los de verano o de invierno. Guárdelos en un lugar fresco y seco alejado de la exposición directa a los rayos solares.

### Neumáticos de invierno

Los neumáticos de invierno mejoran la seguridad de la conducción a temperaturas inferiores a 7 °C, por lo que deben montarse en todas las ruedas.

La pegatina con el límite de velocidad, según las normas de tráfico del país, debe colocarse en el campo visual del conductor.

Para neumáticos de invierno se permiten todos los tamaños.

Los neumáticos de invierno o de 4 estaciones pueden identificarse por el símbolo  en sus flancos.

**NOTA Para la versión eléctrica / elettrica 280hp, utilice solo neumáticos 225/40R20 Winter Sottozero3.**



## ¡ADVERTENCIA!

Si se utilizan neumáticos de invierno con un índice de velocidad inferior al indicado en el permiso de circulación, no supere la velocidad máxima correspondiente al índice de velocidad de los neumáticos utilizados.

## Denominaciones de los neumáticos

P. ej., **215/60 R 17 98 H**

**215:** anchura del neumático (mm)

**60:** relación de la sección transversal (altura del neumático respecto a su anchura) (%)

**R:** tipo de cinturón de seguridad: Radial

**RF:** tipo: RunFlat

**17:** diámetro de la rueda, pulgadas

**98:** un índice de carga, por (ejemplo, 98 equivale a 750 kg)

**H:** letra del código de velocidad

### Letra del código de velocidad

**Q:** hasta 160 km/h

**S:** hasta 180 km/h

**T:** hasta 190 km/h

**H:** hasta 210 km/h

**V:** hasta 240 km/h

**W:** hasta 270 km/h

Seleccione un neumático apropiado para la velocidad máxima de su vehículo.

La velocidad máxima se consigue con la masa en vacío con conductor (75 kg) más 125 kg de carga útil. El uso de equipo opcional podría reducir la velocidad máxima del vehículo.

## Neumáticos con dirección de rodadura

Los neumáticos con dirección de rodadura deben montarse de manera que giren en la dirección correcta. La dirección de rodadura correcta se indica mediante un símbolo (p. ej., una flecha) en el flanco.

## Presión de los neumáticos

Compruebe la presión de los neumáticos en frío, al menos cada 14 días y antes de cualquier viaje largo.

No olvide la rueda de repuesto. Esto también se aplica a los vehículos con sistema de detección de neumático desinflado.



## ¡ADVERTENCIA!

Un inflado insuficiente aumenta el consumo de combustible. La no conformidad de la presión de los neumáticos puede dar lugar a que estos se desgasten de forma prematura y repercutir negativamente en la adherencia del vehículo al camino, lo que plantea riesgos de accidente.

La etiqueta de información de presión de los

## DATOS TÉCNICOS

neumáticos, situada en el pilar B izquierdo, indica los neumáticos originales y sus presiones correspondientes.

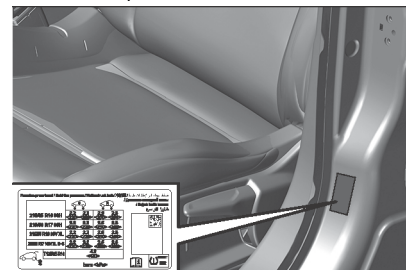

Los datos sobre presiones son válidos para neumáticos fríos. Son aplicables a neumáticos de verano y de invierno.

Si ha circulado más de 10 minutos o más de 10 kilómetros a más de 50 km/h, añada 4.35 psi (0,3 bares) a los valores indicados en la etiqueta.

La rueda de repuesto se debe inflar siempre con la presión especificada para carga completa.

Una presión de los neumáticos incorrecta afectará negativamente a la seguridad, a la maniobrabilidad del vehículo, al confort y al consumo de combustible, además de aumentar el desgaste de los neumáticos.

Las presiones de los neumáticos difieren en función de diversas opciones. Para obtener el valor correcto de presión de los neumáticos, siga el procedimiento siguiente:

1. Identifique el código de identificación del motor.

2. Identifique el neumático respectivo.

Las tablas de presión de los neumáticos muestran todas las combinaciones de neumáticos posibles.

Para conocer los datos técnicos de los neumáticos homologados para su vehículo, consulte la etiqueta informativa de presiones en el vehículo.

El conductor es responsable del ajuste correcto de la presión de los neumáticos.



### ¡ADVERTENCIA!

- Si la presión es demasiado baja, puede producirse un calentamiento considerable del neumático y daños internos, lo que puede provocar la separación de la banda de rodadura e incluso el reventón del neumático a altas velocidades.
- Para determinados neumáticos, la presión recomendada en la tabla de presión de neumáticos puede superar la presión máxima indicada en el neumático. No supere nunca la presión máxima indicada en el neumático.

Dependencia de la temperatura La presión de los neumáticos depende de la temperatura del neumático. Durante la marcha, aumentan la temperatura y la presión de los neumáticos.

Los valores de presión de los neumáticos que figuran en la etiqueta informativa y en la tabla de presión de los neumáticos son válidos para neumáticos fríos, es decir, a 20 °C.

La presión aumenta casi 10 kPa para un aumento de temperatura de 10 °C.

Esto debe tenerse en cuenta al verificar neumáticos calientes.

### Profundidad de la banda de rodadura

Compruebe regularmente la profundidad de la banda de rodadura.

Por motivos de seguridad, se recomienda que la profundidad de la banda de rodadura de los neumáticos de un eje no varíe en más de 2 mm.

La profundidad mínima autorizada legalmente (1,6 mm) se ha alcanzado cuando la banda de rodadura muestra un indicador de desgaste (TWI = Tread Wear Indicator). Su posición se indica mediante marcas en el flanco del neumático.



Si el desgaste delante fuese mayor que detrás, cambie periódicamente las ruedas delanteras por las traseras.

Asegúrese de que la dirección de giro de las ruedas sea la misma de antes. Los neumáticos envejecen, aunque no se usen. Le recomendamos sustituir los neumáticos cada 6 años.

### Cambio de tamaño de neumáticos y llantas

No se recomienda, pero si se utilizan neumáticos con un tamaño diferente a los montados de fábrica, puede ser necesario reprogramar el sistema de detección de neumático desinflado y realizar otras modificaciones en el vehículo.

El uso de llantas y neumáticos de tamaño distinto a los especificados puede afectar al ciclo de vida de los neumáticos, el giro de las ruedas, la distancia al suelo, la lectura del velocímetro y tener un efecto negativo de la adherencia sobre la superficie del camino.

El montaje de neumáticos distintos en los ejes delantero y trasero puede provocar una sincronización incorrecta del ESC.

Considere que la etiqueta con las presiones de los neumáticos podría ser no aplicable con este cambio.



## ¡ADVERTENCIA!

El uso de neumáticos o ruedas inadecuados puede provocar accidentes e invalidará el permiso de circulación del vehículo.

### Tapones

Se deben utilizar tapones y neumáticos homologados por el fabricante para el vehículo correspondiente, que cumplen todos los requisitos de la combinación de llanta y neumático.

Si no se utilizan tapones y neumáticos homologados por el fabricante, los neumáticos no deben disponer de nervadura de protección radial.

Los tapones no deben impedir la correcta refrigeración de los frenos.

En ruedas de refacción: No utilice tapones.

## ¡ADVERTENCIA!

El uso de neumáticos o tapones inadecuados podría provocar una pérdida repentina de presión y, por tanto, accidentes.

### Cadenas para la nieve



Solo se pueden utilizar cadenas en las ruedas delanteras.

Utilice solo cadenas para la nieve diseñadas para utilizarse con el tipo de neumático del vehículo.

Para neumáticos de 16 y 17 pulgadas (M+S y All Seasons excluidos), utilice únicamente cadenas para neumáticos 120 (9 mm).

#### NOTA:

- En neumáticos de 20 pulgadas (si así está equipado) utilice únicamente cadenas Polaire Steel Grip.
- No es posible poner cadenas en neumáticos de 18 pulgadas.

## ¡ADVERTENCIA!

- El uso de cadenas en los neumáticos y la velocidad máxima permitida están regulados por la legislación específica de cada localidad.

## ¡ADVERTENCIA!

- Los daños pueden provocar el reventón del neumático.

Al montar las cadenas para la nieve, siga las instrucciones proporcionadas por el fabricante de las cadenas.

Después de haber montado las cadenas para la nieve, detenga el vehículo después de haber recorrido una distancia corta y asegúrese de que las cadenas para la nieve están correctamente apretadas.

El Fabricante ha probado y aprobado las cadenas para la nieve Polaire XP9 para aumentar la adherencia en condiciones de nieve.

## ¡ADVERTENCIA!

El uso de cadenas para la nieve no recomendadas o el uso de cadenas en neumáticos de otro tamaño puede dañar las suspensiones, la carrocería, las ruedas y/o los conductos de los frenos. Los daños causados por el uso de cadenas para la nieve no recomendadas o por una instalación incorrecta de las mismas, no están cubiertos por la Garantía del vehículo.

### Rueda de refacción temporal

No se pueden utilizar cadenas en la rueda de refacción.

Motor	Neumáticos	Vehículo con hasta 3 personas		Con carga completa	
		Delante (kPa/bar/psi)	Atrás (kPa/bar/psi)	Delante (kPa/bar/psi)	Atrás (kPa/bar/psi)
<b>íbrida 136hp</b> <b>íbrida Q4 136hp</b>	215/65 R16 98 H 215/60 R17 98 H 215/55 R18 99 V	220/2.2/32	220/2.2/32	250/2.5/36	250/2.5/36
<b>eléctrica 156hp</b>	215/65 R16 98 H 215/60 R17 98 H 215/55 R18 99 V	250/2.5/36	250/2.5/36	250/2.5/36	280/2.8/40
<b>eléctrica 280hp</b>	225/40 R20 94 V	240/2.4/34	250/2.5/36	240/2.4/34	250/2.5/36
<b>íbrida 136hp</b> <b>íbrida Q4 136hp</b>	125/85 R16 93 M Rueda de repuesto temporal	420/4.2/60	420/4.2/60	420/4.2/60	420/4.2/60

## DIMENSIONES

Las dimensiones se expresan en mm y se refieren al vehículo equipado con sus neumáticos originales. La altura se mide con el vehículo descargado.

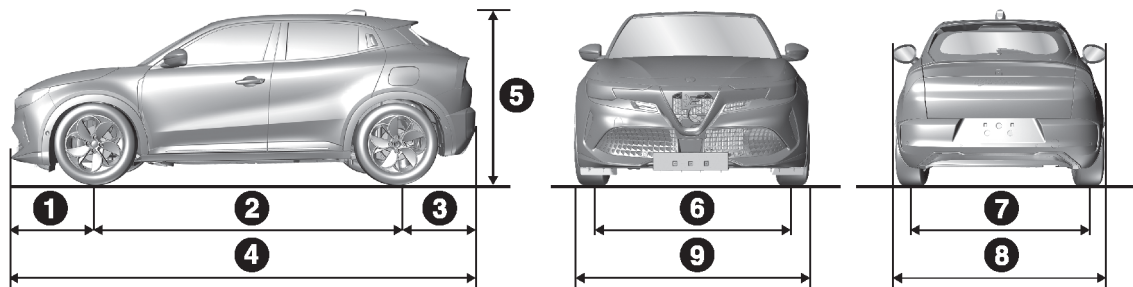



Versión	1	2	3	4	5	6	7	8	9
<b>ibrida 136hp</b> <b>ibrida Q4 136hp</b>	841	2557	775	4173	1539 (C)/ 1593 (D)	1541 (A)/ 1535 (B)	1530 (A)/ 1524 (B)	1981	1781
<b>eléctrica 156hp</b> <b>eléctrica 280hp</b>	841	2562	770	4173	1532 (E)/ 1507 (F)	1541 (A)/ 1535 (B)	1530 (A)/ 1524 (B)	1981	1781

(A) Con ruedas de 16"/17"

(B) Con ruedas de 18"

(C) Altura medida sin la antena

(D) Altura medida con la antena

(E) versión eléctrica/elettrica 156hp

(F) versión eléctrica/elettrica 280hp

Volumen del compartimento de carga: 415 litros (versión híbrida/ibrida) / 340 litros (versión híbrida/ibrida Q4) / 400 litros (versiones eléctrica/elettrica)

Longitud del piso del compartimento de carga: 707 mm (sin piso de carga ajustable)

Longitud del piso del compartimento de carga con la segunda fila plegada: 1396 mm (sin piso de carga ajustable)

### Distancia mínima al suelo/ángulos típicos

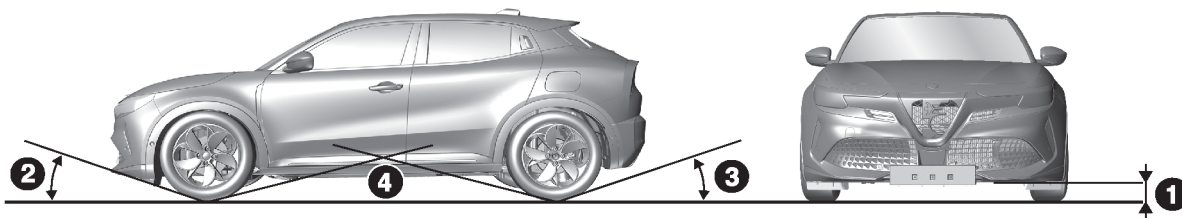

# JUNIOR

	Distancia mínima al suelo / ángulos típicos			
	Distancia mínima al suelo (mm) (1)	Ángulo de aproximación (2)	Ángulo de salida (3)	Ángulo de ruptura (4)
ibrida 136hp ibrida Q4 136hp	195	16.4°	29°	20°
elettrica 156hp elettrica 280hp	200 (*) / 169 (**)	16.6°	27.7°	19.2°

(\*) versión eléctrica/elettrica 156hp

(\*\*) versión eléctrica/elettrica 280hp

**“Distancia mínima al suelo” (referencia 1)**

El valor de distancia se mide junto al borde inferior del diferencial. Este valor también define los del “Ángulo de aproximación” el “Ángulo de salida” y el “Ángulo de ruptura”. Las dimensiones se expresan en mm y se refieren al vehículo equipado con sus neumáticos originales.

**“Ángulo de aproximación” (referencia 2)**

El ángulo de aproximación viene determinado por la línea horizontal de la carretera y por la línea tangente que pasa entre la rueda delantera y el punto bajo más saliente del vehículo. Cuanto mayor sea el ángulo, menor será la posibilidad de golpear un obstáculo con la carrocería o el chasis, al subir una pendiente pronunciada o superar un obstáculo.

**“Ángulo de salida” (referencia 3)**

El ángulo de salida está determinado por las mismas líneas del “Ángulo de aproximación”, y se refiere a la parte trasera del vehículo.

**“Ángulo de ruptura” (referencia 4)**

El valor del “Ángulo de ruptura” está ligado a la altura de marcha del vehículo e indica la actitud del vehículo para superar una cuña, más o menos pronunciada, impidiendo que el vehículo se apoye en el suelo con la carrocería o el chasis después de tocar la cuña con sus partes más bajas y salientes (normalmente los bajos), ya que esto reduciría mucho la adherencia de las ruedas que, al carecer de un agarre adecuado al suelo no tendrían la adherencia suficiente para hacer que el vehículo se moviera y derrapara.

Cuanto mayor sea la altura de la carrocería, mayor será el ángulo de giro. Tenga siempre en cuenta que cuanto mayor sea la altura de la carrocería, menor será la estabilidad, debido a un centro de gravedad más alto que reduce el ángulo de vuelco lateral.

## PESOS Y CARGAS



### ¡PRECAUCIÓN!

- No cargue su vehículo con una masa superior a la masa bruta nominal del vehículo o a la masa bruta nominal de los ejes delantero y trasero. Si lo hace, pueden romperse piezas de su vehículo o puede cambiar la forma en que este se maneja. Esto podría hacerle perder el control. También la sobrecarga puede acortar la vida de su vehículo. No supere la carga máxima para la combinación de vehículo y remolque. La carga máxima remolcable solo está permitida si no supera la carga máxima de la combinación.
- Con temperaturas externas elevadas, las prestaciones del vehículo pueden limitarse para proteger el motor. Cuando la temperatura ambiente supere los 37 °C reduzca la masa remolcada. Aunque el vehículo esté poco cargado, el remolque puede afectar negativamente la adherencia a la carretera. Al arrastrar un remolque, la distancia de frenada aumenta. Cuando utilice un vehículo para remolcar, no supere nunca una velocidad de 100 km/h (observe la legislación local vigente).

Para identificar los pesos y cargas de su vehículo, consulte la placa que se muestra en la imagen a continuación y que se describe en el capítulo "Placa con el número de

identificación del vehículo (VIN)" o consulte el permiso de circulación del vehículo en el que figuran los pesos homologados (para los mercados, donde esté presente).

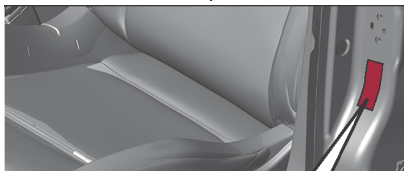

C: masa máxima autorizada del vehículo completamente cargado (GVW).

D: masa máxima autorizada del vehículo completamente cargado (GVW) más el remolque. Si no hay ningún valor en el campo o si hay un guion, significa que el vehículo no puede remolcar.

E: masa máxima autorizada sobre el primer eje delantero.

F: masa máxima autorizada sobre el segundo eje trasero.

Para calcular la masa remolcable con un remolque frenado, tome la diferencia entre los valores (D) y (C) indicados en la placa.

Por ejemplo: D=2882 kg - C= 1682 kg

Remolque frenado = 1200 kg + 250 kg de remolque SAE (\*).

## DATOS TÉCNICOS

(\*) Remolque SAE: teniendo cuidado de no sobrepasar nunca la carga máxima admisible indicada en la placa (D) para todas las versiones, se permite un incremento de hasta 250 kg.



### ¡ADVERTENCIA!

- El uso de cadenas en los neumáticos y la velocidad máxima permitida están regulados por la legislación específica de cada localidad.
- No sobrepase los pesos indicados del remolque y remolcables.
- Respete las capacidades de remolcado del vehículo.
- No supere nunca la carga máxima permitida indicada en la placa.



## Pesos remolcables (kg, aproximados)

Versiones	GVW (PMA)	A	B	C	D
<b>ibrida 136hp</b>	1790	N.A.	N.A.	N.A.	50
<b>ibrida Q4 136hp</b>					
<b>elétrica 156hp</b>	2040	N.A.	N.A.	N.A.	50
<b>elétrica 280hp</b>	(*)	N.A.	N.A.	N.A.	50

PMA = Masa máxima autorizada del vehículo completamente cargado

A = Masa remolcable (incluido el enganche de remolque SAE, si así aplica)

B = Remolque sin frenos

C = Carga en el gancho de remolque

D = Carga sobre el techo (versiones con barras transversales)

N.A. = No Aplicable

(\*) No disponible en el momento de la impresión

## RELLENADO

	ibrida 136hp ibrida Q4 136hp	Combustibles prescritos y lubricantes originales
Depósito de combustible (litros):	44	Gasolina sin plomo de 91/92 octanos (Premium)
Incluida una reserva de (litros):	5	
Sistema de refrigeración del motor (litros):	7.3/9.1 (**)	Líquido anticongelante Mopar® o equivalente
Cárter del motor (litros):	2.08 (MÍN.) a 3.15 (MÁX.)	Aceite completamente sintético Mopar® SAE 0W-20 o equivalente
Cárter del motor y filtro (litros):	2.55 (MÍN.) a 3.63 (MÁX.)	
Caja de cambios/carcasa del diferencial (litros)	4.5	N.A. (*)



	ibrida 136hp ibrida Q4 136hp	Combustibles prescritos y lubricantes originales
Circuito de frenos hidráulicos (litros):	0.81	Líquido de frenos Mopar DOT 4 o equivalente
Líquido lavaparabrisas/lavador trasero	4.5	Líquido lavaparabrisas Mopar® o equivalente

(\*) No disponible en el momento de la impresión.

(\*\*) versión ibrida Q4 136hp

	versiones eléctricas/ elettrica	Combustibles prescritos y lubricantes originales
Sistema de refrigeración de alta tensión (litros):	9.8	Líquido anticongelante Mopar® o equivalente
Circuito de frenos hidráulicos (litros):	0.81	Líquido de frenos Mopar DOT 4 o equivalente
Reductor RG1 (húmedo/se) (litros):	1.1 / 1.2	Líquido lubricante Mopar 75W
Cárter del motor y filtro (litros):	1.2 1.35	
Líquido lavaparabrisas/lavador trasero	4.5	Líquido lavaparabrisas Mopar® o equivalente

(\*) sólo versión elettrica 280hp

## FLUIDOS Y LUBRICANTES

Utilice siempre los lubricantes especificados garantizará que el vehículo cumpla las prestaciones de consumo y emisiones indicadas. La calidad del lubricante es un factor clave en el funcionamiento y el ciclo de vida del motor.

Si no se dispone de lubricantes que se ajusten a la solicitud específica, se pueden utilizar productos que cumplan las especificaciones indicadas para rellenar; en este caso no se garantizan unas prestaciones óptimas del motor.

**NOTA: Los productos listados pueden variar dependiendo de la disponibilidad y condiciones de operación específicas a ciertas regiones del país. Consulte a su Distribuidor Autorizado para obtener más información sobre los fluidos y lubricantes específicos de su vehículo y condiciones de operación.**



## Especificaciones del producto

Uso	Características	Especificación	Líquidos y lubricantes originales
Lubricante (versión ibrida 136hp / ibrida Q4 136hp)	SAE 0W-20 ACEA C6	B71 2010 o 9.55535/01	Aceite completamente sintético Mopar® SAE 0W-20 o equivalente

Uso	Características	Especificación	Líquidos y lubricantes originales	Aplicaciones
Líquido de frenos	Líquido sintético para sistemas de frenos. Supera las especificaciones: FMVSS n.º 116 DOT 4, ISO 4925 Clase 6, SAE J1704.	MS.90039 o S71 2114	Líquido de frenos Mopar DOT 4 o equivalente	Frenos hidráulicos
Carcasa de caja de cambios/diferencial (versiones híbridas/ibrida)		9.55550-H3	N.A. (*)	Consulte a su Distribuidor Autorizado
Agente protector para radiadores	Fluido protector con acción anticongelante, a base de monoetilglicol inhibido con fórmula orgánica.	MS.90032 o B71 5110	Líquido anticongelante Mopar® o equivalente	Proporciones de uso para circuitos de refrigeración: 50% agua, 50% fluido protector, o lo que indique su Distribuidor Autorizado
Líquido lavaparabrisas/lavador trasero	Mezcla de alcoholes y tensioactivos. Excede las especificaciones CUNA NC 956-11.	MS.90043	Líquido lavaparabrisas Mopar® o equivalente	Para utilizar diluido o sin diluir en los sistemas limpia/lavaparabrisas, según indique su Distribuidor Autorizado

DATOS TÉCNICOS



Uso	Características	Especificación	Líquidos y lubricantes originales	Aplicaciones
Reductores (versiones eléctricas / elettrica)		75WB71 2316 o 9.5550-MZ15	Líquido lubricante Mopar 75W, Petronas IONA INTEGRA D500 ST, o equivalente.	Consulte a su Distribuidor Autorizado

(\*) No disponible en el momento de la impresión

## PRESTACIONES (SI ASÍ APLICA)

Velocidades máximas tras el periodo inicial de utilización del vehículo.

Versiones	km/h
ibrida 136hp	206
ibrida Q4 136hp	200
elettrica 156hp	150
elettrica 280hp	200



## MULTIMEDIA

### CONTENIDO

#### ■ **CONSEJOS, MANDOS E INFORMACIÓN GENERAL..... 293**

- Consejos..... 293
- Dispositivos multimedia: Archivos y formatos de audio compatibles..... 294
- Fuentes de audio externas..... 294
- Protección antirrobo..... 295
- Recepción GPS (Global Positioning System)..... 295
- Sistema de audio (si así está equipado)..... 295

#### ■ **CONNECT..... 296**

- Pantalla..... 296
- Barra superior..... 297
- Controles al volante..... 297
- Acceso rápido..... 297
- Navegación GPS / Aplicaciones / Sistema de audio multimedia / Teléfono en conectividad inalámbrica..... 298
- Primeros pasos..... 298
- Información..... 298
- Notificaciones..... 298

- Inicio..... 299
- Principio de desplazamiento por el sistema..... 299
- Perfiles..... 299
- Accesos directos..... 300
- Creación de accesos directos..... 300
- Ventanas emergentes..... 300
- Medios..... 301
- Conectividad..... 303
- Puertos USB..... 305
- Mirror Screen..... 306
- Navegación (si así está equipado)... 312

#### ■ **SERVICIOS CONECTADOS - SERVICIOS ALFA CONNECT (SI ASÍ ESTÁ EQUIPADO)..... 330**

- Descargo de responsabilidad general..... 331
- Servicios..... 331
- Desactivación del modo de geolocalización (si así está equipado)..... 333
- Actualización del sistema (si así está equipado)..... 334
- Desactivación de los servicios alfa con-

nect..... 334

#### ■ **REGISTRO DE DATOS DE EVENTOS..... 334**

- Datos de funcionamiento del vehículo..... 335
  - Funciones de confort e infoentretenimiento..... 335
  - Integración de smartphones (Android Auto® o Apple Carplay)..... 336
  - Servicios en línea..... 336
  - Servicios exclusivos..... 336
  - Servicios de terceros..... 337
- #### ■ **ACTUALIZACIÓN DE SOFTWARE.. 337**
- Gestión remota de dispositivos y actualizaciones remotas de software y firmware..... 337

#### ■ **MARCAS COMERCIALES REGISTRADAS..... 338**



## CONSEJOS, MANDOS E INFORMACIÓN GENERAL

### Consejos

#### Seguridad vial

Aprenda a utilizar las distintas funciones del sistema antes de ponerse en marcha. Lea atentamente las instrucciones del sistema antes de empezar a conducir.



#### ¡ADVERTENCIA!

- Siga las instrucciones de seguridad indicadas a continuación, de lo contrario, los ocupantes podrían sufrir lesiones graves o el sistema podría dañarse. Por razones de seguridad, detenga siempre el vehículo antes de realizar operaciones que requieran una atención continuada. Algunas funciones no son accesibles durante la marcha.
- Es peligroso utilizar un volumen demasiado alto. Ajuste el volumen de forma que pueda seguir escuchando el ruido del entorno (como claxon, ambulancias, vehículos de la policía, etc.).



#### ¡ADVERTENCIA!

- Siga siempre el reglamento de tránsito de la región en la que conduce y concéntrese en el camino. Conduzca siempre de forma segura con las manos en el volante. Utilice las funciones del sistema Connect solo cuando sepa que es seguro hacerlo. El cliente es responsable de todos los riesgos asociados al uso de las funciones y aplicaciones del vehículo. El incumplimiento de estas normas puede causar accidentes graves y/o la muerte.
- Por razones de seguridad, detenga siempre el vehículo antes de realizar operaciones que requieran una atención continuada. Algunas funciones no son accesibles durante la marcha.

#### Condiciones de recepción

Las condiciones de recepción cambian constantemente durante la marcha. La recepción puede verse interferida por la presencia de montañas, edificios o puentes, especialmente si se encuentra lejos de la emisora.

#### NOTA:

- El volumen puede aumentar al recibir boletines de tráfico.
- La frecuencia DAB puede utilizarse en los países en que se dispone de tecnología de transmisión digital. El dispositivo sintonizará cualquier frecuencia si se presiona el

## MULTIMEDIA

botón DAB en un país o región donde no se preste el servicio.

### Precauciones y mantenimiento



#### ¡PRECAUCIÓN!

- Limpie el módulo de instrumentos y la pantalla únicamente con un paño suave, limpio, seco y antiestático. Los productos de limpieza y de pulido podrían dañar la superficie. No utilice alcohol o productos similares para limpiar el módulo de instrumentos o la pantalla.
- No utilice la pantalla como superficie de fijación para soportes con ventosas o adhesivos para navegadores externos, smartphones o dispositivos similares.

Observe las siguientes precauciones para garantizar el pleno funcionamiento del sistema:

- Evite golpear el protector transparente de la pantalla con objetos puntiagudos o duros que puedan dañar su superficie.
- Limpie con un paño húmedo (de microfibra si es posible). Si es necesario, puede utilizar una solución de agua tibia y jabón suave, y después secar con un paño suave y seco. No ejerza presión sobre el protector transparente de la pantalla.
- No utilice alcohol, gasolina ni productos derivados para limpiar el protector transparente de la pantalla y asegúrese de que



el sistema Connect está apagado durante la limpieza.

- Evite que entre líquido en el sistema: podría dañarlo irreparablemente.
- No toque la pantalla táctil con las manos mojadas.

### Avisos

En caso de anomalía, el sistema solo debe ser revisado y reparado en su Distribuidor Autorizado.

Si la temperatura es especialmente baja, la pantalla puede tardar un poco en alcanzar el brillo óptimo.

Si el vehículo está parado durante un tiempo y la temperatura exterior es muy alta, el sistema puede entrar en modo de "protección térmica", suspendiendo el funcionamiento hasta que la temperatura de la radio vuelva a niveles aceptables.

Mire la pantalla solamente cuando sea necesario y seguro. Si necesita mirar la pantalla durante mucho tiempo, deténgase en un lugar seguro para no distraerse durante la marcha. Deje de utilizar inmediatamente el sistema en caso de anomalía. De lo contrario, el sistema podría resultar dañado. Póngase en contacto con su Distribuidor Autorizado lo antes posible para reparar el sistema.

## Dispositivos multimedia: Archivos y formatos de audio compatibles

Para la fuente USB, el sistema puede reproducir archivos con las siguientes extensiones y formatos:

- .MP3 (32 - 320 Kbps)
- .WAV (8/16 bits, 8-48 kHz)
- .AAC (8 - 96KHz) mono y estéreo
- .M4A (8 - 96KHz) mono y estéreo
- .MP4 (8 - 96KHz) mono y estéreo

Para todas las fuentes, el sistema también puede reproducir los siguientes formatos de listas de reproducción:

- .M3U
- .WPL

En el caso de los dispositivos compatibles con el protocolo MTP (Media Transfer Protocol), el sistema puede reproducir todas las extensiones y formatos de archivos y listas de reproducción compatibles con el propio dispositivo.

### NOTA

- Es indiferente que los sufijos se escriban en mayúsculas o minúsculas.
- Se recomienda cargar solo archivos de música no protegidos, con extensiones compatibles. Si el dispositivo de audio externo tiene otros formatos (por ejemplo, .exe, .cab, .inf, etc.) podrían surgir

problemas durante la reproducción de las pistas.

- Algunos dispositivos de reproducción multimedia pueden no ser compatibles con el sistema Connect.

Utilice en el vehículo únicamente dispositivos (por ejemplo, memorias USB) procedentes de fuentes seguras. Los dispositivos de procedencia desconocida podrían contener software infectado por virus que, y si se instalan en el vehículo, aumentarían la vulnerabilidad de los sistemas eléctricos/electrónicos del vehículo a la piratería informática.

## Fuentes de audio externas

En el vehículo se pueden utilizar otros dispositivos electrónicos (por ejemplo, PDAs, etc.).

Sin embargo, algunos de ellos pueden causar interferencias electromagnéticas. Desconecte estos dispositivos si el rendimiento del sistema empeora

### NOTA:

- El sistema sólo admite dispositivos USB formateados en FAT32 y EX FAT. El sistema no admite dispositivos con una capacidad superior a 64 GB.
- El sistema no admite adaptadores o concentradores USB conectados al puerto USB del vehículo. Conecte su dispositivo multimedia directamente al puerto USB,



utilizando si es necesario el cable de conexión específico para el dispositivo.

### Protección antirrobo

El sistema está equipado con un sistema de protección antirrobo basado en el intercambio de información con el módulo electrónico (computadora de carrocería) del vehículo.

Esto garantiza la máxima seguridad e impide que el sistema pueda utilizarse en otros vehículos en caso de robo. En caso de necesidad, acuda a su Distribuidor Autorizado.

### Recepción GPS (Global Positioning System)

El GPS es un sistema de satélites que proporciona información mundial sobre la hora y la posición. El GPS está controlado exclusivamente por el Gobierno de los Estados Unidos de América, único organismo responsable de la disponibilidad y precisión de este sistema.

El funcionamiento de este sistema de navegación puede verse influido por cualquier cambio realizado en la disponibilidad y precisión del GPS o por condiciones ambientales específicas. Cuando se inicia la navegación por primera vez, el sistema puede necesitar varios minutos para determinar la posición GPS y mostrar la posición actual en el mapa. Después, la posición se encontrará mucho más rápidamente (normalmente se necesi-

tan unos segundos).

La presencia de grandes edificios (u obstáculos similares) puede interferir a veces en la recepción de la señal GPS.

### Sistema de audio (si así está equipado)

El vehículo puede estar equipado con uno de los siguientes sistemas de audio.

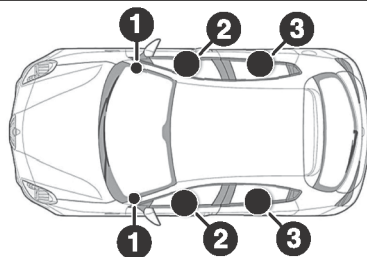

#### Sistema de audio básico

(1) fig. 362 2 tweeters delanteros (19 mm de diámetro)

(2) 2 altavoces de graves medios delanteros (160 mm de diámetro)

#### Sistema de audio medio

(1) fig. 362 2 tweeters delanteros (19 mm de diámetro)

(2) 2 altavoces de graves medios delanteros (160 mm de diámetro)

(3) 2 altavoces traseros de rango completo (130 mm de diámetro)

## CONNECT

### Pantalla



1. Temperatura exterior/ ajustes del climatizador
2. Páginas
3. Estado de conectividad inalámbrica, estado de señal del teléfono móvil, geolocalización (si así está equipado) y estado de transferencia de datos
4. Áreas personalizables

Este sistema permite acceder a los siguientes elementos:

- Hora y temperatura exterior.
- Mandos y recordatorios de ajustes del sistema de calefacción y aire acondicionado.
- Ajustes de las funciones de ayuda a la conducción, las funciones de confort y seguridad, equipo de audio y módulo de instrumentos digital.
- Ajustes de las funciones específicas para vehículos eléctricos.
- Visualización de las funciones de ayuda visual a las maniobras.



- Mandos para el teléfono y el equipo de audio con la visualización de información relacionada.
- Servicios conectados y visualización de la información relacionada.
- Mandos del sistema de navegación y visualización de la información relacionada (si así está equipado).
- Reconocimiento de voz (si así está equipado).

### Barra superior

Cierta información aparece permanentemente en barra superior de la pantalla táctil:

- Temperatura exterior procedente de los sensores del vehículo (asociada a un símbolo azul si hay riesgo de hielo).
- Recordatorio de ajuste de la temperatura para el aire acondicionado.
- Nivel de carga del smartphone conectado.
- Estado de conexión del sistema (Conectividad inalámbrica, Wi-Fi, red de telefonía móvil).
- Hora.
- Acceso rápido a las funciones Mirror Screen® (asociadas a un smartphone conectado).

### Controles al volante

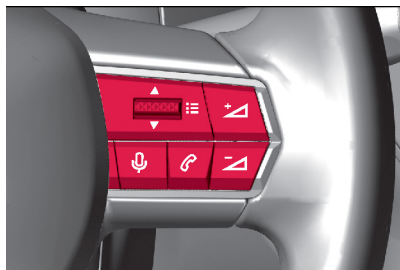

#### Asistente de voz:

- Presión corta, comandos de voz del sistema (si así está equipado).
- Presión larga: comandos de voz del smartphone conectado usando Conectividad inalámbrica o Mirror Screen® (Apple CarPlay/Android Auto) mediante el sistema.

#### Aumentar el volumen

#### Disminuir el volumen

- Una presión larga silencia el sonido.
- Recupere el sonido presionado uno de los dos botones de volumen.



- Llamada entrante (presión corta): Aceptar la llamada.
- Llamada en curso (presión corta): Colgar.
- Llamada entrante (presión larga): Rechazar la llamada.

- Sin llamada (pulsación corta): Accede al registro de llamadas del teléfono conectado inalámbricamente
- Mirror Screen® conectado (presión corta): accede a la vista proyectada de la aplicación telefónica de su equipo Mirror Screen®.



- Radio: búsqueda automática de la emisora anterior/siguiente (en la lista de emisoras de radio ordenadas por nombre o por frecuencias).
- Medios: pista anterior/siguiente, movimiento en las listas de reproducción.
- Teléfono: navegar por el registro de llamadas del teléfono.
- Presión corta: Validación de una selección. Fuera de la selección, visualizar las listas de reproducción.

### Acceso rápido

Bajo el sistema Connect hay disponibles dos botones para acceder rápidamente a:

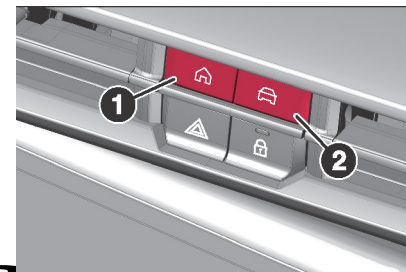

- (1) Página de inicio
- (2) Ajustes del sistema avanzado de asistencia a la conducción (es decir, Speed Limiter/Limitador de velocidad, Cruise Control/Control crucero, Adaptive Cruise Control/Control crucero adaptativo, etc.).

## Navegación GPS / Aplicaciones / Sistema de audio multimedia / Teléfono en conectividad inalámbrica

**NOTA:** Las funciones y los reglajes descritos varían según versión y configuración del vehículo, así como del país de comercialización.



### ¡ADVERTENCIA!

- Por razones de seguridad y porque requieren una atención continuada por parte del conductor, las siguientes operaciones deben realizarse con el vehículo parado y el contacto puesto: emparejar el smartphone con el sistema mediante conectividad inalámbrica, utilizar el smartphone, conectarse a las funciones Mirror Screen® (Apple CarPlay o Android Auto), cambiar las configuraciones y los valores del sistema.





### ¡ADVERTENCIA!

- La navegación es una ayuda a la conducción. No puede sustituir al conductor. Todas las instrucciones de orientación deben ser revisadas cuidadosamente por el usuario. Al utilizar la navegación, acepta los siguientes términos y condiciones: <https://www.tomtom.com/legal/eulaautomotive/?388448#>

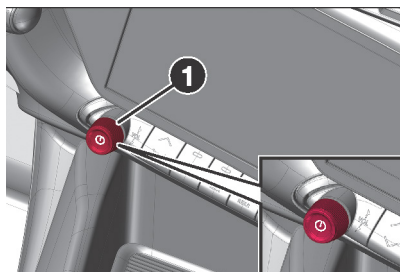
## Primeros pasos



El sistema se pone en marcha cuando se conecta el encendido. Con el encendido desconectado, una presión del botón  (1) enciende el sistema. Con el motor en marcha, una presión del botón  silencia el sonido.

Una presión larga pone en marcha el modo de espera: el sonido se corta, las pantallas se apagan y el reloj aparece en la pantalla central.

Control de volumen: gire el mando .

## Información

Este sistema permite acceder a los siguientes elementos:

Mandos para el teléfono y el equipo de audio con la visualización de información relacionada.

Servicios conectados y visualización de la información relacionada.

Mandos del sistema de navegación.

Reconocimiento de voz.

Hora y temperatura exterior.

Mandos y recordatorios de ajustes del sistema de calefacción y aire acondicionado.

Ajustes de las funciones de ayuda a la conducción, las funciones de confort y seguridad, equipo de audio y módulo de instrumentos digital.

Configuraciones para las funciones específicas de los vehículos eléctricos.

Visualización de las funciones de ayuda visual a las maniobras.

Tutoriales en vídeo a través de códigos QR (por ejemplo, gestión de pantallas, ayudas a la conducción, reconocimiento de voz).

## Notificaciones

Deslice el dedo hacia abajo desde el borde

superior de la pantalla táctil para acceder al centro de notificaciones y ver una lista de ajustes rápidos: Invitado, Privacidad, Brillo, Mis dispositivos, Wi-Fi.

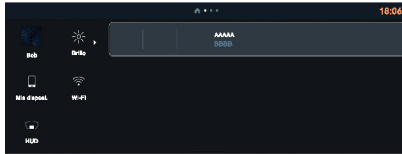

### Inicio

Utilice el botón HOME para mostrar la última página de inicio utilizada, una segunda pulsación muestra la primera página de inicio.

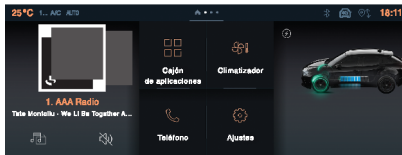

Desplácese por las páginas principales deslizando el dedo por la pantalla hacia la derecha o la izquierda.

### Principio de desplazamiento por el sistema

Según las páginas mostradas en pantalla, desplácese por el texto o el menú (a la izquierda de la pantalla) deslizando un dedo, de forma similar a un smartphone.

#### Navegación por páginas

Para navegar entre páginas deslice el dedo por la pantalla hacia la derecha/izquierda. Los puntos (1) indican que hay más de una página disponible.



#### Botones táctiles

- Muestra u oculta el menú contextual.
- Vuelta a la página anterior.

Para cambiar el estado de una función, presione la descripción de la línea correspondiente (cambio confirmado al desplazarse el control deslizante hacia la derecha, función activada, o hacia la izquierda, función desactivada).

- Acceso a información adicional sobre la función.
- Acceso a los ajustes de la función.
- Añadir o borrar accesos directos.

### Perfiles

Presione la aplicación "Ajustes"  
En la lista, seleccione la pestaña "Perfil".

En la pantalla se muestra un perfil de "Invitado" integrado en el sistema, que permite crear y personalizar varios perfiles nuevos asociados o no con los dispositivos móviles.

El perfil "Invitado" tiene una pantalla predefinida con posibilidad de añadir ajustes o de volver a la configuración inicial.

Este perfil está integrado en el sistema y no se puede eliminar.

Cada perfil creado puede asociarse a un dispositivo móvil de su elección conectado inalámbricamente; primero debe activarse la función de conectividad inalámbrica del dispositivo móvil. Esta asociación permite al sistema detectar la presencia del usuario en el vehículo al arrancar y proponer la activación de su perfil personalizado.

Si un perfil no está conectado al dispositivo móvil, se resaltaré el último perfil utilizado.

Seleccione (+) "Crear perfil", para seguir el procedimiento.

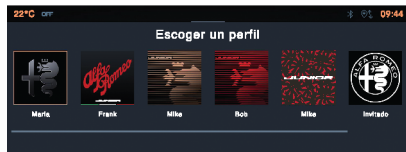

La creación de un nuevo perfil, le permite personalizar:

- Nombre
- Avatar
- Configuraciones de privacidad

La ventana de crear un nuevo perfil es que puede personalizarlo:

- Idioma, unidades, configuración de privacidad
- Configuración de la pantalla, aspecto, Mis accesos directos (si así está equipado)

- La configuración de audio, las emisoras de radio favoritas
- Iluminación, ambiente interior, algunas ayudas a la conducción, lista de favoritos
- Para editar y borrar un perfil, presione sobre el botón gráfico.

### Accesos directos

Deslice el dedo por la pantalla de izquierda a derecha o viceversa para abrir los accesos directos.

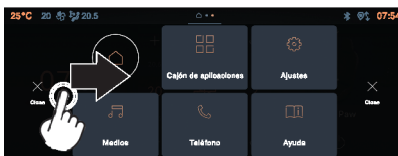

Un acceso directo es un enlace a un contacto favorito, a una emisora de radio preferida, a las configuraciones del climatizador, etc.

Pulse sobre un acceso directo para abrir la aplicación relacionada.

### Creación de accesos directos

El usuario puede crear accesos directos personalizados.

Para ello:

- Ir al destino deseado (por ejemplo, la lista de destinos de la aplicación de navegación, la lista de contactos, las configuraciones del climatizador, etc.).
- Deslice la pantalla de izquierda a derecha o viceversa para abrir la página de accesos directos.
- Mantenga presionado un espacio vacío para accesos directos o el acceso directo que sustituir. La página de accesos directos desaparecerá.
- Seleccione el destino deseado presionando sobre él.

### Ventanas emergentes

En caso de notificaciones (por ejemplo, llamadas entrantes, mensajes, etc.) puede aparecer una ventana emergente, (1) en la pantalla.

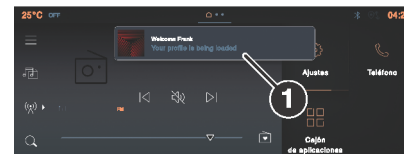



## Medios

### Cambio de fuente

Presione la aplicación "Medios" .

Presione el botón  para cambiar de fuente (radio, transmisión de audio a través de una toma USB, conectividad inalámbrica o Mirror Screen®).

### Selección de una emisora de radio

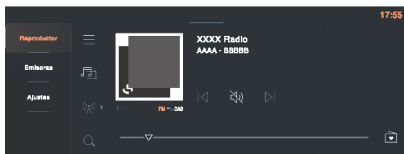

Presione la aplicación "Medios" .

En la lista, seleccione la pestaña "Reproductor".



Presione  para realizar una búsqueda automática de emisoras de radio.

O bien

- Presione el botón .
- Introduzca los valores de la frecuencia con el teclado virtual.
- Presione el botón .



- Hay disponible una lista de emisoras pulsando la pestaña "Emisoras".
- Presione  "Silenciado" para activar o desactivar el sonido.

### NOTA:

- La recepción radiofónica puede verse perturbada por la utilización de dispositivos eléctricos no homologados por la marca, como un cargador con toma conectado a la toma de 12 V. El entorno exterior (colinas, edificios, túneles, zonas de estacionamiento subterráneas, etc.) puede bloquear la recepción, incluso en modo de seguimiento RDS. Este fenómeno es normal en la propagación de las ondas de radio y no indica ninguna anomalía del sistema.
- En algunas frecuencias de la banda AM, la recepción puede verse perturbada por interferencias en la señal de entrada al sistema Connect.

### Guardar una emisora de radio

Proceda del siguiente modo:

- Selección de una emisora.
- Presione la aplicación "Medios" .
- En la lista, seleccione la pestaña "Reproductor".
- Se guarda mediante una presión corta o larga sobre uno de los botones  o una presión larga sobre una emisora de radio

favorita existente, la cual será reemplazada.

- Presione el botón  para volver a la página anterior.

### Alternativamente



Proceda del siguiente modo:

- Seleccione "Emisoras".
- Desplácese por la lista para buscar la emisora deseada.
- Seleccione  para añadir una emisora como preseleccionada.
- Presione "Medios" para volver a la página anterior.

### Búsqueda automática de emisoras de radio

Utilizando la aplicación "Medios".

Proceda del siguiente modo:

- Presione la aplicación "Medios" .
- En la lista, seleccione la pestaña "Emisoras". La búsqueda se lleva a cabo automáticamente
- Mediante los mandos en el volante, pulse el botón . La búsqueda se lleva a cabo automáticamente.

### Activación del seguimiento de emisoras de radio

El sistema cambia automáticamente de frecuencia para obtener una mejor recepción.

Proceda del siguiente modo:

- Presione la aplicación “Medios” .
- En la lista, seleccione la pestaña “Ajustes”.
- Active el “Seguimiento de emisora”.
- La iluminación del control deslizante confirma que la función se ha activado

### Cambio de banda de frecuencia radiofónica

Proceda del siguiente modo:

- Presione la aplicación “Medios” .
- En la lista, seleccione la pestaña “Reproductor”.
- Presione el botón para cambiar la banda de ondas entre FM, AM (en el caso), DAB (si así está equipado).

### Activación de los anuncios de tráfico y de noticias (si así está equipado)

Esta función da prioridad a la escucha de los mensajes de alerta “Anuncios de tráfico” y “Anuncios de noticias”.

Para que se active, esta función necesita una buena recepción de una emisora de radio que transmita este tipo de mensajes.

Mientras se transmite información de tráfico, la emisora de radio sintonizada se interrumpe para que se pueda oír el mensaje.

La reproducción normal de la radio se reanuda al finalizar el mensaje.

Proceda del siguiente modo:

- Presione la aplicación “Medios” .
- En la lista, seleccione la pestaña “Ajustes”
- Active “Anuncio de tráfico (AT)” y “Anuncio de noticias”.

La iluminación del control deslizante confirma que la función se ha activado.



### Transmisión (streaming) de audio

La función de transmisión (streaming) permite escuchar una reproducción de audio procedente de uno o más móviles conectados por medio de conectividad inalámbrica, USB (tipo iPod®) o Mirror Screen®.

Regule primero el volumen en el dispositivo portátil (a un nivel alto). A continuación, ajuste el volumen del sistema.

Si la reproducción no comienza puede ser necesario iniciarla desde el móvil. El control se efectúa desde el dispositivo portátil o utilizando los botones virtuales del sistema.

**NOTA:** Una vez conectado en modo streaming, el smartphone se considera un soporte multimedia.

### Reproducción de una pista

Presione la aplicación “Medios” .

Si hay varios dispositivos conectados, presione el botón  para seleccionar uno.

Una vez conectado el dispositivo, es posible navegar por los archivos presionando el botón “Lista de reproducción” o “Biblioteca”.

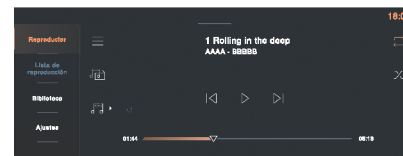

Presión corta de  ir a la pista siguiente o anterior. Presión larga: avanzar rápido o rebobinado de una pista.

Presione  repetir el tema actual o la lista de temas seleccionados.





Presione  reproducción aleatoria de pistas.

Presione  Desactivación/reactivación del sonido



## Reproducir un vídeo

Proceda del siguiente modo:

- Presione la aplicación "Medios" 
- Si hay varios dispositivos conectados, presione el botón  para seleccionar uno.
- Una vez conectado el dispositivo, es posible navegar por los archivos pulsando el botón "Lista de reproducción" o "Biblioteca".
- Presione  para reproducir/pausar el vídeo.
- Presione  para revertir el vídeo.

## Configuración de ajustes de sonido y radio

Se puede acceder a la configuración de sonido de dos maneras diferentes.

Utilizando la aplicación Medios:

- Presione la aplicación "Medios" 
- En la lista, seleccione la pestaña "Actualizaciones". O utilizando la aplicación Actualizaciones:
- Presione el botón "Actualizaciones". Es posible configurar:
  - "Configuración de sonido": "Sonido ambiente" (sonido adaptado al ruido ambiental), "Ecuador" (adaptación de bajos y agudos).
  - "Configuración de radio".

- "Configuración de volumen".

## Información y consejos

El sistema admite dispositivos de almacenamiento masivo USB o Apple a través de tomas USB. No se suministra el cable adaptador.

Los dispositivos se gestionan utilizando los mandos de ajuste del sistema de audio.

El sistema sólo reproduce ficheros de audio con extensiones ".wma", ".aac", ".flac", ".ogg" o ".mp3" con una tasa de bits comprendida entre 32 y 320 Kbps.

También es compatible con el modo VBR (Variable Bit Rate).

No reproduce ningún otro tipo de archivos (.mp4, etc.). Los ficheros ".wma" deben ser estándar WMA 9. Las frecuencias de muestreo admitidas son 32, 44 y 48 KHz.

Para evitar tener problemas de lectura y visualización, le recomendamos que escoja nombres de archivos con menos de 20 caracteres y que no contengan ningún carácter especial (p. ej. "? ; ÿ). Utilice únicamente memorias USB con formato FAT32 (File Allocation Table).

**NOTA: Le recomendamos que use el cable USB original para el dispositivo portátil.**

## Conectividad

### Conexión de un dispositivo con cable por USB

La conexión USB de un dispositivo portátil permite su recarga. Pone a disposición del sistema su contenido multimedia autorizado (contenido multimedia de tipo iPod®).

Una sola toma USB permite la conexión Mirror Screen (Apple CarPlay o Android Auto) para dispositivos portátiles conectados compatibles y para utilizar determinadas aplicaciones del dispositivo en la pantalla táctil.

El dispositivo portátil está en modo de carga cuando está conectado con el cable USB.

**NOTA: Se recomienda utilizar los cables USB originales de sus dispositivos, preferiblemente con una longitud de cable mínima para garantizar un rendimiento óptimo.**



**¡PRECAUCIÓN!**

Para proteger el sistema, no utilice un adaptadores o concentradores USB.

### Conexión inalámbrica

La conexión inalámbrica de un dispositivo portátil al sistema del vehículo permite acceder a su contenido y a las emisiones de "Medios". También habilita la activación de la función Teléfono.

La conexión puede iniciarse desde el menú de conectividad inalámbrica del dispositivo portátil o desde el sistema del vehículo, que requiere abrir el menú “Mis dispositivos” la primera vez que se conecta.

#### NOTA:

- En algunos casos, puede que necesite desbloquear el dispositivo y comprobar la autorización al sincronizar los contactos y las llamadas recientes.
- Es posible que el dispositivo no admita algunas características. Para obtener información sobre la compatibilidad parcial o total de los dispositivos o smartphones, visite el sitio del dispositivo web local del fabricante.

#### **Procedimiento de emparejamiento desde un dispositivo**

- En el menú de conectividad inalámbrica de su dispositivo portátil, seleccione el nombre del sistema en la lista de dispositivos detectados.

**NOTA: Para hacer visible su dispositivo durante la conexión inalámbrica, abra primero el menú “Mis dispositivos” en el sistema.**

- Continúe con el primer procedimiento de conexión propuesto por el sistema y en el dispositivo. Por ejemplo: validaciones de los códigos de emparejamiento.

#### **Procedimiento de emparejamiento desde el sistema**

Proceda del siguiente modo:

- Presione la aplicación “Ajustes”.
- En la lista, seleccione la pestaña “Conectividad”.

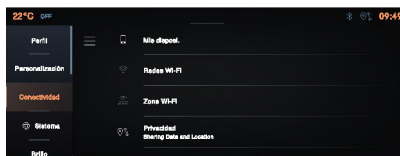

- Seleccione “CONECTAR DISPOSITIVO”

Seleccionando “CONECTAR DISPOSITIVO” es posible conectar un teléfono, acceder a las últimas llamadas, a los contactos y utilizar el teclado para iniciar una llamada.

- Seleccione el nombre del dispositivo portátil que desea conectar de la lista de dispositivos conocidos (si el dispositivo ya se ha conectado al sistema) o de la lista de dispositivos detectados (si el dispositivo nunca se ha conectado al sistema o se ha eliminado previamente del mismo)

**NOTA: Un dispositivo portátil que ya ha sido conectado al sistema podrá reconectarse auto-**

**máticamente al encenderse el vehículo una vez seleccionado el perfil de usuario. La reconexión automática se pone en espera cuando se abre el menú “Mis dispositivos”. Se permite así que el sistema haga visible su conexión inalámbrica para la conexión de un nuevo dispositivo.**

El sistema se desconecta cuando se abre la puerta del conductor y se quita el contacto.

Si no hay ningún teléfono conectado, al acceder a una función telefónica el sistema muestra una pantalla dedicada.

#### **Reconexión automática**

El sistema permite la reconexión automática de los dispositivos ya conectados y detectados al seleccionar un perfil de usuario.

Los dispositivos reconectados con prioridad son los que han sido vinculados al perfil de usuario seleccionado o, de no ser posible, los dispositivos conectados más recientemente.

#### **Conexión Wi-Fi (si así está equipado)**

El sistema puede tener un modo de conexión Wi-Fi externa para realizar las actualizaciones del sistema.

Proceda del siguiente modo:

- Presione la aplicación “Conectividad”.
- En la lista, seleccione la pestaña “Mi dispositivo”.



- Seleccione "Wi-Fi".
- Active o desactive "Wi-Fi". El sistema inicia una búsqueda de redes Wi-Fi cercanas. Esta operación puede tardar unos segundos.
- Seleccione la red Wi-Fi a la que conectarse e introduzca la contraseña.



### ¡PRECAUCIÓN!

Para proteger su sistema, solo se permite la conexión de redes con un nivel de seguridad suficiente. Se requiere un nivel de cifrado WPA2, equivalente a un nivel doméstico.

#### NOTA:

- Cualquier red que haya sido conectada al sistema se reconectará automáticamente tan pronto como sea detectada por el sistema y tras activar previamente la función Wi-Fi.
- No es posible la conexión del sistema a un dispositivo Wi-Fi ya conectado mediante una conexión inalámbrica Mirror Screen®. En tal caso, dé prioridad a una conexión Mirror Screen® mediante la toma USB.

#### Gestión de dispositivos

Es posible determinar el modo de conexión preferido de cada dispositivo ya conectado al sistema mediante una conexión inalámbrica (o Mirror Screen®inalámbrica) (dependiendo de las funciones admitidas por el

dispositivo).

Es posible, por tanto, determinar si el dispositivo debe conectarse mediante una conexión inalámbrica o una conexión Mirror Screen® inalámbrica cada vez que se inicia el sistema una vez seleccionado el perfil.

Proceda del siguiente modo:

- Presione la aplicación "Ajustes".
- En la lista, seleccione "Conectividad".
- Seleccione "Mis dispositi." para mostrar la lista de dispositivos.
- Presione el botón para gestionar la conexión de un dispositivo.
- Elija un tipo de conexión y confirme, a continuación, la elección presionando "APLICAR".

#### Eliminación de un dispositivo

Proceda del siguiente modo:

- Presione la aplicación "Ajustes".
- En la lista, seleccione "Conectividad".
- Seleccione "Mis dispositi." para mostrar la lista de dispositivos.
- Presione el botón "Ajustes".
- Presione "ELIMINAR".
- Confirme presionando "SÍ".

**NOTA:** Rechace la solicitud de conexión de algunos dispositivos que acaban de ser eliminados del sistema.

#### Puertos USB

##### Puertos USB delanteros

El vehículo está equipado con tomas USB-A (solo carga) (1) y USB-C (datos y carga) (2) para cargar el dispositivo conectado y reproducir contenidos multimedia mediante el sistema Connect.

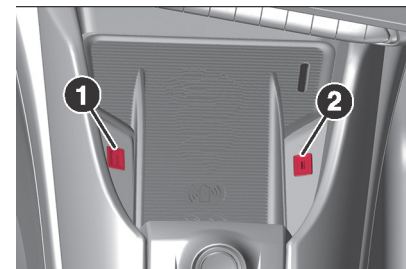

**NOTA** Los conectores deben mantenerse siempre limpios y secos.

##### Puerto USB trasero (si así está equipado)

El automóvil puede estar equipado con una toma USB-C (solo carga) para cargar el dispositivo conectado.

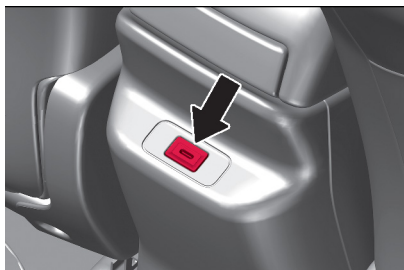

**NOTA** Los conectores deben mantenerse siempre limpios y secos.

## Mirror Screen

### Conexión para smartphone Apple CarPlay

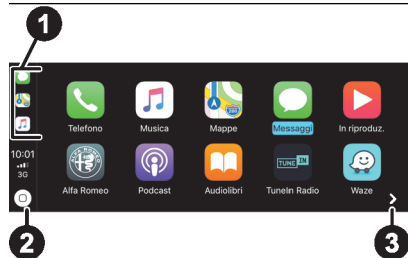

Se puede conectar un único teléfono Apple CarPlay con un cable USB o a través de conexión inalámbrica.

Para comprobar la compatibilidad de su smartphone, consulte las indicaciones de los sitios web:

**NOTA:** En primer lugar, active la función CarPlay

en su smartphone Apple.

Consulte el sitio web de Apple en caso de fallo en la conexión del dispositivo para evaluar la compatibilidad del dispositivo con esta función. Si el problema persiste, elimine todos los rastros de conexiones en el teléfono y en el sistema antes de establecer una conexión nueva.

Conecte el teléfono al sistema mediante la toma USB compatible con Mirror Screen.

Apple CarPlay se inicia automáticamente unos segundos después de que se haya establecido la conexión USB. En algunos casos, es posible que tenga que desbloquear el dispositivo.

El teléfono se carga cuando está conectado mediante el cable USB.

**NOTA:** Se recomienda utilizar cables USB originales del dispositivo, preferiblemente con la longitud mínima para asegurar un rendimiento óptimo.

La conexión inalámbrica de un dispositivo Apple CarPlay se puede establecer desde el menú "Mis dispositi..".

- Active primero la función de conectividad inalámbrica del teléfono.
- Presione el botón "Ajustes".
- En la lista, seleccione la pestaña "Conectividad".
- Seleccione "Mis dispositi.." para visualizar

el dispositivo que se conectará con Apple CarPlay.

Si el dispositivo ya ha sido conectado al sistema por medio de conectividad inalámbrica. Seleccione los ajustes del dispositivo en la lista de dispositivos conocidos y elija Apple CarPlay como modo de conexión inalámbrica.

Si el dispositivo nunca ha sido conectado al sistema con anterioridad, será necesario vincularlo. Consulte el apartado "Conexión inalámbrica".

El sistema detecta si el teléfono es compatible con Apple CarPlay y ofrece conectarlo siguiendo el procedimiento de vinculación. Las sucesivas conexiones automáticas del teléfono requieren la activación de conexión inalámbrica en el dispositivo.

- En cuanto se establezca la conexión, presione el botón para visualizar la interfaz "Apple CarPlay".
- Mantenga presionado el botón del mando en el volante y diga "Siri" para iniciar los comandos de voz del teléfono.

### Conexión de smartphone Android Auto

Se puede conectar un único teléfono Android Auto con un USB cable o una conexión inalámbrica.

Para comprobar la compatibilidad de su smartphone, consulte las indicaciones de los sitios web:



**NOTA:** Instale la aplicación "Android Auto" en el teléfono a través de "Play Store". La función "Android Auto" requiere un teléfono compatible. Consulte el sitio web de Android Auto en caso de fallo en la conexión del dispositivo para evaluar la compatibilidad del dispositivo con esta función. Si el problema persiste, elimine todos los rastros de conexiones en el teléfono y en el sistema antes de establecer una conexión nueva.



- Conecte el teléfono al sistema mediante la toma USB compatible con Mirror Screen\*.
- Android Auto se inicia automáticamente unos segundos después de que se haya establecido la conexión USB. Se ha de seguir un procedimiento de validación en el teléfono cuando se conecta por primera vez, estando detenido el vehículo.
- El teléfono se carga cuando está conectado mediante el cable USB.

**NOTA** Se recomienda utilizar los cables oficiales del dispositivo, preferiblemente con la longitud mínima para asegurar un rendimiento óptimo.

La conexión inalámbrica de un dispositivo Android Auto se puede establecer desde el menú "Mis disposi:".

- Active primero la función de conectividad inalámbrica del teléfono.
- Presione el botón  "Ajustes".
- En la lista, seleccione la pestaña "Conectividad".
- Seleccione "Mis disposi:" para visualizar el dispositivo que se conectará con Android

Auto. Si el dispositivo ya ha sido conectado al sistema por medio de conectividad inalámbrica, seleccione la configuración del dispositivo en la lista de dispositivos conocidos y elija Android Auto como modo de conexión inalámbrica. Si el dispositivo nunca ha sido conectado al sistema con anterioridad, será necesario vincularlo. Consulte la sección "Conexión inalámbrica". El sistema detecta si el teléfono es compatible con Android Auto y ofrece conectarlo siguiendo el procedimiento de vinculación. Las sucesivas conexiones automáticas del teléfono requieren la activación de conexión inalámbrica en el dispositivo.

- En cuanto se establezca la conexión, presione el botón  para visualizar la interfaz "Android Auto".
- Mantenga presionado el botón del mando  en el volante y diga "OK Google" para iniciar los comandos de voz del teléfono.

### Teléfono





**NOTA:** Para consultar la lista de teléfonos y funciones compatibles, póngase en contacto con su Distribuidor Autorizado o visite [www.uconnectphone.com](http://www.uconnectphone.com).

### Recepción de una llamada

Una llamada entrante se anuncia mediante un tono y un aviso superpuesto en la pantalla.



Aceptación de la llamada:

- Presione brevemente el botón  de los mandos en el volante para aceptar una llamada entrante.
- O presione el botón de la pantalla táctil  "Finalizar la llamada:"
- Mantenga presionado durante al menos 2 segundos el botón del teléfono  en los mandos montados en el volante para rechazar la llamada
- O presione el botón  de la pantalla táctil.
- Presione el botón  (si así está equipado) en la pantalla táctil para enviar un mensaje indicando que está conduciendo.

### Realización de una llamada



### ¡ADVERTENCIA!

Se desaconseja encarecidamente utilizar el teléfono durante la marcha. Estacione el vehículo.

### Realizar una llamada mediante el teclado numérico

Proceda del siguiente modo:

- Presione la aplicación "Teléfono".
- Seleccione en la lista la pestaña "Teclado" y marque el número a continuación.

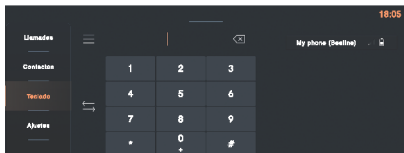

- Presione el botón para realizar la llamada.

### Realizar una llamada mediante la lista de llamadas recientes

Proceda del siguiente modo:

- Presione la aplicación "Teléfono". En la lista, seleccione la pestaña "Llamadas".
- O presione brevemente el botón del teléfono de los mandos en el volante.

Seleccione una de las últimas llamadas de la lista y realice la llamada



## ¡ADVERTENCIA!

Siempre es posible realizar una llamada directamente desde el teléfono; como medida de seguridad, estacione primero el vehículo.

### Llamada a un contacto

Proceda del siguiente modo:

- Presione la aplicación "Teléfono".
- En la lista, seleccione la pestaña "Contactos".
- Seleccione el contacto deseado en la lista mostrada.
- Llame al contacto seleccionando uno de sus números de teléfono y presionando el botón .

### Organización de la lista de contactos

Proceda del siguiente modo:

- Presione la aplicación "Teléfono".
- Seleccione en la lista la pestaña "Ajustes" para visualizar la configuración relativa al teléfono.
- Elija listar los contactos con el nombre o el apellido en primer lugar.

### Conexión de dos teléfonos

**NOTA:** El sistema permite la conexión de dos teléfonos simultáneamente: 2 mediante conexión inalámbrica, o 1 mediante conexión inalámbrica y 1 mediante conexión Mirror Screen®. El teléfono utilizado más recientemente tiene prioridad

### de pantalla y de contenido.

Para cambiar la prioridad del teléfono:

- Presione la aplicación "Teléfono".
- Presione el botón para cambiar la prioridad del teléfono.

### Comandos de voz

#### Primeros pasos (si así está equipado)

El idioma del asistente de voz se ajusta al idioma elegido y configurado previamente en el sistema.

El sistema admite dos idiomas para los casos donde la zona por la que circula el vehículo no tenga cobertura de red móvil.

Tales idiomas se denominan idiomas de a bordo y se descargan en el sistema.

Si el idioma seleccionado no se ha descargado, aparece un mensaje en pantalla cuando se pierde la conexión con la red móvil por primera vez y ofrece descargarlo.

Para utilizar este nuevo idioma en cualquier zona, descárguelo con antelación (contacto dado sin arrancar el motor) por medio de la red Wi-Fi. Lleve a cabo el procedimiento de descarga mostrado en pantalla. La descarga de este nuevo idioma elimina el idioma de a bordo menos utilizado

### Información - uso del sistema

Cuando se activan los comandos de voz, diga



el comando tras la señal acústica.

En los comandos con diferentes etapas, existe una interacción con el sistema para completar la solicitud inicial.

Algunos comandos se autovalidan tras 7 segundos. Si el sistema no ha tenido en cuenta un comando, lo indicará mediante un mensaje de voz y una indicación en pantalla. Si el comando ha sido aceptado por el sistema, aparecerá una respuesta visual en la pantalla.

### Apertura del reconocimiento de voz

Los comandos de voz pueden utilizarse con cualquier página en pantalla, siempre que no haya otras fuentes que tengan prioridad de uso (marcha atrás, llamada de emergencia o de asistencia, llamada telefónica, otro reconocimiento de voz del smartphone en curso).

El reconocimiento de voz puede activarse presionando el botón  situado en el volante o en la pantalla táctil, o diciendo "Hey Alfa Romeo".

Para que el sistema reconozca siempre los comandos de voz, siga estas recomendaciones: **utilice un lenguaje natural en un tono normal, sin entrecortarse las palabras ni levantar la voz.**

Después de activar el reconocimiento de voz con el botón situado en el volante o con el botón de la pantalla táctil, espere siempre a escuchar un "pitido" (señal acústica) antes de hablar.

Para un funcionamiento óptimo, se recomienda cerrar las ventanilla y el toldo solar (si así está equipado) con el fin de evitar cualquier interferencia externa, así como apagar la ventilación.

Antes de decir los comandos de voz, pida silencio a los otros pasajeros.

Visualización de pantalla de instrumentos digital

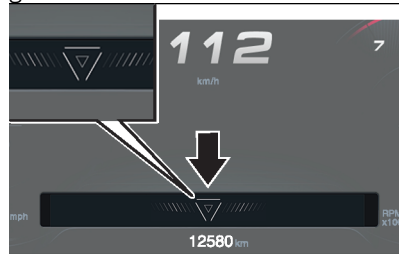

# JUNIOR

- (1) Escuchar comandos de voz
- (2) Hablar
- (3) Pensar
- (4) En espera
- (5) Error

Ejemplo de comando de voz para el aire acondicionado:

- "Aumentar la velocidad del ventilador"
- "Encender el aire acondicionado"
- "Hace demasiado calor"

Ejemplo de comando de voz para la radio y multimedia:

- "Quiero escuchar a <nombre de cantante>"
- "Cambiar a radio"
- "Sintonizar 88.5"

**NOTA Los comandos de voz multimedia solo están disponibles con conexión USB.**

Ejemplo de comando de voz para navegación:

- "Navegar a casa"
- "Navegar hasta la casa de Gabrielle"
- "Buscar estacionamiento público cercano"

**NOTA En función del país, dé las instrucciones de destino (dirección) en el idioma configurado para el sistema.**

Ejemplo de comando de voz para el teléfono:

“Llama al móvil de Matthew”.

“Llamar” <número de teléfono>.

“Llama a Jonathan”.

NOTA Si no hay ningún teléfono conectado inalámbricamente, un mensaje de voz anuncia: “Conectar un teléfono inalámbricamente”, y se cerrará la sesión de voz.

Ejemplo de comando de voz para el tiempo:

“¿Necesito un impermeable?”

“¿Qué tiempo hace esta noche?”

“Cuál es el nivel de humedad de hoy”

### Activación de comandos de voz con “Hey Alfa Romeo”

En el menú a continuación es posible activar/desactivar el reconocimiento de voz diciendo “Hey Alfa Romeo”.

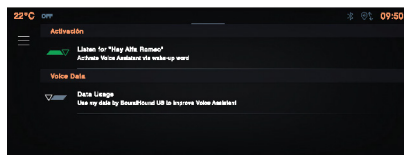

Puede permitir la reutilización de los datos de voz para mejorar el servicio de reconoci-

miento de voz.

### Widget

Desde la página de inicio, presione el botón para acceder al muro de aplicaciones.

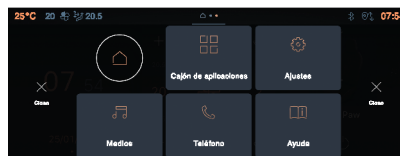

NOTA: Desde cualquier página, presione la pantalla táctil con tres dedos o más para mostrar el panel de aplicaciones.

Presione una aplicación para abrirla en modo de pantalla completa.

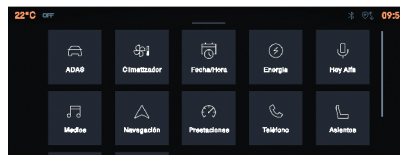

ADAS: Ajustes del sistema avanzado de asistencia a la conducción (es decir, Cruise Control, Adaptive Cruise Control, etc.).

Climatizador: acceso a los controles de climatización en pantalla.

Fecha/hora: acceso a los ajustes de fecha y hora.

Energía (versiones eléctrica): muestra las estadísticas de uso de la batería de alta tensión.

Hey Alfa Romeo (si así está equipado): utilice el asistente de voz del sistema o el asistente de voz del smartphone mediante el sistema.

Ajustes: ajustes principales del sistema de audio, la pantalla táctil y el cuadro de instrumentos digital.

Medios: seleccione una fuente de audio o una emisora de radio.

Mirror Screen®: acceda a la vista proyectada de Apple CarPlay o Android Auto. Smartphone no conectado: acceda al menú que le permite conectar un smartphone.

Teléfono: acceda al menú que permite conectar un teléfono. Teléfono conectado: acceda al registro de llamadas, los contactos y los ajustes del teléfono. Dos teléfonos conectados: acceda al contenido del teléfono prioritario con la posibilidad de cambiar la



prioridad del teléfono.

▲ Navegación (si así está equipado): introduzca los ajustes de navegación y elija un destino. Utilice los servicios disponibles en tiempo real, según el equipo.

📄 Ayuda (si así está equipado): acceda a la documentación de a bordo mediante el código QR disponible en la pantalla.

### Widget "ENERGÍA" (si así está equipado)

El widget "Energía" muestra la siguiente información:

"Flujo de energía": flujos de la batería de alta tensión al motor eléctrico y regeneración.

"Estadísticas": consumo de energía/recarga.

"Carga": para fijar la hora de la recarga programada La página "Estadísticas" muestra el consumo de energía (azul claro)/recarga (verde) en los últimos 30, 60 y 180 minutos y desde el último arranque.

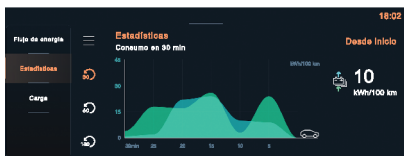

La página "Flujo de energía" muestra los

flujos de energía desde la batería de alta tensión hasta el motor eléctrico y la regeneración:

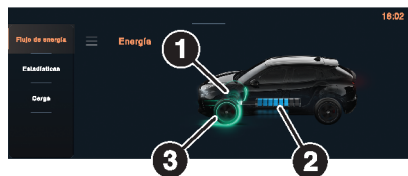

Motor eléctrico (1): en azul claro si se solicita energía a la batería de alta tensión (tracción), en verde cuando el vehículo desacelera o frena y se recarga la batería de alta tensión (regeneración). Se utilizan los mismos colores para resaltar la batería de alta tensión (2) y las ruedas delanteras (3) en las mismas condiciones.

Batería de alta tensión (2): el nivel de recarga de la batería de alta tensión se indica mediante un conjunto de 8 barras verdes. Cuantas más barras de color haya, mayor será el estado de recarga de la batería.

La página "Carga" muestra la hora fijada para la recarga programada. La hora puede ajustarse a través de la aplicación móvil My Alfa Connect.

Una vez ajustada la hora y el cable de recarga conectado al puerto de recarga, debe

activarse la función de recarga programada mediante la app My Alfa Connect o pulsando el botón situado junto al puerto de recarga.

## Navegación (si así está equipado)

### Pantalla de inicio de navegación (si así está equipado)

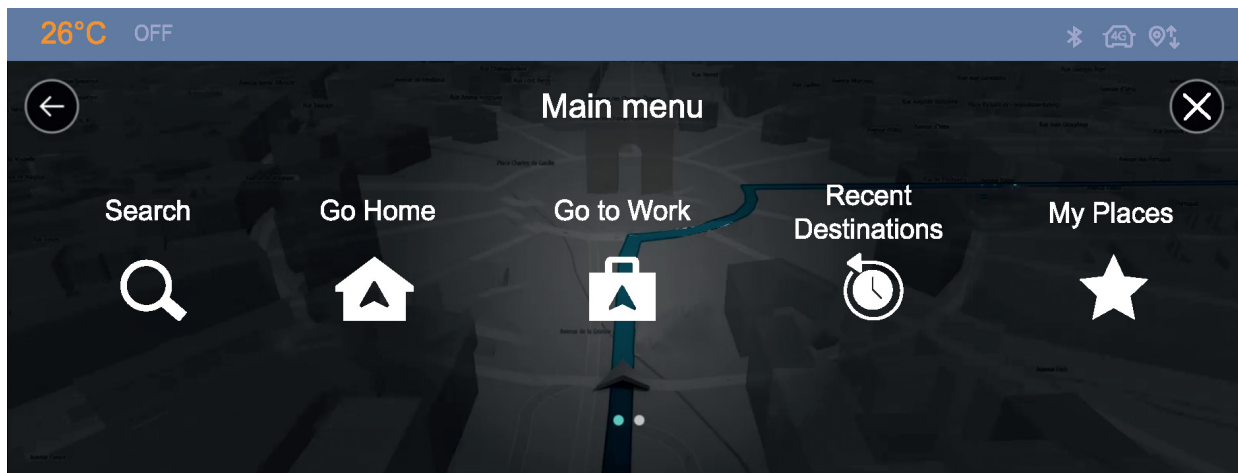

### ¡ADVERTENCIA!

- El incumplimiento total o parcial de estas advertencias e instrucciones puede provocar la muerte o lesiones graves. Si no instala, utiliza y cuida correctamente este dispositivo, puede aumentar el riesgo de sufrir lesiones graves o mortales, o de dañar el dispositivo.
- Es su responsabilidad utilizar el mejor juicio, el debido cuidado y atención cuando utilice este dispositivo. No permita que la interacción con este dispositivo le distraiga durante la marcha. Reduzca al mínimo el tiempo que pasa mirando la pantalla del dispositivo durante la marcha. Es responsable de respetar las leyes que limitan o prohíben el uso de teléfonos móviles u otros dispositivos electrónicos, por ejemplo, la obligación de utilizar las opciones de manos libres para realizar llamadas durante la marcha. Respete siempre las leyes y señales de tráfico vigentes, especialmente las relativas a las dimensiones, peso y tipo de carga útil de su vehículo. TomTom no garantiza el funcionamiento sin errores de este dispositivo ni la exactitud de las sugerencias de ruta proporcionadas, y no será responsable de las sanciones derivadas del incumplimiento por su parte de las leyes y normativas aplicables.

**¡ADVERTENCIA!**

- Los dispositivos que no tengan instalado un mapa de camiones o autocaravanas no proporcionarán rutas adecuadas para vehículos de gran tamaño/comerciales. Si su vehículo está sujeto a limitaciones de peso, dimensiones, velocidad, ruta u otras restricciones en una vía pública, solo debe utilizar un dispositivo que tenga instalado un mapa de camiones o autocaravanas. Las especificaciones de su vehículo deben introducirse con precisión en el dispositivo. Use este dispositivo únicamente como ayuda a la navegación. No siga las instrucciones de navegación que puedan ponerle en peligro o a los demás usuarios en la carretera. TomTom no se hace responsable de los daños derivados del incumplimiento de esta notificación.

Puede utilizar la vista de mapa del mismo modo que miraría un mapa tradicional en papel. Puede desplazarse por el mapa mediante gestos y hacer zoom con los botones de zoom.

**Importante: Todo en el mapa es interactivo, incluida la ruta y los símbolos del mapa. Pruebe a seleccionar algo y vea lo que hace.**

Puede encontrar su destino seleccionándolo en el mapa, eligiendo un destino guardado

(por ejemplo, “Casa” o “Trabajo”) o buscando una dirección con el botón “Search” del menú principal.

Tras seleccionar el destino, se planifica una ruta y se muestra en la pantalla “Map View”. En la parte derecha de la pantalla se encuentra la barra de ruta, que proporciona una indicación adicional de los eventos que se producen a lo largo del trayecto, como accidentes y radares fijos. La hora de llegada y la distancia restante también están disponibles.

Puede elegir ver la ruta mediante una imagen en 3D en la “Guidance view”.

**NOTA:**

- El volumen del sistema de navegación puede ajustarse durante la navegación cuando el sistema ofrece indicaciones por voz o utilizando la función “Volume adjustment” del menú “Audio settings”.
- El uso del teclado gráfico sólo está permitido cuando el vehículo está parado en algunos países. Si se intenta introducir un texto (por ejemplo, una dirección) con el vehículo en marcha, o se reanuda la marcha sin haber completado la introducción, aparecerá un mensaje de advertencia específico en la pantalla y se pondrá fin a la operación. También puede conducir de forma más segura utilizando comandos de voz para controlar la navegación.

**Información personal y privacidad**

En el primer encendido del sistema de navegación o después de un cambio de perfil y/o de idioma del sistema, se muestra una solicitud de guardar información enviada por TomTom en el sistema Connect.

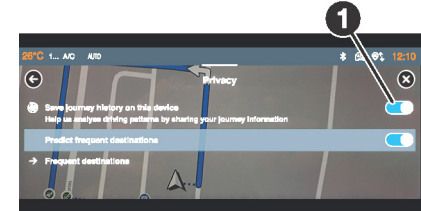

Algunos servicios/opciones proporcionados por el sistema de navegación necesitan la activación de la función “Save journey history on your device”.

Active la función “Guardar el historial del viaje en su dispositivo”, deslizando el cursor gráfico (1) hacia la derecha para activar la función y después pulse sobre el botón gráfico “OK”.

Pulsando sobre el botón gráfico “Learn more” es posible visualizar en la pantalla la información detallada relacionada con:

- “General”
- “Servicios TomTom”
- “Other uses of your data”

## □ "Journey history"

Presione el botón gráfico (1) situado a la derecha de la pantalla para mostrar la información.

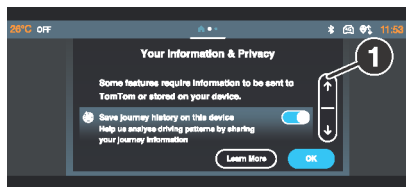

## Menú principal

Presione la aplicación ▲ "Navegación" (Navigation) para mostrar la pantalla de inicio de navegación.

Presione el botón ≡ para visualizar el menú principal de las distintas opciones.

Presione 🔍 "Búsqueda" (Search) para introducir una dirección, un nombre o determinados puntos de interés.

Seleccione 🏠 "Ir a casa" (Go home) utilizando una dirección previamente guardada en "Aragrar casa" (Add home).

Seleccione 🏢 "Ir a trabajo" (Go to work) utilizando una dirección previamente guardada en "Mis lugares".

Seleccione 🕒 "Destinos recientes" (Recent destinations) para mostrar los últimos destinos buscados.

Seleccione 📍 "Viaje actual" (Current trip, si la navegación está en curso) para abrir otro menú y realizar diversas acciones sobre la ruta actual planificada.

Seleccione ★ "Mis lugares" para acceder rápidamente a los lugares guardados y a los destinos favoritos.

Seleccione ↗ "Mis viajes" (My trips) para visualizar los itinerarios preferidos.

Seleccione ☁ "Clima" (Weather, presente cuando la navegación está conectada y no hay ninguna orientación de viaje en curso) para mostrar la previsión meteorológica diaria y horaria para 5 días alrededor del vehículo y para las ciudades elegidas.

Seleccione ⚙ "Ajustes" (Settings) para introducir el tipo de vehículo y personalizar la pantalla, las instrucciones de voz, las opciones del mapa, la planificación del viaje, los sonidos y las alertas, y la información del sistema.

### NOTA:

- La conexión habitual a un terminal Wi-Fi puede actualizar automáticamente la cartografía.
- La cartografía también se podría actuali-

zar a través de una red móvil, si así está equipado, de acuerdo a lo disponible en su región y nivel de equipamiento del vehículo, así como la suscripción a servicios conectados y opciones.

## Vista del mapa de navegación

Presione el botón gráfico ▲ "Navegación" (Navigation) para mostrar el mapa de navegación en la pantalla

## Investigación de destinos

Para buscar un destino, presione el botón gráfico 🔍 "Búsqueda" (Search) en el mapa de navegación.

### ¡ADVERTENCIA!

En aras de la seguridad y para evitar distracciones durante la marcha, debe planificar siempre la ruta antes de salir.

En la pantalla se muestran los siguientes botones gráficos:

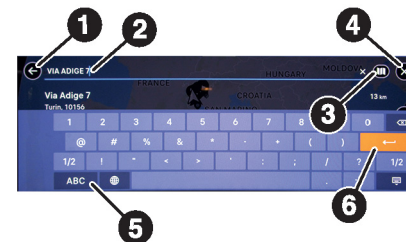



- 1. Botón de retroceso:** Seleccione este botón para volver a la pantalla anterior.
- 2. Cuadro de entrada de búsqueda:** Introduzca aquí el término de su búsqueda. A medida que teclea, se muestran las direcciones y los PDI coincidentes.
- 2. Casilla de entrada de destino:** Introduzca aquí el destino mediante el teclado gráfico (dirección, ciudad o país).
- 3. Tipo de búsqueda:** Por defecto, se busca en todo el mapa actual. Una vez que haya utilizado la búsqueda, se empleará el último tipo de búsqueda que haya seleccionado. Seleccione este botón para cambiar el tipo de búsqueda.
- 4. Botón de cancelar búsqueda:** Seleccione este botón para volver a la vista de mapa o a la vista de orientación.
- 5. Botón interruptor del teclado:** Seleccione este botón para cambiar entre un teclado con letras y números, y un teclado con números y símbolos.
- 6. Botón de confirmación:** Seleccione este botón para confirmar los datos de destino introducidos.

Para ocultar el teclado presione (7).

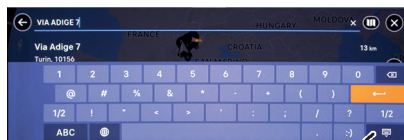

7

### Inicio de la navegación

Cuando haya elegido un destino, este aparecerá en la pantalla (1).



Presionando sobre el destino será posible mostrar la información relacionada (dirección y hora prevista de llegada) e iniciar la navegación (presionando el botón gráfico (2)).



### Selección de rutas

Cuando se elige un destino y se presiona el botón gráfico (2), aparece la pantalla de selección de ruta.

A partir de aquí, puede seleccionar la ruta que prefiera entre las tres opciones que se le ofrecen.

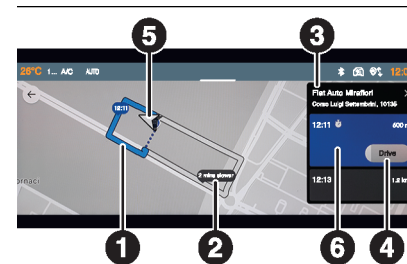

- 1: Destino
- 2: Su ruta. Si hay más de una ruta disponible, se muestran todas las rutas posibles. La ruta más rápida aparece resaltada.
- 3: Dirección de destino.
- 4: Botón de conducción. Presione este botón para elegir su ruta y pasar a la vista de orientación. El sombreado de este botón también representa el tiempo que queda para elegir otra ruta. Si llega a esta pantalla y no elige otra ruta, la primera se elegirá automáticamente al cabo de unos segundos.
- 5: Posición actual.
- 6: Panel de detalles de la ruta. Este panel le ofrece, para la ruta elegida:
  - Hora de llegada
  - Distancia

- Cualquier retraso en la ruta (como atascos, obras en la carretera) que afecte a su hora de llegada
- Íconos que representan características específicas de la ruta, como peajes, autopistas o túneles, que pueden afectar a su viaje

Es posible elegir cualquiera de las tres rutas mostradas. Al hacerlo, la ruta se resalta en el mapa

### Vista de orientación

La vista de orientación es la vista por defecto de TomTom Navigation.

La vista de orientación se muestra cuando ha seleccionado una ruta desde la pantalla de selección de ruta. Verá su ubicación actual y los detalles a lo largo de su ruta, incluidos los edificios en 3D en algunas ciudades. La vista de orientación se realiza normalmente en 3D en dirección hacia arriba. Utilice el botón de cambio de vista (5) para cambiar entre dirección 3D arriba, dirección 2D arriba y 2D norte arriba.

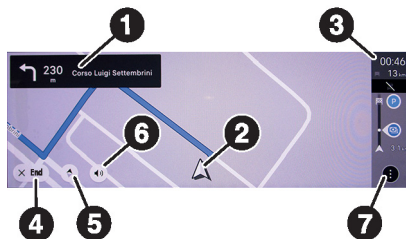

- 1: Próxima instrucción. Le indica el próximo cruce, el nombre de la siguiente vialidad y la distancia hasta el cruce o la maniobra.
- 2: Posición actual. Este símbolo muestra su ubicación actual. Selecciónelo para añadirlo a Mis lugares o buscarlo cerca de su ubicación actual.
- 3: Barra de ruta. La barra de ruta se muestra cuando ha planificado una ruta. Tiene un panel de información de llegada en la parte superior, y una barra con símbolos debajo. Es posible ocultar la barra de ruta en la vista de orientación, consulte Settings.
- 4: Botón de fin de ruta. Utilice este botón para cancelar su ruta.
- 5: Botón de silencio. Seleccione este botón para elegir entre instrucciones sonoras, solo advertencia o sin sonido.
- 6: Botón de cambio de vista. Seleccione el botón de cambio de vista para cambiar entre la dirección 3D hacia arriba, la dirección 2D hacia arriba y el norte 2D hacia arriba.
- 7: Botón de opciones. Presione este botón para ir al panel de opciones de ruta, donde podrá modificar y obtener una visión general de su ruta actual

### Cartografía de autonomía dinámica

La cartografía de autonomía dinámica visualiza la autonomía del vehículo en tiempo real en la barra de ruta (3), así como la estación de carga/gasolinera más cercana.

Se indicará al conductor que busque una estación de carga si la batería se está agotando o una estación de servicio si el combustible se está terminando.

### Configuraciones gráficas del mapa

En la zona inferior aparecen los siguientes botones gráficos:

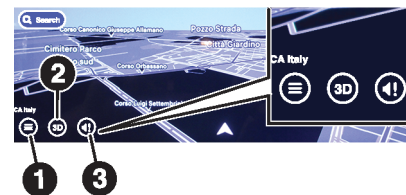

- (1): botón gráfico "Opciones" (Options). Presione el botón para mostrar las opciones de navegación.
- (2): botón gráfico "Mapa de navegación" (Navigation map). Presione este botón gráfico para cambiar la visualización del mapa de navegación.
- (3): botón gráfico activación/desactivación de navegación con instrucciones vocales. Presione el botón gráfico para activar/desactivar las instrucciones proporcionadas por el asistente de voz durante la navegación.



### Navegación de centrado del mapa

Para volver a centrar el mapa de navegación en el centro de la pantalla, pulse el botón gráfico "Re-centrar" (Re-centre).

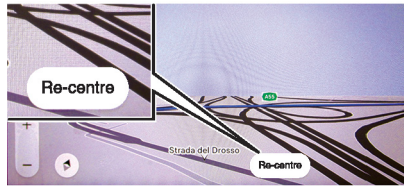

### Detención y reanudación de la navegación

Para detener la navegación presione el botón gráfico "Terminar" (End) de la pantalla y confirme presionando el botón "OK" de la pantalla.

Para no confirmar y reanudar la navegación, presione "Resumir" (Resume).

Marcando la casilla "No mostrar la casilla nuevamente" (Don't show this message again), el mensaje no se mostrará las próximas veces que se cancele una navegación.

### Planificación de ruta por PDI (punto de interés)

Esta función permite alcanzar o añadir a la ruta uno o varios Puntos de Interés, eligiéndolos de la lista que aparece en la pantalla.

### Categorías de puntos de interés (PDI)

En la pantalla se muestran las siguientes categorías de Puntos de Interés (PDI):

- Estacionamientos
- Estaciones de carga (si así está equipado)
- Restaurantes
- Bar
- Hotel/Moteles
- Hospitales
- Atracciones turísticas
- Centros comerciales
- Cajeros automáticos
- Aeropuertos
- Concesionarios
- Farmacias

Usar un punto de interés como destino Escriba el nombre o la categoría del PDI en la casilla de introducción del destino y pulse el botón de confirmación.

### Añadir un punto de interés como parada en la ruta

Cuando haya seleccionado una ruta, pulse sobre ella para abrir el menú lateral que se muestra.

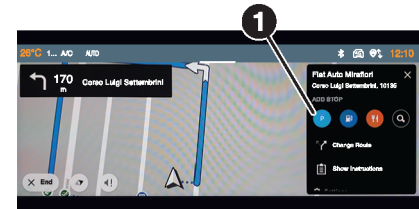

Presione uno de los botones rápidos (1) o el botón para buscar el POI deseado.

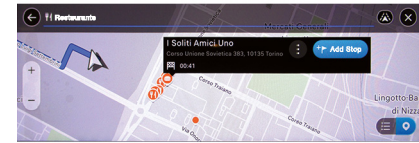

Una vez seleccionado el PDI, en la pantalla se mostrarán los detalles.



Presione "Agregar parada" (Add Stop).

### Planificación de rutas en el mapa

Para planificar una ruta con el mapa, abra el mapa y realice una pulsación larga sobre el destino que desee seleccionar.

Para pasar de la vista de lista a la de mapa, presione   en la pantalla.

## Destinos recientes (Recent destinations)

Para planificar una ruta hacia un destino reciente, proceda como se indica a continuación:



- Presione el botón gráfico (1): en la pantalla aparecerá la lista de los últimos destinos
- Seleccione el destino: presionando ando sobre él se iniciará la navegación

**NOTA: Presionando sobre el botón gráfico “Editar lista” (Edit list), situado en la parte inferior de la pantalla, es posible modificar la lista de los destinos recientes.**

### Cambio de destino

Durante la navegación, toque la ruta.

En el menú lateral seleccione “Cambiar ruta” (Change Route).

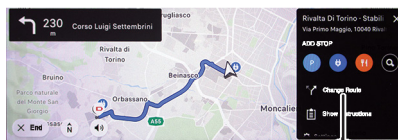

La función permite seleccionar la siguiente opción (mostrada en la parte derecha de la pantalla):

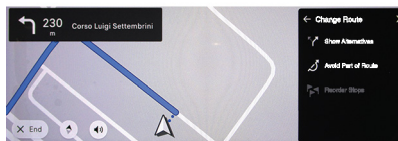

- “Mostrar alternativas” (Show Alternatives): Permite buscar una alternativa para la ruta seleccionada
- “Avoid Part of Route”: permite evitar parte de la ruta seleccionada

### Favoritos (Mis lugares)

En el menú “Mis lugares” es posible seleccionar una de las siguientes opciones:

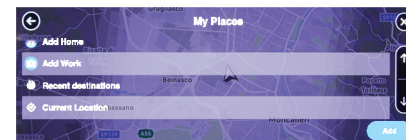

- “Agrupar casa” (Add Home): añade a la lista “Mis lugares” la dirección del domicilio
- “Agregar trabajo” (Add Work): añade a la lista “Mis lugares” la dirección del lugar de trabajo
- “Destinos recientes (Recent destinations): añade a la lista “Mis lugares” los destinos recientes
- “Ubicación actual (Current Location): añade a la lista “Mis lugares” la dirección de la ubicación actual

### Posición actual

- Ciudad
- País
- Código postal
- Coordenadas geográficas

### Añadir un PDI a “Mis lugares”

Proceda del siguiente modo:

- Seleccione la categoría del PDI deseado: el PDI aparecerá en la pantalla.



### Selección "Agregar a mis lugares" (Add to My Places)

**NOTA** Seleccionando "Mas" (More) es posible visualizar en la pantalla la información relacionada con el PDI seleccionado (nombre, ciudad, dirección, número de teléfono, dirección web, correo electrónico [cuando estén disponibles]).

### Búsqueda de estacionamiento



#### ¡ADVERTENCIA!

En aras de la seguridad y para evitar distracciones durante la marcha, debe planificar siempre la ruta antes de salir.

Para encontrar un lugar de estacionamiento público, haga lo siguiente:

1. Seleccione el símbolo del PDI "Estacionamiento" (Parking). Se abre el mapa con la ubicación de estacionamientos disponibles.

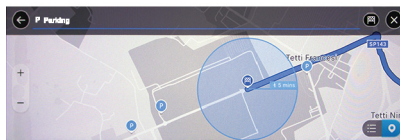

Si se ha planificado una ruta, el mapa muestra los estacionamientos públicos cercanos a su destino. Si no se ha planificado una ruta, el mapa muestra los estacionamientos cercanos a su ubicación actual.

Para ver una lista de Estacionamientos cercanos a su destino, presione en la barra de búsqueda situada en la parte superior de la pantalla.

Puede seleccionar un estacionamiento de la lista para localizarlo en el mapa.

**NOTA:** Puede desplazarse por la lista de resultados utilizando la barra de desplazamiento situada en la parte derecha de la pantalla.

Si desea cambiar la forma en que se realiza la búsqueda, seleccione el botón situado a la derecha del cuadro de búsqueda. A continuación, puede cambiar dónde se realiza la búsqueda, por ejemplo, para buscar cerca de donde se encuentra o en todo el mapa.

2. Seleccione un estacionamiento del mapa

o de la lista. Se abrirá un menú desplegable en el mapa con el nombre del estacionamiento.

Para planificar una ruta hasta el estacionamiento elegido, seleccione el botón "Conducir a" (Drive).

Se planifica una ruta y a continuación comienza el guiado hasta su destino. En cuanto inicia la marcha, la vista de orientación se muestra automáticamente.

**Buscar una estación de recarga pública (versiones eléctricas/elettrica, si así está equipado)**



#### ¡ADVERTENCIA!

En aras de la seguridad y para evitar distracciones durante la marcha, debe planificar siempre la ruta antes de salir.

Para encontrar una estación de recarga, escriba "Estación de carga de vehículo eléctrico" (Electric Vehicle Charging Station) en la casilla de entrada Buscar (2) o seleccione el PDI "Estación de carga de vehículo eléctrico" (Electric Vehicle Charging Station) de la lista de PDI. La lista con las estaciones de recarga encontradas se muestra a continuación y puede visualizarse en el mapa presionando sobre el icono .

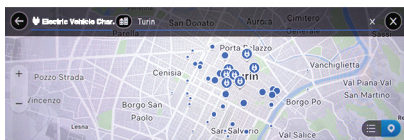

Si se planifica una ruta, el mapa muestra las estaciones de recarga cercanas a su destino.

Si no se ha planificado una ruta, el mapa muestra las estaciones de recarga cercanas a su ubicación actual.

Es posible cambiar la pantalla para mostrar una lista de estaciones de recarga presionando el botón (1).



Es posible seleccionar una estación de recarga de la lista para encontrarla en el mapa.

**NOTA:** Es posible desplazarse por la lista de resultados utilizando la barra de desplazamiento

situada en la parte derecha de la pantalla.

Seleccione una estación de recarga del mapa o de la lista, (1). Se abre un menú emergente en el mapa que muestra el nombre de la estación de recarga.

Para planificar una ruta hacia la estación de recarga seleccionada, seleccione el botón "Ir" (Drive). Se planifica una ruta y a continuación comienza el guiado hasta su destino. En cuanto inicia la marcha, la vista de orientación se muestra automáticamente.

**NOTA:** Es posible añadir una estación de recarga como parada en su ruta utilizando el menú emergente. Las estaciones de recarga establecidas como parada en su ruta tienen un ícono azul.

### Recarga para llegar a destino

Si la batería de alta tensión del vehículo está casi descargada puede que no sea posible llegar al destino.

En este caso en la pantalla se muestra un mensaje: en el lado derecho se muestra una alerta que sugiere al conductor que se detenga para una recarga.



Presione el botón gráfico "Buscar" (Search)

para buscar una estación de recarga o el botón gráfico "Cancelar" (Cancel) para anular la búsqueda.

### Conector de recarga (versiones eléctricas/eletrica)

Seleccione "Ajustes" (Settings) y luego "Perfil del vehículo (Vehicle Profile)" en el menú principal, después seleccione "Conectores de carga" (Charging connectors).



Es posible elegir el conector de recarga correcto que se va a utilizar cuando busque una estación de recarga.

El conector de recarga suministrado con el vehículo ya está seleccionado.

### Buscar una gasolinera



En aras de la seguridad y para evitar distracciones durante la marcha, debe planificar siempre la ruta antes de salir.



Para encontrar una gasolinera, haga lo siguiente:

1. Seleccione el símbolo de PDI "Gasolinera". El mapa se abre mostrando la ubicación de las gasolineras. También verá el precio del combustible, si la navegación está conectada y si está disponible.

Si se ha planificado una ruta, el mapa muestra las gasolineras a lo largo de la misma. Si no se ha planificado una ruta, el mapa muestra las gasolineras cercanas a su ubicación actual.

Para ver una lista de las gasolineras cercanas a su destino, pulse en la barra de búsqueda situada en la parte superior de la pantalla.

Puede seleccionar una gasolinera de la lista para localizarla en el mapa.

**NOTA: Es posible desplazarse por la lista de resultados utilizando la barra de desplazamiento situada en la parte derecha de la pantalla.**

Si desea cambiar la forma en que se realiza la búsqueda, seleccione el botón situado a la derecha del cuadro de búsqueda. A continuación, puede cambiar dónde se realiza la búsqueda, por ejemplo, para buscar cerca de donde se encuentra o en todo el mapa.

2. Seleccione una gasolinera del mapa o de la lista. En el mapa se abre un menú emergente con el nombre de la gasolinera.

Para planificar una ruta hasta la gasolinera

elegida, seleccione el botón "Conducir" (Drive).

Se planifica una ruta y a continuación comienza el guiado hasta su destino.

En cuanto inicia la marcha, la vista de orientación se muestra automáticamente.

**NOTA: Puede añadir una gasolinera como parada en su ruta utilizando el menú emergente. Una gasolinera que es una parada en su ruta tiene un icono azul.**

### Ajustes

El menú "Ajustes" permite definir las siguientes configuraciones:

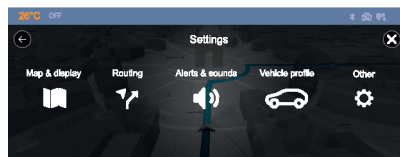

- "Mapa y pantalla" (Map & display).
- "Ruta" (Routing)
- "Alertas y sonidos" (Alerts & sounds)
- "Perfil del vehículo" (Vehicle profile)
- "Otros" (Other)

### "Mapa y pantalla" (Map & display)

Permite seleccionar los mapas descargados y elegir los contenidos que aparecen en pantalla:

- Mapas descargados: para elegir qué mapa mostrar en la pantalla
- Colores día y noche: para elegir los colores de la pantalla (día/noche/cambio automático)
- Mostrar en el mapa: para elegir los contenidos que se muestran en el mapa, como PDI, edificios en 3D, detalles de los cruces, etc.
- Información de llegada: para elegir los detalles del destino (hora de llegada, distancia restante, etc.)
- Barra lateral: para elegir la información que se muestra en esta barra (aparcamientos, estaciones de recarga, áreas de descanso, etc.)
- Zoom y orientación: para elegir el tipo de zoom dinámico durante la navegación (por instrucciones, en función del tipo de carretera, sin zoom automático, etc.)

En este menú Map & Display (Mapa y pantalla) también es posible activar/desactivar la vista del radio de autonomía en el mapa, que muestra la distancia alcanzable en función de la cantidad de combustible o del nivel de carga de la batería de alta tensión. La vista muestra también la gasolinera o la estación de recarga más cercana.

### "Ruta" (Routing)

Permite seleccionar el tipo de ruta preferido (variantes, rápida, corta o ecológica), el tipo de carretera que evitar (autopistas de peaje, sin asfaltar, autovías, etc.) y las opciones de desvío (automático, manual, no desviar nunca, etc.).

Tipos de ruta preferidos:

- Ruta más rápida: la ruta más rápida hacia su destino. Su ruta se comprueba constantemente teniendo en cuenta las condiciones del tráfico.
- Ruta más corta: la ruta más corta hasta su destino. Esto puede llevar mucho más tiempo que la ruta más rápida
- Ruta más ecológica: la ruta que ahorra más combustible

Opciones de ruta:

- Automático. Tome siempre la ruta más rápida: siempre se elegirá la ruta más rápida.
- Manual. Preguntarme para elegir: se le preguntará si desea tomar la ruta más rápida. Puede seleccionar manualmente la ruta más rápida o puede seleccionar la ruta dirigiéndose hacia ella.
- Nunca. No desviar: su dispositivo no encontrará rutas más rápidas

### "Alertas y sonidos" (Alerts & sounds)

Permite definir qué tipo de información

acústica se da durante la navegación (nombres y números de calles, indicaciones de tráfico, señales de tráfico, etc.) y qué tipo de alertas se dan (visuales, visuales y sonoras, etc.).

### Perfil del vehículo (Vehículos eléctricos)

Permite configurar el tipo de conector de recarga instalado en el vehículo para encontrar la estación de recarga adecuada durante la navegación.

### "Otros" (Other)

Permite configurar las opciones de privacidad y leer sobre la información de copyright y legal.

Configuraciones de privacidad:

- Registrar historial de viaje: seleccione este ajuste para elegir si su historial de viaje permanece en el sistema de navegación.
- Predecir destinos frecuentes: seleccione este ajuste para elegir si su sistema de navegación le sugiere destinos frecuentes cuando esté planificando una ruta.
- Destinos frecuentes: selecciónelo para ver una lista de sus destinos frecuentes almacenados. A continuación, puede elegir cuáles quiere que olvide el sistema de navegación.

### Acerca de

Esta pantalla le ofrece información sobre su

sistema de navegación, incluyendo:

- Versión de software
- Mapa instalado
- Información legal

### Barra de ruta

La barra de ruta se muestra cuando ha planificado una ruta.



Tiene un panel de información de llegada en la parte superior, y una barra con símbolos debajo.

**NOTA:** La distancia restante que muestra la barra

**de ruta depende de la longitud total de la ruta.**

El panel de información de llegada muestra la siguiente información:

- La hora estimada a la que llegará a su destino.
- El tiempo necesario para llegar al destino desde su ubicación actual

La barra utiliza símbolos para mostrar la siguiente información:

- Las paradas de su ruta.
- Las próximas gasolineras que se encuentran directamente en su ruta (en función de la configuración de navegación)
- Incidentes de tráfico
- Cámaras de control de velocidad (donde este servicio esté disponible)

Puede elegir la información que verá en su ruta mediante la configuración de navegación.

Los símbolos están en el orden en que aparecen en su ruta.

El tiempo total de retraso debido a atascos, condiciones meteorológicas y otros incidentes en su ruta, se muestra encima de los símbolos.

La parte inferior de la barra de ruta representa su posición actual y muestra la distancia hasta el siguiente punto de la ruta, como un incidente de tráfico o una gasolinera.

**Servicios TomTom (si así está equipado)**

Dependiendo del país, TomTom ofrece una selección de servicios que ayudan al conductor durante la planificación de la ruta y la conducción.

**Precios del combustible**

Busque y visualice las estaciones de servicio en el camino o en todo el mapa. La información mostrada incluye precios, ubicación, marca y horarios comerciales.

**Servicio de alerta TomTom y radares fijos**

El servicio avisa a los conductores con antelación, reduciendo el estrés y aumentando la seguridad.

- Reciba alertas que señalan zonas de cámaras fijas
- Reciba alertas actualizadas, enviadas por toda la comunidad de conductores en su región
- Aporte a la comunidad, comparta e informe en tiempo real de los radares fijos de su carretera. La disponibilidad depende de la legislación de la región.

**Tráfico en línea**

Los datos se actualizan cada 30 segundos. Asegura el acceso a la información de tráfico más actualizada y precisa para ayudar a los conductores a llegar a sus destinos de manera más rápida, segura y confiable, indepen-

dientemente de su ubicación.

El sistema de navegación recibe regularmente información sobre las condiciones cambiantes del tráfico.

Si en su itinerario actual se producen atascos, lluvias torrenciales, nieve u otros incidentes, el navegador le ofrecerá volver a planificar su ruta y evitar retrasos.

**Buscador de estaciones de recarga y disponibilidad en tiempo real (Versiones eléctricas)**

La función encuentra los lugares disponibles y toma decisiones informadas sobre cuándo y dónde cargar. El sistema le mostrará automáticamente una lista de estaciones de recarga compatibles con su vehículo. Para cada estación de recarga se muestra:

- Disponibilidad
- Marca
- Información sobre la dirección, horarios comerciales, forma de pago

**Dirección de búsqueda en línea y PDI (punto de interés)**

- Se pueden buscar millones de puntos de interés (PDI) útiles en todo el mundo:
- Búsqueda por una dirección cercana, código postal o un destino.

La base de datos se actualiza en tiempo real.

### Aparcamiento fuera de la vía pública

La función muestra la ubicación de los aparcamientos cercanos, a lo largo de la ruta o cerca del destino, incluyendo:

- Disponibilidad en tiempo real
- Horario comercial
- Servicios disponibles
- Precios

### Tiempo local

Los conductores tienen acceso a la información meteorológica diaria y horaria al alcance de su mano, incluyendo:

- Previsiones meteorológicas a cinco días para pueblos y ciudades.
- Temperaturas máximas y mínimas diarias, dirección de la velocidad del viento y cantidad de precipitaciones.

### Actualización inalámbrica de mapas

El mapa que posee de la región por la que circula se actualiza continuamente mediante una conexión inalámbrica sin interrupción.

Esto garantiza que el sistema esté siempre actualizado y responda de forma óptima a la navegación.

Los conductores reciben automáticamente la información más actualizada disponible, lo que elimina las actualizaciones manuales de los mapas.

### Acceso a información adicional sobre los servicios de navegación conectados

[https://www.tomtom.com/en\\_gb/stellantis-connected-nav/](https://www.tomtom.com/en_gb/stellantis-connected-nav/)

### Navegación con comandos de voz

El reconocimiento de voz puede activarse presionando el botón  situado en el volante o en la pantalla táctil, o diciendo "Hey Alfa Romeo". Luego diga el comando.

**NOTA: Para que el sistema reconozca siempre los comandos de voz, siga estas recomendaciones: utilice un lenguaje natural en un tono normal, sin entrecortar las palabras ni levantar la voz. Después de activar el reconocimiento de voz con el botón  situado en el volante o con el botón de la pantalla táctil, espere siempre a escuchar un "pitido" (señal acústica) antes de hablar.**

Para un funcionamiento óptimo, se recomienda cerrar las ventanilla y el toldo solar (si así está equipado) con el fin de evitar cualquier interferencia externa, así como apagar la ventilación. Antes de decir los comandos de voz, pida silencio a los otros pasajeros.

Ejemplo de comando de voz para navegación:

- "Navegar a casa"
- "Navegar hasta la casa de Gabrielle"
- "Buscar estacionamiento público cercano"

**NOTA: En función del país, dé las instrucciones de destino (dirección) en el idioma configurado para el sistema. Por ejemplo, al decir "Buscar una gasolinera cercana", el sistema de navegación mostrará la siguiente pantalla.**



Toque el símbolo (1) fig. 415 para navegar directamente al destino seleccionado. Como alternativa, es posible navegar a uno de los destinos diciendo "Hey Alfa Romeo, navega a" seguido de uno de los destinos mostrados en la pantalla (por ejemplo: "Hey Alfa Romeo, navega hasta una gasolinera cercana". La orden será confirmada por una ventana emergente y se iniciará la navegación. Si está disponible, es posible llamar al número de teléfono asociado al destino tocando el símbolo (2).

### Ajustes

El widget "Ajustes" permite definir los principales ajustes del sistema.

Seleccione una página en el lado izquierdo para definir los ajustes correspondientes:



- "Perfil": editar/crear un perfil.
- "Personalización": iluminación ambiental, ambiente sonoro, animaciones de pantalla
- "Conectividad": emparejar nuevo dispositivo, conectarse a Wi-Fi, configuración de privacidad
- "Ajustes de sistema": ajustes generales relativos al idioma, las unidades, etc.
- "Brillo"
- "Configuración de sonido"
- "Ajustes del vehículo": iluminación interior/exterior, acceso al vehículo, seguridad, etc.
- "Actualizaciones": compruebe si existen actualizaciones del sistema e inicie la actualización

## Perfil

Cada perfil creado puede asociarse a un dispositivo móvil de su elección conectado por conectividad inalámbrica; primero debe activarse la función de conectividad inalámbrica del dispositivo móvil.

Esta asociación permite al sistema detectar la presencia del usuario en el vehículo al arrancar y proponer la activación de su perfil personalizado.

**NOTA:** Dependiendo de las condiciones del vehículo, puede ocurrir que en algunos casos concretos no se puedan cargar las configuraciones de privacidad previamente vinculadas a un perfil.

**Por favor, compruebe siempre el ícono de "geolocalización y estado de transferencia de datos" proyectado en el banner superior de Connect (véase (3)) cuando cambie de perfil y al final de cada creación de perfil (consulte el significado de los iconos de "Privacidad" en el apartado "Configuración de privacidad").**

Presione para editar un perfil existente.

Presione "+ Crear un nuevo perfil" para crear un nuevo perfil.



## Adaptación

Es posible personalizar:

- El color de la pantalla:

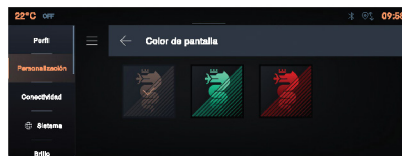

- Seleccione "Color de pantalla",
- Navegue por las paletas de colores disponibles y elija una presionando sobre ella.
- Un signo de "verificación" ✓ confirma la selección.
- Presione en ← para volver al menú "Personalización".

- La iluminación ambiental (si así está equipado):

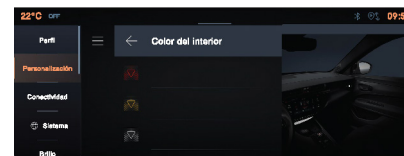

- Seleccione "Color del interior".
- Navegue por los colores de luces interiores disponibles y elija uno presionando sobre él.
- La vista previa en pantalla confirma la selección.
- Presione ← en para volver al menú "Personalización"

- El ambiente sonoro.
- Las animaciones visuales de bienvenida y despedida.
- Las transiciones animadas de la pantalla.

## Conectividad

Es posible gestionar:

- “Mis dispositi.”: empareje un nuevo dispositivo (consulte la sección “Conectividad”).
- “Redes Wi-Fi”: conéctese a una red Wi-Fi cercana.
- “Privacidad”: defina la configuración de privacidad para compartir datos y localización.

### Sistema

Es posible configurar:

- El idioma.
- La fecha y hora.
- La unidad de distancia y el consumo (kWh/100 km - km, millas/kWh - millas, km/kWh - km)
- La unidad de temperatura (Celsius, Fahrenheit)

También es posible restablecer la configuración del sistema y ver la versión del mismo.

### Selección del idioma

Proceda del siguiente modo:

- Seleccione “Idioma” para cambiar el idioma.
- Presione el idioma deseado.
- Presione la flecha hacia atrás para volver a la página anterior.

### Ajuste de fecha y hora

Proceda del siguiente modo:

- Seleccione “Fecha y hora” para modificar

la fecha y la hora. “Fecha y hora automáticas” está activado por defecto, para que el ajuste se realice automáticamente en función de su geolocalización.

- Para configurar manualmente, desactive “Fecha y hora automáticas”.
- Presione el campo “Seleccionar zona horaria” y defina una zona horaria.
- Presione la flecha hacia atrás para volver a la página anterior.
- Presione la línea “Ajustes de hora” y defina la hora.
- Presione “ACEPTAR” para confirmar.
- Presione la línea “Fecha” y, a continuación, ajuste la fecha
- Presione “ACEPTAR” para confirmar selección el formato de hora (12h/24h).
- Seleccione el formato de fecha.

**NOTA: El sistema no cambia automáticamente entre horario de verano y de invierno (según la región).**

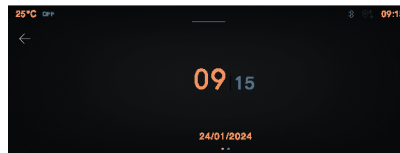

### Brillo

Deslice el cursor para aumentar/disminuir el brillo o apagar la iluminación ambiental (si así está equipado).



### Audio

Es posible configurar:

- “Configuración de sonido”:
  - “Sonido ambiente”.
  - “Ecuilizador”: aumenta/disminuye el nivel acústico de agudos, medios y bajos.



- “Balance”: cambia el Balance/Atenuador de sonido derecha/izquierda/delante/atrás deslizando el punto central.

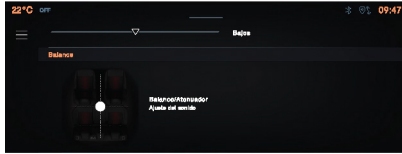

- “Restablecer”: restablece las configuraciones de audio a los valores de fábrica
- “Configuración de radio”:
  - “Orden de lista de radio FM”: Alfabético/ Por frecuencia
  - “Seguimiento de emisora”: Seguimiento de emisora (Cambio de frecuencia automático para la máxima calidad de audio), Cambio a DAB/FM (Cambio de banda auto. para mejor calidad de recepción)
  - “Anuncios”: Anuncio de tráfico (AT) (Interrumpe el programa de audio para los boletines e tráfico (FM y DAB), Anuncio de noticias Interrumpe el programa de audio para los boletines informativos (DAB)
- “Configuración de volumen”:
  - “Voz del sistema”: Ajusta el volumen para la voz del sistema.
  - “Teléfono”: Volumen del tono de llamada del teléfono (“Tono de llamada predetermin.”) y volumen de la voz (“Volumen”).
  - “Sonidos del sistema”: Volumen de las notificaciones acústicas y de la pantalla táctil (“Desactivado”, “Bajo”, “Med”, “Alto” para am-

bas regulaciones).

- Navegación (si así está equipado): Volumen (“Bajo”, “Med”, “Alto”) de la información de navegación (si así está equipado).

### Asistente de voz (Hey Alfa Romeo)

Es posible configurar:

- La activación del asistente de voz mediante la palabra de activación “Hey Alfa Romeo”.
- La autorización para compartir con el proveedor de servicios de asistente de voz los datos personales almacenados en el sistema para mejorar este asistente.

### Vehículo

Es posible configurar:

- “Iluminación del vehículo”:
  - “Iluminación de bienvenida”: Luz al abrir la puerta (activación/desactivación y duración).
  - “Iluminación adaptativa”: Activación/desactivación y duración.
  - “Asist. de luces de carretera (altas)”: activación/desactivación y duración.
- “Acceso al vehículo”:
  - “Apertura de puertas: Sólo conductor”: Activación/desactivación.
  - “Apertura de puertas: solo maletero/cajuela”: Activación/desactivación.
  - “Maletero manos libres/Puerta”: Activación/desactivación.

- “Apertura manos libres”: Activación/desactivación.
- “Desactivar plegado de retrovisor exterior”: Activación/desactivación.

### □ “Seguridad”:

- Limpiarparabrisas trasero en marcha atrás: activación/desactivación.
- Diagnóstico: inicia un proceso de diagnóstico para mostrar el estado del vehículo (es decir, la presencia de anomalías).
- Configuración de la presión de neumáticos: muestra para cada neumático si está inflado a la presión correcta.
- Volumen de la información de navegación (si así está equipado)

### Actualizaciones

Es posible permitir las actualizaciones automáticas inalámbricas e iniciar una actualización ya descargada pero no instalada (consulte la sección “Actualizaciones de software”).

### Sistemas avanzados de asistencia al conductor (ADAS, si así está equipado)

Los sistemas avanzados de asistencia al conductor (ADAS) agrupan diferentes sistemas de ayuda que desempeñan un papel importante en la seguridad.

En la pantalla puede desplazarse por el menú desplegable de la sección “Funciones” para activar/desactivar los ADAS.

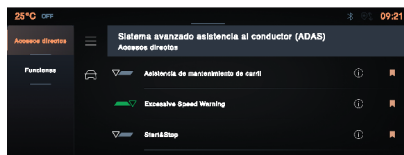

Los ADAS disponibles son (según el vehículo):

- Driver attention Alert (Alerta de fatiga del conductor).
- Lane Keeping Assist (Asistencia de mantenimiento de carril).
- Asistente de mantenimiento de carril avanzado.
- Traffic sign recognition (Recon. de señales de tráfico).
- Detección de obstáculos cercanos.
- Asistencia al aparcamiento avanzado.
- Alerta de ángulo muerto.
- Sistema de frenado automático.

Si selecciona  en un servicio, aparecerá una página con una breve descripción del mismo.

Si selecciona  el acceso directo a las configuraciones relacionadas se añade en la sección "Botones rápidos".

## Personalización

Proceda del siguiente modo:

- Mantenga presionada la pantalla durante al menos 3 segundos desde una de las páginas de inicio del sistema o presione la aplicación  "Ajustes"
- En la lista, seleccione la pestaña "Personalización"
- Presione el campo "Pantallas". Se muestra una página dividida en 2 partes.



- Presione el botón "HOME" en cualquier momento para salir de esta página.

### Personalización de la pantalla



Presione el icono del lápiz  en la parte "Personalizar pantalla táctil".

Se muestra una representación de la organización de los diferentes Widgets de la página de inicio (HOME).



**NOTA: Un Widget es una ventana reducida de una aplicación o un servicio.**



### Añadir un widget

- Para añadir un Widget, presione  "Añadir Widget" a la izquierda de la pantalla o pulse uno de los botones "+" de la pantalla.
- Seleccione el Widget deseado.
- Presione la flecha hacia atrás  para volver a la página anterior y confirme presionando "GUARDAR".

### Organización de los widgets en una página de inicio (HOME)

Para mover un widget, manténgalo presionado y arrástrelo a la ubicación deseada.

### Añadir una página

- Para añadir una página, presione  "Página" a la izquierda de la pantalla.
- Presione la flecha hacia atrás  para volver a la página anterior.



### Borrar un widget

Para mover un widget a la papelera, manténgalo presionado y arrástrelo a la papelera 

### Personalización de la pantalla del cuadro de instrumentos digital

Presione el ícono del lápiz  en pieza "Personalizar información del conductor".



La modificación de la organización de los distintos widgets se muestra en el módulo de instrumentos digital en tiempo real.

**NOTA: Un Widget es una ventana reducida de una aplicación o un servicio.**

### Configuraciones de privacidad

La gestión de "Configuraciones de privacidad" (Privacy Settings) está asociada a cada perfil.



Esta función se utiliza con: un perfil de "Invitado" configurado por defecto en "Modo privado", o un perfil que se puede crear en el

sistema, con o sin conexión con un dispositivo móvil.



Para cada perfil (incluso "Invitado"), se restablecerá el último valor guardado del modo de privacidad.

Durante la creación del perfil, si no hay conexión con un dispositivo móvil, el valor del modo se fijará en "Modo privado".



**NOTA: Dependiendo de las condiciones del vehículo, puede ocurrir que en algunos casos concretos no se puedan cargar las configuraciones de privacidad previamente vinculadas a un perfil. Por favor, compruebe siempre el ícono de "geolocalización y estado de transferencia de datos" que aparece en el banner superior de Connect (véase imagen correspondiente) al cambiar de perfil y al final de cada creación de perfil.**

  "Compartir datos y localización": este modo permite que el vehículo transmita externamente todos los datos personales necesarios para cada servicio conectado válido disponible

**NOTA: Los datos personales necesarios para utilizar los servicios conectados se envían a los proveedores de dichos servicios.**

  "Compartir datos": este modo permite al vehículo transmitir externamente todos los datos necesarios para cada servicio conectado válido disponible, a excepción de los datos de localización del vehículo (por ejemplo, las coordenadas GPS).

### NOTA:

- Es posible que algunos servicios conectados no funcionen sin los datos de localización del vehículo.
- Este modo no se aplicará a la función de llamada de emergencia ni a servicios específicos a los que el usuario haya dado su consentimiento en virtud de contratos comerciales (por ejemplo, alarma conectada).
-   "Modo privado": Este modo no permite que el vehículo transmita datos personales fuera del vehículo.

### NOTA:

- Los servicios conectados solo llevarán a cabo procesos locales en el interior del vehículo con funciones limitadas.
- Este modo no se aplicará a la función de llamada de emergencia ni a servicios específicos con el consentimiento del usuario en contratos comerciales (alarma conectada). Cuando el vehículo se usa para fines profesionales o conforme a contratos específicos (flotas conectadas, delegación pública, etc.), algunos modos privados no estarán disponibles para el usuario en función de las necesidades de uso compartido de los datos de los servicios.
- Fines profesionales Si el vehículo se utiliza con fines profesionales o conforme a contratos específicos (por ejemplo, flota



corporativa, asignación gubernamental), algunos modos privados no estarán disponibles para el usuario en la pantalla, en función de las necesidades de uso compartido de los datos de los servicios.

Para cambiar de modo, deslice el dedo hacia abajo desde el borde superior de la pantalla táctil para mostrar todos los ajustes rápidos.

Presione el botón  y seleccione el modo elegido. El modo se resalta.

O bien,

Presione la aplicación  "Ajustes".

En la lista, seleccione la pestaña "Conectividad".

Seleccione  "Configuración de privacidad".

Elija el modo.

### Portal de internet

Durante el primer uso tras adquirir el vehículo, se invita al usuario a seleccionar el país de residencia para uso del portal de Internet. Si no se selecciona el país, se almacena la notificación en el centro de notificación y desaparece una vez se selecciona el país. Deslice un dedo sobre la pantalla táctil de arriba a abajo para visualizar todas las notificaciones.

Es necesaria la selección de un país para utilizar las aplicaciones de Internet disponibles.

Presione la aplicación  "Ajustes".

En la lista, seleccione la pestaña "Servicios conectados".

Seleccione el país.

La primera vez que se utiliza por medio de un dispositivo móvil conectado, el sistema realiza la vinculación con su perfil. El dispositivo móvil conectado sirve de clave de acceso a la información personal guardada.

En primer lugar, active la función de conectividad inalámbrica del dispositivo móvil.

Seleccione la aplicación deseada y, si fuera necesaria, se solicitará la autenticación. Dicha autenticación se guardará para utilizaciones futuras por medio del dispositivo móvil conectado con el perfil actual.

Se solicitará autenticación cada vez que un dispositivo móvil no esté conectado al perfil actual o si se está utilizando el perfil invitado.

Con el perfil "Invitado"  se solicitará identificación en cada uso.

## SERVICIOS CONECTADOS - SERVICIOS ALFA CONNECT (SI ASÍ ESTÁ EQUIPADO)



### ¡ADVERTENCIA!

Siga siempre el código de circulación del país en el que conduce y concéntrese en el camino. Conduzca siempre de forma segura con las manos en el volante. Utilice las funciones del sistema Connect solo cuando sepa que es seguro hacerlo. El cliente es responsable de todos los riesgos asociados al uso de las funciones y aplicaciones del vehículo. El incumplimiento de estas normas puede causar accidentes graves y/o la muerte.

Los servicios conectados Alfa enriquecen la experiencia de uso del vehículo conectándolo a la red.

Los servicios (si así está equipado) le permiten recibir asistencia oportuna en caso de necesidad y emergencia, obtener información sobre el estado de su vehículo, su ubicación, controlarlo a distancia y mejorar la experiencia de navegación (si así está equipado) mediante actualizaciones en tiempo real.

Puede acceder a los Servicios Alfa Connect mediante la aplicación móvil My Alfa Connect para smartphone, el reloj inteligente, el portal web o el sistema Connect de su vehículo.



La disponibilidad de los servicios está sujeta a una suscripción a Servicios Alfa Connect.

Encontrará más información sobre los Servicios Alfa Connect (aplicabilidad, disponibilidad, compatibilidad, paquetes y especificaciones) en el sitio web: <https://myalfaconnect.alfaromeo.com/>

## Descarga de responsabilidad general

### **Datos personales y privacidad**

- El fabricante, procesa y utiliza los datos personales del vehículo de acuerdo con los requisitos legales. Encontrará más información en las condiciones generales del servicio y sobre las políticas de protección de datos en el sitio web oficial de Alfa Romeo.
- El cliente es el único responsable de la utilización de los servicios en el vehículo, aunque sea por otras personas, y deberá informar a todos los usuarios y ocupantes del vehículo sobre los servicios y las funciones y límites del sistema.

### **Requisitos previos de funcionamiento**

- El registro y la activación son necesarios para utilizar algunos de los Servicios Alfa Connect. Vaya al portal, accesible a través de la página web oficial de Alfa Romeo, o utilice la aplicación móvil My Alfa Connect para hacerlo e inicie sesión con sus dispositivos.
- Los Servicios Alfa Connect no están dis-

ponibles en todos los países y están sujetos a limitaciones en función del tipo de sistema Connect, la ubicación y la duración de los servicios.

- El pleno funcionamiento de los Servicios Alfa Connect, incluida la llamada de asistencia, está sujeto a la cobertura de la red móvil y de la geolocalización GPS, sin las cuales no se garantiza la correcta prestación de los servicios. Es posible que no se garantice la cobertura en lugares como túneles, garajes, aparcamientos multiplanta o montañas.
- En caso de sobrecarga de la red móvil o de problemas relacionados con el suministro eléctrico del vehículo (por ejemplo, batería con poca carga), es posible que los servicios no estén disponibles.
- Al utilizar los servicios, los clientes deberán mantener en secreto sus contraseñas para uso estrictamente personal y no revelarlas a terceros.

## Servicios

### **NOTA:**

- Algunos de los servicios enumerados a continuación pueden no estar disponibles si el vehículo se deja con el motor apagado durante más de 20 días. Arranque el motor para reactivar estos servicios.
- La fecha y la hora que aparecen en la pantalla del sistema Connect deben coincidir

con la fecha y la hora reales, incluso después de desconectar la batería. Ajustelo desde el menú "Ajustes" del sistema Connect. Cualquier discrepancia entre la fecha y la hora que aparecen en la pantalla y la fecha y la hora reales puede deberse a un funcionamiento incorrecto de los Servicios Alfa Connect.

Según el equipamiento del vehículo y del país, puede haber diferentes servicios disponibles para diferentes duraciones.

Para más información sobre su vehículo, vaya a la página personal en el sitio web oficial de Alfa Romeo.

Algunos de los paquetes puestos a disposición del cliente son:

- Mi Asistente (My Assistant): Servicio de atención al cliente y alerta de seguridad, que incluye:
  - "eCall (SOS)" y "Llamada de asistencia" (consulte el capítulo "En caso de emergencia"): Atención al cliente y asistencia en carretera.
  - "Reporte de estado del vehículo" (Vehicle Health Report): información sobre el estado y la condición del vehículo, notificando al cliente las posibles necesidades de mantenimiento mediante correos electrónicos periódicos. Este servicio se presta a condición de que el cliente haya facilitado previamente a la red de Stellantis una dirección de correo electrónico válida.
- "Mi eCharge" (My eCharge, versiones eléctrica/elettrica): es un servicio que le



permite encontrar, utilizar y pagar por la recarga en estaciones de recarga públicas y realizar un seguimiento de su historial de recarga mediante la aplicación My Alfa Connect. El servicio también le permite gestionar las recargas con su estación de recarga de pared privada directamente desde su smartphone.

- “Mi auto” (My Car): servicio de seguimiento del estado del vehículo:
  - “Información del vehículo” (Vehicle information): Información sobre el estado y la condición del vehículo, notificando al cliente las posibles necesidades de mantenimiento mediante correos electrónicos periódicos. Este servicio se presta a condición de que el cliente haya facilitado previamente a la red de Stellantis una dirección de correo electrónico válida.
  - “Alertas en el vehículo” (In-Vehicle Alerts): Para recibir mensajes y/o alertas sobre campañas de retirada u otros mensajes importantes en la pantalla del sistema Connect. Puede ponerse en contacto con el servicio de atención al cliente del fabricante, para obtener más información sobre los mensajes recibidos.
- “Mi remoto” (My Remote): permite gestionar operaciones a distancia (encendido de luces, bloqueo/desbloqueo de puertas, búsqueda del vehículo, etc.) desde la aplicación My Alfa Connect o el smartwatch. My Remote incluye: Servicios “E-Control”: permiten gestionar, a distancia, todas las funciones relacionadas con la carga de

la batería de alta tensión, como la carga inmediata, la programación de la carga y la programación del climatizador. Cuando se planifica una sesión de recarga de la batería de alta tensión utilizando la pantalla del sistema Connect del vehículo, mediante la aplicación My Alfa Connect o el smartwatch, y la carga se realiza utilizando dispositivos/puntos de recarga que disponen de sus propias soluciones de planificación, asegúrese de que las funciones de programación son compatibles con las del propio vehículo, ya que de lo contrario la carga podría no realizarse.

“Asistente digital en casa” (At-Home Digital Assistant): Permite que los sistemas de asistente de voz se utilicen como punto de contacto adicional para realizar funciones disponibles de Connect mejorando la propiedad y la experiencia de los Servicios Conectados. Un asistente digital activado por voz permite al usuario realizar operaciones a distancia, acceder a la información del vehículo, buscar puntos de interés y mucho más. El asistente digital en casa requiere conectividad y una suscripción activa a los servicios conectados para una funcionalidad completa (operaciones/estado/ etc., a distancia).

“Buscador del vehículo” (Vehicle Finder): permite al usuario visualizar en el smartphone, smartwatch y sitio web, la posición del vehículo y muestra la distancia entre la posición del usuario (posición del dispositivo) y la po-

sición del vehículo. Además, el usuario también puede iniciar una navegación peatonal en Google Maps / Apple Maps desde la posición del usuario hasta la del vehículo. Desde la función Buscador de vehículos, el cliente puede iniciar Remote Light, para encontrar el vehículo en caso de aparcamiento abarrotado o de baja visibilidad.

- “Mi navegación” (My Navigation): Servicio de navegación conectada (sujeto a disponibilidad según versión/país). My Navigation incluye: “POI Search”: permite a los clientes con sistemas de navegación encontrar la base de datos más reciente de comercios locales, puntos de interés y mucho más, utilizando la información más actualizada. La búsqueda de puntos de interés también está disponible en la aplicación móvil My Alfa Connect aprovechando los mapas y puntos de interés de Google. También se pueden mostrar los datos completos (número de teléfono y dirección), así como la dirección de correo electrónico/sitio web del lugar.

“Clima en vivo, cámaras de velocidad y tránsito” (Live weather, speedcams and traffic): Se ofrece información en tiempo real sobre el flujo del tráfico, incidentes y cierres de carreteras con representación gráfica. La ubicación de los radares fijos se proporciona en función de la localización del cliente, así como información meteorológica local, incluidas las alertas por mal tiempo que se



envían dentro de los sistemas de navegación. El tráfico en directo, el tiempo y el radar de velocidad están disponibles en Connect.

“Buscador de estacionamiento” (Parking Finder): Muestra un indicador en tiempo real de lugares de estacionamiento disponibles y sus tarifas (la disponibilidad depende de la región). Se puede mostrar la dirección del aparcamiento y el itinerario para llegar al destino.

“Fuel Finder” (versiones ibrida): muestra las estaciones situadas cerca de la ruta directamente en el sistema Connect. También se muestran los precios del combustible (disponibilidad según la región). Es posible mostrar los detalles de la estación de servicio y la ruta para llegar al destino.

“Buscador de estaciones de carga” (Charging station Finder, versiones eléctrica): muestra un indicador en tiempo real de las estaciones de recarga públicas disponibles situadas cerca de la ruta.

Se puede visualizar la dirección, el itinerario para llegar al destino e información adicional directamente en el sistema Connect.

□ “Actualización de mapa remota inalámbrica” (Map update Over The Air): El sistema de navegación reconocerá la zona de residencia del usuario y mantendrá actualizado el mapa local automáticamente, sin necesidad de que el cliente lo intro-

duzca. Cuando realice un viaje fuera de la ubicación de origen del usuario, Connect actualizará las regiones de paso y destino automáticamente. Los mapas se actualizan hasta una vez al mes.

□ “Estacionamiento en la calle” (On Street Parking): Ayuda a los clientes a encontrar un lugar de aparcamiento “en la calle” (no un estacionamiento de pago, que está cubierto por la función Buscador de estacionamiento). Al buscar una dirección o un PDI, indica en Connect un nivel de probabilidad de éxito para encontrar un lugar de estacionamiento libre.

“Reconocimiento natural de voz” (Natural Speech Voice Recognition): le permite controlar diversas funciones del interior de su vehículo sin apartar las manos del volante ni los ojos de la carretera. Las funciones que se pueden gestionar son, por ejemplo: la elección del perfil propio, las configuraciones del aire acondicionado, la radio, el teléfono, etc. Este servicio permite al cliente utilizar un lenguaje más natural y sencillo. Para activar el reconocimiento de voz con habla natural, presione el botón  del volante.

□ “Administración de mi flota” (My Fleet Manager, si así está equipado): permite a los clientes empresariales gestionar las flotas de la empresa con la máxima eficacia y seguridad. Los datos de los vehículos se recogen y muestran en el portal web dedicado a la gestión de flotas para

mejorar la eficacia, reducir costes, prevenir riesgos y garantizar la seguridad tanto de los vehículos como de los conductores.

### **Desactivación del modo de geolocalización (si así está equipado)**

Si desea desactivar el modo de geolocalización, solo tiene que hacerlo desde el sistema Connect (consulte el menú “Ajustes” del sistema Connect para más detalles).

Cuando se desactiva el modo de geolocalización, algunos de los servicios de las aplicaciones móviles y de la web que utilizan la ubicación del vehículo no estarán disponibles.

#### **NOTA:**

□ El ícono en la parte superior de la pantalla de Connect indica que la función de geolocalización está activa (ON). Cuando la geolocalización está activada, se rastrea la posición del vehículo para habilitar las funciones que lo requieren. Cuando la geolocalización está desactivada, la posición del vehículo solo es rastreada por los sistemas de navegación, seguridad, aseguradoras y asistencia al conductor (si así está equipado). Consulte el capítulo “Ajustes” del sistema Connect para desactivar la función.

□ Si se restablecen las “configuraciones por defecto”, apague el motor (botón de encendido en STOP) y espere unos minutos



antes de volver a arrancarlo (botón de encendido en ENGINE). La realización incorrecta de la operación y el corto periodo de tiempo transcurrido entre el apagado del motor y su reencendido pueden hacer que no se mantengan las configuraciones de privacidad. En este caso, repita la operación, prolongando el tiempo de espera entre el apagado y el encendido del motor.

### Actualización del sistema (si así está equipado)

Los Servicios Alfa Connect y el software de aplicación del sistema Connect se actualizan a distancia con el fin de proporcionar al cliente versiones de software más recientes, que incluyan nuevas funciones o mejoras de funciones ya ofrecidas.

Las actualizaciones son a juicio del fabricante.

La disponibilidad de las actualizaciones puede comprobarse en "Ajustes" > "Actualizaciones".

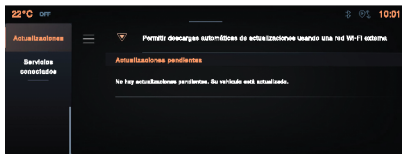

Algunas actualizaciones del sistema se gestionarán automáticamente, otras se comunicarán al Cliente mostrando mensajes en la pantalla de Connect, permitiendo así al cliente confirmar o posponer la propia actualización.

El cliente será notificado por el sistema Connect si el sistema no está disponible.

Para obtener más información sobre servicios, características, especificaciones, disponibilidad y cualquier actualización, consulte siempre el contenido incluido en el sitio web oficial de Alfa Romeo.

### Desactivación de los servicios alfa connect

Si vende un vehículo en que los Servicios Alfa Connect siguen activos, será responsable de dar de baja su perfil de los servicios en la página del sitio web oficial de Alfa Romeo, poniéndose en contacto con el Servicio de atención al cliente o acudiendo a su Distribuidor Autorizado.

El cliente también es responsable de informar al nuevo propietario de cualquier servicio aún no caducado asociado a una nueva cuenta de Servicios Alfa Connect.

## REGISTRO DE DATOS DE EVENTOS

El vehículo cuenta con unidades de control electrónicas instaladas. Estas unidades de control procesan los datos que reciben, por ejemplo, de los sensores del vehículo o los datos que ellas mismas generan o que intercambian entre sí.

Algunas de estas unidades de control son necesarias para el correcto funcionamiento del vehículo, otras contribuyen durante la marcha (ayudas a la conducción y las maniobras), mientras que otras proporcionan funciones de confort o infoentretenimiento.

A continuación se ofrece información general sobre el procesamiento de los datos en el vehículo. Encontrará información adicional sobre los datos específicos descargados, almacenados o transmitidos a terceros y para qué se usan en el vehículo con las palabras claves "Protección de datos". Esta información está relacionada directamente con las referencias sobre las funciones en cuestión que se encuentran en la documentación de a bordo del vehículo correspondiente o en los términos generales y las condiciones de comercialización.

Esta información también está disponible en línea.



## Datos de funcionamiento del vehículo

Las unidades de control procesan los datos utilizados para el funcionamiento del vehículo.

Estos datos incluyen, por ejemplo:

- Información sobre el estado del vehículo (por ejemplo, velocidad, tiempo de viaje, aceleración lateral, velocidad de rotación de las ruedas o visualización de cinturones de seguridad abrochados).
- Condiciones ambientales (por ejemplo, temperatura, sensor de lluvia o sensor de distancia).

Normalmente, estos datos son temporales, no se almacenan más tiempo de lo que dura un ciclo de funcionamiento y solo se usan a bordo del propio vehículo. Las unidades de control suelen registrar estos datos (incluida la llave/transmisor del vehículo). Esta función permite el almacenamiento temporal o permanente de información sobre el estado del vehículo, las limitaciones de los componentes, los requisitos de mantenimiento, eventos y errores técnicos.

Según el nivel de equipamiento del vehículo, los datos almacenados son los siguientes:

- Estado de funcionamiento de los componentes del sistema (por ejemplo, nivel de llenado, presiones de los neumáticos o estado de carga de la batería).

- Averías y funcionamiento incorrecto de los componentes importantes del sistema (por ejemplo, luces o frenos).
- Reacciones del sistema en situaciones de conducción particulares (por ejemplo, despliegue de una bolsa de aire, activación de los sistema de frenos o control de estabilidad).
- Información sobre los eventos que han dañado el vehículo.
- En el caso de los vehículos eléctricos, el nivel de carga de la batería de tracción y la autonomía estimada.

En circunstancias específicas (por ejemplo, si el vehículo ha detectado un funcionamiento incorrecto), puede que sea necesario registrar los datos que, de otra forma, no se memorizarían.

Para operaciones de mantenimiento del vehículo (por ejemplo, reparaciones o revisiones), los datos de funcionamiento memorizados se pueden leer junto con el número de identificación del vehículo para utilizarlos si es necesario.

El personal de mantenimiento (por ejemplo, mecánicos o fabricantes) o terceros (por ejemplo, el servicio de asistencia en carretera) pueden leer los datos del vehículo.

Esto también se aplica a los trabajos realizados bajo garantía y conforme a las medidas de control de calidad.

Estos datos suelen leerse a través del puerto OBD (diagnóstico a bordo) instalado por ley en el vehículo. Se utiliza para informar sobre el estado técnico del vehículo y de sus componentes, y facilita el diagnóstico de un funcionamiento incorrecto, de conformidad con las obligaciones de garantía y para mejorar la calidad. Estos datos, en particular la información relativa a esfuerzos de los componentes, los eventos técnicos, los errores del operador y el funcionamiento incorrecto, se envían al fabricante, si es necesario, junto con el número de identificación del vehículo.

La responsabilidad del fabricante también puede verse implicada, por lo que también puede utilizar los datos de funcionamiento del vehículo obtenidos para la retirada de productos. Estos datos también se pueden utilizar para verificar la garantía del cliente y cualquier reclamación realizada bajo garantía.

Una empresa de servicios posventa puede restablecer cualquier funcionamiento incorrecto memorizado en el vehículo durante la revisión o reparación del mismo o bajo petición.

## Funciones de confort e infoentretenimiento

Las configuraciones de confort y las configuraciones personalizadas se pueden memorizar en el vehículo y modificarse o



reinicializarse en cualquier momento.

Según el nivel de equipamiento del vehículo, pueden incluir lo siguiente:

- Ajustes de la posición del asiento y el volante.
- Ajustes del chasis y el aire acondicionado.
- Ajustes personalizados, como la iluminación interior.
- Puede introducir sus propios datos en las funciones del sistema de audio y telemático del vehículo como parte de las funcionalidades seleccionadas.
- Según el nivel de equipamiento del vehículo, pueden incluir lo siguiente:
- Datos multimedia, como música, videos o fotos, que leerá un sistema multimedia integrado.
- Datos de la libreta de direcciones que se usarán con un sistema manos libres integrado o con un sistema de navegación integrado.
- Destinos introducidos
- Datos sobre el uso de los servicios en línea.

Estos datos de las funciones de confort y de infoentretenimiento se pueden almacenar localmente en el vehículo o en un dispositivo conectado al vehículo (por ejemplo, un teléfono, una memoria USB o un reproductor MP3). Puede eliminar en cualquier momento

los datos que haya introducido.

Estos datos también se pueden transmitir fuera del vehículo a petición, en particular si se usan servicios en línea de acuerdo con las configuraciones seleccionadas.

### **Integración de smartphones (Android Auto® o Apple Carplay)**

Si el vehículo cuenta con el equipamiento apropiado, puede conectar el teléfono u otro dispositivo móvil al vehículo para interactuar con ellos mediante los mandos integrados en el vehículo. Las imágenes y el sonido del teléfono se pueden transmitir a través del sistema de audio y telemático.

Se envía información específica simultáneamente al teléfono. Según el tipo de integración, esto engloba datos como la ubicación, el modo día/noche y otra información general sobre el vehículo. Para obtener más información, consulte las instrucciones del usuario del vehículo o del sistema de audio y telemático.

La integración de un teléfono le permite usar sus aplicaciones, como una aplicación de navegación o un reproductor de música. No se permite ninguna otra integración entre el teléfono y el vehículo, en particular el acceso activo a los datos del vehículo. El proveedor de la aplicación utilizada determina cómo se procesarán los datos posteriormente.

La posibilidad de cambiar la configuración depende de la aplicación en cuestión y del sistema operativo instalado en el teléfono.

### **Servicios en línea**

Si el vehículo está conectado a una red inalámbrica, los datos se pueden intercambiar entre el vehículo y otros sistemas.

La conexión a una red inalámbrica es posible por medio de un transmisor situado en el vehículo o de un dispositivo móvil que haya proporcionado (por ejemplo, un teléfono).

Los servicios en línea se pueden utilizar a través de esta conexión inalámbrica. Se incluyen las aplicaciones (apps) y los servicios en línea que le proporcionen el fabricante u otros proveedores.

### **Servicios exclusivos**

En el caso de los servicios en línea del fabricante, este describe las funciones correspondientes en un medio adecuado (por ejemplo, la documentación de a bordo o el sitio web del fabricante) y proporciona la información relativa a la protección de datos. Los datos personales se pueden utilizar para los servicios en línea.

El intercambio de datos para este propósito se realiza a través de una conexión segura utilizando, por ejemplo, los sistemas informáticos dedicados del fabricante. La



recopilación, el procesamiento y el uso de los datos personales con fines de desarrollo de los servicios se realizan exclusivamente conforme a una autorización legal, por ejemplo, en el caso de un sistema de llamadas de emergencia o un acuerdo contractual legales o de otro modo en virtud de un acuerdo de consentimiento.

Puede activar o desactivar los servicios y las funciones (algunos pueden generar cargos) y, en algunos casos, la conexión completa del vehículo a la red inalámbrica. No se incluyen las funciones y los servicios obligatorios, como el sistema de llamadas de emergencia o de asistencia.

### Servicios de terceros

Si utiliza servicios en línea prestados por otros proveedores (terceros), dichos servicios están sujetos a la responsabilidad, la protección de datos, y los términos y condiciones de uso del proveedor del que se trate. El fabricante no suele tener ninguna influencia en el contenido intercambiado en este caso.

Por tanto, asegúrese de que conoce la naturaleza, el alcance y el propósito de la recopilación y el uso de los datos personales en los servicios de terceros prestados por el proveedor de servicios del que se trate.

## ACTUALIZACIÓN DE SOFTWARE

El sistema de infoentretenimiento puede descargar e instalar actualizaciones de software seleccionadas a través de una conexión inalámbrica.

**NOTA: La disponibilidad de estas actualizaciones de software del vehículo inalámbricas varía según el vehículo y el país. Obtenga más información en nuestra web.**

### Gestión remota de dispositivos y actualizaciones remotas de software y firmware

Como parte integral del servicio asociado al rendimiento de los contratos de servicio conectado suscritos, se realizarán de forma remota la gestión de dispositivos y las actualizaciones de software y firmware necesarios relativos al software y al firmware del servicio conectado mencionado, concretamente por medio de tecnología OTA (Over-The-Air).

Con tal fin, se establecerá una conexión de red de radio segura entre el vehículo y el servidor de gestión de dispositivos cuando el encendido esté activado y exista una red móvil disponible.

Según equipamiento del vehículo, la configuración de la conexión debe establecerse en "Vehículo conectado" para permitir el establecimiento de la conexión de red radioeléc-

trica.

Independientemente de que exista una suscripción de servicio conectado válida, la seguridad remota del producto o la gestión del dispositivo relacionada con la seguridad del producto y las actualizaciones de software y firmware se realizarán cuando el procesamiento sea necesario para el cumplimiento de una obligación legal a la que esté sujeto el fabricante (por ejemplo, la ley de responsabilidad del producto aplicable, regulación de llamadas de emergencia) o cuando el procesamiento sea necesario para proteger los intereses vitales de los respectivos usuarios y pasajeros del vehículo.

El establecimiento de una conexión de red de radio segura y las actualizaciones remotas asociadas no se verán afectadas por las configuraciones de privacidad y, principalmente, se realizarán tras su inicio por parte del usuario del vehículo tras la notificación correspondiente.

El sistema puede notificar la recepción de una actualización en cuanto se conecta a una red móvil o a una red Wi-Fi exterior. Las actualizaciones de gran volumen solo se descargan mediante red Wi-Fi.

La disponibilidad de una actualización se notifica a través de la pantalla de información al concluir un trayecto, con la opción de instalar de inmediato o posponer dicho proceso.



## MARCAS COMERCIALES REGISTRADAS

### Apple Inc.

Apple CarPlay es una marca comercial de Apple Inc.

App Store y iTunes Store son marcas comerciales de Apple Inc.

iPhone, iPod, iPod touch, iPod nano, iPad y Siri son marcas comerciales de Apple Inc.

Todas las demás marcas comerciales pertenecen a sus respectivos propietarios.

El uso de la insignia Made for Apple significa que un accesorio ha sido diseñado para conectarse específicamente a los productos Apple identificados en la insignia, y que ha sido certificado por el desarrollador para cumplir con los estándares de rendimiento de Apple. Apple no se hace responsable del funcionamiento de este dispositivo ni de su conformidad con las normas de seguridad y reglamentarias.

### DivX, LLC



DivX® y DivX Certified® son marcas registradas de DivX, LLC.

### Google Inc.

Android™ y Google Play™ Store son marcas comerciales de Google LLC.

La duración de la instalación es variable, pudiendo llevar varios minutos hasta un máximo de unos 30 minutos. Una notificación ofrecerá una estimación de la duración y una descripción de la actualización.

La información de actualización está disponible en la aplicación "Ajustes" (Settings).

- Presione la aplicación  "Ajustes"
- En la lista, seleccione la pestaña "Actualizaciones"
- Presione el botón . Le permite cambiar la autorización para la descarga automática de actualizaciones mediante una red Wi-Fi externa.



### ¡ADVERTENCIA!

Por razones de seguridad y porque requiere una atención continuada por parte del conductor, la instalación debe realizarse con el encendido puesto sin arrancar el motor. La instalación no puede realizarse en los siguientes casos: motor arrancado, llamada de emergencia en curso, nivel de batería convencional insuficiente, cuando se carga la batería de alta tensión (vehículos eléctricos).



### ¡PRECAUCIÓN!

Después de la actualización de un software, espere 20 minutos aproximadamente antes de arrancar de nuevo el motor para que la actualización se complete.

**NOTA: Los pasos para descargar e instalar actualizaciones pueden ser diferentes según el vehículo.**

Por razones de seguridad y porque requiere una atención continuada por parte del conductor, la instalación debe realizarse con el encendido puesto sin arrancar el motor. La instalación no podrá realizarse en los siguientes casos:

- Con el motor en funcionamiento.
- Con una llamada de emergencia en curso
- Con un nivel de carga insuficiente de la batería del vehículo.
- Durante el proceso de carga de la batería de alta tensión del vehículo.

### NOTA:

- Durante el proceso de instalación, es posible que el vehículo no esté operativo. Si la actualización ha fallado, solicite la asistencia de su Distribuidor Autorizado.
- El proveedor no aplicará ningún cargo por el uso de este servicio. Por otra parte, el uso de las redes Wi-Fi y móviles de su teléfono puede generar cargos adicionales si se supera el límite del plan de datos. Estos posibles costes se reflejan en la factura del operador telefónico.



**Velcro Companies**

Velcro® es una marca registrada de Velcro Companies.

***JUNIOR***



## Contenido

### ■ INFORMACIÓN IMPORTANTE ..... 4

- ¡LECTURA OBLIGATORIA!.....5
- DISPOSITIVOS DE CIBERSEGURIDAD .....6
- ADVERTENCIA DE VOLCADURA.....6
- CAMBIOS / ALTERACIONES AL VEHÍCULO .....7
  - Accesorios adquiridos por el propietario .....7
- INSTALACIÓN DE DISPOSITIVOS ELÉCTRICOS/ELECTRÓNICOS.....7
- RADIO TRANSMISORES Y TELÉFONOS CELULARES.....7
- SÍMBOLOS CLAVE .....8
- SÍMBOLOS.....9

### ■ CONOCIMIENTO DEL VEHÍCULO .....10

- PRINCIPIO DE FUNCIONAMIENTO DE LA VERSIÓN "ELÉCTRICA" (ELÉCTRICA, SI ASÍ ESTÁ EQUIPADO) ... 13
  - Diagrama funcional del vehículo (si así está equipado)..... 14
  - Batería de alto voltaje..... 14
  - Eliminación de la batería de alto voltaje..... 16

## ÍNDICE GENERAL

- Información general..... 16
- Modalidad de funcionamiento... 16
- Modo "Tortuga"..... 17
- PRINCIPIO DE FUNCIONAMIENTO DE LA VERSIÓN IBRIDA (HÍBRIDA, SI ASÍ ESTÁ EQUIPADO)..... 17
  - Equipamiento del sistema híbrido ..... 17
  - Diagrama funcional del vehículo (si así está equipado)..... 19
  - Batería auxiliar (versión ibrida, si así está equipado)..... 21
  - Información general de seguridad ..... 22
- LLAVES Y CERRADURAS ..... 22
  - Llaves ..... 22
  - Llaves de repuesto ..... 22
  - Sistema de llave electrónica ..... 22
  - Cambio de la pila de la llave electrónica/transmisor..... 23
  - Reinicialización del mando a distancia ..... 24
  - Acceso de proximidad..... 24
  - Cierre centralizado..... 25
  - Funcionamiento del sistema de llave electrónica/transmisor ..... 26
- INTERRUPTOR DE IGNICIÓN/ENCENDIDO ..... 28
  - Botón STOP START ENGINE del interruptor de ignición/encendido 28
- SEGURIDAD DEL VEHÍCULO ..... 28
  - Sistema antirrobo..... 28
  - Sistema de alarma antirrobo (si así está equipado)..... 29
  - Inmovilizador ..... 30
- PUERTAS ..... 30
  - Botón de cierre centralizado ..... 30
  - Funcionamiento con la llave/transmisor en caso de avería del cierre centralizado ..... 31
  - Bloqueo automático ..... 31
  - Seguros para niños ..... 32
- ASIENTOS ..... 32
  - Asientos delanteros ..... 32
- Ajuste eléctrico del asiento (si así está equipado)..... 34
  - Masaje (si así está equipado)..... 35
  - Asientos "Corsa" (si así está equi-



## ÍNDICE GENERAL

pado).....	35	faros.....	46	- Comandos en el sistema Connect .....	54
- Asientos traseros.....	36	- Luz de suelo (si así está equipado) .....	47	- Descripción de los mandos.....	55
- Cubierta del compartimento de carga .....	36	• ILUMINACIÓN INTERIOR.....	47	- Modalidad de funcionamiento....	55
• CABECERAS .....	37	- Iluminación interior (versión halógena).....	47	- Ajuste de la temperatura del aire .....	55
- Posición.....	37	- Luces de lectura .....	48	- Selección de la distribución del aire .....	56
- Ajuste de altura .....	37	- Iluminación interior (versión LED) .....	48	- Apagado del sistema de confort térmico (si así está equipado).....	56
• VOLANTE.....	38	- Plafón trasero .....	49	- Ajuste de la velocidad del ventilador .....	56
- Ajuste del volante.....	38	- Plafón del compartimento de carga .....	49	- Botón AUTO .....	56
• ESPEJOS RETROVISORES .....	39	- Iluminación ambiental (si así está equipado).....	49	- Recirculación de aire .....	56
- Ajuste eléctrico .....	39	- Características de iluminación... ..	49	- Compresor del climatizador .....	57
- Retrovisores plegables.....	39	• PALANCA DE CONTROL DEL LIMPIAPARABRISAS.....	50	- Modo MAX A/C .....	57
- Espejo interior .....	40	- Limpiaparabrisas.....	50	- Desempañador trasero y descongelación/desempañamiento de espejos retrovisores exteriores (si así está equipado).....	57
• ILUMINACIÓN EXTERIOR .....	40	- Lavaparabrisas.....	51	- Parabrisas térmico (si así está equipado).....	57
- Cambio de luces.....	41	- Limpiaparabrisas intermitente delantero.....	51	- Apagar/Encender el climatizador .....	58
- Faros de Matrix-LED .....	41	- Limpiaparabrisas automáticos..	51	- Calefactor .....	58
- Sistema de faros adaptativos ....	42	• CLIMATIZADORES .....	52	- Calefacción de los asientos .....	58
- Luz antiniebla trasera .....	44	- Difusores de aire del habitáculo	52	- Límites de funcionamiento .....	58
- Intermitentes .....	44	- Mantenimiento del sistema.....	53		
- Encendido automático de faros.	45	- Climatizador automático .....	54		
- Ajuste de altura de los faros delanteros (si así está equipado).....	46				
- Luces "Llévame a casa" e iluminación de bienvenida .....	46				
- Compensación automática de los					



- Preacondicionamiento térmico (versiones eléctrica)..... 58
- VENTANILLAS ..... 59
  - Parabrisas ..... 59
  - Ventanas eléctricas..... 59
- TECHO SOLAR ELÉCTRICO (SI ASÍ ESTÁ EQUIPADO)..... 61
  - Funcionamiento ..... 61
  - Reinicialización..... 62
  - Operación de emergencia ..... 62
- COFRE DEL MOTOR..... 63
  - Apertura..... 63
  - Cierre..... 64
- COMPARTIMENTO DE CARGA ..... 64
  - Portón trasero ..... 64
  - Apertura del maletero eléctrica (si así está equipado)..... 64
  - Liberación de reserva..... 66
  - Cubierta de almacenamiento del piso trasero ..... 66
  - Suelo de carga de tres niveles (si así está equipado)..... 66
  - Información de carga..... 67
- EQUIPAMIENTO INTERIOR..... 67
  - Compartimento portaobjetos..... 67
  - Compartimento portaobjetos ajustable (si así está equipado).. 67
  - Portaobjetos del panel de la puerta ..... 68
  - Portaobjetos de la consola central ..... 68
  - Viseras parasol..... 68
  - Triángulo de advertencia (si así está equipado)..... 68
  - Tomas de corriente..... 68
  - Puertos USB ..... 69
  - Carga inductiva (si así está equipado)..... 69
  - Antena de tipo aleta de tiburón . 70
- SISTEMA PORTAEQUIPAJES DE TECHO (SI ASÍ ESTÁ EQUIPADO)..... 71
  - Portaequipajes (si así está equipado)..... 71
- SISTEMA DE ESCAPE DEL MOTOR (SI ASÍ ESTÁ EQUIPADO)..... 71
  - Filtro de escape..... 71
- **TABLERO DE INSTRUMENTOS..... 73**
- MÓDULO DE INSTRUMENTOS..... 74
  - Versión híbrida (Ibrida) ..... 74
  - Versión eléctrica (Elettrica)..... 75
  - Simbología/testigos de alerta, señalización y notificación..... 76
- Notificación de los sistemas de asistencia a la conducción ..... 76
- Modo de funcionamiento de la batería de alto voltaje / auxiliar..... 76
- Velocímetro digital y símbolo "READY" ..... 76
- Indicador de marcha engranada (si así está equipado)..... 77
- Indicador Alfa DNA™ ..... 77
- Odómetro ..... 77
- Indicador digital de nivel de combustible (si así está equipado) ... 78
- Temperatura del agua de refrigeración del motor digital..... 78
- Estado de carga de la batería de alto voltaje y autonomía estimada (versiones eléctricas/elettrica). 78
- Estado de carga de la batería auxiliar (versión híbrida / ibrida)..... 79
- Mensajes y área emergente ..... 79
- Cambio de la página de información ..... 79
- Flujo de energía ..... 79
- Indicador de consumo del confort térmico (versiones eléctricas/elettrica)..... 80
- Widgets..... 81
- Información de navegación (si así



## ÍNDICE GENERAL

está equipado).....	81	- Sistema ABS (sistema de frenos antibloqueo).....	101	TONES.....	115
- Información sobre medios /Radio / Teléfono .....	82	- Asistente de frenada.....	102	• SISTEMAS DE PROTECCIÓN PARA LOS OCUPANTES.....	115
- Respuesta del sonido de conducción (versiones eléctricas / elettrica).....	82	- Sistemas DSC (Control Dinámico de estabilidad) Y TCS (Sistema de control de tracción).....	102	• CINTURONES DE SEGURIDAD.....	116
• ORDENADOR DE A BORDO.....	82	- Sistema HSA (Asistencia al arranque en pendiente, si así está equipado).....	103	- Recordatorio de cinturón de seguridad.....	116
- Datos mostrados en el módulo de instrumentos digital .....	82	- Torsen® LSD (Diferencial de deslizamiento limitado, si así está equipado).....	104	- Limitadores de fuerza de los cinturones .....	116
- Puesta a cero del trayecto.....	83	• SISTEMAS DE ASISTENCIA A LA CONDUCCIÓN.....	104	- Pretensor del cinturón.....	116
- Definiciones .....	83	- Sistema de frenado automático (si así está equipado).....	104	- Cinturón de seguridad de tres puntos .....	117
• FUNCIONES A DISTANCIA ADICIONALES (VERSIONES ELÉCTRICAS/ELETRICA, SI ASÍ ESTÁ EQUIPADO).....	84	- Frenada de emergencia activa	106	- Advertencias generales para el uso de los cinturones de seguridad	118
- Procedimiento de instalación.....	84	- Protección peatonal delantera (si así está equipado).....	110	- Uso de los cinturones de seguridad durante el embarazo.....	119
• TESTIGOS DE ALERTA E INDICADORES LUMINOSOS.....	84	- Alerta de punto ciego (si así está equipado).....	111	- Mantenimiento del cinturón de seguridad.....	119
- Lista de testigos de alerta e indicadores luminosos.....	85	- Alerta del conductor (si así está equipado).....	113	• RECORDATORIO DEL CINTURÓN DE SEGURIDAD (SEAT BELT REMINDER).....	120
■ <b>SEGURIDAD .....</b>	<b>98</b>	- Driver Attention Alert (Alerta de fatiga del conductor, si así está equipado).....	113	- Testigo de alerta de no abrochado o desabrochado.....	121
• PRECAUCIONES RELATIVAS AL SISTEMA DE ALTA TENSIÓN (VERSIONES ELÉCTRICAS/ELETRICA) 100	100	- Sistema de detección de neumático desinflado.....	114	- Alerta de cinturón de seguridad delantero no abrochado.....	121
- Trabajos en el sistema de alta tensión.....	100	• ALERTA DE SEGURIDAD DE LOS PE-		- Alerta de cinturones de seguridad traseros no abrochados.....	121
• SISTEMAS DE SEGURIDAD ACTIVA .....	101			- Alerta de cinturón de seguridad desabrochado.....	121



- Cinturón de seguridad abrochado .....	121	- sistemas de bolsas de aire .....	138	• ESTACIONAMIENTO.....	148
- Asiento desocupado .....	121	- Sistema de bolsas de aire frontales .....	138	• FRENO DE ESTACIONAMIENTO ELÉCTRICO.....	149
• PROTECCIÓN PARA NIÑOS.....	121	- Sistema de bolsas de aire laterales .....	139	- Aplicación con el vehículo detenido .....	150
- Sistemas de protección para niños .....	121	- Sistema de bolsas de aire de cortina.....	140	- Liberación.....	150
- Sistema de protección para niños i-Size .....	124	- Desactivación de la bolsa de aire (si así está quipado).....	141	- Función de inicio de marcha.....	150
- Instalación del clip de fijación..	125	- Testigo de avería de bolsa de aire y de los tensores del cinturón de seguridad.....	142	- Frenado con el vehículo en movimiento .....	150
- Instalación de un sistema de protección para niños con cinturones de seguridad .....	128			- Freno de estacionamiento automático .....	150
- Selección del sistema adecuado .....	129			- Avería.....	151
- Silla para niños en la parte trasera .....	130	■ <b>ARRANQUE Y OPERACIÓN .....</b>	<b>143</b>	• TRACCIÓN TOTAL (VERSIÓN Q4, SI ASÍ ESTÁ EQUIPADO).....	151
- Silla para niños en la parte delantera .....	130	• ARRANQUE Y FUNCIONAMIENTO	146	• CAMBIO AUTOMÁTICO DE DOBLE EMBRAGUE ELECTRIFICADO (VERSIONES HÍBRIDAS/IBRIDA).....	152
- Instalación de sillas para niños universales, ISOFIX e i-SIZE.....	131	- Conducción de un vehículo nuevo .....	146	- Selección de marchas .....	152
- Sistemas de protección para niños recomendados para su vehículo .....	134	- Botón STOP START ENGINE (interruptor de ignición/encendido)	146	- Modo manual.....	154
- Principales advertencias para llevar a los niños con seguridad....	136	- Versiones eléctricas/Elettrica	147	- Motor eléctrico .....	154
- Bolsa de aire.....	137	- Versiones híbridas/Ibrida .....	147	- Funcionamiento .....	155
- Sistemas de protección para niños en el asiento del lado pasajero con		- Desconexión de emergencia durante la marcha.....	148	- Características especiales del modo automático (si así está equipado).....	155
		- Recomendaciones para el arranque en frío.....	148	• UNIDAD DE ACCIONAMIENTO ELÉCTRICO (VERSIONES ELÉCTRICAS/ELETTRICA).....	156
		- Calentamiento del motor turbo .....	148		
		- Corte de combustible en régimen de retención .....	148		



## ÍNDICE GENERAL

- Funcionamiento ..... 156
- SISTEMA ALFA DNA™ (SELECCIÓN DEL MODO DE CONDUCCIÓN).. 159
  - Modo "Natural" ..... 159
  - Modo "Dinámico" ..... 159
  - Modo "Advanced Efficiency" .... 160
  - Modo "Q4" (versión híbrida/ibrida Q4 136hp)..... 160
- MARCHA POR INERCIA (VERSIÓN HÍBRIDA/IBRIDA) ..... 161
- SISTEMA STOP-START (SI ASÍ ESTÁ EQUIPADO)..... 161
  - Activación /Desactivación..... 161
  - Parada automática ..... 161
  - Medida de ahorro de energía ... 162
  - Rearranque del motor por el conductor ..... 162
- RECOMENDACIONES SOBRE LOS SISTEMAS AVANZADOS DE ASISTENCIA AL CONDUCTOR (ADAS) ..... 162
- ATAJOS PARA LOS SISTEMAS AVANZADOS DE ASISTENCIA AL CONDUCTOR ..... 164
  - Desactivación rápida..... 164
- LIMITADOR DE VELOCIDAD (SI ASÍ ESTÁ EQUIPADO)..... 165
  - Controles montados en la dirección ..... 165
  - Encendido/Pausa ..... 165
  - Ajuste de la velocidad ..... 165
  - Visualización en pantalla..... 166
  - Superación temporal de la velocidad programada..... 166
  - Apagado (OFF)..... 166
  - Funcionamiento incorrecto..... 166
- CONTROL ELECTRÓNICO DE VELOCIDAD (CONTROL DE CRUCERO/ CRUISE CONTROL, SI ASÍ ESTÁ EQUIPADO)..... 167
  - Controles montados en la dirección ..... 167
  - Activación/ Interrupción..... 168
  - Modificación de la velocidad programada ..... 168
  - Apagado (OFF)..... 168
  - Visualización en pantalla..... 168
  - Funcionamiento incorrecto..... 169
- CONTROL DE ELECTRÓNICO DE VELOCIDAD ADAPTATIVO (DISPOSITIVO CONTROL DE CRUCERO/ CRUISE CONTROL ADAPTATIVO, SI ASÍ ESTÁ EQUIPADO) ..... 169
  - Controles montados en la dirección ..... 171
  - Uso ..... 171
  - Dispositivo cruce control adaptativo con función STOP&GO ..... 174
  - Atención del conductor ..... 175
  - Límites del sistema ..... 175
  - Unidad de radar ..... 176
  - Avería..... 176
- ADVERTENCIA DE ABANDONO DE CARRIL (LANE DEPARTURE WARNING, SI ASÍ ESTÁ EQUIPADO) ..... 177
  - Activación /Desactivación..... 177
  - Avería..... 177
  - Límites del sistema ..... 177
- SISTEMA DE AYUDA AL MANTENIMIENTO EN EL CARRIL (LANE KEEPING ASSIST, SI ASÍ ESTÁ EQUIPADO) ..... 178
  - Activación /Desactivación..... 180
  - Avería..... 180
  - Límites del sistema ..... 180
- ASISTENTE DE MANTENIMIENTO DE CARRIL AVANZADO (SI ASÍ ESTÁ EQUIPADO)..... 180
  - Condiciones previas necesarias ..... 182
  - Pausar / Suspende el sistema 182



- Avería.....	183	traseros (versiones con 4 sensores).....	193	- Tipos de recarga.....	206
- Límites del sistema.....	183	- Detección de obstáculos cercanos delanteros-traseros (versiones con 12 sensores).....	194	- Cable de recarga "Modo 2" (si así está equipado).....	207
• RECONOCIMIENTO DE LÍMITE DE VELOCIDAD (SPEED LIMIT RECOGNITION, SI ASÍ ESTÁ EQUIPADO)...	184	- En caso de remolque o portabicicletas.....	196	- Etiqueta en el extremo del enchufe doméstico del cable.....	208
- Reconocimiento de señales de tráfico (Traffic Sign Recognition). 185		- Límites del sistema.....	196	- Avería en el sistema de recarga.....	210
- Reconocimiento del límite de velocidad con el sistema de navegación (si así está equipado).....	185	• ASISTENTE DE ESTACIONAMIENTO AVANZADO (SI ASÍ ESTÁ EQUIPADO).....	197	- Cable de recarga "Modo 3" (si así está equipado).....	211
- Otras señales de tráfico.....	187	- Entrada en un espacio de estacionamiento.....	198	- Cable de recarga "Modo 4" (si así está equipado).....	211
- Límites del sistema.....	188	- Instrucciones de voz.....	199	• PROCEDIMIENTO DE RECARGA DESDE UNA TOMA DE CORRIENTE DOMÉSTICA (CA, SI ASÍ ESTÁ EQUIPADO).....	211
• ASISTENCIA AL CONDUCTOR EN CARRETERA (CONDUCCIÓN AUTÓNOMA DE NIVEL 2, SI ASÍ ESTÁ EQUIPADO).....	189	- Salida de un espacio de estacionamiento en paralelo.....	199	- Procedimiento de recarga.....	211
- Selección del sistema.....	189	• MODO E-AUTO (VERSIÓN IBRIDA) 201		- Cancelación del procedimiento de recarga.....	212
- Anulación de la selección del sistema.....	189	- Desactivación/Reactivación... 201		- Dejar de recargar.....	212
- Activación.....	191	• RECARGA (VERSIONES ELETTRICA).....	202	• PROCEDIMIENTO DE RECARGA DESDE LA ESTACIÓN DE RECARGA DE PARED (WALLBOX).....	213
- Desactivación.....	191	- Información general.....	202	- Cancelación del procedimiento de recarga.....	214
- Ajustes.....	191	- Puerto de recarga en el vehículo.....	203	- Dejar de recargar.....	214
- Límites del sistema.....	191	- Información de recarga en el tablero.....	204	• PROCEDIMIENTO DE RECARGA DESDE UNA ESTACIÓN DE RECARGA PÚBLICA (CA/AC o CC/DC).....	214
• DETECCIÓN DE OBSTÁCULOS CERCANOS (SI ASÍ ESTÁ EQUIPADO)...	192	• FUENTES DE ALIMENTACIÓN QUE PUEDEN UTILIZARSE.....	204		
- Información general.....	192				
- Detección de obstáculos cercanos					



## ÍNDICE GENERAL

- Cancelación del procedimiento de recarga..... 215
- Dejar de recargar..... 216
- FUNCIONES DE RECARGA..... 216
  - Carga programable..... 216
- COMBUSTIBLE..... 217
  - Reabastecimiento (versión ibrida)..... 217
  - Reabastecimiento de gasolina (versión ibrida)..... 218
  - Tapón de llenado..... 218
- CONSEJOS Y RECOMENDACIONES DE CONDUCCIÓN..... 218
  - Control del vehículo ..... 218
  - Caminos inundados ..... 218
  - Dirección..... 219
  - Emergencias..... 219
  - Reducción del consumo de energía/Combustible..... 219
  - Estilo de conducción..... 220
  - Condiciones de uso..... 220
  - Modo de economía de energía 221
  - Frenada..... 222
  - Avisos..... 223
- ENGANCHE DEL REMOLQUE (SI ASÍ ESTÁ EQUIPADO)..... 223
  - Información general..... 223
  - Características de conducción y recomendaciones para el uso del remolque..... 223
  - Remolque de tráiler..... 224
  - Preparación del gancho de remolque..... 224
- **EN CASO DE EMERGENCIA ..... 226**
  - LUCES DE EMERGENCIA..... 227
  - TRIÁNGULO DE ADVERTENCIA (SI ASÍ ESTÁ EQUIPADO)..... 227
    - Montaje y colocación del triángulo..... 227
  - LLAMADA DE EMERGENCIA O ASISTENCIA (SI ASÍ ESTÁ EQUIPADO)..... 227
  - EN CASO DE ACCIDENTE (VERSIONES ELÉCTRICAS)..... 229
    - Desconexión automática de la batería de alta tensión/auxiliar ... 230
    - Precauciones en caso de accidente..... 230
  - SUSTITUCIÓN DE LÁMPARAS..... 231
    - Instrucciones generales..... 231
    - Tipos de luces..... 232
- Faros de LED..... 232
- FUSIBLES..... 233
- CAMBIO DE RUEDAS (SI ASÍ ESTÁ EQUIPADO)..... 233
  - Herramientas (si así está equipado)..... 235
  - Rueda de repuesto (si así está equipado)..... 235
  - Cambio de ruedas ..... 236
  - Avisos ..... 238
- KIT DE REPARACIÓN DE NEUMÁTICOS (SI ASÍ ESTÁ EQUIPADO)..... 239
  - Descripción del kit ..... 241
  - Procedimiento de reparación .. 242
  - Válvula de sobrepresión ..... 243
- ARRANQUE DE EMERGENCIA ..... 243
  - Arranque con una batería de reserva o una batería de emergencia (versiones eléctricas/eletrica)..... 245
  - Arranque con una batería de reserva o una batería de emergencia (versiones ibrida)..... 246
- REMOLCADO..... 247
  - Remolcado del vehículo ..... 247
  - Limitaciones del remolcado .... 248



- Procedimiento de remolque.....	249	- Inmovilización durante un largo periodo de tiempo.....	269	- Tapicería.....	275
■ <b>MANTENIMIENTO.....</b>	<b>250</b>	- Almacenamiento durante un largo periodo de tiempo (versión eléctrica/elettrica).....	269	- Piezas alcantara (si así está equipado).....	276
• MANTENIMIENTO PROGRAMADO.....	251	- Puesta en servicio de nuevo.....	270	- Piezas de plástico y caucho.....	276
• CARGA DE LA BATERÍA CONVENCIONAL DE 12 V.....	251	- Puesta en servicio de nuevo (versión eléctrica/elettrica).....	270	- Alfombras del piso (si así está equipado).....	276
- Avisos.....	251	• CUIDADO EXTERIOR.....	271	■ <b>ESPECIFICACIONES TÉCNICAS.....</b>	<b>277</b>
- Carga de la batería auxiliar de 48 V con un cargador de baterías de 12 V (versión ibrida).....	252	- Cerraduras.....	271	• IDENTIFICACIÓN DEL VEHÍCULO..	278
- Desconexión/Reconexión de la batería de 12 v (versión ibrida).....	253	- Lavado.....	271	- Número de Identificación Vehicular (VIN).....	278
- Pinza de liberación rápida del poste (si así está equipado).....	253	- Luces exteriores.....	273	- Etiqueta de características.....	278
• COMPARTIMENTO DEL MOTOR.....	255	- Abrillantado y encerado.....	273	- Identificación del motor.....	278
- Versiones híbridas (ibrida).....	255	- Ventanas y escobillas/plumas de los limpiaparabrisas.....	273	• DATOS DEL MOTOR.....	279
- Versiones eléctricas (elettrica).....	256	- Llantas y neumáticos.....	273	• BATERÍA DE ALTA TENSIÓN (VERSIONES ELÉCTRICAS/ELETTRICA)	279
• MANTENIMIENTO.....	257	- Pintado (versiones electrificadas).....	273	• LLANTAS Y NEUMÁTICOS.....	280
- Entrada de aire.....	257	- Daños en la pintura.....	273	- Estado de los neumáticos y las llantas.....	280
- Realización de trabajo.....	257	- Pintura de alto brillo.....	274	- Neumáticos de invierno.....	280
- Comprobación de niveles.....	260	- Bajos de la carrocería.....	274	- Denominaciones de los neumáticos.....	281
• POSICIONES DE ELEVACIÓN CON GATO.....	268	- Dispositivo de remolque.....	274	- Presión de los neumáticos.....	281
• LLANTAS Y NEUMÁTICOS.....	268	• CUIDADO INTERIOR.....	274	- Profundidad de la banda de rodadura.....	282
• INMOVILIZACIÓN DEL VEHÍCULO	269	- Habitáculo y tapicería.....	274	- Cambio de tamaño de neumáticos y	



llantas.....	282	gado).....	295	- Navegación (si así está equipado)	312
- Tapones.....	283	• CONNECT.....	296	.....	312
- Cadenas para la nieve.....	283	- Pantalla.....	296	• SERVICIOS CONECTADOS - SERVI-	
• DIMENSIONES.....	284	- Barra superior.....	297	CIOS ALFA CONNECT (SI ASÍ ESTÁ	
- Distancia mínima al suelo/ángulos		- Controles al volante.....	297	EQUIPADO).....	330
típicos.....	285	- Acceso rápido.....	297	- Descargo de responsabilidad gene-	
• PESOS Y CARGAS.....	287	- Navegación GPS / Aplicaciones /		ral.....	331
- Pesos remolcables (kg aproxima-		Sistema de audio multimedia / Te-		- Servicios.....	331
dos).....	288	léfono en conectividad inalámbrica		- Desactivación del modo de geo-	
• RELLENADO.....	288	.....	298	localización (si así está equipado)	
• FLUIDOS Y LUBRICANTES.....	289	- Primeros pasos.....	298	.....	333
- Especificaciones del producto	290	- Información.....	298	- Actualización del sistema (si así	
• PRESTACIONES (SI ASÍ APLICA)....	291	- Notificaciones.....	298	está equipado).....	334
■ <b>MULTIMEDIA.....</b>	<b>292</b>	- Inicio.....	299	- Desactivación de los servicios alfa	
• CONSEJOS, MANDOS E INFORMA-		- Principio de desplazamiento por el		connect.....	334
CIÓN GENERAL.....	293	sistema.....	299	• REGISTRO DE DATOS DE EVENTOS	
- Consejos.....	293	- Perfiles.....	299	.....	334
- Dispositivos multimedia: Archivos		- Accesos directos.....	300	- Datos de funcionamiento del vehí-	
y formatos de audio compatibles		- Creación de accesos directos..	300	culo.....	335
.....	294	- Ventanas emergentes.....	300	- Funciones de confort e infoentre-	
- Fuentes de audio externas.....	294	- Medios.....	301	tenimiento.....	335
- Protección antirrobo.....	295	- Conectividad.....	303	- Integración de smartphones	
- Recepción GPS (Global Positioning		- Puertos USB.....	305	(Android Auto® o Apple Carplay)	
System).....	295	- Mirror Screen.....	306	.....	336
- Sistema de audio (si así está equi-				- Servicios en línea.....	336



- ACTUALIZACIÓN DE SOFTWARE.. 337
  - Gestión remota de dispositivos y actualizaciones remotas de software y firmware ..... 337
- MARCAS COMERCIALES REGISTRADAS ..... 338
- **ÍNDICE GENERAL..... 340**